

พลวัตวัฒนธรรมการใช้ร่วมกับประเพณีประดิษฐ์บนพื้นที่พระธาตุยาकु

วิทยานิพนธ์
ของ
สิทธิชัย ระหาญนอก

เสนอต่อมหาวิทยาลัยมหาสารคาม เพื่อเป็นส่วนหนึ่งของการศึกษาตามหลักสูตร
ปริญญาศิลปศาสตรมหาบัณฑิต สาขาวิชาศาสนาและภูมิปัญญาเพื่อการพัฒนา
ตุลาคม 2564

ลิขสิทธิ์เป็นของมหาวิทยาลัยมหาสารคาม

พลวัตวัฒนธรรมการใช้ร่วมกับประเพณีประติมากรรมบนพื้นที่พระธาตุยาคู

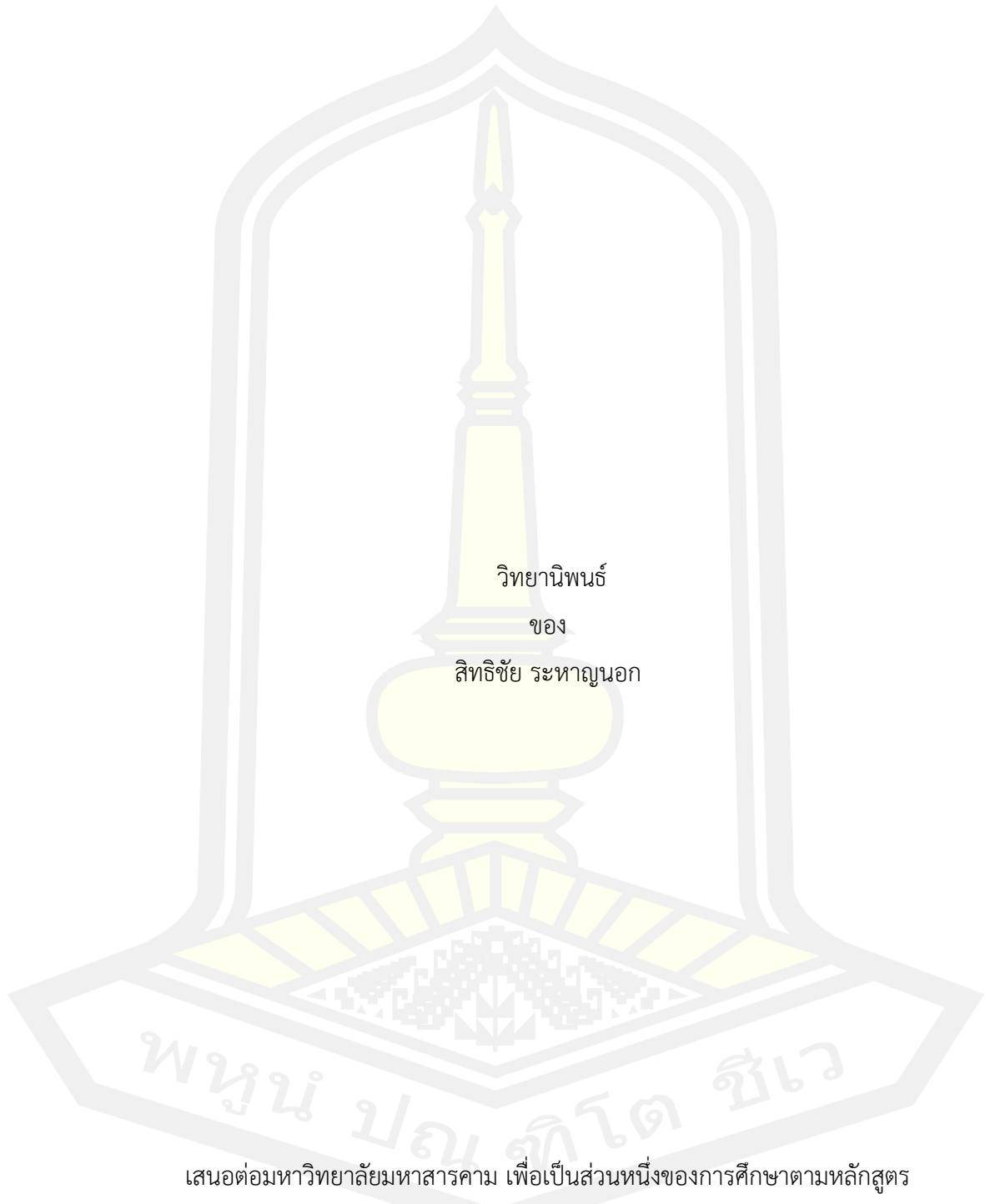

เสนอต่อมหาวิทยาลัยมหาสารคาม เพื่อเป็นส่วนหนึ่งของการศึกษาตามหลักสูตร
ปริญญาศิลปศาสตรมหาบัณฑิต สาขาวิชาศาสนาและภูมิปัญญาเพื่อการพัฒนา

ตุลาคม 2564

ลิขสิทธิ์เป็นของมหาวิทยาลัยมหาสารคาม

Cultural Dynamic of Thung and Invention of Tradition on Phra That Yakoo Area

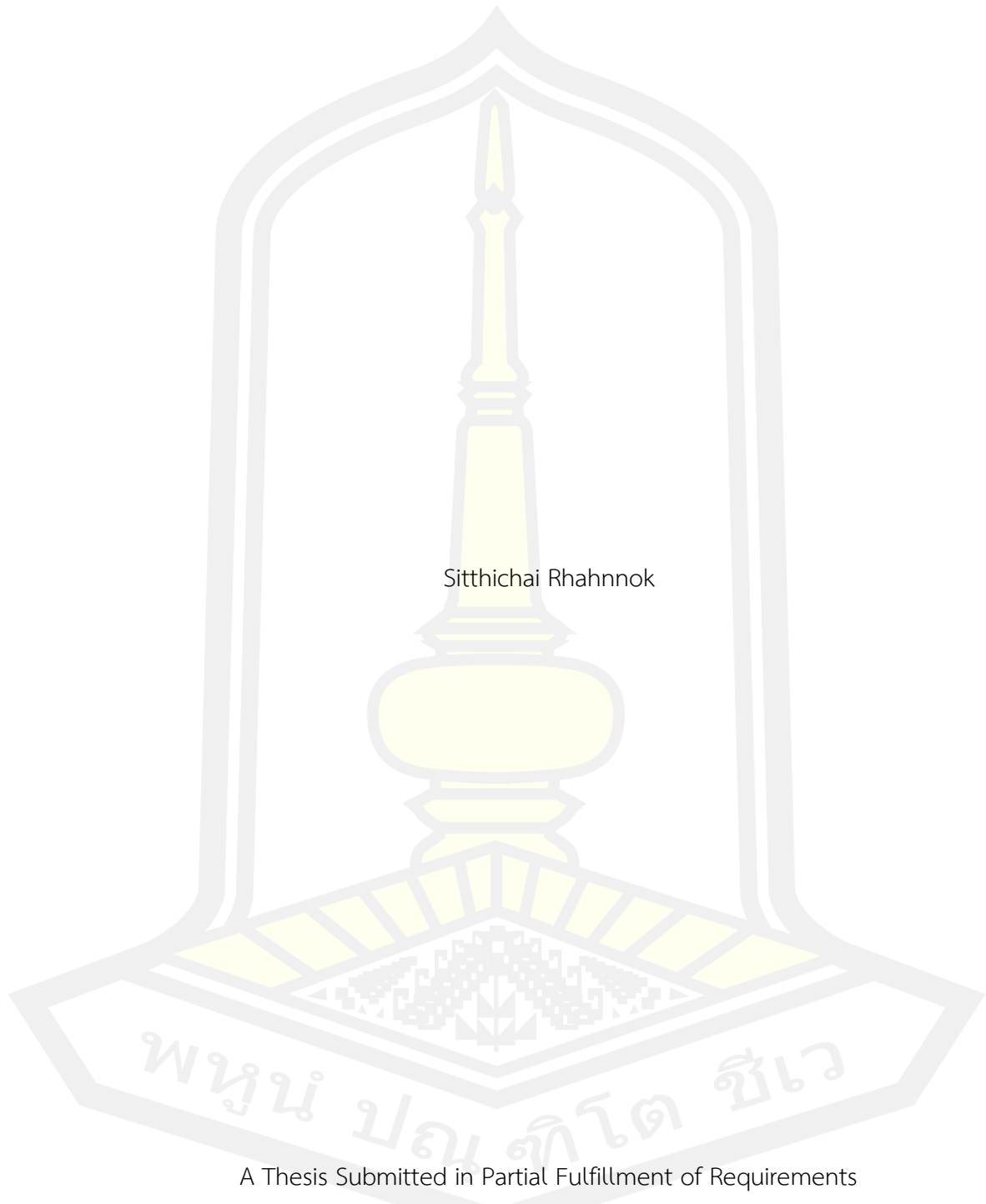

Sitthichai Rhahnok

A Thesis Submitted in Partial Fulfillment of Requirements
for Master of Arts (Religion and Wisdom for Development)

October 2021

Copyright of Maharakham University



คณะกรรมการสอบวิทยานิพนธ์ ได้พิจารณาวิทยานิพนธ์ของนายสิทธิชัย ระหาญนอก
แล้วเห็นสมควรรับเป็นส่วนหนึ่งของการศึกษาตามหลักสูตรปริญญาศิลปศาสตรมหาบัณฑิต สาขาวิชา
ศาสนาและภูมิปัญญาเพื่อการพัฒนา ของมหาวิทยาลัยมหาสารคาม

คณะกรรมการสอบวิทยานิพนธ์

.....ประธานกรรมการ

(รศ. ดร. ประเวศ อินทองปาน)

.....อาจารย์ที่ปรึกษาวิทยานิพนธ์หลัก

(ผศ. ดร. ฉลอง พันธุ์จันทร์)

.....อาจารย์ที่ปรึกษาวิทยานิพนธ์ร่วม

(ผศ. ดร. ชีระพงษ์ มีไธสง)

.....กรรมการ

(ผศ. ดร. อภิภูวัฒน์ โพธิ์सान)

.....กรรมการ

(รศ. ดร. เกียรติศักดิ์ บังเพลิง)

มหาวิทยาลัยขอนแก่นให้รับวิทยานิพนธ์ฉบับนี้ เป็นส่วนหนึ่งของการศึกษาตามหลักสูตร
ปริญญา ศิลปศาสตรมหาบัณฑิต สาขาวิชาศาสนาและภูมิปัญญาเพื่อการพัฒนา ของมหาวิทยาลัย
มหาสารคาม

.....
(รศ. ดร. นิตยา วรณกิติร์)

คณบดีคณะมนุษยศาสตร์และสังคมศาสตร์

.....
(รศ. ดร. กริสน์ ชัยมูล)

คณบดีบัณฑิตวิทยาลัย

ชื่อเรื่อง	พลวัตวัฒนธรรมการใช้ธุงกับประเพณีประดิษฐ์บนพื้นที่พระธาตุยาकु		
ผู้วิจัย	สิทธิชัย ระหาญนอก		
อาจารย์ที่ปรึกษา	ผู้ช่วยศาสตราจารย์ ดร. ฉลอง พันธุ์จันทร์ ผู้ช่วยศาสตราจารย์ ดร. ธีระพงษ์ มีไธสง		
ปริญญา	ศิลปศาสตรมหาบัณฑิต	สาขาวิชา	ศาสนาและภูมิปัญญาเพื่อการ พัฒนา
มหาวิทยาลัย	มหาวิทยาลัยมหาสารคาม	ปีที่พิมพ์	2564

บทคัดย่อ

งานวิจัยนี้มีวัตถุประสงค์เพื่อศึกษาวัฒนธรรมการใช้ธุงในบริบทสังคมวัฒนธรรมอีสาน และศึกษาพลวัตวัฒนธรรมการใช้ธุงในบริบทพื้นที่พระธาตุยาकुกับประเพณีประดิษฐ์ เป็นการวิจัยเชิงคุณภาพ โดยศึกษาจากเอกสารและงานวิจัยที่เกี่ยวข้อง และการใช้แบบสัมภาษณ์ จากกลุ่มเป้าหมาย 115 รูป/คน โดยวิธีการสัมภาษณ์เชิงลึก และการสังเกตการณ์ เพื่อนำข้อมูลมาวิเคราะห์เนื้อหาแล้ว นำเสนอเชิงพรรณนาวิเคราะห์

ผลการศึกษาพบว่า ธุงที่ปรากฏในบริบทสังคมวัฒนธรรมอีสานแบ่งออกเป็น 2 กลุ่มหลักๆ คือ 1) ธุงที่ปรากฏในบริบทของวัฒนธรรมที่เป็นรูปธรรม โดยพบธุงในหลักหิน ใบเสมา วรรณกรรมทางพุทธศาสนา และจิตรกรรมฝาผนัง (ธูปแต้ม) ในกลุ่มนี้ธุงจะมีบทบาทเป็นเครื่องสักการบูชาพระพุทธรูป หรือสิ่งแทนองค์พระพุทธรูป เช่น พระพุทธรูป ธูป เจดีย์ พระธาตุต่างๆ เป็นต้น และใช้ประดับในขบวนแห่อันเป็นเครื่องแสดงเกียรติยศของบุคคลชั้นสูง และ 2) ธุงที่ปรากฏในบริบทของวัฒนธรรมที่เป็นนามธรรม ในกลุ่มนี้ธุงมักจะมีบทบาทในประเพณีฮีตสิบสอง เช่น บุญคูณลาน บุญผะเหวด บุญสงกรานต์ บุญข้าชะ และบุญกฐิน เป็นต้น ซึ่งคนในท้องถิ่นเชื่อว่า ธุงมีบทบาทคล้ายกับยันต์ที่สามารถป้องกันสิ่งชั่วร้าย เป็นสัญลักษณ์เพื่อแสดงขอบเขตของพิธีกรรม เป็นเครื่องสักการบูชา เป็นเครื่องสะเดาะเคราะห์ต่อชะตา นอกจากนั้นธุงยังมีบทบาทในพิธีกรรมหลังความตาย โดยเป็นสัญลักษณ์การติดต่อสื่อสารกับโลกของวิญญาณ ซึ่งคนในท้องถิ่นต่างใช้ธุงในการทำบุญอุทิศให้กับผู้ที่ละโลกนี้ไปแล้ว ด้วยความเชื่อที่ว่าวิญญาณของผู้ตายจะได้เกาะชายธุงขึ้นสวรรค์ นอกจากนั้นวัฒนธรรมการใช้ธุงยังมีความเป็นพลวัตโดยพบว่า มีการนำธุงซึ่งเป็นงานศิลปะหัตถกรรมแขนงหนึ่งอันเป็นสื่อสะท้อนมรดกทางภูมิปัญญา จากเดิมที่เคยปรากฏและมีบทบาทเด่นชัดในประเพณีฮีตสิบสอง และพิธีกรรมอื่นๆ ในบริบทสังคมวัฒนธรรมอีสาน ถูกนำมาประยุกต์ ดัดแปลง ให้เป็นองค์ประกอบสำคัญในการประดิษฐ์สร้างประเพณีใหม่บนพื้นที่พระธาตุยาकु บ้านเสมา ตำบล

หนองแปน อำเภอกมลาไสย จังหวัดกาฬสินธุ์ ซึ่งเป็นพื้นที่ทางวัฒนธรรมอันเป็นจุดหมายของชุมชนโบราณสมัยทวารวดีที่ชื่อว่า เมืองฟ้าแดดสงยาง นอกจากนี้รูนังยังถูกทำให้เป็นสินค้า รวมถึงการออกแบบสร้างสรรค์ เพื่อเป็นการกระตุ้นเศรษฐกิจการท่องเที่ยวของผู้คนในยุคโลกาภิวัตน์

คำสำคัญ : พลวัตทางวัฒนธรรม, รูนัง, ประเพณีประติษฐ์, พระธาตุยาคู



TITLE	Cultural Dynamic of Thung and Invention of Tradition on Phra That Yakoo Area		
AUTHOR	Sittichai Rhahnnok		
ADVISORS	Assistant Professor Chalong Phanchan , Ph.D. Assistant Professor Theerapong Meethaisong , Ph.D.		
DEGREE	Master of Arts	MAJOR	Religion and Wisdom for Development
UNIVERSITY	Maharakham University	YEAR	2021

ABSTRACT

This research aimed to study the culture of using the flag called “THUNG” In the context of Isan society and the cultural dynamics of using flags on Phra That Yaku area with Invention of Tradition. It was a qualitative research based on documents, books and interviews from 115 target groups / person by in-depth interviews and observations to analyze the data and present the descriptive analysis.

The study indicated that Flags that appear in the context of Isan culture are divided into 2 main groups: 1) Flags that appear in a concrete cultural context which found in a Battlement, Buddhist literature and Mural painting (Hoop Taem). In this group, the flag is considered as a worship of the Buddha or a substitute for the Buddha, such as Buddha images, Stupas, Pagoda, etc. As well as used to decorate the procession as a show of honor of the noble. 2) Flag is considered in the Prapheni Heet Sibsong: The Tradition of Merit-making with Ethical Commitment to the ‘Other’ such as BoonkoonLan, BoonPhravet, BoonSongkran, Boon Samha, BoonKrathin, etc. which local people believe that the Flag is similar to a talisman that can protect against evil spirits and use to remove one's bad luck with a ceremony. The flag is also used in post-mortem rituals. It is a symbol of communication with the spirit world. The local people used flags to dedicate to those who had left the world with the belief that the spirits of the dead would rise

to heaven. It was found that the flag is a Work of Art and Handicraft reflecting the Intellectual Heritage. It was applied as a key element in creating a new tradition on Phra That Yaku, Ban Sema, Nong Pan Sub-district, Kamalasai District, Kalasin Province. Which is a cultural place of an ancient community called Dvaravati Fah Daet Songyang City. In addition, the flag has been made into commodities and creative designs to stimulate the economy of the Globalization of Tourism.

Keyword : Cultural dynamics, Thung (flags), Invention of Traditions, Phra That Yaku

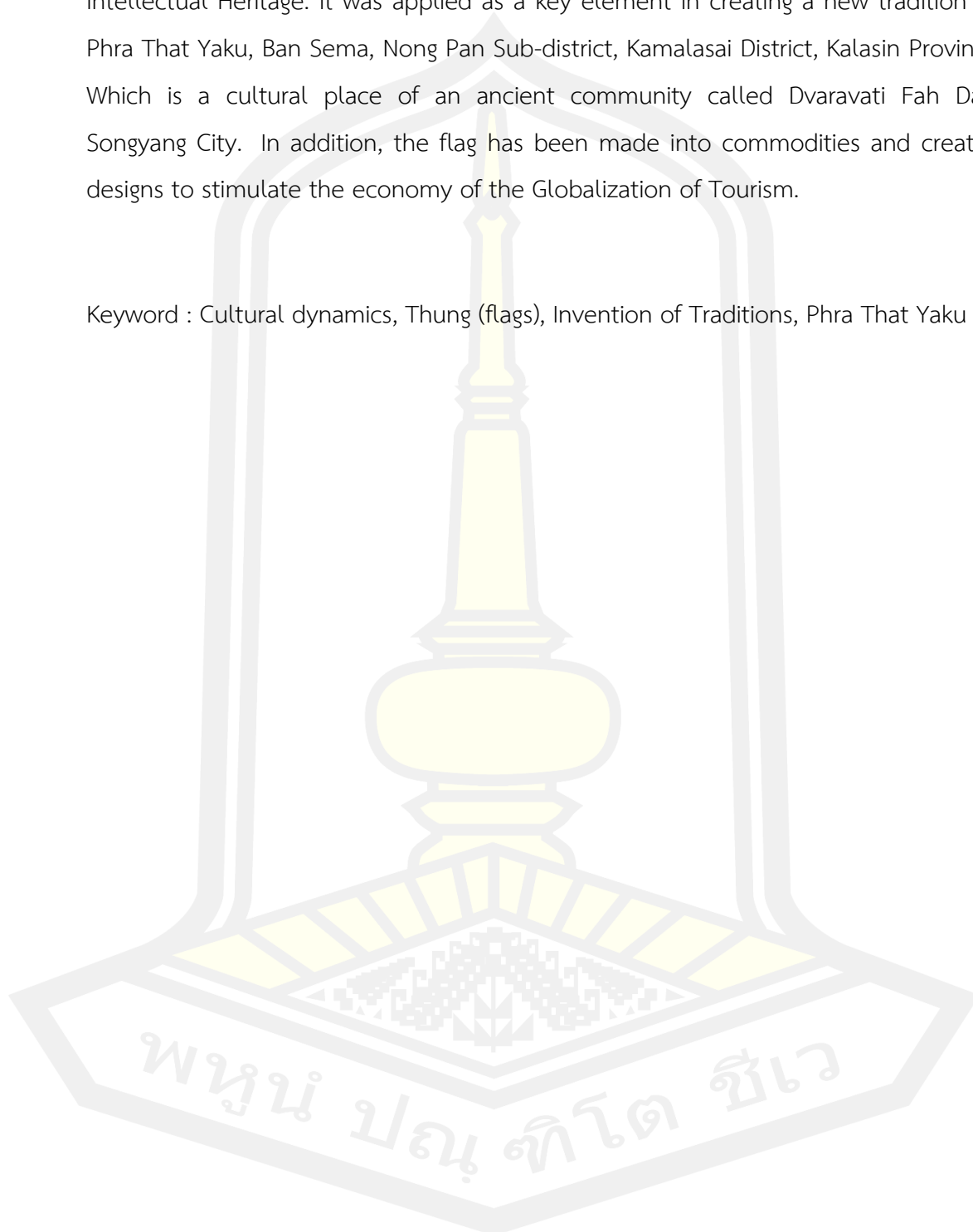

กิตติกรรมประกาศ

การเริ่มศึกษาในระดับปริญญาโทเป็นการตัดสินใจครั้งสำคัญของผม ในขณะที่อายุกำลังจะเข้าสู่เลขสาม มีหน้าที่การงานกองอยู่ข้างหน้า และมีครอบครัวรอคอยอยู่ข้างหลัง ซึ่งนั่นหมายถึงการบริหารจัดการชีวิต ทั้งเรื่องการเงิน เวลา ให้ชัดเจน และที่สำคัญคือการต้องทุ่มเทกับการศึกษาด้วย หลังจากศึกษาในห้องเรียนที่ผ่านไปด้วยดีในห้วงปี 2561-2562 แต่หลังจากนั้นในปี 2563 ก็ต้องเผชิญชะตากรรมเช่นเดียวกันกับพี่น้องประชาชนคนไทย คือการใช้ชีวิตท่ามกลางวิกฤตการแพร่ระบาดของโรคติดเชื้อไวรัสโคโรนา 2019 (COVID-19) แทบเจียนอยู่เจียนไปทั้งชีวิต การเงิน การงาน ความท้อถอยซึมเศร้า แบบรู้สึกเองปรากฏตัวเป็นระยะ จนแทบถอดใจกับวิทยานิพนธ์ที่เหมือนจะไม่มีความก้าวหน้า แต่สำนักได้ว่า “เราก็ค้น” ได้ปลุกให้ลุกขึ้นสู้และตั้งมั่นจนมีวิทยานิพนธ์เล่มนี้ปรากฏอยู่ในมือของท่านที่สนใจหยิบขึ้นมาอ่าน แน่ใจว่ามีใจผมเท่านั้นที่ทำให้วิทยานิพนธ์เล่มนี้ปรากฏสู่สาธารณชนได้

ผู้ช่วยศาสตราจารย์ ดร.ฉลอง พันธุ์จันทร์ ท่านเป็นมากกว่าอาจารย์ที่ปรึกษาหลัก เป็นผู้จุดผมขึ้นมาจากภาวะที่กำลังจมดิ่งลงในหุบเหวแห่งความท้อถอย จนผมไม่รู้จะกล่าวคำขอบคุณแบบใดที่จะเสมอความเมตตาคุณานที่ท่านมีต่อผมในเรื่องความมุ่งมั่นตั้งใจในการเขียนวิทยานิพนธ์นี้ เช่นเดียวกับผู้ช่วยศาสตราจารย์ ดร.ธีระพงษ์ มีไธสง อาจารย์ที่ปรึกษาวิทยานิพนธ์ร่วม ที่เที่ยวไล่ถามความก้าวหน้าว่า “เมื่อไรจะขึ้นสอบ” พร้อมกับมอบวิชาแห่งการเป็นนิสิตระดับบัณฑิตศึกษาที่ต้องมี “ความเฉลียว” มากกว่า “ความฉลาด” อีกทั้งรองศาสตราจารย์ ดร.เกียรติศักดิ์ บังเพลิง และผู้ช่วยศาสตราจารย์ ดร.อภิวัฒน์ โพธิ์สาน สองปรมาจารย์ด้านมานุษยวิทยาและปรัชญาศาสนา ที่ย้ำเตือนผมเสมอว่างานวิจัยจะสะดุดตาต้องอย่าละทิ้งคนตัวเล็กตัวน้อยในสังคม ที่สำคัญควรสะท้อนให้เห็นประเด็นศาสนาและภูมิปัญญาสมดังชื่อสาขาที่เราเรียนด้วย ผมขอขอบพระคุณ “ครูแม่” รองศาสตราจารย์วิณา วิสเพ็ญ และอาจารย์ ดร.ยุทธพงศ์ มาตย์วิเศษ ผู้เป็นทั้งกำลังใจและแรงบันดาลใจสำหรับการทำงานวิชาการในบริบทท้องถิ่นอีสาน ขอขอบพระคุณกรรมการสอบวิทยานิพนธ์ทุกท่าน ได้แก่ รองศาสตราจารย์ ดร.ประเวศ อินทองปาน และผู้ช่วยศาสตราจารย์ ดร.หอมหวล บัวระพา ที่เปิดโลกทัศน์และมุมมองใหม่ๆ ในการทำงานวิชาการแก่ผม

กราบขอบพระคุณในความเมตตาของ พระเดชพระคุณ พระราชศีลโสภิต ที่ปรึกษาเจ้าคณะจังหวัดกาฬสินธุ์ วัดป่าพุทธมงคล ผู้เป็นดังพ่อแม่ครูอาจารย์ มอบความรักความอบอุ่น อนุเคราะห์ที่อยู่อาศัยสำหรับ “คนไกลบ้าน” พระครูวรธรรมธัช เจ้าคณะจังหวัดกาฬสินธุ์ พระมหาอนันต์ นิมโล เจ้าคณะอำเภอกมลาไสย พระมหารัตนนะ รตนสิริ วัดโพธิ์ชัยเสมาราม ตลอดจนพระเถรานุเถระทุกรูป ที่ได้ให้ความเมตตาอนุเคราะห์ข้อมูลสัมภาษณ์ในการทำวิจัย ขอกราบขอบพระคุณนายไกรสร กองฉลาด อดีตผู้ว่าราชการจังหวัดกาฬสินธุ์ (คนที่ 53) แทนพี่น้องประชาชนคนกาฬสินธุ์ ที่ได้พ่อเมืองนักพัฒนา (อย่าง

ตรงจุด) ผ่านการริเริ่มโครงการ “Kalasin Happiness Model : คนกาฬสินธุ์ไม่ทิ้งใครไว้ข้างหลัง” จนทำให้คุณภาพชีวิตของประชาชนดีขึ้น และที่สำคัญท่านทำให้เมืองดินดำน้ำชุ่มเป็นที่รู้จักของใคร ต่อใครมากยิ่งขึ้น ผมขอขอบคุณส่วนราชการทั้งในระดับจังหวัด อำเภอบ้านดุง ตำบล หมู่บ้าน และพลังอันยิ่งใหญ่ของพี่น้องชาวบ้านเสมา (เมืองฟ้าแดดสงยาง) ตำบลหนองแปน อำเภอกมลาไสย จังหวัดกาฬสินธุ์ ที่ร่วมแรงร่วมใจสร้างสรรค์วัฒนธรรมอันดีงามให้ปรากฏแก่สาธารณชน ที่สำคัญยังให้โอกาสแก่ “คนพลัดถิ่น” อย่างผมได้เข้าไปศึกษาเรียนรู้วิถีชีวิตและวัฒนธรรมของชุมชน

การได้ถามและกำลังใจเป็นระยะๆ ได้รับจากบุคคลต่างๆ มากมาย ทั้งพ่อและแม่ผู้ให้กำเนิด ที่รอคอยชื่นชมความสำเร็จของผมในทุกจังหวะอย่างก้าวของชีวิต อาจารย์พีปุ่น จากมหาวิทยาลัยราชภัฏสกลนคร ครูพี่ก๊วก ศึกษาพิเศษจากจังหวัดอุบลราชธานี กัลยาณมิตรทั้งพระนิสิต เพื่อนนิสิตระดับปริญญาโท-ปริญญาเอก สาขาศาสนาและภูมิปัญญาเพื่อการพัฒนา คณะมนุษยศาสตร์และสังคมศาสตร์ มหาวิทยาลัยมหาสารคาม ผู้บังคับบัญชาและเพื่อนร่วมงาน สำนักงานพระพุทธศาสนาจังหวัดกาฬสินธุ์ และสำนักงานวัฒนธรรมจังหวัดกาฬสินธุ์ ที่สำคัญคือกลุ่ม ศวป.พุทธมงคล โดย ยศชนินทร์ กะตารัตน์ อนุชิต แก้ววันนา อนุพงศ์ ทาระมี และวันเฉลิม ศรีฤตา เขาเหล่านี้ไม่เคยทอดทิ้งผมไปไหนร่วมลงพื้นที่เคียงบ่าเคียงไหล่กับผมเพื่อไปเรียนรู้ในศาสตร์ที่ตนเองไม่เคยรู้มาก่อน นับว่าเป็น “ความรู้นอกตำราปรัชญาข้างถนน” หากไม่มีท่านทั้งหลายเหล่านี้ ชีวิตการศึกษาของผมคงไม่ประสบความสำเร็จอย่างแน่นอน ทุกความเมตตา ความรัก และความปรารถนาดี นับว่าเป็นกำลังใจที่ยิ่งใหญ่ของผม สุดท้ายนี้ขอโน้มถวายนิพนธ์นี้ต่อองค์พระธาตุยาคุเป็นพุทธบูชา และขอมอบความสำเร็จในครั้งนี้แก่พ่อแม่และครูบาอาจารย์ที่ผมศรัทธาท่านทุกคน

สิทธิชัย ระหาญนอก

พูน ปณ ทัต ชีเว

สารบัญ

	หน้า
บทคัดย่อภาษาไทย.....	ง
บทคัดย่อภาษาอังกฤษ.....	ฉ
กิตติกรรมประกาศ.....	ช
สารบัญ.....	ญ
สารบัญตาราง.....	ฐ
สารบัญภาพประกอบ.....	ฑ
บทที่ 1 บทนำ	1
1.1 ภูมิหลัง.....	1
1.2 วัตถุประสงค์	6
1.3 ขอบเขตของการวิจัย.....	6
1.4 วิธีดำเนินการวิจัย.....	7
1.5 ประโยชน์ที่คาดว่าจะได้รับ.....	8
1.6 นิยามศัพท์เฉพาะ	8
1.7 กรอบแนวคิดในการวิจัย.....	10
บทที่ 2 เอกสารและงานวิจัยที่เกี่ยวข้อง	11
2.1 แนวคิดที่เกี่ยวข้อง.....	11
2.2 เอกสารและงานวิจัยที่เกี่ยวข้อง.....	20
2.3 สรุป	23
บทที่ 3 บริบทพื้นที่ศึกษา.....	26
3.1 วัฒนธรรมทวารวดีอีสาน	26
3.2 เมืองฟ้าแดดสงยาง.....	39

3.3 พระธาตุยาคู	45
3.4 เมืองกาฬสินธุ์ และเมืองมทสจ.	58
3.5 บ้านเสมา	65
3.6 สรุป	75
บทที่ 4 วัฒนธรรมการใช้ธงในบริบทสังคมวัฒนธรรมอีสาน	77
4.1 ความเป็นมาของธง.....	77
4.2 ธงที่ปรากฏในบริบทของวัฒนธรรมที่เป็นรูปธรรม	84
4.3 ธงที่ปรากฏในบริบทของวัฒนธรรมที่เป็นนามธรรม	106
4.4 สรุป	137
บทที่ 5 พลวัตวัฒนธรรมการใช้ธงในบริบทพื้นที่พระธาตุยาคูกับประเพณีประเพณี.....	140
5.1 ธงในบริบทพื้นที่พระธาตุยาคู.....	140
5.2 ประเภทของธงที่ปรากฏในบริบทพื้นที่พระธาตุยาคู.....	145
5.3 ธงกับประเพณีประเพณี.....	159
5.4 ธงกับกระแสการท่องเที่ยวเชิงศาสนาและวัฒนธรรม	194
5.5 ธงกับการทำให้เป็นสินค้า	220
5.6 ธงกับการแพร่กระจายในท้องถิ่น.....	238
5.7 ธงกับสถานะการแพร่ระบาดของโรคติดเชื้อไวรัสโคโรนา 2019 (COVID-19)	255
5.8 สรุป	260
บทที่ 6 สรุปผล อภิปรายผล และข้อเสนอแนะ.....	264
6.1 สรุปผล.....	264
6.2 อภิปรายผล	267
6.3 ข้อเสนอแนะ	279
บรรณานุกรม.....	282
ภาคผนวก.....	292

ภาคผนวก ก รายนามผู้ให้สัมภาษณ์	293
ภาคผนวก ข แบบสัมภาษณ์ชนิดกึ่งโครงสร้าง	302
ภาคผนวก ค แบบสำรวจ.....	316
ภาคผนวก ง แบบสนทนากลุ่มย่อย	320
ภาคผนวก จ ภาพการเก็บข้อมูล	322
ประวัติผู้เขียน.....	327

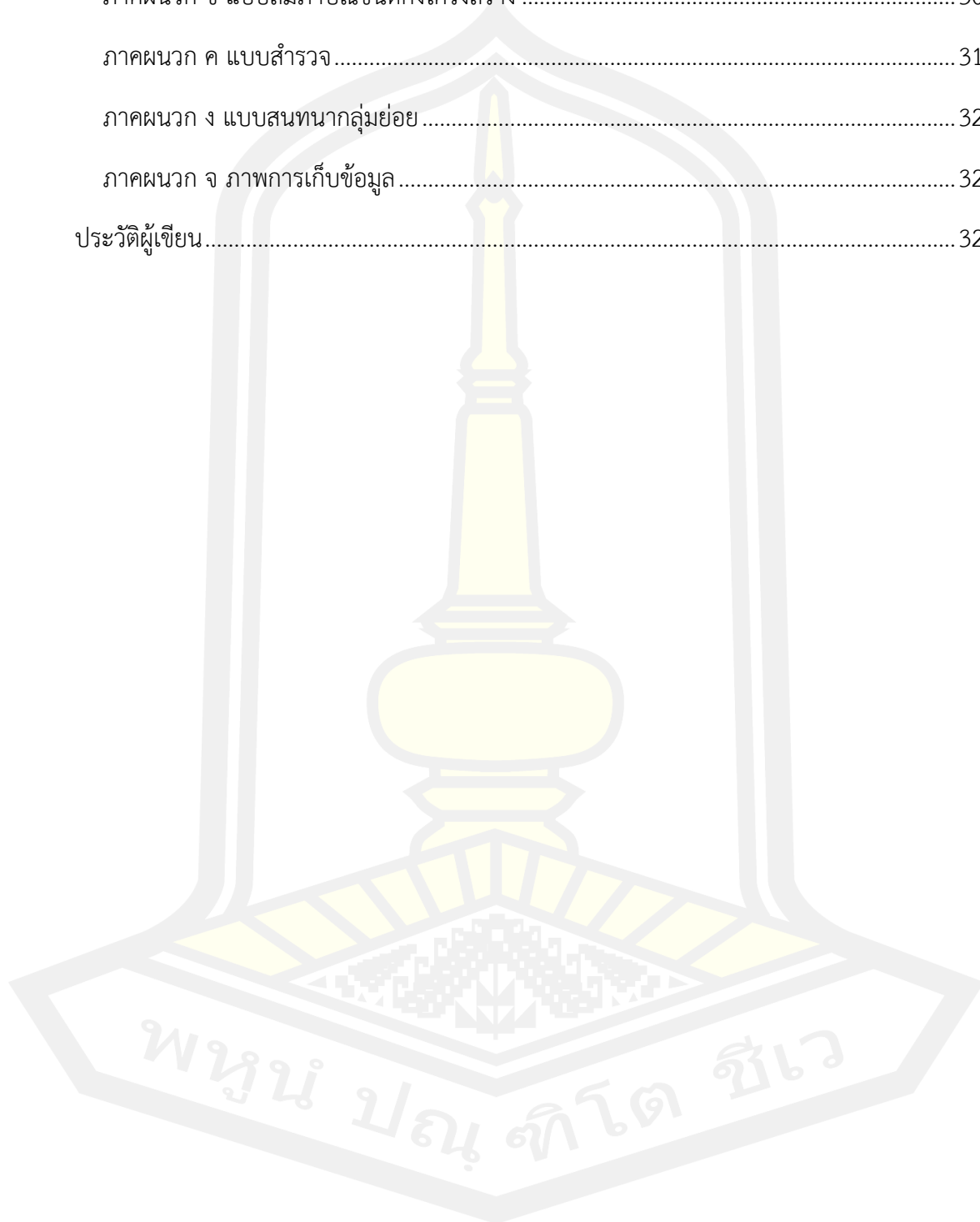

สารบัญภาพประกอบ

	หน้า
ภาพประกอบ 1 กรอบแนวคิดการวิจัย	10
ภาพประกอบ 2 แผนที่แสดงอาณาเขตของอาณาจักรทวารวดี	27
ภาพประกอบ 3 พระพุทธรูปศิลปะทวารวดี วัดพระปฐมเจดีย์ จังหวัดนครปฐม.....	28
ภาพประกอบ 4 เหรียญเงินโบราณ วัดพระประโทนเจดีย์ จังหวัดนครปฐม	29
ภาพประกอบ 5 ภาพถ่ายทางอากาศแสดงผังเมืองศรีเทพ จังหวัดเพชรบูรณ์.....	30
ภาพประกอบ 6 ภาพถ่ายทางอากาศแสดงผังเมืองเสมา	31
ภาพประกอบ 7 พระพุทธไสยาสน์ วัดธรรมจักรเสมาราม อำเภอสูงเนิน จังหวัดนครราชสีมา.....	32
ภาพประกอบ 8 ธรรมจักรศิลาโบราณ วัดธรรมจักรเสมาราม อำเภอสูงเนิน จังหวัดนครราชสีมา	32
ภาพประกอบ 9 ภาพถ่ายทางอากาศแสดงผังเมืองดงเมืองเตย	33
ภาพประกอบ 10 โบราณสถานดงเมืองเตย	33
ภาพประกอบ 11 ภาพถ่ายทางอากาศแสดงผังเมืองฟ้าแดดสงยาง อำเภอกมลาไสย จังหวัดกาฬสินธุ์	34
ภาพประกอบ 12 ใบเสมาภายในวัดโพธิ์ชัยเสมาราม ตำบลหนองแปน อำเภอกมลาไสย จังหวัดกาฬสินธุ์.....	34
ภาพประกอบ 13 ใบเสมา ภูพระบาท อำเภอบ้านผือ จังหวัดอุดรธานี.....	35
ภาพประกอบ 14 จารึกหลังพระพิมพ์ดินเผาเมืองฟ้าแดดสงยาง.....	36
ภาพประกอบ 15 ใบเสมาสลักเรื่องราวพุทธประวัติ ตอน พิมพ์พิลาป.....	37
ภาพประกอบ 16 พระพุทธไสยาสน์ภูโป.....	38
ภาพประกอบ 17 พระพุทธไสยาสน์ภูค่าว.....	38
ภาพประกอบ 18 ศาลเจ้าเมืองฟ้าแดด ภายในบริเวณวัดโพธิ์ชัยเสมาราม	41
ภาพประกอบ 19 พระยาจันทราช และนางฟ้าหยาด ในการแสดงแสงสีเสียงเมืองฟ้าแดดสงยาง.....	41
ภาพประกอบ 20 ภาพถ่ายทางอากาศแสดงผังเมืองฟ้าแดดสงยาง มีลักษณะคูน้ำคันดินล้อมรอบ ...	44

ภาพประกอบ 21	แผนผังหลุมขุดค้นโบราณสถานเมืองฟ้าแดดสงยาง.....	45
ภาพประกอบ 22	พระธาตุยาकु.....	46
ภาพประกอบ 23	แผนผังเขตโบราณสถานพระธาตุยาकु	47
ภาพประกอบ 24	ราชกิจจานุเบกษาประกาศกำหนดเขตที่ดินโบราณสถานธาตุใหญ่ หรือพระธาตุยาकु	48
ภาพประกอบ 25	ศาลหลังพระพุทธรูปปูนปั้น ภายในบริเวณวัดโพธิ์ชัยเสมาราม.....	50
ภาพประกอบ 26	ใบเสมาที่ปักบริเวณโดยรอบพระธาตุยาकु.....	52
ภาพประกอบ 27	น้ำ คันดิน ที่เชื่อว่าเป็นกำแพงเมืองโบราณฟ้าแดดสงยาง	53
ภาพประกอบ 28	โนนเจ้าฟ้าระงิม.....	54
ภาพประกอบ 29	โนนฟ้าแดด	55
ภาพประกอบ 30	บึงน้ำบริเวณโนนสาวเอ้.....	56
ภาพประกอบ 31	พิธีถวายต้นดอกผึ้งในช่วงเดือนยี่ บริเวณเจดีย์โนนสาวเอ้	56
ภาพประกอบ 32	ซากเจดีย์บริเวณโนนฟ้าหายาด	57
ภาพประกอบ 33	หนองเล็งไก่โอก.....	58
ภาพประกอบ 34	พระยาไชยสุนทร (เจ้าโสมพะมิตร) เจ้าเมืองกาฬสินธุ์คนแรก	60
ภาพประกอบ 35	พิธีบวงสรวงและฝากตัวเป็นลูกหลานพระยาไชยสุนทร.....	61
ภาพประกอบ 36	คุณยายคำสอน สระทอง ศิลปินผู้สืบสานผ้าแพรวากาฬสินธุ์ ผ้าพื้นเมืองของเผ่าผู้ไท	62
ภาพประกอบ 37	พระประธานศิลปะล้านช้างในสิมวัดวัดดุมังคละนาเรียง อำเภอร่องคำ จังหวัดกาฬสินธุ์.....	63
ภาพประกอบ 38	ศิลปะการตีโปงลาง และการรำผู้ไท เอกลักษณ์ของการแสดงพื้นบ้านของจังหวัดกาฬสินธุ์.....	64
ภาพประกอบ 39	ภาพมุมสูงบ้านเสมา	66
ภาพประกอบ 40	ใบเสมา ปักบริเวณภายในบริเวณวัดโพธิ์ชัยเสมาราม	67
ภาพประกอบ 41	วัดโพธิ์ชัยเสมาราม	68

ภาพประกอบ 42	วิถีชีวิตของชาวบ้านเสมา มีการจัดพิธีกรรมที่เกี่ยวข้องกับการทำเกษตร	69
ภาพประกอบ 43	ผู้สูงอายุบ้านเสมา ในขณะที่เตรียมไม้ไผ่เพื่อทำเสาสูง	69
ภาพประกอบ 44	กลุ่มชาวบ้านเสมาผลิตธงเพื่อจำหน่ายแก่นักท่องเที่ยว	70
ภาพประกอบ 45	ศาลปู่ตา บริเวณดอนปู่ตาบ้านเสมา	71
ภาพประกอบ 46	พิธีนมัสการถวายเครื่องสักการะ และสรงน้ำพระธาตุยาคูในอดีต	72
ภาพประกอบ 47	นายทรงพล ใจกริม ผู้ว่าราชการจังหวัดกาฬสินธุ์ คนที่ 55	74
ภาพประกอบ 48	พิธีเปิดงานมาฆปุริมี ทวารวดีมิ่งหล้า เมืองฟ้าแดดสงยาง	75
ภาพประกอบ 49	ธงปลายเสา (ธงชะ)	78
ภาพประกอบ 50	ธงปฎัก หรือธงตะขาบ หรือตุง	78
ภาพประกอบ 51	ธงราว (ไตรณะ)	79
ภาพประกอบ 52	ธงตามคติทางศาสนาพราหมณ์	79
ภาพประกอบ 53	จารึกใบเสมาวัดโนนศิลา ตำบลวังหินลาด อำเภอชุมแพ จังหวัดขอนแก่น	85
ภาพประกอบ 54	ใบเสมาที่พระธาตุยาคู	86
ภาพประกอบ 55	หินทอดสลักรูปธง	87
ภาพประกอบ 56	ธงขาววา	89
ภาพประกอบ 57	ใบเสมาสลักภาพเล่าเรื่องสร้งกษัตริย์	90
ภาพประกอบ 58	ภาพเทวดาโมสร	94
ภาพประกอบ 59	จิตรกรรมฝาผนังภายในสิมวัดหน้าพระธาตุ	99
ภาพประกอบ 60	จิตรกรรมฝาผนังภายในวิหารพระพุทธรบาท วัดทุ่งศรีเมือง	100
ภาพประกอบ 61	ธูปแต้มเทวดาเชิญธงไชย ข้างพระพุทธรูปปางมารวิชัย	101
ภาพประกอบ 62	ธูปแต้มรูปภูมิกษัตริย์คู่ ข้างพระเจดีย์เกษตรแก้วจุฬามณี สิมวัดสระบัวแก้ว	101
ภาพประกอบ 63	ธูปแต้มขบวนช้าง ม้า ทหารถือธงไชย เรื่องสังข์ศิลป์ชัย สิมวัดไชยศรี	102
ภาพประกอบ 64	ธูปแต้มรูปภูมิกษัตริย์ข้างพระจิตกาธาน สิมวัดโพธาราม	102
ภาพประกอบ 65	ธูปแต้มรูปภูมิกษัตริย์ข้างพระธาตุเจดีย์ สิมวัดยางทองวราราม	103

ภาพประกอบ 66	สุปแต้มขบวนช้าง โดยมีทหารถืออาวุธและธงปฎาก	103
ภาพประกอบ 67	สุปแต้มขบวนช้าง ม้า ทหารถือฉัตรและธงไชย	104
ภาพประกอบ 68	สุปแต้มขบวนทหารถือธงไชย	104
ภาพประกอบ 69	สุปแต้มพญามารขี่ช้างคิริเมฆล์ โดยมีทหารถือธงปะคือชัย (ธงชัย) อยู่เบื้องหน้า	105
ภาพประกอบ 70	การประดับธงราว ปราสาทรวงข้าว วัดเศวตฉัตรวันนาราม	111
ภาพประกอบ 71	ธงไชยแฉ่งมุ่ม และธงราว ในบุญกุ่มข้าวใหญ่ของวัฒนธรรมชาวผู้ไท บ้านนาโก	112
ภาพประกอบ 72	ตัวพั้ง หรือตัวเสวย ซึ่งเป็นสัตว์ประจำทิศทั้งแปด	113
ภาพประกอบ 73	ธงตัวพั้ง ทิศประจิมเป็นรูปพญานาค ธงตัวเผิง ทิศอาคเนย์เป็นรูปแมว	114
ภาพประกอบ 74	ธงตัวพั้งและธงไส้หมู ในงานบุญคุณลานบ้านโนนรัง	114
ภาพประกอบ 75	ธงช่อ ในประเพณีบุญคุณลาน	115
ภาพประกอบ 76	ธงช่อประดับบนกองข้าวเปลือก ในประเพณีบุญเบิกฟ้า จังหวัดมหาสารคาม	116
ภาพประกอบ 77	ปะคือไชยท้ายช้าง ในตำนานขุนบุลม	118
ภาพประกอบ 78	ธงผะเหวด จัดแสดง ณ สถาบันวิจัยศิลปะและวัฒนธรรมอีสาน	119
ภาพประกอบ 79	ธงผะเหวด ในประเพณีเทศน์มหาชาติจังหวัดร้อยเอ็ด	120
ภาพประกอบ 80	การยกธงผะเหวด วัดบ้านหนองหญ้าไซ อำเภอลำดวน จังหวัดสุรินทร์	120
ภาพประกอบ 81	ธงช่อ หนึ่งในเครื่องฮ้อยเครื่องพันในการจัดงานบุญผะเหวด	121
ภาพประกอบ 82	ธงไชยแฉ่งมุ่ม	122
ภาพประกอบ 83	การประดับธงไชยแฉ่งมุ่ม และธงดอกสะแบง ในงานบุญผะเหวด	123
ภาพประกอบ 84	การประดับธงชัยและธงช่อบนเจดีย์ทราย	125
ภาพประกอบ 85	การประดับธงช่อบนเจดีย์ทราย วัดทุ่ง อำเภออากาศอำนวย จังหวัดสกลนคร	126
ภาพประกอบ 86	ธงช่อปักบนกระถางหน้าวัว	128
ภาพประกอบ 87	การตบประทาย และประดับธงช่อ	129
ภาพประกอบ 88	ธงรูปจระเข้ สัญลักษณ์แห่งโลกะ	130
ภาพประกอบ 89	ธงรูปตะขาบ สัญลักษณ์แห่งโทษะ	132

ภาพประกอบ 90	ธงจระเข้ ในขบวนแห่กฐินสามัคคี วัดป่าพุทธมงคล จังหวัดกาฬสินธุ์.....	133
ภาพประกอบ 91	ธงเผ่าผี หรือธงเผาศพ	135
ภาพประกอบ 92	ธงแจกข้าว.....	137
ภาพประกอบ 93	ธงราว ใช้ประดับรอบองค์พระธาตุยาคุ.....	147
ภาพประกอบ 94	ธงราว ในพิธีพุทธาภิเษก พระพิมพ์เมืองฟ้าแดดสงยาง ปี 2550 ณ พระธาตุยาคุ	148
ภาพประกอบ 95	ธงสิบสองราศี ในงาน “วิสาขปุณณมี ทวารวดีศรีนคราฟ้าแดดสงยาง” 2561 ...	150
ภาพประกอบ 96	ธงไชยสีขาว ที่ปรากฏในงานสงฆ์พระธาตุยาคุ ประจำปี 2560	151
ภาพประกอบ 97	ธงฆะเหวด ที่ปรากฏในพิธีเททองหล่อพระพุทธรเมืองฟ้าแดด	152
ภาพประกอบ 98	ธงฆะเหวด ที่ใช้ประดับในงานประเพณีสงฆ์พระธาตุยาคุ ประจำปี 2561	153
ภาพประกอบ 99	การตีความธงไชยแมงมุมผ่านแนวคิดจักรวาลวิทยา	155
ภาพประกอบ 100	ธงไชยแมงมุมในบริบทพื้นที่พระธาตุยาคุ	156
ภาพประกอบ 101	เปรียบเทียบลักษณะของลายชิดกับธงไชยแมงมุม.....	158
ภาพประกอบ 102	การเวียนเทียน และแห่ผ้าห่มพระธาตุยาคุ	161
ภาพประกอบ 103	งานประเพณีสงฆ์พระธาตุยาคุ ประจำปี 2560.....	164
ภาพประกอบ 104	ป้ายประชาสัมพันธ์งาน “มาฆปุรมี ทวารวดีมิ่งหล้า เมืองฟ้าแดดสงยาง” ปี 2562	170
ภาพประกอบ 105	นายอำเภอกมลาไสย เยี่ยมให้กำลังใจกลุ่มผู้ผลิตธงไชยแมงมุม	171
ภาพประกอบ 106	ประตูเมืองโบราณ (จำลอง) ทำจากไม้ไผ่	172
ภาพประกอบ 107	การแต่งกายของผู้มาร่วมงานมาฆปุรมี ทวารวดีมิ่งหล้า เมืองฟ้าแดดสงยาง.....	173
ภาพประกอบ 108	ขบวนแห่พญาจันทราช และธิดาฟ้าหยาด	174
ภาพประกอบ 109	ขบวนแห่ธง และบายศรี.....	174
ภาพประกอบ 110	พิธีเปิดงานมาฆปุรมี ทวารวดีมิ่งหล้า เมืองฟ้าแดดสงยาง	175
ภาพประกอบ 111	พิธีทานธงในงานมาฆปุรมี ทวารวดีมิ่งหล้า เมืองฟ้าแดดสงยาง.....	177

ภาพประกอบ 112 ขบวนนางรำบวงสรวงพระธาตุยาคู	180
ภาพประกอบ 113 ทะเลธง	181
ภาพประกอบ 114 การแสดงแสง สี เสียง ในงานมาฆปุรณี ทวารวดีมิ่งหล้า เมืองฟ้าแดดสงยาง	183
ภาพประกอบ 115 ป้ายประชาสัมพันธ์การประกวดภูษิตาฟ้าหยาดในสื่อออนไลน์	185
ภาพประกอบ 116 ทำบุญตักบาตรท่ามกลางทะเลธง	186
ภาพประกอบ 117 การเวียนเทียนรอบพระธาตุยาคู.....	187
ภาพประกอบ 118 ร้านจำหน่ายของที่ระลึก.....	190
ภาพประกอบ 119 นักท่องเที่ยวกำลังเก็บภาพบรรยากาศทะเลธง	191
ภาพประกอบ 120 งานแถลงข่าวการจัดงาน วิสาขปุณณมี ประเพณีสงกรานต์น้ำพระธาตุยาคู	195
ภาพประกอบ 121 พิธีแห่น้ำสงกรานต์ราชทาน และผ้าห่มพระธาตุยาคู โดยข้าราชการชั้นผู้ใหญ่....	197
ภาพประกอบ 122 ขบวนแห่พิธีเปิดงาน วิสาขปุณณมี ประเพณีสงกรานต์น้ำพระธาตุยาคู.....	199
ภาพประกอบ 123 ซ่อธงขนาดเล็กสำหรับนางรำใช้ในการประกอบทำรำบูชาพระธาตุยาคู	200
ภาพประกอบ 124 การรำบวงสรวง ในงานวิสาขปุณณมี ประเพณีสงกรานต์น้ำพระธาตุยาคู.....	203
ภาพประกอบ 125 เชื้อนอีสาน.....	204
ภาพประกอบ 126 ร้านจำหน่ายผ้าแพรวา	205
ภาพประกอบ 127 การสาธิตทำธงในเชื้อนอีสาน.....	206
ภาพประกอบ 128 ยอดขายสินค้าร้านของดี 18 อำเภอ และตลาดย้อนยุคทวารวดีเมืองฟ้าแดดสงยาง ระหว่างวันที่ 16-26 พฤษภาคม 2562	207
ภาพประกอบ 129 บรรยากาศงาน เดิน กิน ชิม เที่ยว นำฮอยทวารวดี ปีใหม่เมืองฟ้าแดด	209
ภาพประกอบ 130 พิธีอัญเชิญพระอุปัคต จากคูเมืองฟ้าแดดสงยาง ไปยังพระธาตุยาคู.....	211
ภาพประกอบ 131 พิธีเปิดงาน มาฆปุรณี ทวารวดีมิ่งหล้า เมืองฟ้าแดดสงยาง ปี 2563 โดยนายชัย ธวัช เนียมศิริ ผู้ว่าราชการจังหวัดกาฬสินธุ์	212
ภาพประกอบ 132 ขบวนแห่เครื่องสักการะและธงของแต่ละอำเภอ	212
ภาพประกอบ 133 นักท่องเที่ยวแต่งชุดผู้ไทถ่ายภาพกับทะเลธง	214

ภาพประกอบ 134 ทะเลรุ้งสีสันสดใส	219
ภาพประกอบ 135 รุ้งสีเหลี่ยม	224
ภาพประกอบ 136 รุ้งหกเหลี่ยม.....	225
ภาพประกอบ 137 รุ้งแปดเหลี่ยม	226
ภาพประกอบ 138 รุ้งสามมิติ.....	227
ภาพประกอบ 139 รุ้งสามมิติของบุคคลสำคัญที่ใช้ในการสักการะพระธาตุยาคู.....	228
ภาพประกอบ 140 รุ้งดาวกระจาย ประดับทางเข้าวัดโพธิ์ชัยเสมาราม	229
ภาพประกอบ 141 รุ้งวงกลม ประดับภายในวัดโพธิ์ชัยเสมาราม	230
ภาพประกอบ 142 โคมฉนวนาริเจนซีที่ทะเลรุ้ง	235
ภาพประกอบ 143 ปิ่นปักผมรุ้งใยแมงมุม.....	237
ภาพประกอบ 144 ตัวแทนหมู่บ้านต่างๆ นำรุ้งใยแมงมุมมาประดับก่อนการจัดงาน.....	240
ภาพประกอบ 145 ชาวชุมชนบ้านบัวขาวประดิษฐ์รุ้งใยแมงมุม.....	241
ภาพประกอบ 146 สัญลักษณ์โครงการ Kalasin Happiness Model คนภาพลึนรู้ไม่ทิ้งใครไว้ข้างหลัง	243
ภาพประกอบ 147 ป้ายโครงการ Kalasin Happiness Model : คนภาพลึนรู้ไม่ทิ้งใครไว้ข้างหลัง.....	244
ภาพประกอบ 148 สัญลักษณ์ตลาดดาวรุ้ง.....	245
ภาพประกอบ 149 ดาวเทียม-ดาวรุ้ง.....	246
ภาพประกอบ 150 เสื้อวีนั้พระธาตุยาคูมินิมารathon 2563.....	247
ภาพประกอบ 151 รุ้งใยแมงมุมสามมิติประดับหน้าสิมอีสานไม้พันชาติ วัดสว่างหัวนาคำ	248
ภาพประกอบ 152 รุ้งใยแมงมุมประดับทางขึ้นบันไดสวรรค์ วัดพุทธาวาส (ภูสิงห์).....	249
ภาพประกอบ 153 การประดับรุ้งในตลาดนัดโบราณย่านเมืองเก่าของจังหวัดกาฬสินธุ์	250
ภาพประกอบ 154 รุ้งในงานบุญพะเวต มหาวิทยาลัยมหาสารคาม	251
ภาพประกอบ 155 ทะเลรุ้งริมฝั่งโขง จังหวัดนครพนม	252
ภาพประกอบ 156 การประดับรุ้งหน้าวิหารพระเจ้าใหญ่อินทร์แปลง	253

ภาพประกอบ 157 พระสงฆ์จากจังหวัดกาฬสินธุ์ กำลังประทับธุดงค์ ณ วัดไตรมิตรวิทยารามวรวิหาร	253
ภาพประกอบ 158 จุดคัดกรองนักท่องเที่ยว บริเวณทางเข้าพระธาตุยาคู.....	257
ภาพประกอบ 159 การแขวนธูปบูชาพระธาตุยาคู.....	258
ภาพประกอบ 160 ผู้สูงอายุในชุมชนบ้านเสมากำลังประดิษฐ์ธูปโยแมงมุม.....	259
ภาพประกอบ 161 ชาวชุมชนบ้านเสมากำลังประดิษฐ์ธูปโยแมงมุม	259
ภาพประกอบ 162 ผู้สนใจจอตลอดแวะซื้อธูปโยแมงมุมบ้านเสมา	260

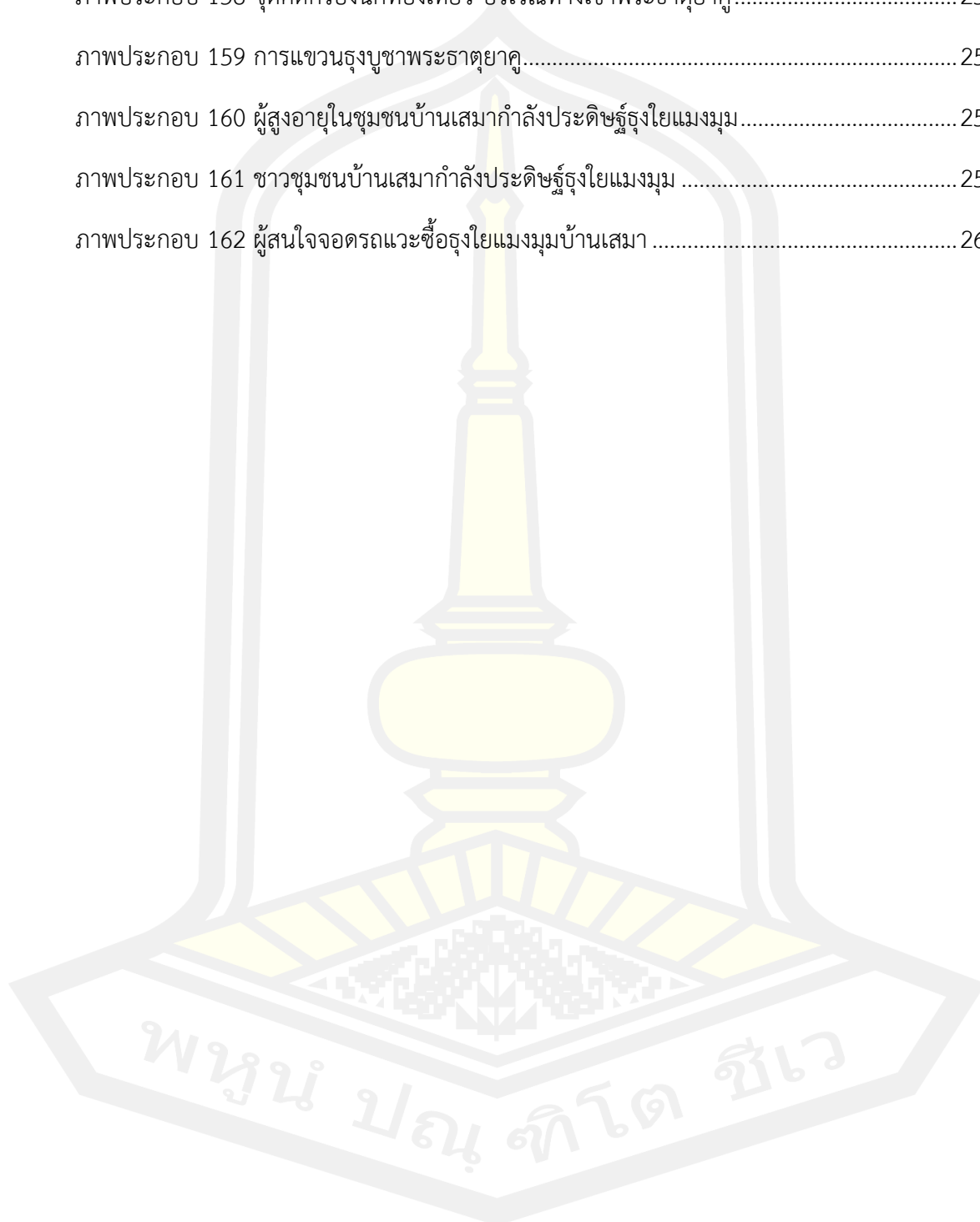

บทที่ 1

บทนำ

1.1 ภูมิหลัง

มนุษย์ในยุคโบราณรู้จักการใช้สัญลักษณ์หรือเครื่องหมายต่างๆ เพื่อแสดงให้เห็นถึงความแตกต่างของแต่ละบุคคล หรือกลุ่มบุคคล โดยสัญลักษณ์จะถูกนำมาใช้ในหลายรูปแบบ และ “ธง” ก็เป็นหนึ่งในรูปแบบของสัญลักษณ์ที่มนุษย์คิดค้นขึ้นมา ดังปรากฏหลักฐานตามภาพเขียน ภาพแกะสลัก รูปปั้น ศิลปะกรีก และคัมภีร์โบราณ ซึ่งจะพบว่าวัฒนธรรมการใช้ธง ได้มีวิวัฒนาการต่อเนื่องเป็นเวลานานับพันปีตั้งแต่สมัยอียิปต์และกรีกโบราณ หลักฐานต่างๆ ได้บันทึกเรื่องราวเกี่ยวกับธงไว้มากมาย โดยเฉพาะหลักฐานในจิตรกรรมของชาวกรีก-โรมัน ซึ่งมักกล่าวถึงการทำศึกสงคราม ธงจึงเป็นสิ่งจำเป็นและขาดเสียมิได้ เพราะนั่นคือความหมายแห่งชัยชนะและอำนาจ จุดกำเนิดของธงอาจเริ่มขึ้นตั้งแต่สมัยอียิปต์ โดยชนชาวอียิปต์เริ่มรู้จักการทอผ้าและทำกระดาษจากต้นปาปิรัส (Papyrus) (ปิยวรรณ ปันทานเต, 2552) เกิดพัฒนาการนำเอาวัสดุประเภทนี้มาใช้ประโยชน์ในกิจกรรมต่างๆ จนพัฒนามาสูรูปแบบที่มีหน้าที่ใช้สอยในเชิงสัญลักษณ์ จนกระทั่งกลายมาเป็นองค์ประกอบที่มีความสำคัญและถูกนำไปใช้ในกิจกรรมของสังคมด้านต่างๆ เช่น การเมืองการปกครอง สัญลักษณ์ของความเป็นรัฐชาติ สัญลักษณ์ของราชสำนัก สัญลักษณ์ในทางราชการ สัญลักษณ์ประจำกลุ่ม สมาคม ตลอดจนถูกใช้เป็นเครื่องหมายหรืออณัติสัญญาณ เป็นต้น

ธงในอุษาคเนย์ พบว่าแหล่งอารยธรรมที่สำคัญ ได้แก่ อารยธรรมจีน และอารยธรรมอินเดีย ซึ่งมีอิทธิพลต่อการไหลบ่าของวัฒนธรรมเข้าสู่ดินแดนสุวรรณภูมิ โดยแต่ละรัฐก็ไม่ได้มีความแตกต่างทางวัฒนธรรมการใช้ธงมากนัก เช่น จีนใช้ธงในฐานะเป็นสัญลักษณ์การสู้รบ เช่นเดียวกับโลกตะวันตก ที่ธงถูกใช้เป็นสัญลักษณ์ของชัยชนะจนมีคำกล่าว “ปักธงแห่งชัยชนะ” รัฐไทยก็รับเอาวัฒนธรรมการใช้ธงมาใช้เป็นสัญลักษณ์ในการทำศึกสงครามเช่นเดียวกัน ดังปรากฏในภาพเขียน หรือภาพยนตร์แนวประวัติศาสตร์ ซึ่งธงมักเป็นหนึ่งในองค์ประกอบของกองทัพ ใช้เป็นสัญลักษณ์ของการสู้รบ และสร้างขวัญกำลังใจให้กับเหล่าทหารให้มีชัยชนะเหนืออริราชศัตรู แต่เมื่อภายหลังรัฐต่างๆ ปราศจากภาวะสงคราม ธงก็ถูกปรับบทบาท (function) จากเดิมที่เครื่องหมายของการสู้รบแปรเปลี่ยนเป็นเครื่องหมายหรือสัญลักษณ์ของความเป็นรัฐชาติ นอกจากนั้นบทบาทของการใช้ธงก็สามารถสื่อความหมายและอธิบายสิ่งต่างๆ ได้อย่างหลากหลาย ธงจึงเป็นสื่อสะท้อนความหลากหลายทางวัฒนธรรม (Cultural diversity)

อารยธรรมอินเดีย ซึ่งมีอิทธิพลต่อสังคมวัฒนธรรมในดินแดนอุษาคเนย์ กล่าวคือ การแพร่ขยายของอุดมการณ์พุทธศาสนา ในพระไตรปิฎกซึ่งเป็นคัมภีร์บันทึกคำสอนทางพุทธศาสนาก็ได้มีการกล่าวถึงเรื่องราวของธงไว้ด้วยเช่นกัน โดยปรากฏใน “ธัชคคสูตร” ซึ่งมีใจความว่า พระพุทธเจ้าทรงตรัสสอนให้พระภิกษุสงฆ์หมั่นระลึกถึงคุณพระรัตนตรัย เพราะอำนาจภาพของพระรัตนตรัยที่บุคคลหมั่นระลึกเอาไว้ดีแล้ว สามารถกำจัดความสะอึด หวาดเสียว บรรเทาสรรพภัยต่างๆ ได้ โดยทรงอุปมา

เหตุการณ์เมื่อครั้งเวทดาทำสงครามกับอสูร ซึ่งเหล่าเวทดาที่มีความสะดุ้งหวาดกลัวพวกอสูรอยู่ไม่น้อย พระอินทร์ผู้เป็นใหญ่ในหมู่เวทดาทั้งหลายจึงมีเทวบัญชาว่า

“ในขณะที่ทำสงครามกับเหล่าอสูร ความกลัว ความสะดุ้งขนพองสยองเกล้า อันจะทำให้เสียกำลังรบอาจเกิดมีแก่เวทดาได้ ดังนั้นแล้วถ้าคราวใดเกิดมีความกลัวขึ้นขอให้เวทดาทุกท่านจงมองดูชายธงของเรา แล้วความกลัว ความสะดุ้ง ขนพองสยองเกล้าของท่านจะหายไปได้ หรือถ้าไม่มองชายธงของเรา ก็จงมองดูชายธงของท้าวปชาบดี ของท้าววรุณ หรือของท้าว อีสานะองค์ใดองค์ (มหาจุฬาลงกรณราชวิทยาลัย, 2539 ก)

อย่างไรก็ตามพระพุทเจ้า ได้ทรงอธิบายเหตุการณ์ดังกล่าวว่า เวทดาที่มองดูชายธงของท้าวเทวราชทั้งสิ้นนั้น บางครั้งก็หายกลัว บางครั้งก็ไม่หายกลัว ทั้งนี้ด้วยเหตุเพราะท้าวเทวราชทั้งสิ้นผู้เป็นเจ้าของธงชัยนั้น ยังมีราคะ โทสะ โมหะ ยังมีกิเลส จึงยังมีความหวาดกลัวอยู่ ดังนั้นเมื่อจอมทัพยังหวาดกลัวอยู่ ชายธงจึงไม่อาจบำบัดความกลัวให้หายไปอย่างสิ้นเชิง ซึ่งแตกต่างจากพระรัตนตรัยที่ทรงอานุภาพเหนือท้าวเทวราชเหล่านั้น เพราะพระพุทเจ้า พระธรรมเจ้า และพระสังฆเจ้า ไม่มีราคะ โทสะ โมหะ ไม่มีกิเลส จึงปราศจากความหวาดกลัว เพราะฉะนั้นบุคคลที่ระลึกนึกถึงพระรัตนตรัยด้วยดีแล้ว ความกลัว ความสะดุ้งขนพองสยองเกล้าจักหายไป ด้วยเหตุนี้ในตำนานการเจริญพระพุทมนต์ ซึ่งเป็นการสวดเพื่อความเป็นสิริมงคลและป้องกันอันตรายในเวลาทำบุญ พระสงฆ์จึงได้เลือกเอาพระสูตรและคาถาสรรเสริญคุณพระรัตนตรัยมาสวดเป็นมนต์ เรียกว่า “การสวดพระปริตร” แปลว่า ความต้านทาน หรือความป้องกัน โดยบทสวดที่เกี่ยวกับธงในเจ็ดตำนานและสิบสองตำนานชื่อว่า “ธชัคคปริตร” เป็นพระสูตรที่ว่าด้วยยอดธง และการเคารพธง (พระยาอนุমানราชธน, 2508)

ต่อมาจึงมีการใช้ธงซึ่งมีรูปแบบที่หลากหลายยิ่งขึ้น ธง ตามความหมายในพจนานุกรมฉบับราชบัณฑิตยสถาน กล่าวว่า ธงเป็นผืนผ้าสี่เหลี่ยมหรือสามเหลี่ยม โดยมากมีสีล้วนตลอด อาจทำด้วยกระดาษหรือผ้า สำหรับ (1) ใช้เป็นเครื่องหมายบ่งบอกความเป็นชาติ ตำแหน่งในราชการ โดยมีกำหนดกฎเกณฑ์ เช่น ธงชาติ ธงแม่ทัพนายกอง เป็นต้น (2) ใช้เป็นเครื่องหมายตามแบบสากลนิยม เช่น ธงกาชาด บอกที่ตั้งกองบรรเทาทุกข์ ธงขาว บอกความจำนนขอหย่าศึกหรือยอมแพ้ ธงเหลือง บอกเป็นเรือพยาบาลคนป่วย หรือเรือที่มีโรคติดต่ออันตราย ธงแดง บอกเหตุอันเป็นภัย (3) ใช้เป็นเครื่องหมายเดินทะเล คณะ สมาคม อาคาร การค้า และอื่นๆ (4) ใช้เป็นอาณัติสัญญาณ (5) ใช้เป็นเครื่องตกแต่งสถานที่ในงานรื่นเริง และ (6) ใช้ถือเข้าขบวนแห่ (ราชบัณฑิตยสถาน, 2556) ส่วนธงที่ปรากฏในธชัคคสูตรเป็นภาษาบาลี “ธชคค” ซึ่งแปลว่า “ยอดธง” (พระมหาโพธิวงศาจารย์ (ทองดี สุรเตโช), 2559) นอกจากนั้นคำว่า “ธง” ยังตรงกับภาษาบาลีที่ว่า “ปฎากะ” หรือ “ธงปฎาก” ซึ่งมีลักษณะเป็นธงผืนผ้า ใช้สำหรับยกขึ้นเพื่อประดับบูชาสถูปเจดีย์ (พระมหาโพธิวงศาจารย์ (ทองดี สุรเตโช), 2559) โดยภาคกลาง ของไทยเรียกธงลักษณะนี้ว่า “ธงตะขาบ” เป็นธงที่ทำด้วยวัสดุต่างๆ ตามความเหมาะสม มีความยาวเหมือนกับตัวตะขาบ เวลาแขวนประดับนั้น ให้แขวนที่หัวธงแล้วปล่อยชายธงลงมาเบื้องล่าง (มูลนิธิสารานุกรมวัฒนธรรมไทย ธนาคารไทยพาณิชย์, 2542) ส่วนคำว่า “ทุง” ที่ปรากฏในวรรณกรรมหรือภาษาถิ่นอีสาน กับคำว่า “ตุง” ในสังคัมวัฒนธรรมล้านนา ผู้คนสมัยใหม่ต่างรับรู้ว่าเป็นคำโบราณ ก็คือ “ธช” หรือ “ธวช” ในภาษาบาลีสันสกฤต และคำว่า “ธง” ในภาษาไทยสมัยปัจจุบัน ด้วยความคุ้นชิน การพลิกแพลงทางภาษา และความอะลุ่มอล่วยด้านตัวอักษรจึงไม่เกินความสามารถที่จะบัญญัติศัพท์ใหม่ว่า “ธง” ขึ้นได้ เป็นเพราะสามารถเขียนและอ่าน

ได้โดยไม่ละทิ้งความหมายเดิม (วิณา วิสเพ็ญ, 2562) ในการศึกษาวิจัยครั้งนี้ ผู้วิจัยจะใช้คำว่า “ธุง” ตามภาษาถิ่นอีสาน

ส่วนตุง ในสังคมวัฒนธรรมล้านนาและล้านช้าง มีความใกล้เคียงกันมาก โดยมักถูกใช้ในพิธีกรรมทางศาสนาและพิธีกรรมอื่นๆ ที่สำคัญอยู่บ่อยครั้ง โดยใช้เป็นเครื่องประดับตกแต่งโบสถ์วิหาร ลานเจดีย์ ตลอดจนใช้เป็นเครื่องบูชาในพิธีกรรมต่างๆ ตั้งแต่อดีตมาจนถึงปัจจุบัน เรื่องราวของตุงปรากฏหลักฐานทางประวัติศาสตร์ในสังคมวัฒนธรรมล้านนา เช่น ตำนานสิงหนวัติกุมาร ได้กล่าวถึงพระยาอชุตราชได้ทำการบูชาพระบรมสารีริกธาตุ ด้วยเครื่องบูชาต่างๆ ได้แก่ข้าวตอกดอกไม้ ช่อธง ฉัตร จ้อง เป็นต้น (มานิต วัลลิโกดม, 2516) ตำนานพระธาตุตอดตุง กล่าวถึง เจดีย์แห่งแรกในอาณาจักรล้านนาอันเป็นที่บรรจุพระบรมสารีริกธาตุ ส่วนพระรากขวัญเบื้องซ้าย (กระดูกไหปลาร้า) ที่พระเจ้าอชุตราชทรงอัญเชิญมาจากประเทศอินเดีย โดยได้มีการปักตุงที่มีความยาวถึงเจ็ดพันวา ไว้บนยอดตอดตุง ถ้าหากปลายตุงไปตกที่ไหนก็จะยึดเอาเป็นที่ตั้งพระสถูป ด้วยเหตุนี้จึงเป็นที่มาของชื่อ “พระธาตุตอดตุง” จนมาถึงปัจจุบัน (สำนักศิลปากรที่ 8 เชียงใหม่, ม.ป.ป.) ตำนานมูลศาสนา ได้กล่าวถึงพระยาอชุตราชกษัตริย์ผู้ครองนครหริภุญไชย ได้เตรียมเครื่องสักการะเพื่ออัญเชิญ พระบรมสารีริกธาตุ ด้วยธงผ้า ธงไชย และดอกไม้ ครั้นเมื่อ อัญเชิญพระบรมสารีริกธาตุมาแล้ว ก็ได้จัดบริเวณพิธีเพื่อให้ประชาชนมาสักการะบูชา โดยประดับด้วยธงชาย ธงปฎักปักอยู่โดยรอบราชวัตร (รวีสิริอิสสระนันท์, 2557) นอกจากนี้ ในศิลาจารึกวัดพระยืน ซึ่งพบที่วัดพระยืน ตำบลเวียงยอง อำเภอเมืองลำพูน จังหวัดลำพูน มีความตอนหนึ่งว่า “วันนั้นตนท่านพระญาณมิกราช บริหารด้วยฝูงราชโยธามหาชน ลูกเจ้า ลูกขุน มนตรีทั้งหลายยกกัน ให้ถือช่อทอง เข้าตอกดอกไม้ ได้เทียน ดีพาดตั้ง พิณ ค้อง กลอง ปี่ สรไน พิสนญชัย ทะเทียด กาทล แตรสังข์ฆาน กังสดาล” ซึ่งหมายความว่า ในปี พ.ศ. 1913 เจ้าท้าวสองแสนนา หรือพระญาเจ้าก็อนา แห่งเมืองเชียงใหม่ และข้าราชการบริวารไปต้อนรับพระสุมนเถระซึ่งมาจากสุโขทัย ในกลุ่มผู้ที่ปรอต้อนรับพระสุมนเถระ นั้นก็ได้ยื่นเรียงรายกันถือเครื่องสักการะต่างๆ เช่น ถือช่อ (ธงสามเหลี่ยมขนาดเล็ก) ถือทอง และในขบวนต้อนรับนั้นยังมีการบรรเลงดนตรีด้วยเครื่องดนตรีชนิดต่างๆ อีกด้วย (กรมศิลปากร, 2526)

ในตำนานอุรังคธาตุซึ่งถือว่าเป็นวรรณกรรมเก่าแก่ที่สะท้อนให้เห็นถึงความเจริญรุ่งเรืองของพระพุทธศาสนาในดินแดนสุวรรณภูมิ ว่าด้วยตำนานการสร้างพระธาตุพนม ในกัณฑ์ที่ 4 เทพเจ้าสโมสกร กล่าวถึง พระอินทร์นำบริวารลงมาบูชาพระธาตุพนม ณ ดอยกปณคีรี (ภูเก้าพร้าว) ความว่า “เทวดาทั้งหลายเป็นต้นว่าถือธง 1,000 ตน ถือดอกสังกา 1,000 ตน ถือดอกโกมุท 1,000 ตน ถือทานตะวัน 40 ตน ถือเศวตฉัตร 40 ตน ถือพัดโบก 40 ตน ถือจามร 40 ตน เทวดาทั้งหลายนี้เมื่อเสด็จมาภูเก้าพร้าวแล้วจึงเข้าไปเฝ้าพญาอินทร์ หลังจากนั้นพญาอินทร์จึงให้บุพผาแต่เทวบุตรนำไปบูชาอุโมงค์อุรังคธาตุทุกๆ ด้าน” (พระธรรมราชาวัตร (แก้ว อุทุมมาลา), 2551) นอกจากตำนานอุรังคธาตุแล้ว ในวรรณกรรมอีสานหลายเรื่อง ยังพบคำศัพท์อื่นที่มีความหมายใกล้เคียงกับธุง คือ “ปะคือ” แต่ในสารานุกรมภาษา อีสาน-ไทย-อังกฤษ ได้ให้ความหมายว่า ร่ม, ฉัตร (ปริษา พิณทอง, 2532) ซึ่งในเชิงอรรถอธิบายคำศัพท์โบราณ ในหนังสือที่ปริวรรตวรรณกรรมหลายเล่ม ได้ให้ความหมายว่า ธง และหากเมื่อสังเกตตามลักษณะการแกว่งไกวเคลื่อนไหวของปะคือแล้ว น่าจะมีความหมายถึง ธง มากกว่า ดังคำประพันธ์ที่คัดมาแสดงจากวรรณกรรมเรื่องคัชชนาม ของพระอริยานุวัตร ดังนี้

“เบื้องฝ้ายกำ ขุนเอกกองหาญ
 ปะคือไช้แดง แกว่งพลนำหน้า
 ปะคือแดงเบื่อง ภายขวาท้าวเถือก
 ทัพใหญ่ตั้ง เสียงท้าวฝ่ายขวา
 ปะคือแดงเหลื่อม บาคานท้าวเกส
 ตั้งทัพไว้ ภายซ้ายใส่ปะคือ
 ท้าวม่อนตั้งทัพไว้ ปะคือมุ่ยหมายพล
 เดินตามหลัง แทบบาจอมท้าว
 ปะคือคำตั้ง ทันทางห้อมไฟ
 อันนี้ ทัพใหญ่ตั้ง พระเมืองเจ้าแปดแสน แท้แล้ว”

(พระอริยานุวัตร (อารีย์ เขมจารี), 2506)

หากพิจารณาในแง่ความเชื่อและพิธีกรรมที่เกี่ยวข้องกับตุงแล้วพบว่า ประเพณีการทานตุงของผู้คนในวัฒนธรรมล้านนา มักจะใช้เป็นเครื่องบูชาและเกี่ยวข้องกับพื้นที่ศักดิ์สิทธิ์ ดังที่ (ชไมพร พรเพ็ญพิพัฒน์, 2546) ได้กล่าวว่า ตุง ถูกสร้างสรรค์ขึ้นเพื่อใช้ประกอบในพิธีกรรมต่างๆ ในล้านนา ตั้งแต่โบราณ เช่น งานบุญ งานสงกรานต์ งานศพ พิธีสืบชะตา เป็นต้น ทั้งนี้ตุงมีรูปแบบที่หลากหลายสวยงามทั้งสีสันทันและวัสดุที่นำมาใช้ ซึ่งวิธีการใช้ตุงในแต่ละแบบพิธีกรรมก็แตกต่างกัน ชาวล้านนาใช้ตุงถวายเป็นพุทธบูชามานานแล้ว ด้วยความเชื่อว่าการถวายตุงนั้นเป็นการสร้างบุญกุศลให้แก่ตนเอง ทั้งยังได้อุทิศส่วนบุญกุศลให้กับผู้ที่ล่วงลับไปแล้ว ส่วนที่สำคัญและฝังแน่นอยู่ในจิตใจของชาวล้านนา คือ ตุงเป็นสื่อกลางระหว่างโลกมนุษย์และสวรรค์ ผู้ใดถวายตุงก็จะได้ขึ้นสวรรค์ เช่นเดียวกับผู้ตายที่มีผู้ถวายตุงอุทิศให้ก็จะได้ขึ้นสวรรค์ด้วย ซึ่งสอดคล้องกับ ประทับใจ สิกขา (2555) ที่กล่าวถึงความเชื่อของคนอีสานที่เกี่ยวกับการทานตุงว่าคนอีสานนิยมทอนตุงถวายเป็นเครื่องบูชา และอุทิศถวายมาช้านานด้วยความเชื่อว่าการถวายตุงนั้นเป็นการสร้างกุศลให้แก่ตนเอง และยังได้อุทิศบุญกุศลให้กับผู้ที่ล่วงลับไปแล้ว ดังนั้นอาจกล่าวได้ว่า คนอีสานมีความเชื่อที่เกี่ยวข้องกับตุง อยู่ 2 ลักษณะ คือ (1) การทำบุญ เมื่อได้ทำบุญด้วยการถวายตุงแล้วจะอยู่เย็นเป็นสุข เป็นสิริมงคลแก่ชีวิต และ (2) การให้ทาน เมื่อได้ให้ทานด้วยการถวายตุงแล้ว จะช่วยให้วิญญาณผู้ตายหลุดพ้นจากนรกหรือวิบากกรรม เพราะฉะนั้นการทานตุงจึงมีเป้าหมายถึงผลบุญกุศลที่ยังประโยชน์แก่โลกนี้และโลกหน้า ซึ่งผูกโยงเข้ากับกับ “มโนทัศน์การหลุดพ้น” โดยอภิญญา เฟื่องฟูสกุล ได้กล่าวถึง มโนทัศน์การหลุดพ้นที่มีในศาสนาต่างๆ สะท้อนให้เห็นความปรารถนาที่จะหาคำตอบในเรื่องเป้าหมายสุดท้ายของชีวิต และตระหนักถึงความไม่สมบูรณ์ ความเปราะบาง และความไม่แน่นอนของชีวิต (อภิญญา เฟื่องฟูสกุล, 2553)

จากนิยามความหมาย และหลักฐานเชิงประจักษ์ที่ปรากฏในศิลาจารึก วรรณกรรมโบราณ ในบริบทสังคมวัฒนธรรมล้านนา-ล้านช้าง ที่ได้กล่าวไว้แล้วเบื้องต้นนั้น จะเห็นว่า “ตุง” หรือ “ตุง”, “ตุง” เป็นสัญลักษณ์ที่มีบทบาทในวิถีทางวัฒนธรรมเป็นอย่างมาก ดังที่ ประทับใจ สิกขา (2555) ได้กล่าวว่า ในมุมมองของคนรุ่นใหม่อาจยังมองเห็นภาพไม่ชัดเจน เพราะขาดความรู้ความเข้าใจที่ถูกต้อง แต่ถึงอย่างไรก็ตามตุงก็ยังอยู่ในวิถีความเชื่อของคนอีสานรวมถึงผู้คนในแถบลุ่มน้ำโขง และถือได้ว่า

งเป็นมรดกทางวัฒนธรรมที่มีเอกลักษณ์เฉพาะตัว เพราะได้อาศัยความเชื่อของแต่ละท้องถิ่นที่ได้รับการถ่ายทอดมาจากบรรพบุรุษ

“อีสาน” คือชื่อเรียกดินแดนฝั่งขวาแม่น้ำโขง หรือบริเวณภาคตะวันออกเฉียงเหนือของไทย ในปัจจุบัน เป็นหนึ่งในดินแดนที่เรียกว่า “สุวรรณภูมิ” แต่เดิมนั้นผู้คนในแถบนี้มีคติความเชื่อดั้งเดิมเกี่ยวกับการนับถือผี ก่อนที่จะยอมรับเอาวัฒนธรรมศาสนาจากอินเดีย กล่าวคือ คติความเชื่อทางศาสนาพราหมณ์และอุดมการณ์ทางพุทธศาสนา โดยมีการปรับตัวและผสมกลมกลืนเข้ากับความเชื่อดั้งเดิมในรูปแบบ ผี-พราหมณ์-พุทธ ดินแดนอีสานนั้นยังปรากฏร่องรอยความเจริญรุ่งเรืองของพุทธศาสนาผ่าน อารยธรรมยุคสมัยต่างๆ (รุ่งโรจน์ ธรรมรุ่งเรือง, 2561) ตลอดจนถึงสังคมวัฒนธรรมที่แสดงออกถึงความนอบน้อมต่อศาสนาและสิ่งเหนือธรรมชาติ หากพิจารณาบริบทสังคมวัฒนธรรมอีสานในเชิงอัตวิสัย (Subjective) คติความเชื่อแบบ ผี-พราหมณ์-พุทธ ได้ผูกโยงเข้ากับวิถีชีวิตความเป็นอยู่ของผู้คนตั้งแต่เกิดจนตาย จนก่อเกิดภูมิปัญญาและมรดกทางวัฒนธรรมอย่างแยกกาย เช่น การสถาปนาอุดมการณ์พุทธศาสนาผ่าน “ฮีตสิบสองคองสิบสี่” ให้มีความผูกพันกับธรรมชาติตามวิถีชีวิตของสังคมเกษตรกรรม อีกทั้งยังการกำหนด “ข้อคละ” หรือข้อควรดเว้น ที่บรรพบุรุษได้อบรมลูกหลานสืบต่อกันมาจากรุ่นสู่รุ่น เปรียบเสมือนกฎเกณฑ์ที่แฝงไปด้วยกุศโลบายที่จะช่วยขัดเกลาทางสังคมอันจะส่งผลให้ผู้คนอยู่ร่วมกันได้อย่างสงบสุข

จังหวัดกาฬสินธุ์ อยู่บริเวณตอนบนของแอ่งโคราช หรือตอนกลางของอีสาน เป็นแหล่งค้นพบซากดึกดำบรรพ์ยุคสมัยก่อนประวัติศาสตร์ อีกทั้งเป็นพื้นที่ที่มีความหลากหลายทางวัฒนธรรมจากหลักฐานทางโบราณคดีปรากฏร่องรอยของวัฒนธรรมยุคสมัยทวารวดี บริเวณลุ่มน้ำชีตอนกลาง ปรากฏชุมชนโบราณที่มีชื่อว่า “เมืองฟ้าแดดสงยาง” (รุ่งโรจน์ ธรรมรุ่งเรือง, 2561) ปัจจุบันตั้งอยู่ในเขตอำเภอภูกามยาว และอำเภอฆ้องชัย จังหวัดกาฬสินธุ์ ที่ตั้งชุมชนโบราณแห่งนี้มีลักษณะที่โดดเด่นทางภูมิศาสตร์คือการวางผังเมืองที่เป็นลักษณะคูน้ำคันดินล้อมรอบ ซึ่งชี้ให้เห็นถึงความเจริญรุ่งเรืองทางวัฒนธรรมในด้านการตั้งถิ่นฐานของชุมชนโบราณแห่งนี้ตั้งแต่ครั้งบรรพกาล นอกจากนี้ยังพบหลักฐานทางประวัติศาสตร์มากมาย ประกอบไปด้วยโบราณวัตถุ เช่น ใบเสมาหินซึ่งสลักเป็นรูปภาพเรื่องราวเกี่ยวข้องกับพุทธประวัติ ซากก อักษรโบราณ และโบราณสถาน เช่น พระธาตุยาคู และซากศาสนาคาร สลุปเจดีย์ต่างๆ เป็นต้น สิ่งเหล่านี้ล้วนเป็นประจักษ์พยานที่แสดงให้เห็นถึงอิทธิพลของพุทธศาสนาที่เข้ามาเจริญรุ่งเรืองในดินแดนสุวรรณภูมิตั้งแต่ครั้งอดีต

ด้วยพื้นที่แห่งนี้มีคุณค่าในเชิงประวัติศาสตร์ อีกทั้งเป็นพื้นที่ศักดิ์สิทธิ์ตามคติความเชื่อของคนในท้องถิ่น จึงเกิดความร่วมมือจากหน่วยงานภาครัฐ และเอกชน โดยได้เลือกเอาพื้นที่แห่งนี้ซึ่งถือว่าเป็น “ทุนทางวัฒนธรรม” ของจังหวัดกาฬสินธุ์ จัดประเพณีประดิษฐ์โดยอาศัยวันสำคัญทางพุทธศาสนาภายใต้ชื่องาน “มาฆปุริมี ทวารวดีมิ่งหล้า เมืองฟ้าแดดสงยาง” ในช่วงวันขึ้น 15 ค่ำเดือน 3 และงาน “วิสาขปุณณมี ประเพณีสงกรานต์พระธาตุยาคู” ในช่วงวันขึ้น 15 ค่ำเดือน 6 (นับตั้งแต่ปี พ.ศ. 2561 เป็นต้นมา) ณ โบราณสถานพระธาตุยาคู บ้านเสมา ตำบลหนองแปน อำเภอภูกามยาว จังหวัดกาฬสินธุ์ ซึ่งผู้คนในท้องถิ่นเชื่อว่า พระธาตุยาคูเป็นหมุดหมายสำคัญของชุมชนโบราณเมืองฟ้าแดดสงยาง โดยภายในงานจะมีการประกอบพิธีกรรมทางศาสนา ผสมผสานระหว่างคติความเชื่อ ผี-พราหมณ์-พุทธ กล่าวคือมีการทำบุญตักบาตร ฟังเทศน์ เวียนเทียน มีพิธีกรรมการบวงสรวงสิ่งศักดิ์สิทธิ์ แห่ผ้าห่ม พระธาตุ พิธีทานธุง และสงกรานต์พระธาตุยาคู จุดเด่นที่ดึงดูดผู้คนจากทั่วทุก

สารทิศเข้าร่วมงานก็คือ มีการประดับประดาบริเวณงานด้วยธงหลากหลายสีสันเป็นจำนวนมาก จนหลายคนเรียกว่า “ทะเลธง” นัยของการใช้ธงนอกจากการประดับตกแต่งสถานที่ให้ดูสวยงามตามหลักสุนทรียศาสตร์แล้ว อาจมีความเกี่ยวข้องกับคติความเชื่อในมิติใดมิติหนึ่ง เราจึงพบเห็นธงในจิตรกรรมฝาผนัง ในวรรณกรรม ที่เด่นชัด คือการประดับธงในประเพณีท้องถิ่นหรือบุญพิธีต่างๆ ทำให้เราได้เห็นถึงพลวัตของวัฒนธรรมการใช้ธง อีกทั้งปรากฏการณ์จากการจัดงานวันสำคัญทางพระพุทธศาสนาดังกล่าวมาแล้วนั้น ยังเป็นการสร้างประเพณีประดิษฐ์ (Invention of Tradition) จากกลไกอำนาจรัฐ โดยการเลือกใช้พื้นที่และทุนทางวัฒนธรรมที่มีเรื่องราว (Story) เป็นฉาก (Scene) แปรเปลี่ยน “ฮีต” หรือ “ประเพณีชาวบ้าน” เป็น “ประเพณีทางการ” ทำให้วัฒนธรรมท้องถิ่นหรือความเชื่อดั้งเดิมของชาวบ้านในพื้นที่ ที่มีต่อความทรงจำบนพื้นที่ศักดิ์สิทธิ์ถูกพรากไป โดยรัฐอาศัยทุนและพื้นที่ทางวัฒนธรรมสร้างความเป็นพลวัต (Dynamic) เพื่อรับใช้กระแสการท่องเที่ยวของผู้คนในยุคโลกาภิวัตน์ (Globalization)

จากความสำคัญในประเด็นที่กล่าวมาแล้วข้างต้น ผู้วิจัยในฐานะที่อาศัยในจังหวัดกาฬสินธุ์ อีกทั้งเป็นผู้มีส่วนร่วมในการจัดงาน จึงสนใจที่จะศึกษาพลวัตวัฒนธรรมการใช้ธงกับประเพณีประดิษฐ์บนพื้นที่พระธาตุยาคู เพื่อให้เห็นความเปลี่ยนแปลงของวัฒนธรรมการใช้ธงในบริบทสังคมวัฒนธรรมอีสาน พร้อมกับการศึกษาประเพณีประดิษฐ์ ผ่านปรากฏการณ์พิธีกรรมบนพื้นที่ศักดิ์สิทธิ์ โดยผู้วิจัยหวังว่าการศึกษาในครั้งนี้ จะช่วยการสร้างกระบวนการมีส่วนร่วมของคนในชุมชน ตลอดจนหน่วยงานภาครัฐและภาคประชาสังคม ได้มีโอกาสแลกเปลี่ยนทัศนคติกับผู้วิจัย อันจะก่อให้เกิดองค์ความรู้หรือแนวทางซึ่งจะนำไปสู่โอกาสในการพัฒนาอย่างยั่งยืน

1.2 วัตถุประสงค์

- 1.2.1 เพื่อศึกษาวัฒนธรรมการใช้ธง ในบริบทสังคมวัฒนธรรมอีสาน
- 1.2.2 เพื่อศึกษาพลวัตวัฒนธรรมการใช้ธงในบริบทพื้นที่พระธาตุยาคูกับประเพณีประดิษฐ์

1.3 ขอบเขตของการวิจัย

1.3.1 ขอบเขตด้านเนื้อหา

การศึกษาครั้งนี้มุ่งศึกษาวัฒนธรรมการใช้ธงในบริบทสังคมวัฒนธรรมอีสาน และศึกษาพลวัตวัฒนธรรมการใช้ธงในบริบทสังคมวัฒนธรรมอีสานร่วมสมัย ที่ถูกนำมาใช้เป็นองค์ประกอบสำคัญของการสร้างประเพณีประดิษฐ์ในบริบทพื้นที่พระธาตุยาคู

1.3.2 ขอบเขตด้านพื้นที่

ในเชิงพื้นที่ (Area) หมู่บ้านเสมา ตำบลหนองแปน อำเภอกมลาไสย จังหวัดกาฬสินธุ์ เป็นที่ตั้งของพื้นที่ทางวัฒนธรรม และเป็นชุมชนแรกๆ ที่ประดิษฐ์ธงใยแมงมุมของจังหวัดกาฬสินธุ์ อาณาบริเวณโบราณสถานพระธาตุยาคู บ้านเสมา ตำบลหนองแปน อำเภอกมลาไสย จังหวัดกาฬสินธุ์ พื้นที่ทางวัฒนธรรมที่ถูกใช้สร้างประเพณีประดิษฐ์ และวัดโพธิ์ชัยเสมาราม บ้านเสมา ตำบลหนองแปน อำเภอกมลาไสย จังหวัดกาฬสินธุ์ สถานที่ซึ่งเป็นศูนย์กลางการทำกิจกรรมของคนในชุมชน

1.4 วิธีดำเนินการวิจัย

การวิจัยครั้งนี้เป็นการวิจัยเชิงคุณภาพ ผ่านการศึกษาแนวคิดทฤษฎี เอกสารและงานวิจัยที่เกี่ยวข้อง โดยการลงพื้นที่สำรวจ การสัมภาษณ์ การสังเกตและการสนทนากลุ่มย่อย การศึกษาบริบทพื้นที่วิจัย และนำข้อมูลมารวบรวม เรียบเรียง วิเคราะห์ สังเคราะห์ และสรุปอภิปรายผลพร้อมข้อเสนอแนะ โดยมีรูปแบบแนวทางการดำเนินวิจัย ดังนี้

1.4.1 ประชากรและกลุ่มเป้าหมาย

1.4.1.1 ประชากร ที่ใช้ในการศึกษาค้นคว้าครั้งนี้ คือ พระสงฆ์ ซึ่งเป็นพระสังฆาธิการ ตั้งแต่ระดับเจ้าคณะจังหวัด เจ้าคณะอำเภอ เจ้าคณะตำบล และเจ้าอาวาส เจ้าหน้าที่รัฐ ในหน่วยงานที่เกี่ยวข้อง เช่น สำนักงานวัฒนธรรมจังหวัด สำนักงานการท่องเที่ยวและกีฬาจังหวัด สำนักงานประชาสัมพันธ์จังหวัด และสำนักงานพระพุทธศาสนาจังหวัด องค์กรปกครองส่วนท้องถิ่น กำนันผู้ใหญ่บ้าน เป็นต้น อีกทั้งองค์กรเอกชน เช่น กลุ่มวิสาหกิจชุมชน ประชาชนชาวบ้านผู้มีความรู้เกี่ยวกับธุรกิจ ผู้นำประกอบพิธีกรรมในท้องถิ่น ประชาชนชาวบ้านเสมา ตลอดจนนักท่องเที่ยวที่เกี่ยวข้องกับบริบทพื้นที่

1.4.1.2 กลุ่มเป้าหมาย

กลุ่มผู้รู้ (Key Informants) ซึ่งประกอบด้วย พระสงฆ์ จำนวน 10 รูป เจ้าหน้าที่รัฐ ประกอบด้วย วัฒนธรรมจังหวัด ท่องเที่ยวจังหวัด และหน่วยงานอื่นๆ จำนวน 10 คน ประชาชนชาวบ้าน จำนวน 15 คน รวมทั้งสิ้นจำนวน 35 คน

กลุ่มผู้ปฏิบัติ (Casual Informants) ซึ่งประกอบด้วย เจ้าหน้าที่รัฐ จำนวน 20 คน ผู้นำชุมชน จำนวน 10 คน ผู้นำประกอบพิธีกรรมในท้องถิ่น จำนวน 10 คน รวมทั้งสิ้นจำนวน 40 คน

กลุ่มผู้สนับสนุน (General Informants) ประชาชนบ้านเสมา ตำบลหนองแปน อำเภอกมลาไสย จังหวัดกาฬสินธุ์ จำนวน 20 คน นักท่องเที่ยว จำนวน 20 คน รวมทั้งสิ้นจำนวน 40 คน

1.4.2 เครื่องมือที่ใช้ในการวิจัย

1.4.2.1 แบบสัมภาษณ์ ใช้เพื่อบันทึกข้อมูลเกี่ยวกับบริบทพื้นที่ศึกษา ข้อมูลเกี่ยวกับธุรกิจประเภทต่างๆ ที่พบในบริบทสังคมวัฒนธรรมอีสาน และข้อมูลเกี่ยวกับการสร้างประเพณีประติษฐ์ในบริบทพื้นที่พระธาตุยาคู

1.4.2.2 แบบสำรวจ ใช้เพื่อสำรวจรูปแบบของธุรกิจแต่ละประเภท รวมถึงสินค้าและผลิตภัณฑ์ที่เกี่ยวข้องกับธุรกิจที่พบในบริบทพื้นที่พระธาตุยาคู

1.4.2.3 แบบสนทนากลุ่มย่อย ใช้เพื่อบันทึกข้อมูลของกลุ่มผู้รู้ กลุ่มผู้ปฏิบัติ และกลุ่มผู้สนับสนุน ในประเด็นที่เกี่ยวข้องเพื่อให้ได้ข้อเท็จจริงที่หลากหลาย

1.4.3 วิธีการเก็บรวบรวมข้อมูล

การเก็บรวบรวมข้อมูลการวิจัยครั้งนี้ ผู้วิจัยได้ดำเนินการเก็บข้อมูล ดังนี้

1.4.3.1 ข้อมูลจากเอกสาร หนังสือ และอินเทอร์เน็ต เพื่อค้นคว้าข้อมูลเกี่ยวกับแนวคิด ทฤษฎี เอกสารและงานวิจัยที่เกี่ยวข้องกับวัฒนธรรมการใช้ธุรกิจ ประเพณีประติษฐ์ ความทรง

จำ พื้นที่ศักดิ์สิทธิ์ และพลวัตทางวัฒนธรรม เพื่อนำข้อมูลจากการค้นคว้ามาเป็นฐานข้อมูลประกอบการวิจัย

1.4.3.2 ข้อมูลภาคสนามจากการลงพื้นที่วิจัย เพื่อเก็บรวบรวมข้อมูลภาคสนาม ดังนี้

1) การสัมภาษณ์แบบมีโครงสร้าง โดยการสัมภาษณ์เชิงลึกเกี่ยวกับความเป็นมาของบริบทพื้นที่วิจัย ข้อมูลทางวัฒนธรรม และประเพณีประติษฐ์ ความทรงจำบนพื้นที่ศักดิ์สิทธิ์ ผู้วิจัยใช้ในการสัมภาษณ์ พระสงฆ์ เจ้าหน้าที่รัฐ เอกชน ประชาชนชาวบ้าน ผู้นำทางศาสนาในท้องถิ่น ประชาชน ตลอดจนนักท่องเที่ยว พร้อมด้วยการสัมภาษณ์แบบไม่มีโครงสร้าง เพื่อหาข้อมูลรายละเอียดเพิ่มเติมโดยใช้เครื่องมือ เช่น สมุดจดบันทึก เครื่องบันทึกเสียง โทรศัพท์ กล้องถ่ายภาพ เป็นต้น

2) การสังเกต ผู้วิจัยใช้วิธีการสังเกตแบบมีส่วนร่วมในงานประเพณี ตลอดจนถึงกิจกรรมต่างๆ ที่จัดขึ้นในอาณาบริเวณพื้นที่พระธาตุยาคู บ้านเสมา ตำบลหนองแปน อำเภอกมลาไสย จังหวัดกาฬสินธุ์ และการสังเกตแบบไม่มีส่วนร่วมในกิจกรรมที่เกี่ยวข้อง ตั้งแต่การเตรียมงาน การประกอบพิธีกรรม การจัดกิจกรรมต่างๆ ตั้งแต่เริ่มต้นจนเสร็จสิ้น

3) การสนทนากลุ่มย่อย ผู้วิจัยใช้วิธีการสนทนากลุ่มย่อย ทั้งในส่วนของกลุ่มผู้รู้ กลุ่มผู้ปฏิบัติ และกลุ่มผู้สนับสนุน เพื่อให้ได้ข้อมูลที่หลากหลาย

1.4.4 ขั้นตอนการวิเคราะห์ข้อมูล

การศึกษาผ่านแนวคิดทฤษฎี เอกสารและงานวิจัยที่เกี่ยวข้อง พร้อมกับการลงพื้นที่สำรวจ การสัมภาษณ์ การสังเกตและการสนทนากลุ่มย่อย การศึกษาบริบทพื้นที่วิจัย การตรวจสอบข้อมูล การนำข้อมูลมารวบรวม เรียบเรียง วิเคราะห์ สังเคราะห์ และสรุปอภิปรายผลพร้อมข้อเสนอแนะ

1.5 ประโยชน์ที่คาดว่าจะได้รับ

1.5.1 ได้องค์ความรู้เกี่ยวกับวัฒนธรรมการใช้ธุง ในบริบทสังคมวัฒนธรรมอีสาน

1.5.2 ได้องค์ความรู้เกี่ยวกับพลวัตวัฒนธรรมการใช้ธุงในบริบทพื้นที่พระธาตุยาคูกับประเพณีประติษฐ์

1.5.3 ได้องค์ความรู้เกี่ยวกับปรากฏการณ์ทางสังคมที่เกิดขึ้นในบริบทพื้นที่วิจัย เพื่อนำเสนอแนวทางซึ่งจะนำไปสู่โอกาสการพัฒนาอย่างยั่งยืน

1.6 นิยามศัพท์เฉพาะ

1.6.1 พลวัตวัฒนธรรม หมายถึง ภาวะความเคลื่อนไหวเปลี่ยนแปลงของวัฒนธรรมการใช้ธุง ตั้งแต่สังคมวัฒนธรรมในยุคสมัยประวัติศาสตร์เรื่อยมาจนถึงสังคมวัฒนธรรมอีสานร่วมสมัย ดังปรากฏพลวัตวัฒนธรรมการใช้ธุงในบริบทพื้นที่พระธาตุยาคู บ้านเสมา ตำบลหนองแปน อำเภอกมลาไสย จังหวัดกาฬสินธุ์

1.6.2 วัฒนธรรมการใช้ธง หมายถึง ภูมิปัญญาในการสร้างสัญลักษณ์ทางวัฒนธรรมขึ้นมา สำหรับใช้ในการประกอบพิธีกรรมอย่างใดอย่างหนึ่ง หรือเพื่อสะท้อนวิถีชีวิตตลอดจนคติความเชื่อ ผ่านวัฒนธรรมการใช้ธงที่ปรากฏในหลักหิน - ใบเสมา ในวรรณกรรม ในจิตรกรรมฝาผนัง (ธูปแต้ม) ในประเพณีฮีตสิบสอง และพิธีกรรมอื่นๆ โดยเฉพาะพิธีกรรมหลังความตาย ที่สำคัญยังถูกหยิบยืม นำมาใช้เป็นเครื่องมือในการสร้างประเพณีประติษฐ์ บนพื้นที่พระธาตุยาคู บ้านเสมา ตำบลหนองแปน อำเภอกมลาไสย จังหวัดกาฬสินธุ์

1.6.3 ประเพณีประติษฐ์ หมายถึง การเข้ามาครอบงำประเพณีแบบชาวบ้านของอำนาจรัฐ โดยการอาศัยวันสำคัญทางพุทธศาสนา ทูตทางวัฒนธรรมของชุมชนโบราณเมืองฟ้าแดดสงยาง และ ธงซึ่งถือเป็นสัญลักษณ์ทางวัฒนธรรม ประกอบสร้างเป็นประเพณีทางการภายใต้ชื่องาน “มาฆปุรณิ ทวารวดีมิ่งหล้า เมืองฟ้าแดดสงยาง” ในช่วงวันขึ้น 15 ค่ำเดือน 3 และงาน “วิสาขปุณณมี ประเพณี สรงน้ำพระธาตุยาคู” ในช่วงวันขึ้น 15 ค่ำเดือน 6 ณ อาณาบริเวณโบราณสถานพระธาตุยาคู บ้านเสมา ตำบลหนองแปน อำเภอกมลาไสย จังหวัดกาฬสินธุ์



1.7 กรอบแนวคิดในการวิจัย

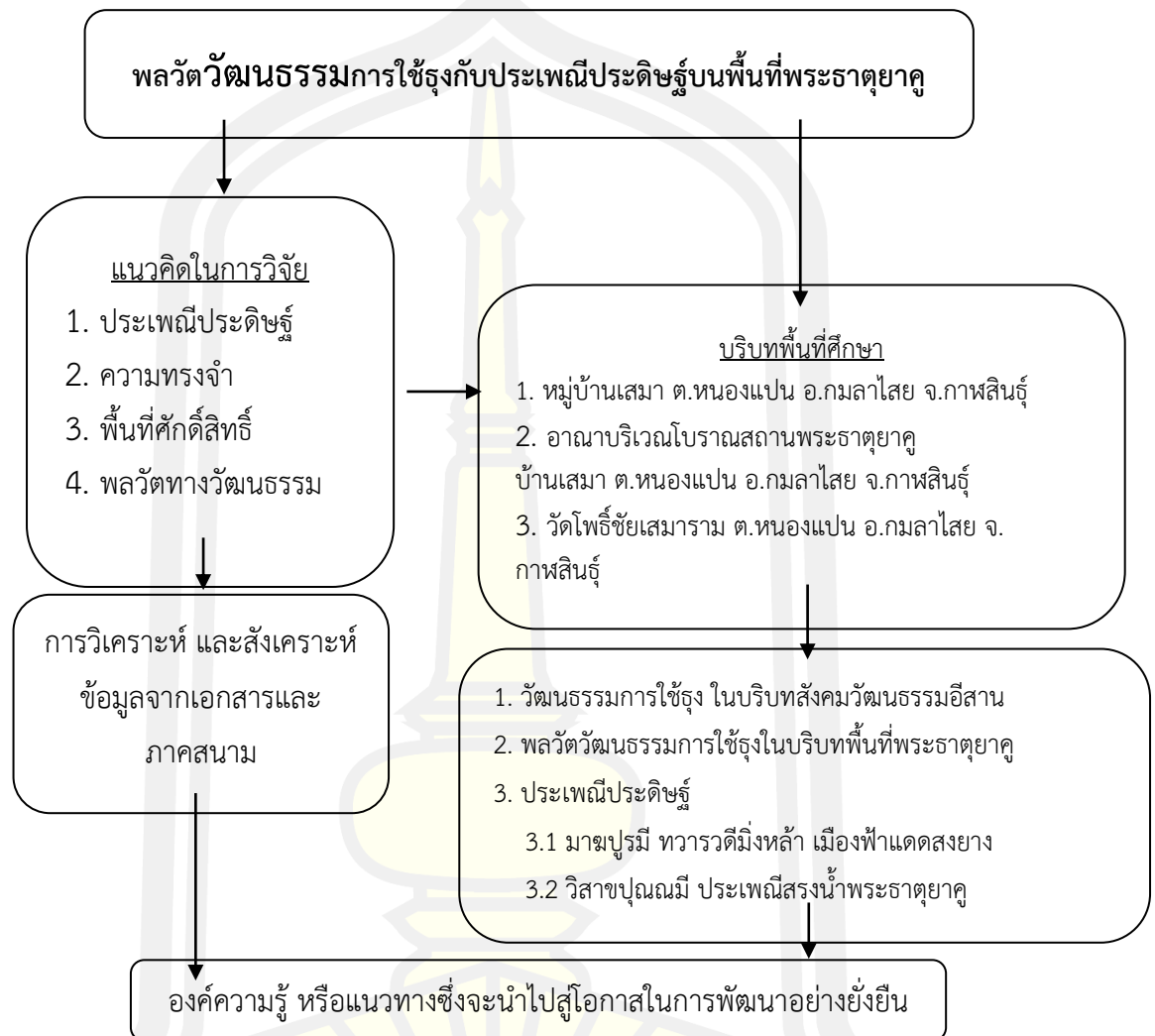

ภาพประกอบ 1 กรอบแนวคิดการวิจัย

พหุ ม ปณ ทิ โด ชี เว

บทที่ 2

เอกสารและงานวิจัยที่เกี่ยวข้อง

การวิจัยเรื่องพลวัตวัฒนธรรมการใช้ธงกับประเพณีประดิษฐ์บนพื้นที่พระธาตุยาคูมีวัตถุประสงค์ 2 ประการ คือ 1) เพื่อศึกษาวัฒนธรรมการใช้ธง ในบริบทสังคมวัฒนธรรมอีสานและ 2) เพื่อศึกษาพลวัตวัฒนธรรมการใช้ธงในบริบทพื้นที่พระธาตุยาคูกับประเพณีประดิษฐ์ การวิจัยครั้งนี้ได้ทบทวนแนวคิดทฤษฎี เอกสารและงานวิจัยที่เกี่ยวข้อง เพื่อใช้เป็นแนวทางในการศึกษาและวิเคราะห์เนื้อหาเกี่ยวกับประเพณีประดิษฐ์ ความทรงจำ พื้นที่ศักดิ์สิทธิ์ และพลวัตทางวัฒนธรรม โดยแบ่งออกเป็น 3 ส่วน คือ 1) แนวคิดที่เกี่ยวข้อง 2) เอกสารและงานวิจัยที่เกี่ยวข้อง และ 3) สรุป ดังนี้

2.1 แนวคิดที่เกี่ยวข้อง

ผู้วิจัยได้ใช้แนวคิดที่เกี่ยวข้อง จำนวน 4 แนวคิด เพื่อใช้เป็นแนวทางในการศึกษา วิเคราะห์ พร้อมทั้งเป็นกรอบแนวคิดในการเก็บข้อมูลและอภิปรายผล ดังนี้

- 1) แนวคิดประเพณีประดิษฐ์ (Invention of tradition)
- 2) แนวคิดความทรงจำ (Memories)
- 3) แนวคิดพื้นที่ศักดิ์สิทธิ์ (Sacred Place)
- 4) แนวคิดเรื่องโลกาภิวัตน์ทางวัฒนธรรม (Cultural Globalization)

2.1.1 แนวคิดประเพณีประดิษฐ์ (Invention of tradition)

ประเพณี คือ แบบแผนที่สืบทอดกันมาจากอดีต จากคนรุ่นหนึ่งไปสู่คนอีกรุ่นหนึ่ง (ราชบัณฑิตยสถาน, 2556) ประเพณีจึงนับว่าเป็นกิจกรรมหรือพิธีกรรมที่ถือปฏิบัติกันมาตามคติความเชื่อของคนในแต่ละท้องถิ่น และยังถือว่าเป็นค่านิยมร่วมที่ปฏิบัติกันเป็นประจำ จึงเรียกว่าประเพณีหรือบุญประเพณีที่จัดขึ้นในชุมชน ตำบล อำเภอ และจังหวัด ประเพณีเป็นคำเรียกที่ติดปากมาอย่างช้านาน จึงเปรียบเสมือนแบบแผนที่กำหนดพฤติกรรมของมนุษย์ในบริบททางวัฒนธรรม เป็นสิ่งที่มนุษย์ยอมรับและถือปฏิบัติสืบทอดกันมาอย่างต่อเนื่อง ทั้งนี้ ประเพณีมีวิวัฒนาการในมิติต่างๆ ผ่านกาลเวลาจึงมีการเปลี่ยนแปลงไปตามยุคสมัย มีการผสมผสานของเก่าและใหม่เกิดขึ้น จนเป็นค่านิยมในยุคโลกาภิวัตน์ที่เรียกว่า “ประเพณีประดิษฐ์” (Invention of tradition) โดย Hobsbawm, Eric and Terence Ranger (1984) ได้เสนอว่า “ประเพณีประดิษฐ์” คือชุดของวิธีปฏิบัติ (a set of practices) ที่ถูกกำหนดขึ้นจากกฎเกณฑ์ที่ยอมรับกันโดยเปิดเผยและโดยปริยาย มีลักษณะเชิงพิธีกรรมหรือสัญลักษณ์ที่ต้องมีการส่งทอดค่านิยม และแบบแผนความประพฤติที่แน่นอน โดยการกระทำซ้ำตามแบบเดิมซึ่งแสดงความต่อเนื่องกับอดีต ทั้งนี้ประเพณีประดิษฐ์นั้นเป็นสิ่งที่เกิดขึ้นเพื่อตอบสนองต่อสถานการณ์ใหม่ๆ แต่อาจจะใช้รูปแบบอ้างอิงกับสถานการณ์เก่า หรืออาจจะสร้างอดีตขึ้นมาเองก็ได้ แนวคิดดังกล่าวสะท้อนผ่านทัศนะของ ศรีศักร วัลลิโภดม (2543) ที่เสนอว่า ประเพณีใดจะยั่งยืน อยู่ได้นานเท่าใดนั้น ขึ้นอยู่กับคนในสังคมที่เห็นและรู้สึกว่าจะมีความหมายและความสำคัญต่อการอยู่ร่วมกันเป็นพวกเดียวกันหรือไม่ ถ้ายังมีอยู่ก็ดำรงอยู่ได้ แต่เมื่อหมดความสำคัญลงเมื่อใดก็อาจ

เปลี่ยนแปลงหรือปรับตัว หรือสิ้นสุดลงก็ได้ แล้วก็เกิดมีประเพณีใหม่ที่มีความหมายกว่าขึ้นมาแทน เมื่อเราได้ยินคำว่า “ประดิษฐ์” คนส่วนใหญ่มักนึกถึงสิ่งที่มนุษย์สร้างขึ้นใหม่ในภายหลัง ไม่ได้เกิดขึ้นเองโดยธรรมชาติ มีนัยของการสร้างขึ้น ทำเทียม หรือความปลอม (fakelore) ไม่ใช่ของแท้ หรือความจริงโดยแท้ (authentic) จึงขาดความน่าเชื่อถือ ความนิยมในการใช้คำว่า “ประเพณีประดิษฐ์” “ประดิษฐ์ประเพณี” “ประเพณีประดิษฐ์กรรม” หรือ “พิธีกรรมประดิษฐ์” เกิดจากการใช้คำให้คล้ายคลึงกับแนวคิดต้นกำเนิดจากตะวันตก ดังที่ ศิราพร ณ ถลาง (2558) อธิบายคำว่า “ประเพณีประดิษฐ์” เป็นศัพท์ที่แปลมาจากภาษาอังกฤษว่า Invention of tradition คิดขึ้นโดยนักวิชาการชาวอังกฤษชื่อ Eric Hobsbawm ซึ่งฮ็อบสบอมใช้คำนี้เพราะว่ามีประเพณีใหม่ๆ เกิดขึ้นในสังคมสมัยใหม่ และมักมีที่มาจากนโยบายของรัฐบาล เช่น ประเพณีการยืนขึ้นร้องเพลงเคารพธงชาติ ประเพณีการสร้างอนุสาวรีย์เพื่อเป็นอนุสรณ์จากการสร้างชาติ หรือสัมพันธ์กับประวัติศาสตร์ชาติ นั้นๆ ซึ่งฮ็อบสบอมต้องการชี้ให้เห็นว่า ประเพณีสามารถสร้างขึ้นใหม่ได้ และประเพณีหลายอย่างในสังคมปัจจุบันก็เกิดขึ้นได้ไม่นานมานี้เอง แต่วิธีการประดิษฐ์สร้างประเพณีมักอ้างอิงเชื่อมโยงกับวัฒนธรรมดั้งเดิมจนผู้คนต่างเข้าใจว่าเป็น “ประเพณีเก่า” ที่มีมาอย่างยาวนาน

จากปรากฏการณ์ทางวัฒนธรรมในสังคมต่างๆ ศิราพร ณ ถลาง (2558) จึงนิยามคำว่า “ประเพณีประดิษฐ์” คือ ประเพณีใหม่ที่มีรูปแบบ เนื้อหา หรือวัตถุประสงค์ใหม่ ในการจัดที่ไม่เคยมีมาก่อนในพื้นที่นั้นๆ ไม่ว่าจะในพื้นที่ในระดับชุมชน อำเภอ จังหวัด หรือภูมิภาค อาจเป็นไปได้ทั้งการประยุกต์ประเพณีเดิม แล้วนำมาสร้างความหมายใหม่เพื่อนำเสนอบริบทใหม่ หรือเป็นการสร้างประเพณีใหม่ ที่มีสร้างขึ้นโดยอ้างอิงจากฐานความเชื่อเดิมที่มีอยู่ในวัฒนธรรมนั้น และมักเป็นประเพณีที่พอจะบอกช่วงเวลาที่เกิดได้ เมื่อวิเคราะห์คำนิยามข้างต้นจะเห็นได้ว่าการใช้ “พื้นที่” ของประเพณีหรือพิธีกรรมมาประกอบการศึกษา จะช่วยให้เราสามารถเข้าใจลักษณะของประเพณีประดิษฐ์ในสังคมไทยอย่างลุ่มลึก และสามารถมองภาพความสัมพันธ์ในมิติต่างๆ ที่ประกอบรวมสร้างขึ้นเป็นประเพณีประดิษฐ์อันคาดคะเนได้ถึงการค้ารงอยู่หรือการสิ้นสุดในอนาคต

ในแง่การศึกษาปรากฏการณ์ทางสังคม ผ่านแนวคิดประเพณีประดิษฐ์ (ศิราพร ณ ถลาง, 2559) แสดงให้เห็นว่า เป็นการขยายมุมมองให้นักวิชาการโดยเฉพาะนักคติชนวิทยาสามารถนับประเพณีใหม่ๆ ที่สร้างขึ้นอีกมากมายในสังคม ทั้งโดยภาครัฐ การท่องเที่ยวแห่งประเทศไทย และภาคประชาชนเข้ามาอยู่ในขอบเขตการศึกษา “คติชนสร้างสรรค์” ทำให้สามารถวิเคราะห์ “วิธีการ” ประดิษฐ์ประเพณีต่างๆ ในปัจจุบัน รวมไปถึง “วิธีคิด” ในการประดิษฐ์ประเพณีว่าวางอยู่บนรากฐานทางความเชื่อ ศาสนา วัฒนธรรมในอดีตอย่างไร มากน้อยอย่างไร

ในปี พ.ศ. 2553 รัฐบาลโดยกระทรวงมหาดไทย ได้จัดทำหนังสือ 75 เทศกาลงานประเพณีทั่วไทย ที่คนไทยต้องไปสักครั้ง ซึ่งถ่ายทอดความเป็นไทยผ่านเทศกาลประเพณีสำคัญทั่วประเทศ โดยมีวัตถุประสงค์ให้คนไทยตระหนักถึงมรดกทางวัฒนธรรม และช่วยกันรักษาให้คงอยู่สืบไป กระทรวงมหาดไทย (2553) ซึ่งศิราพร ณ ถลาง พบว่า รายชื่อและรายละเอียดของประเพณีประจำจังหวัดมีทั้งประเพณีที่มีมาแต่ดั้งเดิม และประเพณีที่ถูกประดิษฐ์ขึ้นมาใหม่ภายหลัง จนกลายเป็นประเพณีประจำจังหวัด ซึ่งแต่ละจังหวัดอ้างว่าเป็นประเพณีดั้งเดิมที่นำมาชานานแล้ว รวมทั้งยังได้ใช้ข้อมูล “ที่มา” และ “วิธีคิด” ของการนำเสนอประเพณีของแต่ละจังหวัดเป็นเกณฑ์แบ่งกลุ่ม ได้ 6 กลุ่ม ได้แก่ 1) ประเพณีทางพระพุทธศาสนา 2) ประเพณี 12 เดือน 3) ประเพณีทาง

วัฒนธรรม 4) ประเพณีประติษฐานในสังคมไทยบนพื้นฐานพระพุทธศาสนา 5) ประเพณีประติษฐานจากประวัติศาสตร์รัฐชาติ และประเพณีประติษฐานจากประวัติศาสตร์ผนวกกับศาสนา และ 6) ประเพณีประติษฐานเพื่อการท่องเที่ยวธรรมชาติ (ศิราพร ณ ถลาง, 2558)

กรณีของประเพณีการสวดมนต์ข้ามปีซึ่งเกิดขึ้นไม่นานมานี้ และเป็นที่ยอมรับในสังคมปัจจุบัน ก็ได้อ้างอิงเอาบทสวดเจริญพระพุทธมนต์ บทสวดบูชาพระเคราะห์ และการประยุกต์จากพิธีสวดสะเดาะเคราะห์ต่อชะตาเดิม มาใช้ในวัตถุประสงค์ใหม่ ในบริบทใหม่ เรียกได้ว่าเป็นทั้งประเพณีประติษฐาน และประเพณีสร้างสรรค์ ซึ่งเกิดขึ้นในสังคมสมัยใหม่ในช่วงส่งท้ายปีเก่าต้อนรับปีใหม่เต็มที่เริ่มจากกระแสนิยมการนับเวลาถอยหลังข้ามปี หรือประเพณีเคาท์ดาวน์ จึงถูกพัฒนาต่อยอดไปเป็นการสวดมนต์ข้ามปีเพื่อความเป็นสิริมงคล โดยมีหน่วยงานภาครัฐ เช่น กระทรวงวัฒนธรรม และสำนักงานพระพุทธศาสนาแห่งชาติ ได้กำหนดให้วัดทั่วราชอาณาจักรจัดสวดมนต์ข้ามปี โดยการสวดมนต์ข้ามปีนั้นเป็นการอาศัยรากเหง้าทางวัฒนธรรมผนวกกับสังคมพุทธศาสนา เพื่อสร้างความรู้สึกมั่นใจ และสบายใจในการเริ่มต้นปีใหม่ เพื่อตอบสนองความต้องการของคนไทยร่วมสมัย

น่าสังเกตว่า ปัจจุบันมีประเพณีประติษฐานเกิดขึ้นใหม่ในสังคมไทยจำนวนมาก โดยส่วนใหญ่อ้างอิงประวัติศาสตร์ การเมืองการปกครอง และพุทธศาสนา นอกจากนี้ยังมีการสร้างขึ้นจากสิ่งที่เกี่ยวข้องกับวิกฤตการณ์ทางการเมือง และเหตุภัยทางธรรมชาติ เช่น ประเพณีสวดมนต์สะเดาะเคราะห์ ประเพณีสวดมนต์ข้ามปี ประเพณีวิสาขบูชาพุทธชยันตี ประเพณีของชาวมุสลิมฮัจญ์ในลุ่มแม่น้ำโขง พิธีสืบ ส่ง ถอน ในสังคมล้านนาปัจจุบัน เป็นต้น (ศิราพร ณ ถลาง, 2559) จึงได้สรุปภาพรวมของประเพณีในแต่ละจังหวัดตามปฏิทินการท่องเที่ยวประเทศไทยว่า ประเพณีใหม่ๆ เหล่านี้คงต้องนับเป็นประเพณีที่ “สร้างสรรค์” ไม่ว่าจะเป็นประเพณีที่วิวัฒน์ พัฒนา ปรับเปลี่ยนผลิตซ้ำหรือประติษฐานใหม่ ก็ล้วนมีวิธีคิดที่มักอ้างอิงประเพณีเดิม หรืออยู่บนฐานวัฒนธรรมที่มีมาแต่เก่าก่อนในสังคมไทยทั้งสิ้น ยิ่งไปกว่านั้นถ้าประเทศนั้นจัดการและสนับสนุนงบประมาณโดยภาครัฐ ชาวบ้านและบุคคลทั่วไปก็คงยอมรับทั้งสิ้น ดังนั้นจึงอาจสรุปได้ว่า การจะชี้ว่าประเพณีประเพณีใดประเพณีหนึ่งที่เกิดกำเนิดขึ้นมาไม่นานนี้เป็นประเพณีประติษฐานหรือไม่นั้น มีเกณฑ์พิจารณาเบื้องต้น ดังนี้ 1) มีพื้นที่กำเนิดประเพณีชัดเจน 2) มีช่วงเวลาที่ระบุได้ 3) มีคนหรือองค์กรเป็นผู้ประกอบสร้างอย่างชัดเจน 4) อ้างอิงจากฐานความเชื่อที่มีอยู่ในรากวัฒนธรรมเดิม และ 5) ประเพณีนั้นมีการประยุกต์ สร้างสรรค์เพื่อรองรับวัตถุประสงค์ใหม่

2.1.2 แนวคิดความทรงจำ (Memories)

ความทรงจำ ถือเป็นสิ่งพิเศษอย่างหนึ่งของมนุษย์อันเป็นจินตนาการถึงเหตุการณ์ที่มนุษย์ได้เข้าไปมีส่วนร่วมในประสบการณ์นั้นๆ ซึ่งเป็นการแสดงออกของการหวนคิดถึงสิ่งที่ผ่านมาแล้วหรือสิ่งที่ไม่ได้ดำรงอยู่แล้ว Paul Connerton (1989) กล่าวว่า ความทรงจำเป็นสิ่งที่ถูกสร้างขึ้น มีการผลิตซ้ำและส่งต่อทางสังคมผ่านการกระทำจนเป็นรูปแบบทำให้เกิดเป็นความเคยชินของความทรงจำเป็นนิสัย ซึ่งเก็บรักษาความทรงจำของอดีตไว้ในจิตใจของบุคคล เป็นสิ่งสำคัญในการแสดงออกของการเชื่อมต่อดีที่ผ่านมา ซึ่งมีบทบาทสำคัญในการกำหนดรูปร่างของความทรงจำร่วม เป็นการแสดงออกถึงความสัมพันธ์ของสมาชิกที่อยู่ในสังคมส่วนรวม โดยการศึกษาครั้งนี้ได้ศึกษาแนวคิดความทรงจำผ่านประเด็นสำคัญในการศึกษา 2 ประเด็น คือ 1) ความสัมพันธ์ระหว่างประวัติศาสตร์กับความทรงจำ โดยมุ่งหวังที่จะทำความเข้าใจถึงความสัมพันธ์ระหว่างทั้งสองในฐานะที่ต่างก็เป็นที่มา

ของข้อมูล และ 2) ที่มาและบทบาทของความทรงจำในบริบทพื้นที่ทางวัฒนธรรม เพื่อนำไปสู่การทำ ความเข้าใจปรากฏการณ์ทางสังคม

ความสัมพันธ์ระหว่างประวัติศาสตร์และความทรงจำจะพบว่า ทั้งสองมักถูกแยกออก จากกัน โดยเรื่องราวของสิ่งที่เป็นประวัติศาสตร์จะได้รับการพิจารณาว่าเป็นศาสตร์ซึ่งมีข้อมูลที่มี ความเป็นไปได้ มีความถูกต้องหรือมีสถานะเป็นข้อเท็จจริง (Fact) โดยผ่านการตรวจสอบในแนวทาง ที่เป็นวิทยาศาสตร์ ทำให้เชื่อว่าปราศจากความเป็นอัตวิสัย (Subjective) ข้อมูลในฝั่งประวัติศาสตร์ จึงดูมีความน่าเชื่อถือมากกว่า ขณะที่ความทรงจำนั้นเป็นเรื่องราวของข้อมูลที่มีความเป็นจริงที่ น่าเชื่อถือน้อยกว่า เพราะข้อมูลดังกล่าวถูกพิจารณาว่าต้องอยู่บนฐานของอารมณ์และความรู้สึกที่มีการ คัดสรร หยิบยกหรือเลือกที่จะนำเสนอในบางส่วน ทำให้ข้อมูลเหล่านี้ถูกพิจารณาว่าขาดความถูกต้อง ในวิธีวิทยาของประวัติศาสตร์ อีกทั้งความทรงจำยังเป็นเรื่องจินตนาภาพที่ไม่ได้มีลำดับเวลาที่ชัดเจน (Barbara A. Misztal, 2003) อย่างไรก็ตามแม้ว่าทั้งสองจะมีความสัมพันธ์ที่อยู่คนละด้าน แต่ นักวิชาการบางท่านพิจารณาว่าระหว่างประวัติศาสตร์และความทรงจำนั้นมีความสัมพันธ์ที่อยู่ในด้าน เดียวกัน เช่น แนวคิดของ Pierre Nora (1989) ที่เห็นว่าประวัติศาสตร์และความทรงจำมีความ เกี่ยวข้องกันมากกว่าที่จะต่างกัน ทั้งนี้ “อดีต” เป็นตัวกลางที่ยึดโยงทั้งสองไว้ด้วยกัน ประวัติศาสตร์ มิได้คงสถานะ ในการวิพากษ์เหตุการณ์เพื่อยืนยันข้อเท็จจริงจากวัตถุหรือรูปธรรมเท่านั้น แต่ยังสามารถ สร้างความสัมพันธ์กับความทรงจำอย่างใกล้ชิดมากขึ้นด้วยการทำหน้าที่อธิบายความทรงจำผ่านวิธี วิทยาทางประวัติศาสตร์ โดยหวังให้ข้อเท็จจริงของความทรงจำนั้นปรากฏขึ้นในพื้นที่ที่กว้างกว่า แต่ การเป็นความทรงจำร่วมของกลุ่มคนหรือสังคมหนึ่งๆ เท่านั้น ระหว่างความทรงจำและประวัติศาสตร์ จึงมีบทบาทที่สอดคล้องหรือไปในทิศทางเดียวกัน ด้วยเหตุดังกล่าวมานี้ ความสัมพันธ์ระหว่าง ประวัติศาสตร์และความทรงจำ จึงไม่เพียงแต่เป็นการทำให้ถึงความเกี่ยวเนื่องกับอดีตที่ยืนยันให้ เห็นปรากฏการณ์ทางสังคมเท่านั้น แต่ในแง่ของความสัมพันธ์ดังกล่าว ยังทำหน้าที่ยืนยันความ น่าเชื่อถือของความทรงจำในฐานะเป็นข้อเท็จจริงในบริบทพื้นที่ของการศึกษาอีกด้วย

ส่วนบทบาทของความทรงจำในบริบทพื้นที่ทางวัฒนธรรม โดยทั่วไปแล้วจะมีความ เข้าใจว่าความทรงจำเป็นเรื่องที่เกี่ยวข้องกับอดีต หรือประสบการณ์ในอดีตของปัจเจก แต่สำหรับ Pierre Nora (1989) มีเห็นว่า ความทรงจำเป็นสิ่งที่เชื่อมโยงอยู่กับปัจจุบัน โดยมีความสำคัญอยู่ที่ เรื่องราวของความจริงที่กล่าวอ้างว่าเป็นปรากฏการณ์ในอดีตนั้น เป็นสิ่งที่ได้รับการจัดการให้ เหมาะสม หรือสอดคล้องกับความรู้สึกของคนในสังคม ที่เกี่ยวข้องกับความทรงจำนั้นในปัจจุบัน เนื่องจากเหตุการณ์ในอดีตนั้นไม่มีอยู่จริงแล้วในปัจจุบัน ความทรงจำ (อดีต) จึงเป็นจุดเริ่มต้นของการ ค้นหา จากปัจจุบัน แล้วย้อนกลับไปสู่เหตุการณ์หรือประสบการณ์ที่ผ่านมา ดังนั้น ประสบการณ์ ดังกล่าวจะทำหน้าที่เป็นข้อมูลเพื่อช่วยยืนยันการมีอยู่ของความทรงจำที่ผ่านมาในอดีต ด้วยเหตุนี้ เรื่องราวหรือสิ่งต่างๆ ที่เป็นอยู่ในปัจจุบันจึงมีส่วนสำคัญต่อการกำหนดหรือจัดวางอดีต (ความทรงจำ) ให้เป็นไปตามเงื่อนไขและความต้องการที่เกิดขึ้น เรื่องราวของความทรงจำจึงถูกนำไปใช้ และมี บทบาทในการทำหน้าที่ เพื่อรองรับวัตถุประสงค์บางอย่างที่เกิดขึ้นในปัจจุบัน ดังที่ (Lavabre, Maire Claire, 2008) และ (Halbwachs, Maurice, 1992) เสนอไว้ในเรื่อง ความทรงจำร่วม (Collective Memory) ว่า ความทรงจำที่ผู้คน มีอยู่ร่วมกัน หรือทำให้เกิดการรับรู้ร่วมกัน ก็จะทำให้ กลุ่มคนเหล่านั้นเกิดความรู้สึกถึงความเป็นกลุ่ม หรือพวกพ้องเดียวกัน

ในขณะเดียวกัน การศึกษาเหตุการณ์ที่เกิดขึ้นในอดีตผ่านวิธีการทางประวัติศาสตร์ที่ทำให้เชื่อว่าสิ่งที่ศึกษาคือสิ่งที่เกิดขึ้นจริง มีอยู่จริงในอดีต ได้ถูกทำลายจากนักประวัติศาสตร์จำนวนหนึ่งที่มุ่งเผย “ความเยือกเย็นของอดีต” (วินัย พงศ์ศรีเพียร, 2537) ด้วยท่าทีที่แสดงความไม่ไว้วางใจต่อองค์ความรู้และวิธีการทางประวัติศาสตร์ที่สั่งสมมาเนิ่นนานในสังคมไทย งานที่จัดอยู่ในกลุ่มนี้คืองานเขียนของ นิธิ เอียวศรีวงศ์ (2548) หนึ่งในงานเขียนที่ถือว่ามีคุณค่าแก่การศึกษาความทรงจำโดยตรงคือหนังสือ ชาติไทย เมืองไทย แบบเรียนและอนุสาวรีย์ : ว่าด้วยวัฒนธรรม, รัฐ และรูปการจิตสำนึกจึงเกิดแรงสั่นสะเทือนต่อวงการประวัติศาสตร์ที่มีข้อเสนอให้นักประวัติศาสตร์สนใจศึกษาประวัติศาสตร์บอกเล่ามากขึ้นด้วย แต่ทว่าแรงสั่นสะเทือนดังกล่าวไม่ได้มีพลังมากพอที่จะทำให้ความทรงจำในรูปแบบประวัติศาสตร์บอกเล่ากลายเป็นกระแสหลักในการศึกษาประวัติศาสตร์ ความทรงจำจึงทำหน้าที่เพียงเป็น “ส่วนเสริม” ในงานวิจัยเท่านั้น ตัวอย่างเช่น หนังสือ ทางรถไฟสายใต้ในเงาอาทิตย์อุทัย ที่มาจากงานวิจัยของ พวงทิพย์ เกียรติสหัสกุล (2554) ที่ศึกษาประวัติศาสตร์สมัยสงครามโลกครั้งที่สอง คนรุ่นที่เป็นพยานของเหตุการณ์ช่วงเวลานั้นยังคงมีชีวิตอยู่ในช่วงทศวรรษ 2540 แต่ความทรงจำของพวกเขาเหล่านั้นทำหน้าที่เพียงเป็นกระบอกเสียงยืนยันข้อสรุปของผู้วิจัย ที่สร้างจากหลักฐานเอกสาร ทั้งภาษาไทย ภาษาอังกฤษ และภาษาญี่ปุ่นเท่านั้น

กลุ่มนักประวัติศาสตร์ไทยที่ยังคงยืนหยัดท้าทาย เพื่อให้ความทรงจำมีที่ยืนในประวัติศาสตร์ไทย เช่น (นิธิ เอียวศรีวงศ์, 2545, 2548) ดังปรากฏในรวมข้อเขียนในช่วงทศวรรษ 2540 เรื่อง ว่าด้วยการเมืองของประวัติศาสตร์และความทรงจำ และ ประวัติศาสตร์ ชาติ ปัญญาชน นอกจากนั้นผลงานของธงชัย วินิจจะกุล ที่ศึกษาความทรงจำจากเหตุการณ์ 6 ตุลาคม 2519 (Winichakul, 2002) รวมถึงงานในยุคหลังของ ชาญวิทย์ เกษตรศิริ (2557) ที่ให้ความสำคัญกับความทรงจำ อย่างกรณีหนังสือ บ้านโป่งกับพ่อและแม่ : ครั้งหนึ่งนานมาแล้ว ซึ่งได้รวบรวมความทรงจำในรูปแบบของประวัติศาสตร์เพื่อบอกเล่าของชาวบ้านโป่งในสมัยสงครามโลกครั้งที่สอง วาระทางการเมืองที่ซ่อนอยู่เบื้องหลังการต่อสู้ เพื่อที่จะทำให้ความทรงจำในวิชาประวัติศาสตร์ได้ทำหน้าที่ต่อสู้กับอำนาจนำ (hegemony) ของรัฐ ที่กระทำผ่านการสอนประวัติศาสตร์ หรืออีกนัยหนึ่งคือความจำทางการ (official memory) ที่รัฐสร้างขึ้น เช่น ประวัติศาสตร์ชาตินิยมที่สืบทอดมาจากสมัยหลวงวิจิตรวาทการ เป็นต้น

2.1.3 แนวคิดพื้นที่ศักดิ์สิทธิ์ (Sacred Place)

Durkheim, Emile (1915) กล่าวว่า “โลกศักดิ์สิทธิ์” และ “โลกสามัญ” เป็นมโนทัศน์อย่างหนึ่งที่ใช้ในการพิจารณาระบบความเชื่อและศาสนา เพื่อสามารถทำให้สัมผัสหรือเข้าถึงโลกศักดิ์สิทธิ์ได้ มนุษย์จึงสร้างพื้นที่เฉพาะสำหรับประกอบพิธีกรรม ซึ่งเป็นจุดเชื่อมต่อระหว่างโลกสามัญของผู้คนกับโลกทางความเชื่อในอำนาจสิ่งเหนือธรรมชาติ หรือวิญญาณ เรียกว่า “พื้นที่ศักดิ์สิทธิ์” สอดคล้องกับ ปรีดา เฉลิมเผ่า กอนันทกุล (2546) กล่าวว่า พื้นที่ศักดิ์สิทธิ์ มีองค์ประกอบ 2 ด้าน ได้แก่ “โลกสามัญ” (Profane World) และ “โลกศักดิ์สิทธิ์” (Sacred World) พร้อมทั้งให้นิยามความหมายว่า เป็นโลกที่มองเห็นและสัมผัสได้ ซึ่งมีทั้งการเกิดและตาย สุข และทุกข์ โดยบันทึกเรื่องราวผ่านเรื่องเล่าและตำนานในอดีตของชุมชน โดยนำเรื่องราวมาผูกเชื่อมโยงเพื่อแสดงความเป็นตัวตนของชุมชน ทั้งนี้ความเชื่อและตัวตนของชุมชนจะถูกตั้งไว้ในฐานะที่เป็นพื้นที่ศักดิ์สิทธิ์ และมีปฏิสัมพันธ์กับชุมชนจนกลายเป็นส่วนหนึ่งของบริบทชุมชน โดยการสร้างความเชื่อเกี่ยวกับพลังเหนือ

ธรรมชาติและโลกหลังความตาย ซึ่งเป็นโลกที่พระเจ้าและวิญญาณมนุษย์สิงสถิตอยู่ เรียกว่า “โลกศักดิ์สิทธิ์” (Sacred World)

พื้นที่ศักดิ์สิทธิ์มักมีความเกี่ยวข้องกับศาสนสถาน ที่คนในท้องถิ่นที่อยู่ในพื้นที่ใกล้เคียงมีคติความเชื่อ หรือความทรงจำเกี่ยวกับพื้นที่นั้นๆ อันมีเรื่องเล่าและผูกเป็นตำนาน โดยมีคติเชื่อร่วมกันว่าเป็นสถานที่ศักดิ์สิทธิ์ ควรให้ความเคารพยำเกรง โดย แสง จันทรงาม (2534) กล่าวว่า พื้นที่ศักดิ์สิทธิ์ คือ อาณาบริเวณที่มีความสัมพันธ์กับสิ่งศักดิ์สิทธิ์ทางศาสนา ยกตัวอย่างในสถานที่ทางพุทธศาสนา ก็มีสถานที่เกี่ยวกับพุทธประวัติ เช่น สถานที่ประสูติ ตรัสรู้ แสดงปฐมเทศนา และปรินิพพาน ล้วนถือว่าเป็นสถานที่ศักดิ์สิทธิ์แม้จะไม่มีสิ่งก่อสร้างอยู่ด้วย ลำพังพื้นดินอย่างเดียวก็ถือว่าเป็นสถานที่ศักดิ์สิทธิ์ ชาวพุทธไทยบางคนก็จะนำดินจากสถานที่เหล่านี้นำมาผสมกับมวลสารวัตถุมงคลบางอย่างแล้วนำมาปั้นเป็นพระพุทธรูปจำหน่ายแจก เป็นต้น หากพิจารณาถึงพระธาตุเจดีย์ ซึ่งเป็นศาสนสถานทางพุทธศาสนา ก็จัดว่าเป็นพื้นที่ศักดิ์สิทธิ์ด้วยเช่นกัน โดยเฉพาะอย่างยิ่งในบริบทสังคมวัฒนธรรมลุ่มน้ำโขง ประเด็นดังกล่าว ศักดิ์ชัย สายสิงห์ (2555) ได้กล่าวว่า เจดีย์ สำหรับชาวลาวล้านช้างรวมทั้งชาวล้านนาจะออกเสียงเรียกเจดีย์เหมือนกันว่า “ทาด” ตามคำภาษาบาลีว่า “ธาตุ” หมายถึง สิ่งที่ระลึกร่วมกับอัฐิ ซึ่งมีที่มาจากคำว่า “ธาตุเจดีย์” หมายถึง อนุสาวรีย์ที่บรรจุอัฐิของคน สื่อความหมายตรงกับคำว่า “พระธาตุ” ที่คนไทยมักใช้สื่อถึงพระบรมสารีริกธาตุที่บรรจุอยู่ในเจดีย์ หรือ “สตูป” อันหมายถึงสถานที่อันควรแก่การเคารพบูชา

พื้นที่ศักดิ์สิทธิ์ ที่ปรากฏอยู่มากในบริเวณลุ่มน้ำโขง มีทั้งศาสนสถานและโบราณสถานที่เราได้เห็นได้ชมกันนั้นย่อมต้องมีส่วนประกอบบางอย่างที่ทำให้พื้นที่นั้นเรียกว่า พื้นที่ศักดิ์สิทธิ์ซึ่งจะต้องมีคติความเชื่อแฝงอยู่ ศรีศักร วัลลิโภดม (2542) ได้อธิบายลักษณะของพื้นที่ศักดิ์สิทธิ์ซึ่งสามารถสรุปความและแบ่งออกได้เป็น 3 ลักษณะ ดังนี้ 1) ลักษณะเชิงพื้นที่ ซึ่งมีอยู่ในตำแหน่งภูมิประเทศที่เด่นชัด เช่น เนินเขา หรือเป็นสถานที่ ที่มีร่องรอยอันไม่สามารถอธิบายได้ เช่น ศาสนสถานของบรรพบุรุษที่เสียชีวิตไปแล้ว หรือมีลักษณะทางธรรมชาติที่แปลกประหลาด 2) พื้นที่ศักดิ์สิทธิ์ ที่มีความเกี่ยวข้องกับเรื่องเล่า ซึ่งชุมชนได้สร้างความหมายให้กับพื้นที่ที่มีความสำคัญในชุมชน ผ่านการผูกเรื่องราวและตำนานในอดีต ออกมาเป็นเรื่องราวเล่าขานสืบต่อกันมาจนกลายเป็นความเชื่อในพื้นที่ศักดิ์สิทธิ์มาจนถึงปัจจุบัน ซึ่งตำนานที่ผูกเอาไว้ได้เชื่อมโยงความเป็นตัวตนของคนในชุมชนเข้ากับพลังอำนาจบางอย่างที่ไม่สามารถอธิบายได้ระหว่างความสัมพันธ์ของมนุษย์และธรรมชาติ และ 3) ร่องรอยกิจกรรมทางศาสนา ซึ่งพื้นที่ศักดิ์สิทธิ์จะมีร่องรอยหรือสัญลักษณ์ที่ถูกทำให้เชื่อว่า เป็นร่องรอยศักดิ์สิทธิ์ปรากฏอยู่ โดยมีความเกี่ยวข้องกับตำนานในพื้นที่ ส่วน สถาพร เก่งพานิช สุกรี เกสรเกศรา และวรลัญจก์ บุญสุรัตน์ (2559) กล่าวว่า หรือบางครั้งก็อาจจะมีการจำแนกพื้นที่ศักดิ์สิทธิ์ออกเป็น 2 ประเภท คือ 1) พื้นที่ศักดิ์สิทธิ์ที่เป็นศาสนสถาน (Religious place) และ 2) พื้นที่ศักดิ์สิทธิ์ทางธรรมชาติ (Sacred Natural Sites) ล้วนเป็นไปตามความเข้าใจ การให้ความหมายของชาวบ้านต่อพื้นที่หรือสถานที่นั้น ส่วนใหญ่มักมีความเกี่ยวข้องกับการนับถือผี (Spirit) และความสัมพันธ์ต่อพื้นที่ผ่านการใช้ทรัพยากรทางธรรมชาติ (Natural Resources) เช่นนั้นแล้วในแง่นี้ความศักดิ์สิทธิ์นั้นจึงกลายมาเป็น “ภูมิทัศน์ทางวัฒนธรรม” อันเป็นผลของการกระทำหรือความสัมพันธ์ต่อกันอย่างสมดุลที่เกิดขึ้น ระหว่างมนุษย์ วัฒนธรรม หรือองค์ประกอบทางสังคมต่างๆ

และสภาพแวดล้อมทางธรรมชาติ โดยสะท้อนถึงการพัฒนาของสังคมหรือชุมชน จากอดีตถึงปัจจุบัน ผ่านลักษณะทางกายภาพของพื้นที่ในสังคมหรือชุมชน

2.1.4 แนวคิดเรื่องโลกาภิวัตน์ทางวัฒนธรรม (Cultural Globalization)

วัฒนธรรมเป็นคำที่ใช้กันอย่างแพร่หลาย นิยามความหมายและขอบข่ายของวัฒนธรรมมีมากมายและแตกต่างกันไปหลายมิติ ทั้งที่มีขอบข่ายครอบคลุมได้ทั้งในวงกว้างและแคบ ทั้งในระดับโลก เชิงปรัชญา และระดับที่เข้าใจกันได้โดยทั่วไป กรอบแนวคิดของ องค์การศึกษาวិทยาศาสตร์และวัฒนธรรมแห่งสหประชาชาติ (UNESCO, 2002) ได้พรรณนาถึงวัฒนธรรมว่า วัฒนธรรมควรได้รับการพิจารณาและยอมรับในฐานะที่มีลักษณะเฉพาะตัว มีจุดเด่นชัดของจิตวิญญาณ องค์วัตถุ องค์ความรู้ เรื่องราว สติปัญญา และรูปโฉมทางอารมณ์ของสังคมหรือกลุ่มสังคม ซึ่งได้หลอมรวมเพิ่มเติมจาก ศิลปะ วรรณคดี การดำเนินชีวิต วิถีชีวิตของการอยู่ร่วมกัน ระบบคุณค่า ประเพณี และความเชื่อ รวมทั้งได้กำหนดคุณลักษณะของมรดกวัฒนธรรมออกเป็น 2 ด้าน ได้แก่ มรดกวัฒนธรรมที่มีตัวตน และมรดกวัฒนธรรมที่ไม่มีตัวตน ขณะที่กรอบทางมานุษยวิทยา อาทิ เอ็ดเวิร์ด เบอร์เนต ไทเลอร์ (Edward B. Tylor อ้างใน อคิน รพีพัฒน์, 2551) กล่าวว่า วัฒนธรรมหรืออารยธรรม หากมองกว้างๆ คือผลรวม อันซับซ้อนหรือความซับซ้อนกันของความรู้ ความเชื่อ ศิลปกรรม ศีลธรรม กฎหมาย ขนบธรรมเนียม ความสามารถ และอุปนิสัยต่างๆ ที่มนุษย์ได้รับมาในฐานะที่เป็นสมาชิกคนหนึ่งของสังคม หรือมนุษย์ต้องการแสวงหาเพื่อการเป็นสมาชิกของสังคม นักคิดสังคมวิทยามีมุมมองนิยามวัฒนธรรมในมิติคู่ขนาน ดังเช่นเราไม่อาจจะเข้าใจความหมายของวัฒนธรรมได้เมื่ออยู่โดดๆ เพียงลำพัง แต่ต้องเข้าใจบริบทต้องมีการถอดรหัสจึงจะเข้าใจได้ พฤติกรรมทางสังคมที่สำคัญ คือ ชีวิตด้านจิตใจ (Mental life) ซึ่งได้แก่ ระบบความเชื่อ ความคิด แผนที่ความคิด ซึ่งสามารถวาดได้จากตำนานหรือนิทานปรัมปรา (Claude Levi-Strauss อ้างใน สุภาวงศ์ จันทวานิช, 2552)

ในกลุ่มผู้ศึกษาด้านวัฒนธรรมโดยตรง กล่าวในทิศทางเดียวกันในทำนองว่า วัฒนธรรมไม่ได้เป็นสิ่งที่แน่นอนตายตัว เป็นได้อย่างมากเพียงแค่ว่าความพยายามของกลุ่มใดกลุ่มหนึ่งที่จะสร้าง “วัฒนธรรมทางการ” เพื่อครอบงำความคิดของผู้อื่นหรือสร้างความชอบธรรมให้กับการใช้อำนาจของตัวเอง โดยข้อเขียนหลักการสำคัญที่นับว่ามีประโยชน์อย่างมาก ในการขยายขอบเขตของวัฒนธรรมให้หลุดพ้นการผูกขาดความหมายไว้กับคุณค่าอันตั้งตามความเจริญงอกงามของสังคมคือนิยามของ เรย์มอลด์ วิลเลียมส์ (Raymond Williams อ้างใน เกษม เพ็ญภินันท์, 2552) กล่าวถึงนิยามของวัฒนธรรมว่า สามารถจำแนกออกเป็น 4 ประเภท คือ 1) ความเป็นสิ่งที่คุ้นเคยในทางจิตวิญญาณ 2) พัฒนาการทางด้านภูมิปัญญาของสังคมโดยรวม 3) การสร้างสรรค์ และ 4) วิถีชีวิตของมนุษย์ ส่วนกรอบแนวคิดทางวัฒนธรรมประเทศไทยวิเคราะห์ได้จากพระราชบัญญัติวัฒนธรรมแห่งชาติ พ.ศ. 2485 ที่ได้นิยามว่า วัฒนธรรม หมายถึง ลักษณะที่แสดงถึงความเจริญงอกงาม ความเป็นระเบียบเรียบร้อย ความกลมเกลียวก้าวหน้าของชาติ และศีลธรรมอันดีของประชาชน (ราชบัณฑิตยสถาน, 2556) ซึ่งสะท้อนให้เห็นว่า เป็นการให้ความหมายที่อิงจากรากศัพท์ภาษาสันสกฤตแปลความหมายของวัฒนธรรมอย่างตรงตัวว่า “ธรรมเป็นเหตุให้เจริญ” หรือ “ธรรมคือความเจริญ” ทั้งนี้ สำนักงานคณะกรรมการวัฒนธรรมแห่งชาติ (2535) ได้นิยามว่า วัฒนธรรม คือ ความเจริญงอกงามซึ่งเป็นผลจากระบบความสัมพันธ์ระหว่างมนุษย์กับมนุษย์ มนุษย์กับสังคม และมนุษย์กับธรรมชาติ จำแนกออกเป็น 3 ด้าน คือ จิตใจ สังคม และวัตถุ มีการสั่งสมและสืบทอดจากคน

รุ่นหนึ่งไปสู่คนอีกรุ่นหนึ่ง จากสังคมหนึ่งไปสู่อีกสังคมหนึ่ง จนกลายเป็นแบบแผนที่สามารถเรียนรู้และก่อให้เกิดผลิตรกรรมและผลิตผลทั้งที่เป็นรูปประธรรมและนามธรรมอันควรค่าแก่การวิจัย อนุรักษ์ ฟื้นฟู ถ่ายทอด เสริมสร้างและแลกเปลี่ยน เพื่อสร้างดุลยภาพแห่งความสัมพันธ์ระหว่างมนุษย์สังคม และธรรมชาติ อย่างไรก็ตามนิยามจากกลุ่มนักคิด นักวิชาการที่มีประสบการณ์ขับเคลื่อนวัฒนธรรมเชิงรุก ดังเช่น เอกวิทย์ ณ ถลาง อ่างใน กษมา วรวรรณ ณ ออยุธยา, (2539) ได้ให้มุมมองเกี่ยวกับวัฒนธรรมในความหมายกว้างขึ้นว่า วัฒนธรรม เป็นองค์รวมของทุกสิ่งทุกอย่างที่มนุษย์สร้างขึ้นอันเนื่องมาจากมนุษย์มีความสัมพันธ์กับธรรมชาติ สัมพันธ์กับสิ่งเหนือธรรมชาติ และสัมพันธ์กับมนุษย์เอง วัฒนธรรมจึงมีความหลากหลายเกือบจะหาที่สุดมิได้ และยังเปลี่ยนแปลงต่อไปไม่หยุดยั้ง ซึ่งสอดคล้องกับแนวคิดของ อานันท์ กาญจนพันธุ์ (2549) ที่ให้มุมมองกับความหมายวัฒนธรรมไว้ 2 ประการ คือ วัฒนธรรมเป็นการสร้างขึ้นใหม่ทางสังคมประวัติศาสตร์ (Culture as Social construct) และวัฒนธรรมเป็นเวทีหรือพื้นที่ของการช่วงชิงความหมาย (Culture as space of contesting meaning) ซึ่งเป็นเรื่องความสัมพันธ์เชิงอำนาจ

ตามที่กล่าวมาแล้วนั้น วัฒนธรรมจึงไม่ใช่เป็นเพียงสิ่งที่แสดงถึงความเจริญรุ่งเรือง ไม่ใช่เพียงงานศิลปะและระเบียบจารีตประเพณี แต่วัฒนธรรมยังหมายถึงสิ่งที่ปรากฏอยู่ในชีวิตประจำวันอันเกี่ยวข้องกับวิถีชีวิตมนุษย์ เกิดขึ้นและดำรงอยู่อย่างสอดคล้องกลมกลืนกับการใช้ชีวิตของมนุษย์ตั้งแต่เกิดจนตาย และวัฒนธรรมยังเป็นรูปแบบหนึ่งของการสื่อสารระหว่างกันผ่านระบบสัญลักษณ์ทั้งนี้ วัฒนธรรมยังมีความเป็นพลวัต (Dynamic) อยู่ตลอดเวลา อันเป็นผลสืบเนื่องจากการเปลี่ยนแปลงของโลกที่มีการไหลเวียนของผู้คนข้ามชาติ ทรัพยากรทางการเงิน สินค้าและบริการ และข้อมูลข่าวสารที่เพิ่มขึ้นอย่างรวดเร็ว ได้ส่งผลต่อการเปลี่ยนแปลงของโลกเป็นอย่างมาก ดังที่ คณะกรรมาธิการโลกว่าด้วยวัฒนธรรมและการพัฒนา (WCCD) (1996) ได้กล่าวว่า วัฒนธรรมของสังคมนั้นไม่ได้หยุดนิ่ง แต่อยู่ภายใต้อิทธิพลของโลกาภิวัตน์ที่มีแนวโน้มทวีความรุนแรงขึ้นอย่างไม่เคยปรากฏมาก่อนได้ก่อให้เกิดกระแสทุน แรงงาน และข้อมูลข่าวสารไร้พรมแดน ซึ่งมีอิทธิพลต่อวัฒนธรรมท้องถิ่น เรียกว่า “โลกาภิวัตน์ทางวัฒนธรรม” ในขณะที่ปรากฏการณ์นี้มีส่วนสนับสนุนให้เกิดการรวมกลุ่มของสังคม และทำให้ผู้คนได้รับโอกาสใหม่ๆ มากยิ่งขึ้น แต่ในขณะเดียวกันก็อาจทำให้สูญเสียเอกลักษณ์ของวัฒนธรรมท้องถิ่นไปด้วย ส่วนวิธีการสร้างสมดุลให้สอดคล้องกับโลกยุคโลกาภิวัตน์เพื่อที่จะปกป้อง การสูญเสียเอกลักษณ์ของวัฒนธรรมท้องถิ่น การที่จะชูประเด็นด้านวัฒนธรรมให้เป็นหัวใจสำคัญของนโยบายการพัฒนาไม่ได้หมายความว่าต้องอยู่ในกรอบของการอนุรักษ์เท่านั้น แต่ควรดึงศักยภาพองค์ความรู้และทักษะ อีกทั้งทรัพยากรในท้องถิ่น เพื่อส่งเสริมความคิดสร้างสรรค์และความก้าวหน้าที่ยั่งยืน

Tomlinson, John (1999) ได้กล่าวถึงโลกาภิวัตน์ทางวัฒนธรรมว่า เป็นการเคลื่อนไหวอย่างรวดเร็วของชุดความคิด ทักษะคิด ความหมาย คุณค่า และผลผลิตทางวัฒนธรรมข้ามพรมแดน โดยเฉพาะแนวคิดที่ว่าปัจจุบันมีวัฒนธรรมเชิงเดี่ยวอันเป็นจุดร่วมของคนทั้งโลก ที่ส่งผ่านและได้รับการสนับสนุนจากข่าวสาร อินเทอร์เน็ต การตลาด ความบันเทิงข้ามชาติ อีกทั้งการท่องเที่ยวระหว่างประเทศที่ได้ก้าวข้ามประเพณีวัฒนธรรมและวิถีชีวิตในท้องถิ่น และก่อให้เกิดการรับรู้ แรงบันดาลใจ รสนิยม และกิจกรรมในชีวิตประจำวันของผู้คน ไม่ว่าจะพวกเขาจะอาศัยอยู่ที่ใดในโลก ทักษะดังกล่าวเป็นไปในทิศทางเดียวกันกับ Robert Holton (2000) ซึ่งได้กล่าวว่า โลกาภิวัตน์ทางวัฒนธรรมคือ

การที่วัฒนธรรมหลุดพ้นจากพื้นที่ตายตัว เช่น ขอบเขตชุมชน เมืองและประเทศ ไปสู่พื้นที่ใหม่ๆ อย่างกว้างขวางทั้งด้วยตัวของมันเอง และด้วยการนำพาเข้าไปของภาครัฐ ภาคธุรกิจ และภาคประชาชน โลกาภิวัตน์ได้ทำให้วัฒนธรรมที่เคยผูกติดกับพื้นที่ต่างๆ ถูกเผยแพร่ไปทั่วโลกอย่างรวดเร็ว ทั้งในรูปแบบทั้งที่จับต้องได้และจับต้องไม่ได้ เช่น ศาสนา กีฬา การแต่งกาย รสนิยมการใช้ชีวิต การพักผ่อน อาชีพ แฟชั่น หนังสือ กิจกรรมทางสังคม ภาพ ดนตรี การแสวงหาความรู้ อาหารและเครื่องดื่ม เมื่อวัฒนธรรมหนึ่งได้หลุดออกจากพื้นที่เดิมไปพบกับอีกวัฒนธรรมหนึ่งนั้น ทำให้เกิดความหมายใหม่ๆ ทางวัฒนธรรม ซึ่งอาจเป็นได้ทั้งแง่บวก แง่ลบ หรือทำให้เกิดการปรับตัวของวัฒนธรรม เช่น อาจทำให้เกิดการครอบงำของวัฒนธรรมใหม่ที่มีต่อวัฒนธรรมเก่า หรืออาจเกิดการต่อต้านระหว่างวัฒนธรรมเก่าและใหม่ หรือในอีกแง่มุมหนึ่งอาจเกิดการเรียนรู้และประสานกลมกลืนระหว่างวัฒนธรรมก็ได้

Watson, James L (2006) ได้อธิบายปรากฏการณ์ของโลกาภิวัตน์ทางวัฒนธรรมว่าเป็นสิ่งที่มนุษย์ทุกคนสามารถสัมผัสได้ในชีวิตประจำวันท่ามกลางบริบทของสังคมยุคปัจจุบันซึ่งปรากฏการณ์ดังกล่าวเกิดจากการแพร่กระจายของชุดความคิดที่ถูกแปรเปลี่ยนให้เป็นสินค้าทำให้เกิดการไหลเวียนของวัฒนธรรมจากทั่วทุกมุมโลก ปรากฏการณ์ดังกล่าวได้อาศัยการติดต่อสื่อสารไร้พรมแดน ก่อให้เกิดวัฒนธรรมร่วมอันเป็นผลมาจากการมีปฏิสัมพันธ์ของผู้คนจากนานาประเทศ ในยุคโลกาภิวัตน์ที่มีการติดต่อสื่อสาร การคมนาคมขนส่ง และเทคโนโลยีสารสนเทศที่มีความเจริญก้าวหน้าทำให้เกิดความสัมพันธ์กันทั้งในทางเศรษฐกิจ การเมือง เทคโนโลยี อีกทั้งวัฒนธรรมที่เชื่อมโยงระหว่างปัจเจกบุคคล ชุมชน หน่วยธุรกิจ และรัฐบาลทั่วทั้งโลก โลกาภิวัตน์ทางวัฒนธรรม จึงเป็นปรากฏการณ์ของความผสมกลมกลืน ซึ่งจะทำให้ประสบการณ์ของมนุษย์ทุกหนทุกแห่งในโลกเหมือนกันในที่สุด นอกจากนี้ Hopper, Paul (2007) ได้กล่าวว่า โลกาภิวัตน์ทางวัฒนธรรม (Cultural Globalization) หรือวัฒนธรรมโลก (Global Culture) มิได้เกิดจากวัฒนธรรมชุดใดชุดหนึ่งเท่านั้น หากแต่เกิดจากวัฒนธรรมหลายชุดผสมผสานกัน โดยเฉพาะอย่างยิ่งด้วยกระแสโลกาภิวัตน์ (Globalization) นำมาซึ่งกระบวนการเปลี่ยนแปลงมากมาย การเชื่อมโยงของโลกส่งผลกระทบไม่ว่า จะเป็นด้านเศรษฐกิจ สังคม วัฒนธรรม การเมือง และเทคโนโลยี ทั้งในลักษณะการปะทะ แลกเปลี่ยน สอดคล้อง กลมกลืน ครอบงำ และต่อต้าน

ส่วนนักวิชาการทางด้านสังคมวิทยาของไทยอย่าง สุริชัย หวันแก้ว (2547) ได้กล่าวถึงโลกาภิวัตน์ทางวัฒนธรรม (Cultural Globalization) ว่าเป็นปฏิกริยาทางวัฒนธรรมภายใต้กระแสโลกาภิวัตน์ โดยชี้ให้เห็นว่าต้องมีความกระจ่างต่อเรื่องของการเปลี่ยนรูปทางวัฒนธรรม (Cultural - Transformation) อีกทั้งต้องเข้าใจอย่างถ่องแท้ต่อผลกระทบภายใต้แรงกระทบและแรงผลักดันจากโลกาภิวัตน์ โดยการพิจารณานั้นต้องไม่มองวัฒนธรรมอย่างแยกขั้ว (Dichotomies) หรือการมองวัฒนธรรมด้วยแบบแผนที่ตายตัว จึงจะสามารถเข้าใจถึงปฏิกริยาทางวัฒนธรรมภายใต้กระแสโลกาภิวัตน์ได้อย่างชัดเจน ในประเด็นความซับซ้อนทางด้านโลกาภิวัตน์ของสุริชัย หวันแก้ว เป็นไปในทิศทางเดียวกันกับแนวคิดของ Arjun Appadurai (1996) ศาสตราจารย์แห่งมหาวิทยาลัยชิคาโกซึ่งมองว่า โลกาภิวัตน์เป็นกระบวนการที่เป็นพลวัตซับซ้อน เนื่องจากความไม่คงที่ เคลื่อนที่ได้ ไม่คงตัว และไหลเวียนเราจึงไม่อาจเข้าใจโลกาภิวัตน์ด้วยการอาศัยเพียงตัวแบบศูนย์กลางรอบนอกแบบเดิมๆ ต่อไป

2.2 เอกสารและงานวิจัยที่เกี่ยวข้อง

จากการศึกษาเอกสารและงานวิจัยที่เกี่ยวข้อง โดยเฉพาะในเรื่องของธงในบริบทสังคม วัฒนธรรม พบว่า มีผู้ศึกษาจำนวนน้อยมาก โดยงานวิจัยในแต่ละชิ้นต่างก็ได้จำแนกประเภทของธง และคติการใช้ธงในบริบทต่างๆ ที่แตกต่างกันออกไป ดังนี้

ธวัช ปุณโณทก ได้กล่าวถึงการใช้ธงประดับในพิธีต่างๆ ซึ่งถูกรวบรวมและอธิบายไว้ในหนังสือ สารานุกรมวัฒนธรรมไทยภาคอีสาน เล่ม 6 ว่า ธงนั้นใช้ได้ทั้งงานมงคล และงานอวมงคล แต่งานอวมงคลปรากฏไม่มากนัก ส่วนที่ใช้ในงานมงคลและที่เด่นชัดที่สุดจะขาดเสียมิได้ คือ งานบุญพระเวสส์ (บุญผะเหวด) หรืองานเทศน์มหาชาติ (มูลนิธิตารานุกรมวัฒนธรรมไทย ธนาคารไทย พาณิश्य, 2542 ข) ทั้งนี้ พวงเพชร ชูปวา (2542) ได้ทำการศึกษา ธงผะเหวดกับวิถีชีวิตชาวบ้านหนองคู ตำบลธงธานี อำเภอธวัชบุรี จังหวัดร้อยเอ็ด ผลการศึกษาพบว่า “ธงผะเหวด” เป็นภาษาท้องถิ่นที่เรียกชื่อธงที่ประกอบบริเวณศาลาการเปรียญ เนื่องจากในพิธีทำบุญเทศน์มหาชาติของชาวอีสาน เป็นเครื่องแสดงสัญลักษณ์ให้ชาวบ้านได้รับรู้ร่วมกันว่าเวลานี้ และสถานที่แห่งนี้จะทำการประกอบพิธีกรรมที่สำคัญทางศาสนา คือ ประเพณีการทำบุญผะเหวด ธงผะเหวดที่ได้จากบ้านหนองคู ตำบลธงธานี อำเภอธวัชบุรี จังหวัดร้อยเอ็ด ที่พบจำนวน 33 ผืน ทอดยาวก็ที่มีหน้ากว้างระหว่าง 30 - 60 เซนติเมตร เส้นยืนและเส้นทอทำได้ประเภทเดียวกัน ชาวบ้านทอผสมด้วยวัสดุที่มีอยู่ในท้องถิ่น เพื่อให้เกิดน้ำหนักและความสวยงาม ด้วยไม้เป็นชิ้นแบบแบนๆ ทอดันผสมเป็นลายตัดขวาง การวางระยะและความยาวของไม้จะทำให้เกิดลายซ้ำๆ กันตลอดแนว ความยาวของผืนธงมีความยาวเฉลี่ย 3.61 เซนติเมตร ส่วนชายธงได้รับการออกแบบประดิษฐ์ตกแต่งให้สวยงามเป็นพิเศษ ภาระการทำผืนธง เป็นหน้าที่ของผู้หญิง ส่วนผู้ชายมีหน้าที่ทำเสาธง วิธีการทำธงผะเหวดได้รับการพัฒนาด้วยวัสดุ และวิธีการตามความก้าวหน้าทางสังคมและสิ่งแวดล้อม ธงผะเหวดที่ชาวบ้านทำขึ้นมาจึงมีรูปแบบ และลวดลายแตกต่างกันตามกาลเวลา การทำธงผะเหวดของชาวบ้านทำขึ้นเพื่อถวายวัดไปใช้ในงานทำบุญประเพณีและเพื่อเป็นการไถ่บาปของตนเอง ตามความเชื่อในพุทธศาสนาของชุมชน และนิยมทำธงผะเหวดถวายเป็นคู่ เพื่อปรารถนาความสมบูรณ์ทางด้านครอบครัว เพราะฉะนั้นเป้าหมายสูงสุดของการสร้างธงผะเหวด จึงมีเป้าหมายถึงผลบุญกุศล ที่ยังประโยชน์แก่โลกนี้และโลกหน้า ซึ่งมีความผูกโยงกับมโนทัศน์การหลุดพ้นที่มีอยู่ในพุทธศาสนา อีกทั้งยังพบว่าธงมีบทบาทเกี่ยวข้องกับพื้นที่ศักดิ์สิทธิ์เป็นอย่างมาก เราจึงพบการประดับธงรอบๆ บริเวณวัด ตลอดจนเป็นสัญลักษณ์ทางวัฒนธรรมที่เมื่อเราพบเห็นธง ก็จะสามารถรับรู้และทำความเข้าใจได้ว่า สถานที่นั้นๆ กำลังมีการจัดบุญประเพณีที่สำคัญ เช่น บุญผะเหวด เป็นต้น

ส่วนวัฒนธรรมการใช้ธงในบริบทสังคมวัฒนธรรมล้านนานั้น ชไมพร พรเพ็ญพิพัฒน์ (2546) ได้ทำการศึกษาและเรียบเรียงเรื่องราวเกี่ยวกับธงไว้ในหนังสือ ตุง มรดกแผ่นดินล้านนา โดยการนำเอาประเภทและชนิดของตุง ตลอดจนหน้าที่ของตุงที่ชาวเหนือสร้างขึ้นในชีวิตประจำวัน รวบรวม เข้ามาไว้ด้วยกัน นอกเหนือจากเป็นการบันทึกประวัติศาสตร์แล้ว ยังเป็นการเก็บรักษามรดกล้ำค่าของแผ่นดินเอาไว้ในรูปของเอกสาร ข้อเสนอที่สำคัญคือในด้านนิยามความหมาย พบว่า “ตุง” ในวัฒนธรรมล้านนา คือ ธงในภาษาไทยภาคกลาง เป็นสัญลักษณ์ที่สร้างขึ้นเพื่อแสดงถึงความมีสิริมงคล และชาวไทยให้ความเคารพนับถือสูงเป็นของสูงชนิดหนึ่ง เช่นเดียวกับชาวล้านนาที่ให้ความสำคัญแก่

ตุงในฐานะเครื่องบอกวัฒนธรรมอันเก่าแก่และงดงาม ซึ่งสอดคล้องกับ พระนิรันดร อภิวัตโน (2547) ได้อธิบายใน ตุงล้านนาภูมิปัญญาของบรรพชน ว่า ในด้านของการนิยามความหมาย คำว่า “ตุง” เป็นภาษาถิ่นที่ชาวล้านนาใช้เรียก “ธง” ในภาษาไทยภาคกลาง และ “ปฏากะ” ซึ่งเป็นชื่อเรียกของธงอินเดีย มีลักษณะเป็นแผ่นผ้า ไม้ กระดาษ ตลอดจนโลหะ รูปที่ใช้ห้อยลงมาโดยการผูกติดกับปลายเสา ตุงเป็นภาษาถิ่นพื้นเมืองเป็นคำเฉพาะที่ใช้เรียกผืนผ้า ผืนกระดาษ ผืนไม้ ผืนโลหะ รูปผืนยาวแคบผูกห้อยลงมา โดยมีขนาดต่างกันไปตามหน้าที่การใช้งานในพิธีกรรม และคตินิยมของท้องถิ่น คำว่าตุงนั้นในภาษาไทยใหญ่เรียกว่า “ตำซอน” หรือเรียกว่า “ตะซุ่น” ในภาษาพม่า และอีสานในบางท้องถิ่นเรียกว่า “ตุง” จากการศึกษาตุงในบริบทสังคมวัฒนธรรมล้านนา ตลอดจนการศึกษาในด้านการให้นิยามความหมาย ทำให้สามารถทำความเข้าใจได้ว่า วัฒนธรรมการใช้ตุงในบริบทสังคมวัฒนธรรมล้านนา และการใช้ตุงในบริบทสังคมวัฒนธรรมอีสาน ไม่ได้มีความแตกต่างกันแต่อย่างใด โดยต่างก็ใช้เป็นสัญลักษณ์ที่แสดงถึงความเป็นสิริมงคล ใช้ในพิธีกรรม ซึ่งถือว่าตุงมีบทบาทในวัฒนธรรมลุ่มน้ำโขง

อรชร พรประเสริฐ และคณะ (2548) ได้ศึกษาตุง ใน อุบลราชธานี: กรณีตุงพบว่า ในส่วนของรูปแบบและลักษณะ โอกาสและพิธีกรรมการใช้ตุง ตลอดจนศึกษาการทอและแหล่งเก็บรักษาตุงในจังหวัดอุบลราชธานี โดยศึกษาเฉพาะพื้นที่อำเภอเมืองอุบลราชธานี อำเภวารินชำราบ อำเภอเขื่องใน อำเภอม่วงสามสิบ และอำเภอเดชอุดม ในระหว่างเดือนกันยายน 2546 ถึงเดือนมีนาคม 2548 ผลการศึกษาพบว่า ตุงเกือบทั้งหมดเป็นตุงที่ทอจากเส้นใย ด้าย และฝ้ายซึ่งจะใช้เป็นเส้นยืน สำหรับเส้นขวางใช้ทั้งด้าย ฝ้าย อาจมีไหมบ้าง และบางแห่งใช้ไม้ไผ่เหลาเป็นแผ่นกว้างประมาณ 1 เซนติเมตร ความยาวเท่าที่ต้องการ แทรกเส้นด้ายให้เป็นลวดลาย เช่น เป็นลายเจดีย์ ลายเรขาคณิต เป็นต้น การทอตุงนิยมทอเป็นรูปที่เกี่ยวข้องกับพุทธศาสนา เช่น รูปพระพุทธเจ้า รูปปญจวัคคีย์ รูปเจดีย์ รูปปราสาท รูปสัตว์ เช่น ช้าง สิงห์ เสือ นาค เป็นต้น แต่เดิมชาวอุบลราชธานีนิยมใช้ตุงในงานบุญเฉพาะเทศกาลที่วัด ส่วนงานอื่นๆ ไม่นิยมใช้ตุง การเก็บรักษาตุงในวัดก็ไม่ได้จัดเก็บอย่างถูกต้องเท่าที่ควร โดยส่วนมากใช้วิธีการม้วน พับรวมกันไว้ ทำให้สัตว์แทะชำรุดเสียหาย ซึ่งนับวันตุงจะด้อยคุณค่าลง ต่อมาเมื่อปี พ.ศ. 2545 คนกลุ่มหนึ่ง มีนายมีชัย แต่สุจริยา และคณะ มีความคิดสร้างสรรค์ ได้เล็งเห็นความสำคัญของตุง และต้องการสืบทอดจึงได้ทอตุง และใช้ตุงประดับสถานที่ต่างๆ นอกจากวัดแล้วยังนำตุงมาใช้ตกแต่งในงานศพบุคคลที่เคารพนับถือ อีกทั้งจัดให้มีการประกวดตุงขึ้น ตั้งแต่นั้นเป็นต้นมาบุคคลกลุ่มนี้ก็ใช้ตุงทุกโอกาสที่อำนวย และทำให้บุคคลอื่นนำตุงมาใช้ประดับสถานที่ที่ตนจัดงาน จึงเป็นนิมิตหมายอันดีที่จะสืบทอดวัฒนธรรมการใช้ตุงในจังหวัดอุบลราชธานีให้แพร่หลายขึ้น ตุงจึงถือ ว่าเป็นงานหัตถกรรม และภูมิปัญญาท้องถิ่นของชาวบ้านอีกแขนงหนึ่ง โดย วิบูลย์ ลีสุวรรณ (2558) ได้กล่าวถึง ตุง ใน พจนานุกรมหัตถกรรม เครื่องมือเครื่องใช้พื้นบ้าน โดยตุง คือ ธงที่สร้างขึ้นเพื่อใช้ประดับตกแต่งในงานประเพณีทำบุญ หรืองานเทศน์มหาชาติ มีรูปแบบสีสันทันและใช้วัสดุต่างกันหลายแบบ เช่น ตุงส้อ (ธงผืนเล็กๆ) ทำเป็นรูปสามเหลี่ยมกว้างประมาณ 5 นิ้ว ยาวประมาณ 8-10 นิ้ว ทำด้วยกระดาษหรือผ้าสี พันติดกับไม้ไผ่ซี่กเล็กๆ ยาวประมาณ 2 ศอก ใช้ปักประดับเครื่องบูชาในงานบุญเทศน์มหาชาติ หรือปักบนเจดีย์ทราย ธงตะขาบ หรือธงขนาดใหญ่ทอด้วยผ้าฝ้าย เป็นลวดลายตรงกลางผืนธง บางที่มีลูกไม้คั่น ปลายไม้ทั้งสองติดตรงสามเหลี่ยมเล็กๆ คูคล้ายตะขาบก็มี ธงขนาดใหญ่มักแขวนกับลำไม้ไผ่

การศึกษาเรื่องธงในบริบทสังคมวัฒนธรรมอีสานเป็นรูปธรรมมากยิ่งขึ้น โดยปรากฏผ่านหนังสือ ธงอีสาน งานเขียนของ ประทับใจ สึกษา (2555) ได้ศึกษาธงอีสาน เพื่อเป็นองค์ความรู้แก่ผู้ที่สนใจศิลปหัตถกรรม ภูมิปัญญาท้องถิ่น รวบรวมจากงานทำนุบำรุงศิลปวัฒนธรรม ของมหาวิทยาลัยอุบลราชธานี โดยรวบรวมข้อมูลของธงอีสานในรูปแบบต่างๆ และประเภทของธง ตลอดจนกรรมวิธีเทคนิคการผลิต ลวดลายบนผืนธง รวมถึงความเชื่อของคนอีสานเกี่ยวกับธง ในด้านรูปแบบและประเภทของธง พบว่า รูปแบบของธงในภาคอีสานมีความแตกต่างกันตามพื้นที่ เนื่องจากแต่ละพื้นที่ในภาคอีสานมีความถนัดในการทอผ้าที่แตกต่างกัน ซึ่งผู้ผลิตธงโดยส่วนใหญ่มักมีการพัฒนาการมาจากการทอผ้าพื้นเมือง เช่น เขตพื้นที่ใดมีความถนัดทางการเก็บขิด ก็จะใช้เทคนิคการเก็บขิดในการสร้างภาพ และลวดลายบนผืนผ้าธง เขตพื้นที่ใดถนัดการทอผ้าขาวม้า ก็จะใช้รูปแบบของลายผ้าขาวม้ามาผลิตเป็นผ้าธง ซึ่งถือว่าการสร้างรูปแบบผ้าธงที่แตกต่างกัน ส่วนรูปทรงมักเกิดจากความนิยมที่สืบทอดกันมา เช่น เขตพื้นที่ใดนิยมผลิตธงเป็นผืนผ้ายาวทรงสี่เหลี่ยมผืนผ้า ก็จะมีรูปทรงนั้นต่อๆ กันมา เขตพื้นที่ใดนิยมนำผืนผ้ามาตัดเย็บเป็นรูปทรงเพิ่มเติมให้มีหาง มีกระเปาะสำหรับใส่ดอกไม้และเงิน ก็จะมีรูปทรงนั้นผลิตสืบทอดกันมาจากรุ่นสู่รุ่นจนกลายเป็นอัตลักษณ์เฉพาะถิ่น โดยจำแนกประเภทของธงอีสานออกเป็น 4 กลุ่ม คือ 1) ธงโบราณ เป็นการผลิตโดยใช้รูปแบบดั้งเดิม เช่น ใช้ผ้าขาวหรือผ้าสีธรรมชาติแล้วใช้ไม้ไผ่สอดคั่นสร้างรูปภาพ การใช้ผ้าพื้นสีขาวติดระบายเพื่อถ่วงน้ำหนักและสร้างความสวยงาม การเขียนภาพตามความเชื่อบนผืนผ้า เป็นต้น 2) ธงประยุกต์ เป็นการประยุกต์จากธงโบราณ ทั้งนี้อาจประยุกต์ด้านวัสดุหรือเทคนิควิธีการผลิตก็ได้ เช่น ใช้เทคนิคการพันสับบนผืนผ้าแทนการเขียน การพิมพ์สกรีนด้วยเทคนิคต่างๆ บนผืนผ้า การเปลี่ยนวัสดุจากไม้ไผ่ที่เคยใช้สอดคั่นเป็นใช้พลาสติก หรือริบบิ้น แทนการใช้กระดาษสี หรือวัสดุต่างๆ พันบนเส้นดอกไม้ไผ่ก่อนนำมาสอดคั่น เป็นต้น แต่รูปแบบยังพยายามรักษารูปแบบและลวดลายดั้งเดิมเอาไว้ 3) ธงสร้างสรรค์ เป็นธงที่คิดค้นขึ้นใหม่เพื่อสร้างความแปลกใหม่ และความสวยงาม เช่น การนำผ้าสีมาเย็บต่อเติมและตกแต่ง การตัดแต่งเป็นรูปทรงต่างๆ โดยพยายามหลีกเลี่ยงรูปแบบดั้งเดิมที่เคยใช้ การพิมพ์ภาพหรือลายตามสมัยนิยมลงบน ผืนผ้า การนำภาพถ่ายต่างๆ มาตัดแยกและสอดสลับเพื่อให้เกิดภาพโมเสค เป็นต้น และ 4) ธงอย่างง่าย เป็นการนำผืนผ้าที่สามารถหาได้จากท้องถิ่น หรือจากท้องตลาดทั้งที่เป็นสีพื้น หรือลายต่างๆ นำมาตัดเย็บตกแต่งขอบและระบายเพื่อใช้ในพิธีกรรม

ส่วนความเชื่อที่เกี่ยวข้องเนื่องจากธงของคนอีสานไม่แตกต่างกันมากนัก ทั้งนี้อาจจำแนกออกเป็น 2 ด้าน คือ ด้านการถวายธง และด้านการนำธงมาใช้ สำหรับความเชื่อที่เกี่ยวกับการถวายธงให้วัดส่วนใหญ่เชื่อว่าได้กุศลแรง เพราะธงถือเป็นของสูงในพิธีกรรมและมักถูกนำมาใช้ตกแต่งในงานบุญที่สำคัญเสมอ หากถวายเพื่ออุทิศส่วนกุศลให้ผู้ตายเชื่อว่าบุญจะส่งถึงและได้บุญมาก ธงที่ญาติโยมนำมาถวายวัดจึงมักนิยมเขียนหรือปักชื่อญาติที่เสียชีวิตไปแล้วและชื่อผู้อุทิศส่วนกุศลไปให้ สอดคล้องกับ วิทยา วุฒิไธสง (2561) ได้กล่าวว่า รูปทรงตลอดจนการใช้ธงเพื่อประดับตกแต่งมีความต่างกันออกไปตามระดับความเชื่อ ความศรัทธา และฐานะทางเศรษฐกิจของผู้ถวาย โดยคติความเชื่อเกี่ยวกับการถวายธง การที่ชาวบ้านนำธงมาถวายวัดเพื่อเป็นพุทธบูชา อีกทั้งเป็นการทำบุญอุทิศส่วนกุศลให้แก่ผู้ที่ล่วงลับไปแล้ว หรือเป็นการถวายเพื่อส่งกุศลผลบุญให้แก่ตนเองในชาติหน้า ก็ด้วยคติความเชื่อที่ว่า เมื่อตายไปแล้วจะพ้นจากการตกนรก โดยอาศัยเกาะชายธงขึ้นสวรรค์ จะได้พบพระศรีอริยเมตไตรย หรือจะได้ถึงซึ่งพระนิพพาน เป็นต้น ดังนั้น คนอีสานจึงมีความเชื่อเกี่ยวกับธง 2 ลักษณะ คือ

การทำบุญ เมื่อได้ทำบุญด้วยการถวายธูปแล้วจะอยู่เย็นเป็นสุข เป็นสิริมงคลแก่ชีวิต และการให้ทาน เมื่อได้ให้ทานด้วยการถวายธูปแล้ว จะช่วยให้วิญญาณผู้ตายหลุดพ้นจากนรกหรือวิบากกรรม ความเชื่อเกี่ยวกับการนำธูปมาใช้ เชื่อว่า 1) การปักหรือแขวนธูปในเขตงานบุญ เป็นการบอกกล่าวหรือเป็นสัญลักษณ์ให้ผู้คนรวมทั้งสิ่งที่ไม่เห็นได้รับรู้ว่าสถานที่แห่งนี้กำลังมีงานบุญ บางแห่งได้เย็บกระเป๋าดัดกับตัวธูปสำหรับใส่เงินหรือดอกไม้ไว้ด้วย ส่วนความเชื่อเกี่ยวกับการใส่เงิน อาจมีแตกต่างกันไปบ้าง เช่น บางแห่งเชื่อว่าเป็นการส่งเงินให้คนหรือญาติที่ตายไปแล้ว บางแห่งเชื่อว่าจะส่งให้กับเจ้ากรรมนายเวร 2) การปักหรือแขวนธูปเป็นการป้องกันพญามารมารบกวนเขตพิธีอันศักดิ์สิทธิ์ตามความเชื่อที่สืบทอดกันมา และ 3) การปักหรือแขวนธูปเป็นการตกแต่งสถานที่งานบุญที่สำคัญที่เคยยึดถือสืบทอดกันมาจนเป็นประเพณี

นอกจากนั้น ธูดยังถูกกล่าวถึงในแวดวงวิชาการมากขึ้น เมื่อสถาบันวิจัยศิลปะและวัฒนธรรมอีสาน มหาวิทยาลัยมหาสารคาม ได้จัดเสวนาวิชาการเรื่อง “ธูปพะเหวดอีสาน: พุทธศิลป์แห่งพลังศรัทธา” เมื่อวันที่ 31 กรกฎาคม 2562 โดยได้มีการจัดทำเอกสารวิชาการประกอบการเสวนา ธูป หรือ พุง และ ปะคือ? ความหมาย ความสำคัญ ในบริบททางวัฒนธรรม รวบรวมโดย วิภา วิสเพ็ญ (2562) ได้กล่าวถึง ธูปในวิถีทางวัฒนธรรม นอกจากที่พบธูปที่มีบทบาทในประเพณี หรือ พิธีกรรมต่างๆ แล้ว ยังพบว่าธูปปรากฏในศิลาจารึก เช่น ศิลาจารึกวัดบางสนุก อำเภอวังชัน จังหวัดแพร่ พบในวรรณกรรมตำนาน วรรณกรรมคำสอนที่จารในเอกสารโบราณ เช่น อรุโณชาต ภาค ๑ คัมภีร์ ปุสสอนหลาน ธรรมดาสอนโลก เป็นต้น ข้อสังเกตประการหนึ่งในวรรณกรรมอีสานหลายเรื่องพบคำว่า “ปะคือ” ซึ่งนักปราชญ์ผู้รู้ก็ได้ให้นิยามความหมายว่าเป็นธงชนิดหนึ่ง ธูปที่ปรากฏในจิตรกรรมฝาผนังผ่านอุปถัมภ์บนสิมอีสาน นอกจากนั้นยังได้กล่าวถึงธูปที่มีความสำคัญทางพุทธศาสนา ปรากฏในรัชคสูตร พระสูตรว่าด้วยการเคารพธูป “สลองธูป” อันสืบเนื่องมาจากการสร้างธูปถวายวัด นอกจากนั้นยังได้กล่าวถึงบทบาทของธูปในสังคมวัฒนธรรมอีสาน ผ่านพิธีมงคล เช่น ธูปที่ปรากฏในฮีตเดือนสี่ (บุญพะเหวด) ผ่านพิธีอวมงคล เช่น ธูปเผาผี ธูปแจกข้าว เป็นต้น

2.3 สรุป

จากแนวคิดทั้ง 4 แนวคิด ตามที่ได้กล่าวมาแล้วนั้น ช่วยทำให้เราสามารถทำความเข้าใจความหมายและลักษณะสำคัญของประเพณีประเพณีดั้งเดิม ซึ่งพบว่าบางประเพณีเป็นการพัฒนาต่อยอดโดยอาศัยฐานความเชื่อจากประเพณีดั้งเดิม บางประเพณีเกิดจากการประดิษฐ์สร้างขึ้นใหม่ ภายหลังจากผู้คนส่วนใหญ่เห็นว่ามีคุณค่าจึงเกิดการยอมรับนับถือจากคนในสังคม ในส่วนของแนวคิดความความทรงจำ ทำให้เห็นความสัมพันธ์ระหว่างประวัติศาสตร์และความทรงจำ หากพิจารณาแล้วมีลักษณะเป็นคู่ขนาน โดยประวัติศาสตร์เป็นสิ่งที่คนส่วนใหญ่มักจะเชื่อถือ เพราะเกิดจากกระบวนการพิสูจน์โดยวิธีทางวิทยาศาสตร์ แตกต่างจากความทรงจำที่เกิดจากการถ่ายทอด หรือบอกเล่าของผู้คนผ่านยุคสมัยต่างๆ จากรุ่นสู่รุ่น ข้อมูลจึงมีลักษณะเป็นแบบปากต่อปากซึ่งอาจมีความคลาดเคลื่อนสูง ความทรงจำจึงถูกท้าทายว่าเป็นชุดข้อมูลไม่น่าเชื่อถือเท่าที่ควร แต่ทว่าเราสามารถนำข้อมูลทั้งที่ได้จากหลักฐานทางประวัติศาสตร์ และข้อมูลที่ได้จากความทรงจำ เช่น นิทาน ตำนาน คำบอกเล่า เป็นต้น มาวิเคราะห์ สังเคราะห์ ซึ่งจะก่อให้เกิดความหลากหลายของชุดความรู้ อันมีส่วนช่วยทำให้ข้อสรุป

ของงานวิจัยมีความลุ่มลึกและน่าสนใจมากยิ่งขึ้น ส่วนแนวคิดพื้นที่ศักดิ์สิทธิ์ สามารถอธิบาย ปฏิสัมพันธ์ระหว่างโลกสามัญ คือ พื้นที่ชุมชน หมู่บ้าน และการดำเนินชีวิตของผู้คนฝ่ายหนึ่ง กับอีกฝ่ายหนึ่งคือโลกศักดิ์สิทธิ์ ซึ่งมักเกี่ยวเนื่องกับความเชื่อและสิ่งเหนือธรรมชาติ อีกทั้งยังเป็นกรอบที่สามารถนำมาวิเคราะห์ความเชื่อในลักษณะการผสมผสานระหว่าง ผี-พราหมณ์-พุทธ ซึ่งเป็นความเชื่อที่โดดเด่นในบริบทสังคมวัฒนธรรมอีสาน และแนวคิดโลกาภิวัตน์ทางวัฒนธรรม ที่เน้นย้ำให้เห็นว่า วัฒนธรรมไม่ได้หยุดนิ่ง หากแต่มีความเคลื่อนไหวเปลี่ยนแปลงอยู่ตลอดเวลา ทั้งนี้เกิดจากการเปลี่ยนแปลงของโลกซึ่งก่อให้เกิดผลกระทบทั้งทางด้านการเมือง เศรษฐกิจ สังคม และวัฒนธรรม ซึ่งมีความเกี่ยวพันและส่งผลต่อการเปลี่ยนแปลงวิถีชีวิตของผู้คน จึงเป็นแนวคิดสำคัญที่จะช่วยอธิบาย ปรากฏการณ์ทางสังคมที่เกิดขึ้นในบริบทสังคมวัฒนธรรมอีสานร่วมสมัยได้เป็นอย่างดี

ส่วนของการศึกษาเอกสารและงานวิจัยที่เกี่ยวข้อง ทำให้ได้ชุดความรู้อีกชุดหนึ่งที่สามารถ อธิบายได้ว่า ชุมชนเป็นงานศิลปะที่ดลกรรมที่มีบทบาทในทางสังคมวัฒนธรรมอีสานเป็นอย่างมาก ด้วยความใกล้เคียงกันระหว่างสังคมวัฒนธรรมล้านนา และสังคมวัฒนธรรมล้านช้าง ทำให้เราทราบว่า วัฒนธรรมการใช้ตุงในแถบภาคเหนือ และการใช้ตุงในภาคอีสานไม่ได้มีความแตกต่างกันมากนัก ต่างก็มีบทบาทเกี่ยวข้องกับพื้นที่ศักดิ์สิทธิ์ เราจึงพบการประดับตุงรอบๆ บริเวณวิหาร ลานเจดีย์ ภายในวัด นอกจากนี้ ชุมชนยังเป็นสัญลักษณ์ทางวัฒนธรรมที่โดดเด่น โดยความทรงจำหรือความรู้สึกนึกคิดของคนเมื่อพบเห็นตุง ก็จะสามารถรับรู้และทำความเข้าใจได้ว่า สถานที่นั้นๆ กำลังมีการจัดบุญ ประเพณีที่สำคัญ เช่น บุญผะเหวด บุญสงกรานต์ บุญจัน เป็นต้น ชุมชนในสังคมวัฒนธรรมอีสานยังแฝงไปด้วยภูมิปัญญาท้องถิ่น กล่าวคือ การผลิตตุงโดยส่วนใหญ่แล้วมักมีการพัฒนาการมาจากการทอผ้าพื้นเมือง ซึ่งแต่ละพื้นที่ก็มีเอกลักษณ์ที่แตกต่างปลีกย่อยกันออกไป จุดประสงค์ของการสร้างตุงล้วนมีเป้าหมาย ถึงผลบุญกุศลที่ยังประโยชน์แก่โลกนี้และโลกหน้า ซึ่งมีความผูกโยงกับมโนทัศน์การหลุดพ้นที่มีอยู่ในพุทธศาสนา ตลอดจนเป็นการอุทิศส่วนกุศลให้กับผู้ที่ละโลกนี้ไปแล้ว นอกจากนี้แล้วยังมีหลักฐานทางประวัติศาสตร์ที่ได้บันทึกเรื่องราวของตุงเอาไว้ โดยปรากฏในศิลาจารึก วรรณกรรม จิตรกรรมอันเป็นสื่อสะท้อนให้เห็นว่า ชุมชนมีบทบาทในด้านสังคมวัฒนธรรมมาตั้งแต่อดีต แต่ทว่าความรู้ที่ได้จากการศึกษาเอกสารและงานวิจัยที่เกี่ยวข้อง ยังไม่เพียงพอต่อการทำความเข้าใจปรากฏการณ์ทางสังคมในปัจจุบัน ผู้วิจัยจึงเลือกที่จะศึกษาในหัวข้อ พลวัตวัฒนธรรมการใช้ตุงกับประเพณีประติษฐานบนพื้นที่พระธาตุยาคู โดยมุ่งศึกษาวัฒนธรรมการใช้ตุงในบริบทสังคมวัฒนธรรมอีสาน และศึกษา พลวัตวัฒนธรรมการใช้ตุงในบริบทสังคมวัฒนธรรมอีสานร่วมสมัย ที่ถูกใช้เป็นองค์ประกอบสำคัญของการสร้างประเพณีประติษฐานในบริบทพื้นที่พระธาตุยาคู โดยใช้กรอบแนวคิดประเพณีประติษฐาน แนวคิด ความทรงจำ แนวคิดพื้นที่ศักดิ์สิทธิ์ และแนวคิดเรื่องโลกาภิวัตน์ทางวัฒนธรรม มาใช้เป็นกรอบในการวิเคราะห์ข้อมูลและอธิบายปรากฏการณ์ทางสังคมในบริบทพื้นที่ศึกษา

ในบทต่อไปจะได้กล่าวถึงบริบทพื้นที่ศึกษา บ้านเสมา ตำบลหนองแปน อำเภอกมลาไสย จังหวัดกาฬสินธุ์ เป็นที่ตั้งของพื้นที่ทางวัฒนธรรม และเป็นชุมชนแรกๆ ที่ประติษฐานตุงโยแมงมุมของ จังหวัดกาฬสินธุ์ อาณาบริเวณโบราณสถานพระธาตุยาคู บ้านเสมา ตำบลหนองแปน อำเภอกมลาไสย จังหวัดกาฬสินธุ์ พื้นที่ทางวัฒนธรรมที่ถูกใช้สร้างประเพณีประติษฐาน และวัดโพธิ์ชัยเสมาราม บ้านเสมา ตำบลหนองแปน อำเภอกมลาไสย จังหวัดกาฬสินธุ์ สถานที่ซึ่งเป็นศูนย์กลางการทำกิจกรรมของคนในชุมชน ก่อนที่จะได้กล่าวถึงวิวัฒนาการของตุงผ่านสังคมวัฒนธรรมแต่ละยุคสมัย อีกทั้ง

วัฒนธรรมการใช้ธงที่ปรากฏในบริบทสังคมวัฒนธรรมอีสาน อันจะนำไปสู่การทำความเข้าใจปรากฏการณ์ทางสังคม กล่าวคือ การสร้างประเพณีประติษฐ์ขึ้นบนพื้นที่พระธาตุยาคู ซึ่งเป็นประเพณีที่ถูกสร้างขึ้นใหม่ โดยผ่านกระบวนการคัดสรรพื้นที่ทางวัฒนธรรมที่มีอยู่เดิม และที่สำคัญได้มีการหยิบยกเอาธงซึ่งเป็นงานศิลปหัตถกรรมแขนงหนึ่งถือว่าเป็นมรดกทางภูมิปัญญา มาสร้างความเป็นพลวัตโดยการนำมาใช้เป็นองค์ประกอบสำคัญในการประติษฐ์สร้างประเพณี ดังนั้นการนำแนวคิดดังกล่าวข้างต้นมาเป็นกรอบแนวทางการศึกษาวิจัย รวมถึงการศึกษาเอกสารและงานวิจัยที่เกี่ยวข้องมาใช้อภิปรายผล สามารถทำให้เห็นวัฒนธรรมการใช้ธงในบริบทสังคมวัฒนธรรมอีสาน และพลวัตวัฒนธรรมการใช้ธงในบริบทพื้นที่ พระธาตุยาคูกับประเพณีประติษฐ์



บทที่ 3

บริบทพื้นที่ศึกษา

การศึกษาเรื่อง พลวัตวัฒนธรรมการใช้ธูปกับประเพณีประดิษฐ์บนพื้นที่พระธาตุยาकु มีวัตถุประสงค์ 2 ประการ คือ 1) เพื่อศึกษาวัฒนธรรมการใช้ธูป ในบริบทสังคมวัฒนธรรมอีสาน และ 2) เพื่อศึกษาพลวัตวัฒนธรรมการใช้ธูปในบริบทพื้นที่พระธาตุยาकुกับประเพณีประดิษฐ์ โดยก่อนอื่นจะต้องมีความเข้าใจในส่วนของบริบทพื้นที่ศึกษา โดยแบ่งประเด็นการศึกษาออกเป็น 6 ประเด็น ดังนี้

- 3.1 วัฒนธรรมทวารวดีอีสาน
- 3.2 เมืองฟ้าแดดสงยาง
- 3.3 พระธาตุยาकु
- 3.4 เมืองกาฬสินธุ์ และเมืองกมลาไสย
- 3.5 บ้านเสมา
- 3.6 สรุป

3.1 วัฒนธรรมทวารวดีอีสาน

คำว่า “ทวารวดี” เป็นภาษาสันสกฤต “ทวาร” แปลว่า ประตู และ “วดี” แปลว่า รั้วหรือ กำแพง ซึ่งอาจหมายถึง “เมืองท่า” และคำว่า “ทวารวดี” อาจเทียบได้กับคำว่า “ทวารกา” ซึ่งเป็นเมืองของพระกษัตริย์ในมหากาพย์เรื่องมหาภารตะ ส่วนคำว่า ทวารวดี ที่อาจหมายถึง อาณาจักร หนึ่งทางภาคกลางของประเทศไทยนั้น ยังมีข้อโต้แย้งกันอยู่ว่าเป็นอาณาจักรจริงหรือไม่ และรวมถึง การเรียกชื่อศิลปะสมัยทวารวดีด้วย (ศักดิ์ชัย สายสิงห์, 2547) แต่อย่างไรก็ตาม นักวิชาการส่วนใหญ่ ก็ยอมรับและใช้คำว่าทวารวดีกันอยู่ตลอดมา อันมีข้อสันนิษฐานจากการศึกษา เช่น นายแซมมวล บีล (Samuel Beal) เป็นคนแรกที่ศึกษาตีความคำว่าทวารวดี ซึ่งในปี พ.ศ. 2427 เขาได้แปลบันทึกของ พระภิกษุ เหียนจิ่ง (Hiuan Tsang) หรือที่รู้จักกันดีในนามของ “พระถังซำจั๋ง” ในเรื่องไซอิ๋ว พระภิกษุเหียนจิ่ง ได้เดินทางจากจีนไปสืบทอดศาสนาในอินเดียโดยทางบก ราวปี พ.ศ. 1172 และ เดินทางกลับปีในปี พ.ศ. 1188 เอกสารเล่มดังกล่าวชื่อว่า Siyuki : Buddhis records of the Western world (Samuel Beal, 1984) โดยในบันทึกได้กล่าวถึงหลักฐานที่เกี่ยวข้องกับดินแดนที่อยู่ ระหว่างพม่ากับเขมร คือบริเวณภาคกลางของประเทศไทย ปรากฏชื่อคือ “โถ-โล-โป-ตี” ซึ่ง นักวิชาการหลายท่านตีความหมายว่าเป็นชื่อของอาณาจักรที่ตรงกับภาษาสันสกฤตว่าทวารวดี พอถึง ปี พ.ศ. 2439 นายตากากุสุ (J. Takakusu) ได้แปลบันทึกการเดินทางของพระภิกษุอีกรูปหนึ่งคืออี้จิง (I-Tsing) ซึ่งเป็นพระภิกษุชาวจีนที่เดินทางไปแสวงบุญ ณ ประเทศอินเดียเช่นกัน แต่เป็นการเดินทาง ทางเรือในราวพุทธศตวรรษ ที่ 13 บันทึกนี้ปรากฏในเอกสารชื่อ A record of the Buddhist religion ; as practised in India and the malay Archipelago (A.D. 671-675) by I-Tsing โดย

ต่อมาในปี พ.ศ. 2447 ปอล เปลลิโยต์ (Paul Pelliot) นักโบราณคดีชาวฝรั่งเศสที่ศึกษาเรื่องจีน และเป็นผู้บุกเบิกการศึกษาเกี่ยวกับเส้นทางสายไหม ได้ศึกษาประวัติศาสตร์ของราชวงศ์ถัง และพบว่าในหนังสือประวัติศาสตร์ใหม่สมัยราชวงศ์ถัง ได้กล่าวถึงชื่อของอาณาจักรหนึ่ง คือ “ฉวนโลโปตี” และในประวัติศาสตร์เก่าสมัยราชวงศ์ถัง มีชื่อของ “โกลโลโปตี” ซึ่งแน่ใจว่าตรงกับภาษาสันสกฤตว่า ทวารวดี และตั้งอยู่บริเวณที่ราบลุ่มแม่น้ำเจ้าพระยา นอกจากนั้นเขายังได้เสนอว่า ชาวพื้นเมืองที่เป็นเจ้าของวัฒนธรรมนี้เป็นคนมอญหรือเขมร เพราะได้พบจารึกจำนวนมากบริเวณภาคกลางของประเทศไทยที่เป็นภาษามอญและเขมร (Paul Pelliot, 1904) ในปี พ.ศ. 2452 รายงาน “Domaine archéologique du Siam” และ “Essai d’inventaire archéologique du Siam” ซึ่งพิมพ์ในหนังสือ Bulletin de la Commission archéologique de l’Indochine ของนายลูเน็ต เดอ ลามองกิแยร์ (Lunet de Lajonquière) นักโบราณคดีชาวฝรั่งเศส ซึ่งเขาได้เดินทางเข้ามาสำรวจในประเทศไทย นับเป็นคนแรกและครั้งแรกที่มีการสำรวจทางโบราณคดีเกี่ยวกับทวารวดี โดยเขาได้กล่าวถึงข้อมูลทางด้านโบราณคดีบริเวณลุ่มแม่น้ำเจ้าพระยา ว่า มีโบราณวัตถุแบบหนึ่งที่พบในจังหวัดนครปฐม สุพรรณบุรี ปราจีนบุรี มีลักษณะแบบอินเดีย-เขมร และได้ให้ชื่อว่าเป็น “ศิลปะแบบอินดู” (Lunet de Lajonquière, 1909)



ภาพประกอบ 3 พระพุทธรูปศิลปะทวารวดี วัดพระปฐมเจดีย์ จังหวัดนครปฐม

ภาพโดย ผู้วิจัย (2561)

การศึกษาเกี่ยวกับศิลปะทวารวดีในประเทศไทย ได้เริ่มต้นขึ้นอย่างแท้จริงในราวปี พ.ศ. 2468-2473 โดยสมเด็จพระยาตำราจราชานุภาพ กับศาสตราจารย์ออร์ซ เซเดส์ (G. Coedès) ได้ร่วมกันให้คำจำกัดความคำว่า “ศิลปะทวารวดี” ขึ้นเป็นครั้งแรก (แต่ประเด็นอาณาจักรนั้นยังคงเป็นสิ่งสมมติอยู่ ทั้งนี้เพราะชื่อและสถานที่ตั้งของอาณาจักรนี้ ได้ตั้งขึ้นจากข้อความที่มีอยู่เพียงเล็กน้อยในจดหมายเหตุจีน) ในช่วงพุทธศตวรรษที่ 12 (สุภัทรทิศ ดิศกุล, 2512) โดยให้ความหมายว่าสกุลช่างประติมากรรมทางพุทธศาสนา ที่มีลักษณะดั้งเดิมเป็นของตัวเอง แม้ว่าจะมีอิทธิพลของศิลปะอินเดียแบบคุปตะผสมอยู่ด้วยก็ตาม ในช่วงเวลาเดียวกันนั้นในปี พ.ศ. 2469 สมเด็จพระยาตำราจราชานุภาพ ได้ทรงพระนิพนธ์ ตำนานพุทธเจดีย์สยาม ได้ทรงกำหนดเรียก “สมัยทวารวดี” เป็นครั้งแรกโดยทรงใช้คำว่า “ดังจะสมมติ” ชื่อเรียกดังต่อไปนี้ ซึ่งเป็นการกำหนดหรือตั้งข้อสันนิษฐานเพื่อทำความเข้าใจร่วมกันโดยกำหนดว่าสมัยทวารวดี อยู่ในช่วงตั้งแต่ พ.ศ. 500 โดยมีศูนย์กลางอยู่ที่นครปฐม มากกว่าแห่งอื่นและเป็นศิลปะที่เก่าแก่ที่สุดในสยามมีแบบอย่างมาจากมคธราช (สมเด็จพระยาตำราจราชานุภาพ, 2514) หลักฐานสำคัญที่ทำให้นักวิชาการทั้งหลายเชื่อข้อสันนิษฐานที่ว่า ทวารวดีนั้นอยู่บริเวณตอนกลางของประเทศไทย ได้แก่ การค้นพบจารึกที่ปรากฏอยู่บนเหรียญเงิน ซึ่งจารึกด้วยอักษรปัลลวะ ภาษาสันสกฤต ความว่า “ศรีทวารวดี ศุวรูปุณณะ” โดยผู้ที่อ่านและตีความเป็นคนแรก ได้แก่ศาสตราจารย์ออร์ซ เซเดส์ โดยแปลความหมายว่า “บุญกุศลของพระราชแห่งทวารวดี” (กรมศิลปากร, 2529) ซึ่งในระยะแรกของการค้นพบเหรียญเงินดังกล่าวนี้พบที่เมืองอุทอง นครปฐม คูเมือง (อำเภออินทร์บุรี จังหวัดสิงห์บุรี) เมืองคูบัว จังหวัดราชบุรี และเมืองดงคอน อำเภอสรรคบุรี จังหวัดชัยนาท แต่ภายหลังได้มีการค้นพบอีกหลายเหรียญและแพร่กระจายอยู่ หลายเมือง ซึ่งในพื้นที่ภาคตะวันออกเฉียงเหนือ ก็พบจารึกที่กล่าวถึงทวารวดีเช่นกัน ได้แก่ จารึกบนฐานบัวรองรับพระพุทธรูปทำจากหินทราย พบที่วัดจันทน์ทึก ตำบลจันทน์ทึก อำเภอปากช่อง จังหวัดนครราชสีมา (กรรณิการ์ วิมลเกษม และจิรพัฒน์ ประพันธ์วิทยา, 2542)



ภาพประกอบ 4 เหรียญเงินโบราณ วัดพระประโทนเจดีย์ จังหวัดนครปฐม

ภาพจาก <https://db.sac.or.th/inscriptions/inscribe/detail/693> (2563: ออนไลน์)

อาณาจักรทวารวดี มีความเจริญรุ่งเรืองทางวัฒนธรรมเป็นอย่างมากโดยเฉพาะรูปแบบทางศิลปกรรมที่เรียกว่า “ศิลปะแบบทวารวดี” ซึ่งถือได้ว่าเป็นแบบแผนของศิลปกรรมที่มีความเกี่ยวข้องกับสัมพันธภาพกับพุทธศาสนาจากอินเดีย ซึ่งแพร่หลายไปยังเมืองต่างๆ ที่ตั้งอยู่ตามลุ่มแม่น้ำสำคัญ เช่น เมืองคูบัว ในลุ่มแม่น้ำแม่กลอง เมืองละโว้ ในลุ่มแม่น้ำลพบุรี เมืองจันทเสน ทางตอนบนของลุ่มแม่น้ำเจ้าพระยา เมืองศรีมโหสถ ทางฝั่งตะวันออกของลุ่มแม่น้ำเจ้าพระยา เมืองศรีเทพ ในลุ่มแม่น้ำป่าสัก เมืองทริภุชชัย ในลุ่มแม่น้ำปิงตอนล่าง และเมืองฟ้าแดดสงยาง ในลุ่มแม่น้ำชี นับตั้งแต่พุทธศตวรรษที่ 16 เป็นต้นมา (พลาตีสัย สิทธีรัฐกิจ, 2555) หลังจากอาณาจักรทวารวดีล่มสลายลง ขอมได้แผ่อิทธิพลเข้ามาครอบครองดินแดนทางภาคตะวันออกเฉียงเหนือ ภาคตะวันออก และภาคกลางของประเทศไทยจึงทำให้อิทธิพลของศิลปะและวัฒนธรรมของขอมเข้ามาแทนที่วัฒนธรรมทวารวดี



ภาพประกอบ 5 ภาพถ่ายทางอากาศแสดงผังเมืองศรีเทพ จังหวัดเพชรบูรณ์

ภาพจาก <https://suanleklek.files.wordpress.com/2019/07/1-1.jpg> (2563 : ออนไลน์)

ศรีศักร วัลลิโภดม ได้กล่าวถึง ยุคร่วมสมัยวัฒนธรรมทวารวดี หรือกลุ่มวัฒนธรรมมอญ ที่ได้เข้ามาเจริญรุ่งเรืองในภาคตะวันออกเฉียงเหนือ โดยเริ่มเป็นปีกแผ่นประมาณพุทธศตวรรษที่ 12 เป็นต้นมา ชุมชนโบราณในภาคตะวันออกเฉียงเหนือ มีการติดต่อกับศูนย์อำนาจทางการเมืองทั้งในบริเวณลุ่มแม่น้ำเจ้าพระยา และลุ่มแม่น้ำโขง ในเขตประเทศลาวและกัมพูชา ทำให้ได้รับวัฒนธรรมแบบฮินดูและพุทธศาสนาเข้ามา กลุ่มชนที่นำวัฒนธรรมทวารวดีเข้ามาเผยแพร่ คือ กลุ่มชนชาติมอญ ซึ่งได้รับวัฒนธรรมจากอินเดียในด้านต่างๆ เช่น ศาสนา การปกครอง และขนบธรรมเนียมประเพณี เข้ามาเผยแพร่ยังดินแดนภาคตะวันออกเฉียงเหนือ 2 ช่องทาง คือ (1) ทางภาคกลาง บริเวณลุ่มน้ำเจ้าพระยา ซึ่งเป็นศูนย์กลางของวัฒนธรรมทวารวดี เข้ามาทางช่องเขาเพชรบูรณ์ ดงพญาเย็น และพนมดงรักลงมาสู่ลุ่มน้ำต่างๆ ในภาคตะวันออกเฉียงเหนือ และ (2) ทางอาณาจักรเจนละ ทางปากแม่น้ำโขงกับทางตะวันออกของกัมพูชา ขึ้นมาตามลำแม่น้ำโขงเข้าสู่ที่ราบลุ่มบริเวณลุ่มน้ำมูล ลุ่มน้ำชี

และลุ่มน้ำโขงทางตะวันออกเฉียงเหนือ ส่วนวัฒนธรรมด้านศาสนา ทางภาคกลางบริเวณลุ่มน้ำเจ้าพระยา ที่แพร่เข้ามาเป็นพุทธศาสนานิกายมหายาน เมื่อวัฒนธรรมมอญได้แพร่เข้ามาตามเส้นทางการคมนาคม ทำให้เมืองหลายแห่งบริเวณลุ่มน้ำชี ตั้งแต่เขตจังหวัดชัยภูมิ ขอนแก่น มหาสารคาม กาฬสินธุ์ ร้อยเอ็ด ยโสธร และอุบลราชธานี ได้รับเอาวัฒนธรรมมอญไว้ ดั่งเห็นได้จากร่องรอยเมืองโบราณขนาดใหญ่ที่มีคูน้ำคันดินล้อมรอบแบบทวารวดีหลายเมือง (ศรีศักร วัลลิโภดม, 2527) ประเด็นดังกล่าวจึงเป็นเหตุผลสำคัญที่มีการค้นพบซากโบราณสถาน และโบราณวัตถุที่สร้างขึ้นเนื่องด้วยคติความเชื่อทางพุทธศาสนา เช่น หลักหิน ใบเสมา สลูปเจดีย์ ปรากฏอยู่ตามที่ต่างๆ ในภาคตะวันออกเฉียงเหนือเป็นจำนวนมาก โดย รุ่งโรจน์ ธรรมรุ่งเรือง (2558) ได้จำแนกเมืองโบราณในวัฒนธรรมทวารวดีภาคตะวันออกเฉียงเหนือ ใน ทวารวดีในอีสาน ไว้เป็น 4 กลุ่ม ดังนี้

1) เมืองโบราณทวารวดีในลุ่มน้ำมูลตอนต้น เช่น เมืองเสมา ในเขตอำเภอสูงเนิน จังหวัดนครราชสีมา หลักฐานที่สำคัญ คือ พระพุทธไสยาสน์ และธรรมจักรหินทราย ณ วัดธรรมจักรเสมาราม เป็นต้น

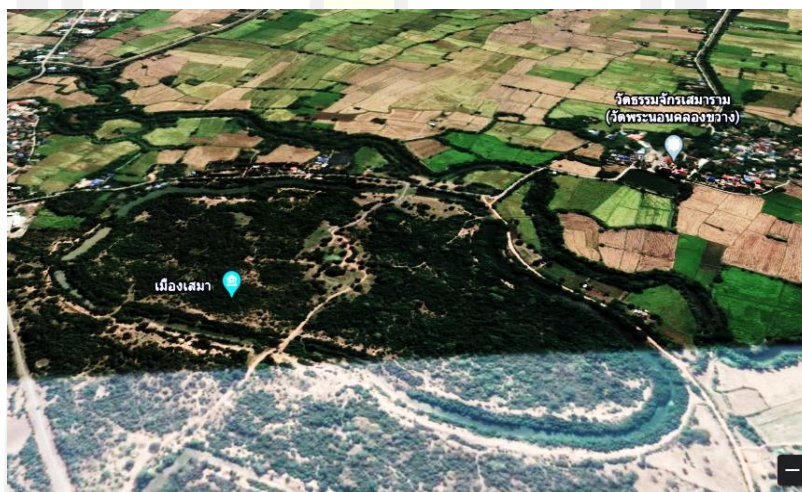

ภาพประกอบ 6 ภาพถ่ายทางอากาศแสดงผังเมืองเสมา

ภาพจาก <https://www.google.co.th/intl/th/earth/> (2563 : ออนไลน์)

พหุ อนุ ทั โด ชี เว



ภาพประกอบ 7 พระพุทธไสยาสน์ วัดธรรมจักรเสมาราม อำเภอสูงเนิน จังหวัดนครราชสีมา
ภาพจาก <http://www.koratstartup.com/wat-dhammachrak-semaram/> (2563 : ออนไลน์)



ภาพประกอบ 8 ธรรมจักรศิลาโบราณ วัดธรรมจักรเสมาราม อำเภอสูงเนิน จังหวัดนครราชสีมา
ภาพจาก <http://www.koratstartup.com/wat-dhammachrak-semaram/> (2563 : ออนไลน์)

2) เมืองโบราณในกลุ่มน้ำมูลตอนปลายคาบเกี่ยวกับกลุ่มน้ำชีตอนปลาย เช่น เมืองดงเมืองเตย ในเขตอำเภอคำเขื่อนแก้ว จังหวัดยโสธร หลักฐานที่สำคัญ คือ จารึกดงเมืองเตย ใบเสมาปราสาทก่ออิฐตามแบบวัฒนธรรมเขมร และเมืองโบราณบ้านตาดทอง ในเขตอำเภอเมืองยโสธร จังหวัดยโสธร พบหลักฐานที่สำคัญ คือ จารึกบ้านตาดทอง ใบเสมา เป็นต้น



ภาพประกอบ 9 ภาพถ่ายทางอากาศแสดงผังเมืองดงเมืองเตย
ภาพจาก <https://www.google.co.th/intl/th/earth/> (2563 : ออนไลน์)



ภาพประกอบ 10 โบราณสถานดงเมืองเตย
ภาพโดย ผู้วิจัย (2560)

3) เมืองโบราณในกลุ่มน้ำชี เช่น เมืองฟ้าแดดสงยาง จังหวัดกาฬสินธุ์ หลักฐานที่สำคัญคือ ศาสนสถานที่เกี่ยวข้องกับพุทธศาสนา เช่น พระธาตุนาคู ใบเสมาจำหลักภาพพุทธประวัติ และชาดก ศาสนวัตถุ เช่น พระพิมพ์ดินเผา ส่วนเมืองกันทรวิชัย อำเภอกันทรวิชัย จังหวัดมหาสารคาม และเมืองนครจำปาศรี อำเภอนาดูน จังหวัดมหาสารคาม ก็ปรากฏพระพิมพ์ดินเผาเช่นเดียวกัน



ภาพประกอบ 11 ภาพถ่ายทางอากาศแสดงผังเมืองฟ้าแดดสงยาง อำเภอกมลาไสย จังหวัดกาฬสินธุ์
ภาพจาก <https://www.google.co.th/intl/th/earth/> (2563 : ออนไลน์)



ภาพประกอบ 12 ใบเสมาภายในวัดโพธิ์ชัยเสมาราม ตำบลหนองแปน อำเภอกมลาไสย จังหวัด
กาฬสินธุ์

ภาพโดย ผู้วิจัย (2562)

4) เมืองโบราณในกลุ่มน้ำโขง เช่น ภูพระบาท ในเขตอำเภอบ้านฝือ จังหวัดอุดรธานี
หลักฐานที่สำคัญ คือ ใบเสมาจำหลักภาพพุทธประวัติและชาดก



ภาพประกอบ 13 ใบเสมา ภูพระบาท อำเภอบ้านฝ้อ จังหวัดอุดรธานี
ภาพโดย ผู้วิจัย (2562)

ลักษณะที่โดดเด่นของ ทวารวดีอีสาน หากพิจารณาแล้วไม่ได้ดูอย่างโดดเดี่ยว เหตุเพราะมีการติดต่อกับชุมชนภายนอก เช่น อาณาจักรขอมทางที่ราบต่ำเขมร เป็นต้น ทั้งนี้จากหลักฐานที่พบเป็นโบราณวัตถุ โบราณสถาน ซึ่งทำให้ทราบว่าอารยธรรมเขมรได้แผ่ขยายเข้ามาในดินแดนอีสานราวพุทธศตวรรษที่ 13 เป็นต้นมา โดยมีตัวอย่างที่แสดงการอยู่ร่วมกันของอารยธรรมทั้งสอง ได้แก่ เมืองโบราณดงเมืองเตย อำเภอคำชะโนด จังหวัดยโสธร ซึ่งพบจารึกอักษรปัลลวะ ภาษาสันสกฤต ข้อความหนึ่งเอ่ยถึงบุคคลที่ได้รับขนานนามว่าศรีธรรมเสนะ การลงท้ายชื่อว่า “เสนะ” ทำให้นึกถึงชื่อจิตรเสน ซึ่งเป็นพระนามเดิมของพระเจ้ามเหศวรมัน กษัตริย์เขมรในยุคก่อนเมืองพระนคร เมืองโบราณแห่งนี้จะมีความสัมพันธ์อย่างใดอย่างหนึ่งกับอาณาจักรกัมพูชาสมัยโบราณก็ได้ (สมเดช สีลาภโนธรรม, 2538) จึงเป็นหลักฐานที่แน่ชัดว่า ศิลปะและวัฒนธรรมทวารวดีในชุมชนโบราณภาคตะวันออกเฉียงเหนือ กับศิลปะและวัฒนธรรมเจนละ-เขมร ได้อยู่ร่วมกันตลอดจน มีการผสมผสานกันจนบางครั้งแยกออกจากกันไม่ได้ ส่วนการขยายตัวของวัฒนธรรมทวารวดีเข้าสู่บริเวณจังหวัดกาฬสินธุ์ในปัจจุบันนั้น ศรีศักร วัลลิโกดม สันนิษฐานว่า คงเข้ามาในราวพุทธศตวรรษที่ 12 เรื่อยมา โดยแพร่เข้ามาทางภาคเหนือในเขตเทือกเขาเพชรบูรณ์แถบเมืองศรีเทพ และสุโขทัย จากนั้นได้แพร่ขยายเข้าสู่ที่ราบสูงโคราช จนกระทั่งเมื่อพุทธศตวรรษที่ 14 พื้นที่บริเวณลุ่มน้ำชีได้ปรากฏร่องรอยเมืองโบราณที่รับเอาวัฒนธรรมทวารวดีอย่างเต็มรูปแบบ ซึ่งเมืองฟ้าแดดสงยางก็เป็นอีกเมืองหนึ่งที่เกิดขึ้นบริเวณลุ่มน้ำชี และมีพัฒนาการขึ้นเป็นเมืองขนาดใหญ่ มีความเจริญรุ่งเรืองร่วมสมัยกับเมืองคอนสวรรค์ ในเขตอำเภอคอนสวรรค์ จังหวัดชัยภูมิ เมืองนครจำปาศรี ในเขตอำเภอ นาคุณ จังหวัดมหาสารคาม เมืองจำปาขัน ในเขตอำเภอสวรรณภูมิ จังหวัดร้อยเอ็ด และเมืองโบราณที่บ้านตาตทอง ในเขตจังหวัดยโสธร (ศรีศักร วัลลิโกดม, 2527)

ร่องรอยชุมชนโบราณสมัยทวารวดี ที่พบในเขตพื้นที่จังหวัดกาฬสินธุ์ นอกจากเมืองฟ้าแดดสงยางซึ่งถือว่าเป็นเมืองโบราณขนาดใหญ่แล้ว ยังปรากฏร่องรอยชุมชนโบราณขนาดเล็กที่มีวัฒนธรรมร่วมสมัยกับเมืองฟ้าแดดสงยางอีกหลายแห่ง เช่น ร่องรอยชุมชนโบราณบริเวณบ้านส้มป่อย ในเขตตำบลสระพังทอง อำเภอเขาวง บริเวณบ้านโนนศิลา อำเภอสหัสขันธ์ บริเวณภูค่าว วัดพุทธนิมิต อำเภอสหัสขันธ์ และบ้านหนองห้าง บ้านห้วยม่วง ตำบลหนองห้าง อำเภอกุฉินารายณ์ บริเวณที่กล่าวมานี้ได้พบหลักฐานต่างๆ เช่น จารึกอักษรโบราณ ใบเสมาหิน หลักรถ หอด เครื่องมือเครื่องใช้ และเศษภาชนะเครื่องปั้นดินเผาเป็นจำนวนมาก อันแสดงให้เห็นถึงวัฒนธรรมทวารวดี โดยสามารถแบ่งกลุ่มศิลปกรรมร่วมสมัยที่พบในบริเวณเขตพื้นที่จังหวัดกาฬสินธุ์ ได้เป็น 3 กลุ่ม ดังนี้

1) กลุ่มจารึกอักษรโบราณ ได้แก่ จารึกบ้านมะค่า พบที่บ้านมะค่า ตำบลกุงเก่า อำเภอท่าคันโท เป็นจารึกบนแผ่นหินทรายสีเหลี่ยม จารึกด้วยอักษรสมัยหลังปัลลวะ ภาษาสันสกฤต อายุราวพุทธศตวรรษที่ 12-14 จารึกฐานพระพุทธรูปพบที่บ้านโนนศิลา ตำบลโนนศิลา อำเภอสหัสขันธ์ จารึกด้วยอักษรสมัยหลังปัลลวะ อายุราวพุทธศตวรรษที่ 13-14 จารึกบ้านห้วยม่วง และบ้านหนองห้าง ตำบลหนองห้าง อำเภอกุฉินารายณ์ เป็นจารึกบนแท่งหินทรายทรงกลม จารึกด้วยอักษรสมัยหลังปัลลวะ ภาษาสันสกฤต อายุราวพุทธศตวรรษที่ 13-14 จารึกบ้านส้มป่อย พบที่บ้านส้มป่อย ตำบลสระพังทอง อำเภอเขาวง เป็นจารึกอยู่ด้านหลังใบเสมา จารึกด้วยอักษรปัลลวะ ภาษาสันสกฤต อายุราวพุทธศตวรรษที่ 13-14 จารึกภูค่าว พบที่วัดพุทธนิมิต (ภูค่าว) ตำบลสหัสขันธ์ อำเภอสหัสขันธ์ จารึกด้วยอักษรปัลลวะ ภาษามอญโบราณ อายุราวพุทธศตวรรษที่ 12-14 จารึกบ้านสว่าง ตำบลหนองแปน อำเภอกมลาไสย จารึกเมืองฟ้าแดดสงยาง เป็นจารึกบนใบเสมา และจารึกบนด้านหลังพระพิมพ์ดินเผา อักษรที่ใช้จารึกเป็นอักษรปัลลวะภาษามอญโบราณ เป็นต้น



จำลองอักษรจารึก

อินทกิลิวิมล
 สหขัตติย ๗๘ ๘๑๐๖

ภาพประกอบ 14 จารึกหลังพระพิมพ์ดินเผาเมืองฟ้าแดดสงยาง

ภาพจาก <https://db.sac.or.th/inscriptions/inscribe/detail/850> (2563 : ออนไลน์)

2) กลุ่มใบเสมาหิน ได้พบใบเสมาหินกระจายอยู่ทั่วไปตามบริเวณต่างๆ ในพื้นที่จังหวัดกาฬสินธุ์ ได้แก่ ใบเสมาหินภูค่าว วัดพุทธนิมิต (ภูค่าว) บ้านโสกทราย อำเภอสหัสขันธ์ ใบเสมาหินบ้านโนนศิลา อำเภอสหัสขันธ์ ใบเสมาหิน และหลักทอด บ้านหนองห้าง อำเภอกุฉินารายณ์ ใบเสมาบ้านนางาม ตำบลบ่อแก้ว อำเภอนาคู ใบเสมาบ้านสังคมพัฒนา ตำบลหลักเหลี่ยม อำเภอนามน ใบเสมาวัดบ้านทรัพย์ อำเภอนาคู ใบเสมาวัดบ้านท่ากลาง ตำบลเจ้าท่า อำเภอกมลาไสย ใบเสมาวัดบ้านนาบง ตำบลหนองหิน อำเภอนงนุศร์ ใบเสมาที่ศาลหลักเมือง และหอเจ้าบ้าน ในตัวจังหวัดกาฬสินธุ์และใบเสมาที่ได้ชื่อว่าสมบูรณ์และสวยงามที่สุดของจังหวัดกาฬสินธุ์ คือใบเสมาที่ถูกค้นพบที่เมืองฟ้าแดดสงยาง อำเภอกมลาไสย สลักเรื่องราวพุทธประวัติ ตอน พิมพาพิลาป ปัจจุบันได้ถูกนำเก็บรักษา ณ พิพิธภัณฑ์สถานแห่งชาติขอนแก่น

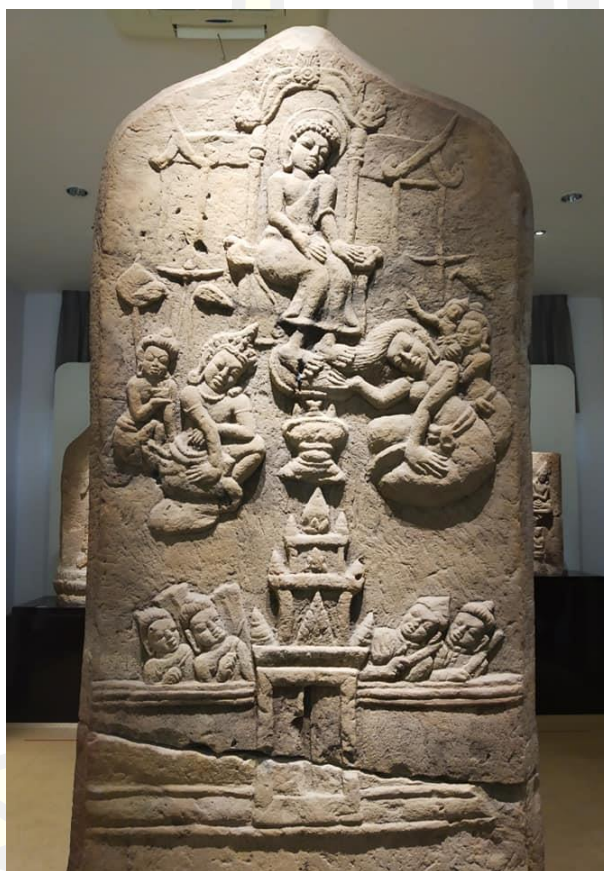

ภาพประกอบ 15 ใบเสมาสลักเรื่องราวพุทธประวัติ ตอน พิมพาพิลาป

ภาพโดย ผู้วิจัย (2563)

3) กลุ่มพระพุทธรูป ได้พบพระพุทธรูปศิลปะแบบทวารวดีหลายแห่งในพื้นที่จังหวัดกาฬสินธุ์ ได้แก่ พระพุทธรูปไสยาสน์ภูปอ ตั้งอยู่บริเวณวัดอินทร์ประทานพร เนินเขาบ้านผานกขาบ ตำบลภูปอ อำเภอเมืองกาฬสินธุ์ เป็นพระพุทธรูปแกะสลักแบบนูนปางไสยาสน์บนเพิงผา จำนวน 2 องค์พระพุทธรูปไสยาสน์ภูค่าว สลักอยู่เพิงผาของเนินเขาวัดพุทธนิมิต (ภูค่าว) บ้านโสกทราย ตำบลสหัสขันธ์อำเภอสหัสขันธ์ เป็นพระพุทธรูปสลักบนเพิงผาปางไสยาสน์ในลักษณะตะแคงซ้าย ซึ่งมีลักษณะแปลกกว่าพุทธรูปสลักบนหน้าผาที่พบในที่อื่นๆ ที่สำคัญยังมีนิทานปรัมปราเป็นมุขปาฐะ ผูกโยงเข้า

กับตำนานอุรังคธาตุ รวมถึงพระพิมพ์ดินเผา มีการขุดพบเป็นจำนวนมากบริเวณใต้ซากฐานเจดีย์โบราณเมืองฟ้าแดดสงยาง มีลักษณะเป็นพระพิมพ์ศิลปะทวารวดีคล้ายกับพบที่อำเภอนาดูน จังหวัดมหาสารคาม ตลอดจนพระพิมพ์ดินเผาที่พบบริเวณเมืองโบราณลุ่มแม่น้ำเจ้าพระยา ซึ่งแสดงให้เห็นถึงการแพร่ขยายของวัฒนธรรมทวารวดีในดินแดนอีสานได้เป็นอย่างดี



ภาพประกอบ 16 พระพุทธไสยาสน์ภูโป
ภาพโดย ผู้วิจัย (2561)



ภาพประกอบ 17 พระพุทธไสยาสน์ภูค่าว
ภาพโดย ผู้วิจัย (2563)

3.2 เมืองฟ้าแดดสงยาง

เมืองฟ้าแดดสงยาง ไม่ปรากฏหลักฐานใดๆ ที่ได้กล่าวถึงชื่อดั้งเดิมของเมืองโบราณแห่งนี้ หากแต่เป็นการอนุโลมเรียกตามชื่อที่ปรากฏในวรรณกรรมท้องถิ่น ผนวกกับลักษณะเด่นของที่ตั้ง หมู่บ้าน คือ มีต้นยางสูงใหญ่จำนวนมาก คนในท้องถิ่นจึงเรียกกันติดปากว่า “เมืองฟ้าแดดสงยาง” หรือ “ฟ้าแดดสงยาง” โดยการศึกษาครั้งนี้จะได้กล่าวถึงตำนานเมืองฟ้าแดดสงยาง ซึ่งเป็นชุดความรู้ ในฐานะของความทรงจำร่วมของคนในท้องถิ่น อีกทั้งข้อมูลทางประวัติศาสตร์ ดังนี้

3.2.1 วรรณกรรมท้องถิ่น ตำนานเมืองฟ้าแดดสงยาง

นิทานปรัมปราซึ่งเป็นวรรณกรรมท้องถิ่นเกี่ยวกับเมืองฟ้าแดดสงยาง เป็นเพียงเรื่องเล่า สืบต่อกันมา แต่ภายหลังมีหลักฐานว่าได้พบตำนานเมืองฟ้าแดดสงยางที่จารึกอยู่ในเอกสารใบลาน เป็นอักษรลาวโบราณต่อท้ายจากนิทานพื้นบ้านเรื่องพญาคันคาก (พญาคางคก) โดยมีเนื้อหาเพียง 28 บรรทัด ปัจจุบันเอกสารใบลานดังกล่าวได้สูญหายไปแล้ว พระครูโพธิ์ชัยวรารักษ์ เจ้าอาวาสวัดโพธิ์ชัยเสมาราม บ้านหนองแบน อำเภอกมลาไสย จังหวัดกาฬสินธุ์ ได้กล่าวถึงเรื่องราวในตำนาน กล่าวไว้ว่า

“มีเมืองสามเมืองเป็นพี่น้องร่วมบิดามารดาเดียวกัน คือ พญาเชียงใหม่ แห่งเมืองเชียงใหม่ โดยเชื่อว่าเมืองเชียงใหม่ตั้งอยู่ริมแม่น้ำปาว พญาเชียงใหม่ แห่งเมืองเชียงใหม่ (ปัจจุบันเชื่อว่าอยู่บริเวณ บ้านแจ้ง อำเภอสหัสขันธ์ จังหวัดกาฬสินธุ์) และพญาเชียงใหม่ แห่งเมืองเชียงใหม่ (ปัจจุบันเชื่อว่า อยู่บริเวณบ้านดงเมือง อำเภอมืองกาฬสินธุ์ จังหวัดกาฬสินธุ์) พญาเชียงใหม่เป็นเจ้าเมืองหนุ่มโสดที่ ชอบกีฬา ต่อไ้ วันหนึ่งได้เสด็จประพาสป่าไปต่อไ้กับพรหมด้วยทหารติดตาม เสด็จไปจนถึงหนองเล็งไ้ โอก จึงได้พาทหารขึ้นฝั่งน้ำตรงข้าม พญาเชียงใหม่ต่อไ้กับบ้านไ้ตัวหนึ่ง จึงอยากทราบว่าเป็นไ้ของ ผู้ใด จึงตัดปีกตัดหางของไ้แล้วปล่อยไ้ไปจนถึงหนองนกพิต ขณะนั้นนางฟ้าหยาด พระธิดาของพญา ฟ้าระงมแห่งเมืองฟ้าแดด กับนางเขียวค่อมผู้เป็นนมเหลื กำลังเล่นน้ำอยู่กับนางสนมกำนัล พญาเชียงใหม่ กับนางฟ้าหยาดได้พบกันก็เกิดความรักไ้ต่อกัน พญาเชียงใหม่ได้ส่งเฒ่าแก่มาสู่ขอนางฟ้า หยาดตามประเพณี แต่พญาฟ้าระงมเจ้าเมืองฟ้าแดดไม่ยอมตกลง พญาเชียงใหม่จึงยกทัพมาตีเมือง ฟ้าแดดในสงครามพญาเชียงใหม่พลาดท่าเสียไ้ถูกฆ่าตายในสนามรบ นางฟ้าหยาดทราบข่าวเสียใจ มากจึงฆ่าตัวตายตามคนรักไป พญาเชียงใหม่และพญาเชียงใหม่เมื่อรู้ข่าวก็โกรธแค้นพญาฟ้าแดด จึงยก ทัพมาตีเมืองฟ้าแดด พญาฟ้าระงม เจ้าเมืองฟ้าแดดถูกฆ่าตายในสนามรบ ราษฏรก็ถูกฆ่าตายเป็น จำนวนมาก ไ้เหลือกลัวภัยสงครามก็ทิ้งบ้านทิ้งเมืองไป ปล่อยให้เมืองฟ้าแดดเป็นเมืองร้างตั้งแต่นั้น เป็นต้นมา”

(พระครูโพธิ์ชัยวรารักษ์, 2563: สัมภาษณ์)

ตำนานเมืองฟ้าแดดสงยางสำนวนที่สอง มีจารึกบนใบลานเป็นอักษรลาวโบราณใน ลักษณะวรรณกรรมร้อยกรองสำนวนอีสาน ไ้มีความไพเราะด้วยสำนวนภาษา เป็นเรื่องราวตำนาน เมืองฟ้าแดดสงยาง ซึ่งพระอรียานูวัตร (2514) ได้ปริวรรตเป็นภาษาปัจจุบัน เรื่องราวมีไ้ยู่ที่ เมืองฟ้าแดดเป็นเมืองไ้มีความเจริญรุ่งเรืองอยู่ทางฝ่ายไ้ และมีเมืองเชียงสูงไ้มีความเจริญรุ่งเรืองอยู่ทาง ฝ่ายเหนือ เมืองทั้งสองมีการติดต่อค้าขายไปมาหาสู่กันทางเรืออยู่เสมอ เมืองเชียงสูงมีเมืองบริวารอยู่

หลายเมืองซึ่งเป็นญาติพี่น้องกัน ดังนี้ เมืองเชียงโสม มีพญาจันทราช เป็นกษัตริย์ปกครอง มีพญาธรรมผู้เป็นอนุชาเป็นอุปราช เมืองเชียงตุง มีพญาเชียงตุงเป็นเจ้าเมือง เมืองเชียงสามมีพญาเชียงสาเป็นเจ้าเมือง เมืองเชียงเครือ มีพระยาเชียงเครือเป็นเจ้าเมือง และเมืองสาบุตรกุดดอมีพระยาบุตรเป็นเจ้าเมือง เมื่อถึงเทศกาลฤดูปีเจ้าเมืองเหล่านี้จะมีการเล่นกีฬาสกาคีลี นอกจากนั้นยังนิยมไปประพาสป่าล่าสัตว์และต่อไก่อบริเวณหนองน้ำใหญ่หนองเลิงไก่ออกอยู่เสมอ พญาจันทราชกับข้าราชการจึงเสด็จประพาสป่าเพื่อล่าสัตว์ บังเอิญไปพบกวางคำที่พระอินทร์แปลงกายลงมาพญาจันทราชได้ติดตามกวางคำไป จนข้าราชการตามเสด็จไม่ทัน พระองค์หลงในป่า และได้เดินทางทะเลาะไปจนถึงเมืองฟ้าแดด จึงหยุดพักที่ศาลานอกเมือง พระองค์ทรงทราบข่าวว่าพระธิดาของพญา ฟ้าแดดพระนามว่าธิดาฟ้าหยาด มีสิริโฉมงดงาม พระบิดาทรงสร้างปราสาทกลางน้ำให้เป็นที่พักที่มีข้าราชการและทหารคอยถวายความปลอดภัยอย่างแน่นหนา พญาจันทราชมีพระประสงค์จะได้ยลโฉม และประสงค์จะได้เป็นชานา จึงได้ลอบเข้าหาพระธิดาฟ้าหยาด โดยพระอินทร์ได้ช่วยเหลือให้ได้พบกันที่ศาลากลางน้ำ ทั้งสองพระองค์มีจิตปฏิพัทธ์รักใคร่ซึ่งกันและกันจนประทับอยู่ด้วยกันอย่างลับลับ พระธิดาฟ้าหยาดทรงครรภ์อ่อนๆ โดยที่พญาฟ้าแดดไม่ทรงทราบเลย จากนั้นพญาจันทราชได้เสด็จกลับเมืองเชียงโสม และทรงมีรับสั่งให้อำมาตย์ผู้ใหญ่ นำเครื่องบรรณาการมาสู่ขอพระธิดาฟ้าหยาด แต่พญาฟ้าแดดไม่ทรงรับบรรณาการการสู่ขอและทรงกริ้วมาก ถือว่าพญาจันทราชหมิ่นพระบรมเดชานุภาพของพระองค์

เมื่อพระยาจันทราชทรงทราบว่า พญาฟ้าแดดไม่ทรงรับบรรณาการสู่ขอจากพระองค์ ก็ทรงกริ้วเช่นกัน พญาจันทราชจึงยกทัพมาทำสงครามเพื่อชิงเอาพระธิดาฟ้าหยาด กองทัพของทั้งสองเมืองจึงรบราฆ่าฟันกัน พญาจันทราชเสียทีแก่กองทัพพญาฟ้าแดด ถูกพญาฟ้าแดดฟันสิ้นพระชนม์ในสนามรบ ฝ่ายพระธิดาฟ้าหยาดเมื่อทราบข่าวการสิ้นพระชนม์ของพระยาจันทราชผู้เป็นสามี ก็ทรงเสียพระทัยเป็นอย่างมากจนตรอมใจสิ้นพระชนม์ที่ปราสาทกลางน้ำ เมื่อพญาฟ้าแดดทรงทราบข่าวการสิ้นพระชนม์ของพระธิดาฟ้าหยาด ก็ทรงเสียพระทัยเป็นอันมาก พระองค์โปรดให้นำศพของธิดาฟ้าหยาดและพญาจันทราช บรรจุลงในโกศทองอันเดียวกัน แล้วจึงทำพิธีถวายพระเพลิงพระศพของทั้งสองพระองค์พร้อมกัน แล้วจึงโปรดให้ก่อพระเจดีย์บรรจุอัฐิของทั้งสองพระองค์ไว้คู่กัน พร้อมกับให้ช่างหล่อพระพุทธรูปทองคำจำนวนแปดหมื่นสี่พันองค์ นำมาบรรจุไว้ที่เจดีย์บรรจุอัฐิของพระธิดาฟ้าหยาดและพญาจันทราช จากนั้นเมืองทั้งสองจึงมีไมตรีต่อกันโดยให้เมืองเชียงโสมส่งบรรณาการแก่เมืองฟ้าแดดเป็นประจำทุกปี การต่อมา พระยาธรรมผู้เป็นอนุชาของพระยาจันทราช ปกครองเมืองเชียงโสมได้ 6 ปี พระองค์มีความแค้นพญาฟ้าแดดอยู่ไม่หายที่พญาฟ้าแดดทำให้พระเชษฐาของพระองค์ต้องสิ้นพระชนม์ พระองค์จึงเตรียมทำศึกกับพญาฟ้าแดด โดยได้รับความช่วยเหลือจากเมืองต่างๆ ที่เป็นมิตรสหายกันจำนวนหลายเมือง เช่น เมืองเม็ง เมืองม่าน เมืองกุลา เมืองญวน เมืองลาว เมืองเขมร และเมืองโกยกาย นอกจากนั้นยังมีเมืองที่เป็นญาติพี่น้องกัน คือ เมืองเชียงตุง เมืองเชียงสา เมืองเชียงเครือ เมืองสร้อย เมืองสาบุตร และเมืองเชียงยีน ได้ยกทัพมาช่วยเหลือซึ่งรวมพลแล้วมีมากมายเหลือคณานับ ส่งผลให้เมืองฟ้าแดดไม่อาจทำการต่อสู้ได้ พญาฟ้าแดดจึงยอมอ่อนน้อมต่อพญาธรรม แล้วทำบรรณาการส่งดอกไม้เงินดอกไม้ทอง เทียนเงินเทียนทอง ไปขออ่อนน้อมต่อพญาธรรมแห่งเมืองเชียงโสม จากนั้นเมืองฟ้าแดดและเมืองเชียงโสมจึงมีไมตรีเป็นทองแผ่นเดียวกัน ไม่มีการทำสงครามกันอีกเลย



ภาพประกอบ 18 ศาลเจ้าเมืองฟ้าแดด ภายในบริเวณวัดโพธิ์ชัยเสมาราม
ภาพโดย ผู้วิจัย (2563)



ภาพประกอบ 19 พระยาจันทราช และนางฟ้าหยาด ในการแสดงแสงสีเสียงเมืองฟ้าแดดสงยาง
ภาพโดย ผู้วิจัย (2563)

3.2.2 ประวัติศาสตร์ชุมชนโบราณเมืองฟ้าแดดสงยาง

จากการศึกษาเอกสารเกี่ยวกับชุมชนโบราณในภาคตะวันออกเฉียงเหนือของประเทศไทยพบว่า มีชุมชนโบราณกระจายอยู่ทั่วไปหลายแห่ง ในจำนวนชุมชนโบราณที่พบปรากฏว่าร่องรอย

ชุมชนโบราณที่มีความสมบูรณ์มากกว่าแห่งอื่นๆ คือ บริเวณเมืองโบราณในเขตอำเภออมลาคไสย จังหวัดกาฬสินธุ์ ซึ่งเป็นที่ทราบกันโดยทั่วไปว่า “เมืองฟ้าแดดสงยาง” ชื่อเมืองโบราณแห่งนี้เป็นที่ สืบสนว่า “ฟ้าแดดสงยาง” หรือ “ฟ้าแดดสงยาง” ซึ่งคำว่า “ฟ้าแดดสงยาง” เรียกขานตามประกาศ ชื่อบ้านนามเมืองของกระทรวงมหาดไทย ส่วนชื่อ “ฟ้าแดดสงยาง” เป็นชื่อเรียกตามวรรณกรรม ท้องถิ่นที่พบ ในภาคอีสาน (ประพัฒน์ ตรีณรงค์, 2523) นอกจากนั้น เมืองโบราณแห่งนี้ยังมีชื่อเรียก อื่นอีกคือ “เมืองเสมา” และ “เมืองโพนผึ่งแดด” ซึ่งพบในวรรณกรรมท้องถิ่นและเอกสารทาง ประวัติศาสตร์ท้องถิ่นเช่นกัน โดยผาสุข อินทราวุธ ได้กล่าวถึงชุมชนโบราณเมืองฟ้าแดดสงยางใน รายงานการขุดค้น เมืองโบราณฟ้าแดดสงยาง อำเภออมลาคไสย จังหวัดกาฬสินธุ์ ดังนี้

บริเวณชุมชนโบราณเมืองฟ้าแดดสงยาง เริ่มมีผู้คนเข้ามาอยู่อาศัยและมีพัฒนาการขึ้น เป็นชุมชนตั้งแต่สมัยก่อนประวัติศาสตร์ตอนปลาย ในราวช่วงพุทธศตวรรษที่ 7-8 ซึ่งร่วมสมัยกับ วัฒนธรรมบ้านเชียงยุคสุดท้าย และมีการอยู่อาศัยอย่างต่อเนื่องมาจนถึงยุควัฒนธรรมสมัยทวารวดี ช่วงพุทธศตวรรษที่ 12-16 และอยู่ต่อมาจนถึงสมัยอยุธยา ในช่วงพุทธศตวรรษที่ 19-23 จนมีการ เคลื่อนย้ายเข้ามาอีกในสมัยรัตนโกสินทร์ ชุมชนดังกล่าวพบว่า แรกเริ่มเข้ามาอยู่อาศัยบริเวณเนินดิน สูงหรือที่ดอนซึ่งชาวบ้านเรียกว่า “ดอนเมืองเก่า” หรือ “ดอนกรรม” เป็นบริเวณแรก ดังได้พบ หลักฐานทางประวัติศาสตร์ในสมัยวัฒนธรรมยุคก่อนประวัติศาสตร์ตอนปลาย ช่วงพุทธศตวรรษที่ 7-8 ในบริเวณนี้ นอกจากนั้นยังพบร่องรอยการอยู่อาศัยอย่างหนาแน่น ในช่วงสมัยประวัติศาสตร์ตอนต้น กล่าวคือ สมัยทวารวดีช่วงพุทธศตวรรษที่ 12-16 และในช่วงนี้พบร่องรอยว่า มีการกระจายตัวของ ชุมชนสมัยทวารวดีออกไปนอกดอนเมืองเก่า โดยตั้งหลักแหล่งกันอยู่ทั้งในบริเวณตัวเมืองโบราณที่มีคู น้ำคันดินล้อมรอบ และอยู่นอกเมืองโบราณอีกด้วย ในช่วงพุทธศตวรรษที่ 16-18 เชื่อว่าชุมชนโบราณ ตั้งอยู่บริเวณดอนเมืองเก่าเป็นส่วนใหญ่ และรับวัฒนธรรมแบบลพบุรีเข้ามาด้วยในสมัยอยุธยา การอยู่ อาศัยของชุมชนกระจายตัวตลอดทั้งเมืองรวมทั้งบริเวณดอนเมืองเก่าด้วย จนกระทั่งสมัยรัตนโกสินทร์ บริเวณดอนเมืองเก่าถูกทิ้งร้างเนื่องจากชุมชนออกมาตั้งถิ่นฐานอยู่บริเวณที่เป็นพื้นราบ ชุมชนโบราณ เมืองฟ้าแดดสงยางในช่วงสมัยก่อนประวัติศาสตร์ตอนปลาย มีความสัมพันธ์ทางวัฒนธรรมกับชุมชน โบราณร่วมสมัยกับชุมชนโบราณแห่งอื่นๆ ในลุ่มน้ำชี และลุ่มน้ำสงคราม ซึ่งเป็นช่วงของวัฒนธรรมยุค โลหะ ตอนปลาย ที่มนุษย์รู้จักนำเหล็กมาใช้ทำเป็นเครื่องมือเครื่องใช้แล้ว รวมทั้งมีการผลิต เครื่องประดับสำริดรูปแบบต่างๆ ได้อย่างงดงาม และนิยมใช้ภาชนะดินเผาลายเขียนสี โดยเขียนลายสี แดงเป็นลายเส้นบนผิวภาชนะสีคราม (Red on buff) และนิยมตกแต่งผิวภาชนะบางส่วนด้วยการทา น้ำดินสีแดง (Red slip) นอกจากนั้นยังพบโครงกระดูกของมนุษย์จำนวน 3 โครง ฝังอยู่ในดินระดับลึก 4 เมตร ลงไปถึงระดับลึก 4.30 เมตร สิ่งที่น่าสนใจอย่างหนึ่งคือ โครงกระดูกมีต่างหูทำด้วยหอยติดอยู่ บริเวณหูด้วย โครงกระดูกทั้ง 3 โครงนี้หันศีรษะไปทางทิศตะวันตกเฉียงเหนือ ในช่วงสมัย ประวัติศาสตร์ตอนต้นถึงพุทธศตวรรษที่ 16 ชุมชนแห่งนี้มีหลักฐานพบว่า ได้มีการติดต่อกับชุมชน โบราณร่วมสมัยบริเวณลุ่มน้ำโขง ชี มูลในช่วงดังกล่าวยังใช้เครื่องมือเหล็ก และใช้เครื่องประดับสำริด นอกจากนั้นยังมีหลักฐานว่ามีการถลุงเหล็กด้วยเทคนิคโบราณในเมืองฟ้าแดดสงยาง ซึ่งพบว่ามี ตะกรันเหล็กกระจายอยู่บริเวณดอนเมืองเก่า และใกล้เขตโบราณสถาน (ผาสุข อินทราวุธ, 2544)

สิ่งที่น่าสนใจอีกอย่างหนึ่งคือ เมืองโบราณแห่งนี้เป็นแหล่งผลิตภาชนะดินเผาแหล่ง สำคัญของกลุ่มน้ำชีในช่วงนั้น ดังได้พบร่องรอยการผลิตภาชนะดินเผา เครื่องมือใช้ประเพณีหินที่ตีลาย

หม้อลูกดิน ตลอดจนพบลานดินเผาขนาดใหญ่ และมีร่องรอยพบว่าน่าจะมีเตาเผาที่ควบคุมอุณหภูมิ การเผาภาชนะได้ด้วย เนื่องจากได้พบประทุนเตาเผาที่ยุบตัวลงมาในบริเวณเมืองโบราณแห่งนี้ (ผาสุข อินทรารุท, 2544) ส่วนวัฒนธรรมการฝังศพที่พบในเมืองฟ้าแดดสงยางมี 2 แบบ คือ แบบฝัง ยาว และแบบนำสิ่งของมีค่าเครื่องมือเครื่องใช้มาอุทิศให้ศพ เช่น เครื่องมือเหล็ก เครื่องประดับสำริด ประเภทกำไล ลูกปัดแก้ว ภาชนะดินเผา ประเภทหม้อ ไห กาน้ำมีพวย ตะคันดินเผา เชิงเทียน โดย วางสิ่งของอุทิศนี้ไว้เหนือศีรษะ เท้า และลำตัวของศพ ส่วนแบบที่สองเป็นการฝังศพในไห ซึ่ง สันนิษฐานว่ามีการปฏิบัติแพร่หลายในช่วงหัวเลี้ยวหัวต่อทางประวัติศาสตร์บริเวณลุ่มแม่น้ำโขง ซี มูล ประมาณช่วงพุทธศตวรรษที่ 16 (ธวัช รัตนากิชาติ, 2503) นอกจากนี้ยังพบว่าชุมชนโบราณแห่งนี้ ได้รับเอาวัฒนธรรมพุทธศาสนาจากอินเดียเข้ามาด้วย โดยทางการติดต่อโดยตรงหรือติดต่อผ่านชุมชน อื่นในลุ่มน้ำเจ้าพระยา และชุมชนลุ่มน้ำโขง ดังปรากฏเห็นความคล้ายคลึงกันด้านรูปแบบของ โบราณสถาน เช่น พระธาตุยาकु โบราณวัตถุที่สร้างขึ้นด้วยคติความเชื่อทางพุทธศาสนา เช่น พระพุทธรูปพระพิมพ์ดินเผา และใบเสมา เป็นต้น ตลอดจนความคล้ายคลึงกันด้านเครื่องใช้ประเภท ภาชนะดินเผาแบบต่างๆ ที่รับวัฒนธรรมอินเดียร่วมกัน หวัน แจ่มวิมล ได้กล่าวว่า ชุมชนโบราณเมือง ฟ้าแดดสงยาง ยังมีการติดต่อค้าขายกันทางตรงหรือทางอ้อมกับกลุ่มประเทศทางตะวันออกกลางด้วย เนื่องจากได้พบลูกปัดหิน และลูกปัดแก้วบางแบบที่น่าจะมีต้นกำเนิดในแถบตะวันออกกลาง ตั้งแต่ พุทธศตวรรษที่ 16 เป็นต้นไป ชุมชนโบราณเมืองฟ้าแดดสงยาง และชุมชนโบราณร่วมสมัยแถบลุ่มน้ำ โขง ซี มูล ก็พบว่าได้มีการติดต่อค้าขายกับจีนด้วยดังได้พบเครื่องใช้โบราณในสมัยราชวงศ์ซ่ง ราชวงศ์ หยวน และราชวงศ์หมิง ในบริเวณเมืองฟ้าแดดสงยางแห่งนี้อีกด้วย (หวัน แจ่มวิมล, 2511)

ลักษณะและที่ตั้งเมืองฟ้าแดดสงยาง ปัจจุบันการใช้แผนที่ภาพถ่ายทางอากาศ นับเป็น วิธีการที่สำคัญอย่างหนึ่ง ที่นักวิจัยนิยมนำมาใช้ประกอบการศึกษาถึงตำแหน่งที่ตั้งชุมชนโบราณได้ อย่าง มีประสิทธิภาพ เนื่องจากภาพถ่ายทางอากาศสามารถมองเห็นร่องรอยของเมืองโบราณ ตลอดจนโบราณสถาน คูน้ำ คันดิน และทางเดินที่อยู่บริเวณเมืองโบราณแต่ละแห่งได้เป็นอย่างดี (ผ่องศรี วนาสิน และทิวา ศุภจรรยา, 2524) จากการศึกษาชุมชนโบราณเมืองฟ้าแดดสงยาง ด้วย ภาพถ่ายทางอากาศ ซึ่งได้มีการจัดทำทะเบียนตำแหน่งที่ตั้งของชุมชนโบราณในประเทศไทย สามารถ นำมาใช้ประโยชน์ประกอบการศึกษาเกี่ยวกับสถานที่ตั้งชุมชนโบราณได้เป็นอย่างดี ในรายงาน ดังกล่าวปรากฏภาพถ่ายทางอากาศชุมชนโบราณเมืองฟ้าแดดสงยางรวมอยู่ด้วย นอกจากนี้ใน รายงานการค้นคว้า เมืองโบราณในภาคตะวันออกเฉียงเหนือ ซึ่งจัดทำโดย โครงการโบราณคดีภาค ตะวันออกเฉียงเหนือ กองโบราณคดี กรมศิลปากร โดยใช้ทะเบียนแผนที่ทางอากาศ กรมแผนที่ทหาร เป็นหลักฐานในการศึกษาหาตำแหน่งเมืองโบราณก็ปรากฏตำแหน่งที่ตั้งเมืองโบราณฟ้าแดดสงยาง ด้วยเช่นกัน เมื่อนำแผนที่และภาพถ่ายทางอากาศมาประกอบเข้าด้วยกัน จะทำให้เห็นแผนผัง รูปพรรณสัณฐานของเมืองโบราณฟ้าแดดสงยางได้อย่างชัดเจน ซึ่งปรากฏในแผนที่หน้า 38 ทะเบียน แผนที่ภาพถ่ายทางอากาศ L 701/5741 IV อยู่ระหว่างเส้นรุ้งที่ 16 18 48 เหนือ และเส้นแวงที่ 103 31 16 ตะวันออก ซึ่งเป็นที่ตั้งเมืองโบราณฟ้าแดดสงยาง (นิตติ แสงวรรณ, 2522) ปัจจุบันเป็นที่ตั้งบ้านเสมา ตำบลหนองแปน อำเภอกมลาไสย จังหวัดกาฬสินธุ์ ซึ่งจะเห็นแผนที่และภาพถ่ายทาง อากาศบริเวณเมืองฟ้าแดดสงยาง อยู่ระหว่างที่ 5741 IV เลขที่ 3-3 สภาพพื้นที่ของเมืองโบราณแห่งนี้ อยู่บนที่ราบสูงเฉลี่ย 120 เมตร ซึ่งจัดว่าสูงจากระดับน้ำทะเลปานกลาง (ผ่องศรี วนาสิน และทิวา

ศุภจรรยา, 2525) ส่วนภาพถ่ายทางอากาศของเมืองโบราณฟ้าแดดสงยางในยุคปัจจุบันที่ได้อาศัยเทคโนโลยีสมัยใหม่แสดงให้เห็นถึงรูปพรรณสัณฐาน และการวางผังเมืองได้อย่างชัดเจน



ภาพประกอบ 20 ภาพถ่ายทางอากาศแสดงผังเมืองฟ้าแดดสงยาง มีลักษณะคูน้ำคันดินล้อมรอบ
ภาพโดย สำนักงานที่ดินจังหวัดกาฬสินธุ์ สาขาอมลาลัย (2563)

เมื่อพิจารณาจากแผนที่ภาพถ่ายทางอากาศดังกล่าว จะเห็นได้ว่า เมืองฟ้าแดดสงยาง มีแผนผังคล้ายสี่เหลี่ยมผืนผ้า มุมบนทิศเหนือยื่นแหลมมีลักษณะคล้ายใบเสมา มีกำแพงดินเป็นเชิงเทินสองชั้นมีคูน้ำอยู่ตรงกลางระหว่างคันดินหรือเชิงเทิน ประกอบกับการศึกษาสำรวจภาคพื้นดินของ สมชาติ มณีโชติ ทำให้ทราบว่า คูน้ำกว้างประมาณ 18 เมตร เชิงเทินหรือคันดินสูงประมาณ 2-3 เมตร ส่วนกว้างของเชิงเทินหรือคันดินแต่ละชั้นประมาณ 6 เมตร ขอบเขตเมืองวัดโดยรอบยาวประมาณ 5,000 เมตร กว้างประมาณ 1,350 เมตร ภายในตัวเมืองมีคูน้ำคันดินเชื่อมต่อกันระหว่างคูน้ำคันดินที่เชื่อมจากทิศตะวันตกและทิศตะวันออก แบ่งออกเป็นตอนๆ ภายในตัวเมืองมีเนินดินสูงต่ำๆ โดยเฉพาะทางด้านทิศเหนือมีเนินดินขนาดใหญ่ ซึ่งสันนิษฐานว่า น่าจะเป็นบริเวณที่อยู่อาศัยหรือเมืองในระยะเริ่มแรก นอกกำแพงทางด้านทิศเหนือและทิศใต้มีหนองน้ำขนาดใหญ่ พื้นที่รอบๆ ปัจจุบันเป็นทุ่งนาปรากฏเห็นร่องรอยของคันดินที่เป็นคูเมืองให้เห็นอยู่บางช่วง แต่ส่วนใหญ่ประชาชนในท้องถิ่นได้ถากถางลงเพื่อใช้เป็นพื้นที่ทำนาไปมากแล้ว ปัจจุบันมีการขุดเสริมคูเมืองตามแนวคูเมืองเดิม ทำให้เห็นเป็นแนวคูเมืองโดยรอบอย่างชัดเจนในปัจจุบัน (สมชาติ มณีโชติ, 2532) ประเด็นดังกล่าวสอดคล้องกับทัศนะของรุ่งโรจน์ ธรรมรุ่งเรือง ที่ได้กล่าวถึงลักษณะผังเมืองฟ้าแดดสงยางว่าค่อนข้างสลับซับซ้อน การวางผังเมืองยังไม่มีความแน่นอนนัก แต่ลักษณะโดยรวมจะเห็นได้ว่ามีความคล้ายคลึงกับผังเมือง สมัยทวารวดีที่พบโดยทั่วไป โดยมีลักษณะเด่นชัด คือ มีคูน้ำคันดินสองชั้น มีคูน้ำอยู่ตรงกลางระหว่าง คันดินล้อมรอบเมืองโบราณ ซึ่งเป็นลักษณะเฉพาะของการวางผังเมืองในวัฒนธรรมแบบทวารวดี (รุ่งโรจน์ ธรรมรุ่งเรือง, 2558)

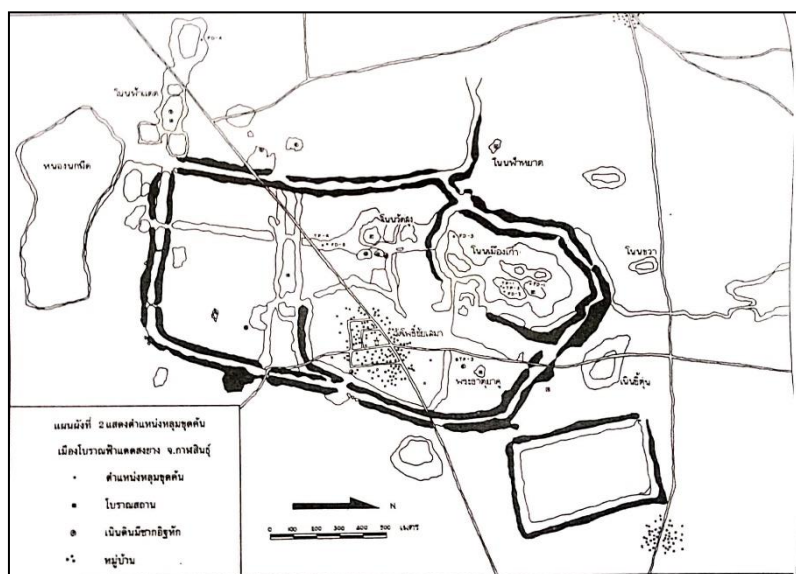

ภาพประกอบ 21 แผนผังหลุมขุดค้นโบราณสถานเมืองฟ้าแดดสงยาง
 ภาพโดย หนังสือรายงานการขุดค้นเมืองโบราณฟ้าแดดสงยาง อำเภอกมลาไสย จังหวัดกาฬสินธุ์
 (ผาสุข อินทรารุท, 2544)

3.3 พระธาตุยาคู

3.3.1 พระธาตุยาคูในมิติทางประวัติศาสตร์

พระธาตุยาคู เป็นหนึ่งในโบราณสถานที่พบในเขตเมืองฟ้าแดดสงยาง สันนิษฐานว่าสร้างในยุควัฒนธรรมทวารวดี ภายหลังมีการบูรณะซ่อมแซม มีรูปแบบสถาปัตยกรรมที่ผสมผสานหลายยุคหลายสมัย ไชยยศ วันอุทา ได้กล่าวถึงโบราณสถานในชุมชนโบราณเมืองฟ้าแดดสงยาง ในรูปแบบและคติความเชื่อเกี่ยวกับโบสถ์เมืองฟ้าแดดสงยาง ตำบลหนองแปน อำเภอกมลาไสย จังหวัดกาฬสินธุ์ ว่า บริเวณเมืองฟ้าแดดสงยางมีร่องรอยของโบราณสถานที่สร้างขึ้นเนื่องด้วยพุทธศาสนาอยู่หลายแห่ง ข้อมูลจากการขุดค้น ขุดแต่ง ของกรมศิลปากร เมื่อปี พ.ศ. 2510-2511 พบว่ามีซากสถาปัตยกรรมและซากศาสนาคาร ที่ทำการขุดแต่งแล้วจำนวน 14 แห่ง ในส่วนของเจดีย์นั้นมีทั้งลักษณะผังเป็นสี่เหลี่ยมย่อมุมของแต่ละด้านที่ยื่นออกไป อีกทั้งมีลักษณะฐานสี่เหลี่ยม แปดเหลี่ยม และวงกลม โบราณสถานที่พบส่วนใหญ่เป็นซากเจดีย์จำนวน 10 แห่ง นอกจากนั้นเป็นซากศาสนาคาร จำนวน 4 แห่ง โบราณสถานทุกแห่งใช้อิฐเป็นทัพสัมภาระในการก่อสร้าง ซากโบราณสถานบางแห่งจากบันทึกการขุดแต่งปรากฏว่า บางแห่งมีลวดลายปูนปั้นประดับด้วย (ไชยยศ วันอุทา, 2538)

ต่อมาเมื่อปี พ.ศ. 2539 สำนักโบราณคดีและพิพิธภัณฑสถานแห่งชาติที่ 8 อุบลราชธานี ได้มาดำเนินการควบคุมการขุดแต่งพร้อมเสริมฐานองค์พระธาตุยาคู ได้พบซากเจดีย์เพิ่มอีก 1 แห่ง บริเวณรอบเจดีย์พระธาตุยาคู ในแนวเดียวกับเจดีย์บริวารที่พบก่อนหน้านี้ ในส่วนของโบราณสถานที่เป็นสถูปเจดีย์นั้นพบว่า เจดีย์ซึ่งตั้งอยู่ทางทิศตะวันออกเฉียงเหนือของตัวเมือง มีความสมบูรณ์ที่สุด

กว่าซากสถูปเจดีย์แห่งอื่นๆ ที่พบในเมืองฟ้าแดดสงยาง ซึ่งประชาชนในท้องถิ่นเรียกว่า “พระธาตุยาคุ” ลักษณะของพระธาตุยาคุจากการขุดแต่งของกรมศิลปากร พบว่า ก่อนที่จะเป็นองค์สถูปเจดีย์ ได้พบฐานเดิมซึ่งลึกลงไปจากฐานสถูปเจดีย์ในปัจจุบันอีกชั้นหนึ่ง ก่อด้วยอิฐมีผังคล้ายรูปกากบาท แต่มีการย่อมุมที่ตรงปลายของแต่ละด้านที่ยื่นออกไป มีความสูงจากพื้นล่างขึ้นมาประมาณ 1 เมตรเศษ ต่อจากนั้นจึงเป็นฐานที่บูรณะขึ้นใหม่ จากลักษณะที่เป็นกองอิฐธรรมดาตามรอยเดิมในลักษณะของฐานเขียง ผังทรงแปดเหลี่ยมซ้อนกันสามชั้น และชั้นที่สี่มีความสูงกว่าทุกชั้น แต่ทำส่วนบนสอบเข้าเล็กน้อย จากนั้นทำตอนบนเหนือขึ้นไปผายออกเล็กน้อย ทำส่วนบนสอบเข้าหาจุดศูนย์กลางโดยการก่ออิฐลดหลั่น เป็นชั้นบันไดขึ้นไปตอนบน แล้วจึงเป็นองค์ระฆังแปดเหลี่ยมทรงอวบอ้วนสอบเข้าตอนปลายเล็กน้อย จากองค์ระฆังขึ้นไปชำระแต่ถูกบูรณะขึ้นใหม่ มีลักษณะเป็นองค์ระฆังแปดเหลี่ยม ทำเป็นกลีบบัวประดับโดยรอบอย่างเรียบง่าย มีเพียงองค์ระฆังแปดเหลี่ยมเท่านั้นที่ยังรูปรอยเดิมอยู่ ซึ่งน่าจะถือได้ว่าเป็นลักษณะขององค์ระฆังที่แตกต่างไปจากที่พบเห็นในภูมิภาคนี้ ลักษณะของส่วนยอดองค์พระธาตุดังที่เห็นในปัจจุบันมีการบูรณะซ่อมแซมขึ้นใหม่ในสมัยรัตนโกสินทร์ เมื่อปี พ.ศ. 2491 และบูรณะอีกครั้งเมื่อปี พ.ศ. 2501 ดังที่เห็นในปัจจุบัน โดยมีมือช่างชาวญวน ขนาดของพระธาตุองค์นี้มีความกว้าง 16 เมตร ฐานอิฐสูง 1.15 เมตร ความสูงประมาณ 15 เมตร (กรมศิลปากร หอสมุดแห่งชาติ, 2563)

จากลักษณะดังกล่าวขององค์พระธาตุยาคุที่มีการผสมผสานรูปแบบการก่อสร้างไว้ถึง 3 ยุคสมัย คือ ทวารวดี อยุธยา และรัตนโกสินทร์ ทำให้สันนิษฐานได้ว่า ส่วนฐานขององค์พระธาตุเป็นรูปสี่เหลี่ยมย่อมุม ประดับด้วยปูนปั้น มีบันไดทางขึ้น 4 ทิศ เป็นสถาปัตยกรรมที่น่าจะสร้างขึ้นในสมัยทวารวดี ต่อมาคงปรักหักพังไปตามกาลเวลา ครั้นถึงสมัยอยุธยาคงมีการก่อสร้างเจดีย์ทรงแปดเหลี่ยมซ้อนทับฐานเดิม กระทั่งได้มีการต่อเติมส่วนยอดให้สูงขึ้นอีกในสมัยรัตนโกสินทร์ ดังภาพประกอบ



ภาพประกอบ 22 พระธาตุยาคุ

ภาพโดย ผู้วิจัย (2563)

พระธาตุยาคู เดิมเรียกว่า “พระธาตุใหญ่” ได้รับการประกาศขึ้นทะเบียนเป็นโบราณสถาน เมื่อวันที่ 3 มกราคม พ.ศ. 2480 และประกาศกำหนดเขตที่ดินโบราณสถานธาตุใหญ่หรือพระธาตุยาคู ตำบลหนองแปน อำเภอกมลาไสย จังหวัดกาฬสินธุ์ เมื่อวันที่ 21 ตุลาคม พ.ศ. 2525 มีเนื้อที่ประมาณ 6 ไร่ 2 งาน (ประกาศกรมศิลปากร เรื่อง กำหนดเขตที่ดินโบราณสถาน, 2525) ปัจจุบันอยู่ในการดูแลรับผิดชอบของสำนักศิลปากรที่ 9 อุบลราชธานี นอกจากนี้ยังพบว่านักการเมืองท้องถิ่น พ่อค้าคหบดีชาวอำเภอกมลาไสย ได้บริจาคทรัพย์เพื่อซื้อที่ดินของราษฎรบริเวณใกล้เคียงกับเขตโบราณสถาน เพื่ออุทิศเป็นที่ดินสาธารณประโยชน์ สำหรับใช้จัดกิจกรรมต่างๆ บนพื้นที่โดยรอบพระธาตุยาคู

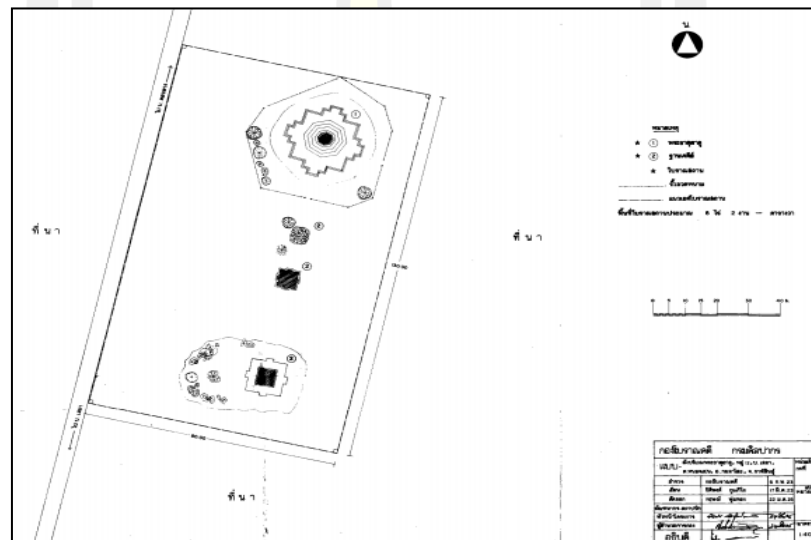

ภาพประกอบ 23 แผนผังเขตโบราณสถานพระธาตุยาคู

ภาพโดย <http://www.ratchakitcha.soc.go.th/DATA/PDF/2525/D/155/35.PDF> (2563 : ออนไลน์)

พหุ ม บ ก ต ช เว

วิธีการที่เป็นวิทยาศาสตร์ ในบทความดังกล่าวเสนอแนวคิดที่ว่า พระธาตุยาคุเป็นคำเรียกของชาวบ้าน ในท้องถิ่นแถบนั้นที่เรียกชื่อองค์พระธาตุองค์นี้ โดยชาวบ้านเชื่อว่าเป็นเจดีย์ หรือพระธาตุที่บรรจุอัฐิของพระสงฆ์ที่ชาวบ้านเคารพนับถือตั้งแต่ครั้งอพยพมาตั้งอยู่ ณ ที่แห่งนี้ จึงมีการเรียกพระธาตุยาคุมาจนถึงปัจจุบัน (ไชยยศ วันอุทา, 2538)

คำว่า “ยาคุ” เป็นคำเรียกสมณศักดิ์ของพระสงฆ์ในสังคมวัฒนธรรมล้านช้างที่มีมาแต่โบราณ เมื่อพระสงฆ์รูปใดเป็นผู้ปฏิบัติ ปฏิบัติชอบ มีคุณธรรม และบวชมาแล้วไม่น้อยกว่า 3 พรรษา ชาวบ้านจะนิมนต์มาทำพิธี “ฮตสรง” จากนั้นก็จะเลื่อนสมณศักดิ์เป็น “ยาคุ” “ยาซา” “สำเร็จ” เป็นต้น โดย อุดม บัวศรี (2546) ได้กล่าวถึง สมณศักดิ์ของพระสงฆ์อีสานโบราณว่ามีลำดับของสมณศักดิ์ ดังนี้

- 1) เจ้าหัวคุดอกแก้ว เท่ากับ สังฆราชครู มีหน้าที่เป็นประมุขสงฆ์ทั่วทั้งแคว้น
- 2) เจ้าหัวคูลูกแก้ว เท่ากับ เจ้าคณะรองยอดแก้ว
- 3) เจ้าหัวคูลูกคำ เท่ากับ เจ้าคณะจังหวัด
- 4) เจ้าหัวด้าน เท่ากับ เจ้าคณะแขวง
- 5) เจ้าหัวคุด (ยาคุ)
- 6) เจ้าหัวซา (ยาซา)
- 7) เจ้าหัวสมเด็จ (สำเร็จ)

ส่วน ธวัช ปุณโณทก (2531) ได้กล่าวถึง สมณศักดิ์พระสงฆ์อีสานโบราณตามลำดับชั้นของภิกษุหรือสามเณรที่ผ่านการฮตสรง ดังนี้

- 1) สำเร็จ คือ ภิกษุหรือสามเณรที่ผ่านการฮตสรง ครั้งที่ 1
- 2) ซา (ปริษา) คือ ภิกษุหรือสามเณรที่ผ่านการฮตสรงครั้งที่ 2
- 3) คุด (ครู) คือ ภิกษุหรือสามเณรที่ผ่านการฮตสรง ครั้งที่ 3
- 4) คุดลูกคำ คือ ภิกษุหรือสามเณรที่ผ่านการฮตสรงครั้งที่ 4
- 5) คุดลูกแก้ว คือ ภิกษุหรือสามเณรที่ผ่านการฮตสรงครั้งที่ 5
- 6) คุดยอดแก้ว คือ ภิกษุหรือสามเณรที่ผ่านการฮตสรงครั้งที่ 6

จากการศึกษาในเรื่องสมณศักดิ์พระสงฆ์อีสานโบราณ ซึ่งทัศนะของอุดม บัวศรี และธวัช ปุณโณทก ในประเด็นดังกล่าวมีความแตกต่างกันในส่วนของชั้นเจ้าหัวด้าน ซึ่งเทียบเท่าตำแหน่ง เจ้าคณะแขวง (เจ้าคณะอำเภอในปัจจุบัน) สันนิษฐานว่าน่าจะเป็นความแตกต่างทางด้านประเพณีการฮตสรงที่มีในแต่ละท้องถิ่น อันเป็นภาพสะท้อนความหลากหลายทางวัฒนธรรม จึงอาจกล่าวได้ว่าการฮตสรงเปรียบเสมือนสัญลักษณ์สำคัญสำหรับการเลื่อนสมณศักดิ์ของพระสงฆ์แถบอีสานในอดีต ซึ่งสะท้อนสังคมวัฒนธรรมล้านช้างได้อย่างโดดเด่น เพราะพระสงฆ์ที่จะมีลำดับชั้นสมณศักดิ์ที่สูงขึ้นได้นั้นต้องผ่านการฮตสรงหรือ “พิธีเถราภิเษก” โดยชาวบ้านและพระสงฆ์ในชุมชนของตนก่อน

ความทรงจำของคนในท้องถิ่นที่เกี่ยวข้องกับชื่อบ้านนามเมืองในอดีต อีกทั้งตำนาน ซึ่งถูกนำไปผูกโยงเข้ากับพระธาตุยาคุ ศาสนสถานสำคัญของเมืองฟ้าแดดสงยาง สะท้อนผ่านทัศนะของ มลชัย บุญไชโย ชาวบ้านเสมา ซึ่งเป็นผู้สูงอายุและรับรู้เรื่องราวของการอพยพมาตั้งบ้านเรือน ณ บริเวณนี้เมื่อครั้งอดีต ได้กล่าวว่า

“แต่เดิมบริเวณนี้เป็นที่รกร้าง ปรากฏมีซากเจดีย์และแผ่นหินรูปใบเสมาเรียงราย อยู่เป็นจำนวนมาก ชาวบ้านเห็นเป็นท่าเลดี จึงได้อพยพออกมาจากเมืองงมลาไสยมาตั้งบ้านเรือน และจับจองที่ทำไร่ทำนา และเรียกหมู่บ้านของตนเองว่า “บ้านก้อม” หรือ “บ้านบักก้อม” ซึ่งเรียกตามชื่อของเสือโคร่งหางดำ (หางก้อม) ที่พบในบริเวณป่าใกล้หมู่บ้าน”

(มลัย บุญไชโย, 2562: สัมภาษณ์)

พระครูโพธิ์ชัยวรารักษ์ เจ้าอาวาสวัดโพธิ์ชัยเสมาราม ได้ถ่ายทอดเรื่องเล่าสืบต่อกันมา บิดามารดาของท่าน โดยได้เล่าถึงการอพยพมาตั้งบ้านเรือน ณ ที่แห่งนี้ว่า

“ได้มีพระภิกษุอันเป็นที่เคารพนับถือของชาวบ้านเป็นผู้นำ พร้อมกับตั้งสำนักสงฆ์ และกลายมาเป็นวัดประจำหมู่บ้านในเวลาต่อมา พระภิกษุรูปนี้ได้เป็นกำลังสำคัญของชาวบ้านในการพัฒนาหมู่บ้าน ในระยะเริ่มแรกโดยทำหน้าที่ทั้งผู้นำในการพัฒนา และเป็นผู้นำประกอบพิธีกรรมทางศาสนา จึงทำให้เป็นที่เคารพของชาวบ้านอย่างมาก พระภิกษุรูปนี้ดำรงตำแหน่งอยู่ในสมณเพศตลอดชีวิตจนแก่ชรา ชาวบ้านจึงเรียกว่า ยาคูง้อม เพราะท่านแก่จนหลังค่อม เมื่อพระภิกษุรูปนี้มีมรณภาพลง ชาวบ้านจึงทำตูป (ศาล) ใส่อัฐิไว้ในบริเวณวัดบ้านก้อม ซึ่งศาลได้ผุพังไปตามกาลเวลา แต่ชาวบ้านก็ยังศรัทธาสร้างขึ้นมาใหม่อีกครั้ง ในปัจจุบันอยู่ในบริเวณวัดประจำหมู่บ้าน ภายหลังก่อหมู่บ้านแห่งนี้ได้ชื่อว่า บ้านเสมา วัดประจำหมู่บ้านจึงได้เปลี่ยนชื่อเป็นวัดโพธิ์ชัยเสมาราม”

(พระครูโพธิ์ชัยวรารักษ์, 2563: สัมภาษณ์)



ภาพประกอบ 25 ศาลหลังพระพุทธรูปปูนปั้น ภายในบริเวณวัดโพธิ์ชัยเสมาราม

ภาพโดย ผู้วิจัย (2563)

พระครูโสภาสวราภรณ์ ที่ปรึกษาเจ้าคณะตำบลหนองแปน กล่าวว่า “เรื่องพระธาตุยาคู เป็นเรื่องคำบอกเล่าปากต่อปาก ชนรุ่นหลังได้ยินคำบอกเล่าจากคนรุ่นก่อนว่า หมู่บ้านนี้เคยมีภิกษุที่ชาวบ้านเคารพนับถือคือ ยาคูง้อม ประกอบกับชาวบ้านเห็นซากเจดีย์ขนาดใหญ่กว่าแห่งอื่นๆ ที่พบ

เห็นรอบๆ บริเวณหมู่บ้านจึงทึกทักว่าเป็นเจดีย์ที่บรรจุอัฐิของยาคุง่อม จึงเรียกเจดีย์หรือพระธาตุแห่ง นี้ว่าพระธาตุยาคุมาจนถึงปัจจุบัน” (พระครูโสภาสวราภรณ์, 2563: สัมภาษณ์) นอกจากนี้ จำศรี นาชัยเริ่ม ผู้สูงอายุในหมู่บ้าน ได้กล่าวว่า “ในสมัยยังเด็กได้พบพระธาตุแห่งนี้เป็นกองอิฐ อยู่บนโพน (เนินดิน) มีชาวบ้านไปกราบไหว้บูชาเป็นประจำ ต่อมาชาวบ้านได้เรียกรอเงินช่วยกัน ซ่อมแซมเพราะต่างคิดว่าเป็นเจดีย์ที่บรรจุอัฐิของยาคุง่อม ซึ่งเป็นที่เคารพนับถือสืบต่อกันมาจึงเรียก พระธาตุยาคุง่อม ตามกันมา ต่อมาทางราชการได้เข้ามาบูรณะซ่อมแซมและได้เรียกชื่อเจดีย์องค์นี้ ตามที่ชาวบ้านเรียกขานกันว่า “พระธาตุยาคุ” ตามไปด้วย (จำศรี นาชัยเริ่ม, 2562: สัมภาษณ์)

ดังนั้น เมื่อพิจารณาจากข้อมูลดังกล่าวจะพบว่า พระธาตุหรือเจดีย์แห่งนี้เป็นชื่อเรียก ขานตามความคิดของชาวบ้านเมื่อไม่นานมานี้ ไม่ได้เป็นชื่อที่มีมาแต่ดั้งเดิมแต่อย่างใด จากลักษณะ สันฐานที่ตั้ง โบราณวัตถุ โบราณสถานที่อยู่ใกล้เคียง ตลอดจนหลักฐานทางโบราณคดี ประวัติศาสตร์ ศิลปะ และสมมุติฐานด้านคติความเชื่อในการสร้างพระธาตุเจดีย์องค์นี้ทำให้เกิดแนวคิดว่า พระธาตุ เจดีย์องค์นี้น่าจะไม่ใช่เจดีย์ที่สร้างขึ้นเพื่อบรรจุอัฐิของพระสงฆ์สามัญชนธรรมดา หากแต่เป็นเจดีย์ที่ สร้างขึ้นเพื่อถวายเป็นพุทธบูชาเมื่อครั้งอดีตกาล (ไชยยศ วันอุทา, 2538) หากพิจารณาในกรอบ ทางด้านสังคมวัฒนธรรม พระธาตุยาคุอาจถูกสร้างขึ้นเพื่อที่จะบรรจุพระบรมสารีริกธาตุ หรือสิ่งอื่นๆ ที่เนื่องด้วยพระพุทธรูป เหตุเพราะเมืองฟ้าแดดสงยางอันเป็นที่ตั้งของพระธาตุยาคุ เป็นชุมชนโบราณ สมัยทวารวดีซึ่งอาจจะรับเอาวัฒนธรรมทางพระพุทธศาสนาเข้ามาตั้งแต่ช่วงนั้น โดยสามารถวิเคราะห์ ผ่านชุดข้อมูล ที่ขัดแย้งกันระหว่างประวัติศาสตร์ และความทรงจำด้วยข้อสังเกต ดังต่อไปนี้

1) จากข้อมูลตามหลักฐานรายงานการขุดค้นทางโบราณคดี เมืองโบราณฟ้าแดด สงยาง อำเภอกมลาไสย จังหวัดกาฬสินธุ์ ของกรมศิลปากร ทำให้ทราบว่าเป็นเจดีย์ที่มีมาแล้วตั้งแต่ สมัยทวารวดี ซึ่งมีอายุประมาณพุทธศตวรรษที่ 12-16 ย่อมไม่สอดคล้องกับความเชื่อของชาวบ้าน และความเชื่อที่มีอยู่ในปัจจุบันว่าเป็นเจดีย์ที่บรรจุอัฐิของพระภิกษุที่มีชีวิตอยู่ในช่วงอพยพมาตั้ง บ้านเรือนอยู่บริเวณบ้านก้อม หรือบ้านเสมาเมื่อไม่นานมานี้เอง

2) จากข้อมูลการขุดแต่งตรงฐานบริเวณซากเจดีย์ พบว่ามีใบเสมาสลักเป็นภาพ เรื่องราวเกี่ยวกับชาดก และพุทธประวัติปักไว้รอบองค์พระธาตุเจดีย์ทั้ง 8 ทิศ การมีใบเสมาสลักเป็น เรื่องราวชาดกและพุทธประวัติเป็นหลักฐานสำคัญที่แสดงให้เห็นถึงคติทางพุทธศาสนา และการนำใบ เสมาสลักเรื่องราวชาดกและพุทธประวัติ มาปิดรอบองค์พระธาตุเจดีย์เป็นพุทธบูชา หรือเพื่อความ เป็นสิริมงคล ซึ่งการนำใบเสมาที่มีภาพสลักเล่าเรื่องที่เกี่ยวข้องด้วยพระพุทธรูป เพื่อบูชาหรือถวาย แก่อัฐิของวิญญานของสามัญชนธรรมดา ย่อมไม่น่าจะเป็นไปได้ อีกทั้งคติทางพุทธศาสนาเกี่ยวกับเรื่อง การสร้างใบเสมาเป็นเรื่องเกี่ยวกับการกำหนดเขตศักดิ์สิทธิ์เพื่อทำพิธีกรรมหรือสังฆกรรมของสงฆ์ (รุ่งโรจน์ ธรรมรุ่งเรือง, 2561) ซึ่งไม่ได้ปรากฏในพุทธบัญญัติหรือคติทางพุทธศาสนาสมัยใดที่ได้กล่าว ว่ามีการทำใบเสมาบูชาพระสงฆ์หรือบุคคลธรรมดาลัย

3) จากข้อมูลหลักฐานด้านต่างๆ ที่พบในเมืองฟ้าแดดสงยาง ทำให้ทราบว่าเมือง โบราณแห่งนี้ เป็นเมืองที่สำคัญในการประดิษฐานพระพุทธรูปศาสนาแห่งหนึ่งที่พบในภูมิภาคแถบนี้ ด้วยเหตุว่า ได้พบซากโบราณสถาน โบราณวัตถุที่สำคัญอันเกี่ยวเนื่องด้วยพระพุทธศาสนาจำนวนมาก โดยเฉพาะใบเสมาหิน พระพุทธรูป พระพิมพ์ดินเผา เป็นต้น อาจเป็นไปได้ว่า เป็นที่ประดิษฐานพระ บรมสารีริกธาตุที่กระจายอยู่ตามเมืองสำคัญทางพุทธศาสนาในแถบสุวรรณภูมิ ดังได้พบในเมืองนคร

จำปาศรี ในเขตอำเภอนาคู จังหวัดมหาสารคาม ซึ่งเป็นเมืองโบราณร่วมสมัยและอยู่ใกล้เคียงกันก็อาจเป็นไปได้ (ศรีศักร วัลลิโภดม, 2518a) เนื่องจากตามพุทธประวัติกล่าวไว้ว่า พระเจ้าอโศกมหาราชได้รวบรวมพระบรมสารีริกธาตุที่กระจายอยู่ตามเมืองหรือแคว้นต่างๆ ทั้ง 8 แห่ง แล้วแบ่งปันใหม่โดยแบ่งเป็นส่วนเล็กๆ มากมาย แล้วแจกจ่ายไปตามเมืองต่างๆ ให้ก่อกเจดีย์บรรจุไว้ ซึ่งแถบสุวรรณภูมิก็ได้มีสมณทูต นำพระพุทธรูปศาสนาเข้ามาเผยแพร่ด้วยเช่นกัน ซึ่งเมื่อพระพุทธรูปประดิษฐานอย่างมั่นคงในภูมิภาคแถบนี้แล้ว อาจเป็นไปได้ว่ามีการนำเอาพระบรมสารีริกธาตุ หรือพุทธสรีรังคาร ส่วนใดส่วนหนึ่งมาประดิษฐานก่อกเป็นพระธาตุเจดีย์บรรจุไว้ หรืออาจเป็นการสร้างขึ้นโดยไม่ได้บรรจุสิ่งใดที่เนื่องด้วยพระพุทธรูปเจ้าไว้ แต่เป็นการสร้างเพื่อถวายบูชาแก่พระพุทธรูปเจ้าก็ได้ ประกอบกับพระธาตุองค์นี้มีเจดีย์ขนาดเล็กสร้างไว้โดยรอบ เป็นเจดีย์บริวารจึงเป็นสิ่งที่เสริมความสำคัญของพระธาตุองค์นี้ว่าต้องมีความสำคัญเป็นอย่างมาก ดังนั้นพระธาตุองค์นี้จึงไม่น่าจะเป็นเจดีย์ที่บรรจุอัฐิของภิกษุสามัญชนแต่อย่างใด



ภาพประกอบ 26 ใบเสมาที่ปักบริเวณโดยรอบพระธาตุยาคุ

ภาพโดย ผู้วิจัย (2563)

นอกจากพระธาตุยาคุแล้ว ยังมีซากสถูปเจดีย์ ซากศาสนาคารอีกหลายแห่งที่กระจายตัวอยู่รอบบริเวณเมืองฟ้าแดดสงยาง อีกทั้งยังมีคติความเชื่อของผู้คนในท้องถิ่นที่ได้นำสถานที่ปัจจุบันผูกโยงเข้ากับตำนานเมืองฟ้าแดดสงยาง ประเด็นดังกล่าว ปฏิภาณ บุตรโพธิ์ศรี เจ้าหน้าที่ดูแลรักษาโบราณสถาน สำนักศิลปากรที่ 9 อุบลราชธานี เป็นบุคคลที่ทางราชการส่งมาดูแลโบราณสถานและโบราณวัตถุในพื้นที่ พื้นเพแล้วเขาเป็นคนบ้านเสมาตั้งแต่กำเนิด ได้กล่าวว่า

“ตั้งแต่อดีตจนถึงปัจจุบัน ปู่ย่าตายายผู้คนทั่วไปในท้องถิ่น โดยเฉพาะผู้คนที่อาศัยอยู่ในบริเวณที่ตั้งเมืองโบราณฟ้าแดดสงยาง มีความเชื่ออย่างเหนียวแน่นว่า เรื่องราวในตำนานเมืองฟ้าแดดสงยางเป็นเรื่องราวที่เกิดขึ้นจริง และสภาพสังคม การเมืองการปกครอง วิถีชีวิตความเป็นอยู่ของผู้คนในเมืองฟ้าแดดสงยางแห่งนี้ สถานที่ต่างๆ ที่ปรากฏในเมืองฟ้าแดดสงยาง ไม่ว่าจะเป็นซาก

ปรักหักพังของโบราณสถาน หนองน้ำ เนินดิน ล้วนแล้วแต่เกี่ยวข้องกับเรื่องราวในตำนานเมืองฟ้าแดดสงยางทั้งสิ้น”

(ปฏิภาณ บุตรโพธิ์ศรี, 2563: สัมภาษณ์)

สอดคล้องกับทัศนะของ วัชรียา สุขศีล ชาวบ้านเสมา ได้กล่าวว่า “ตั้งแต่ปู่ย่าตายายรุ่นพ่อรุ่นแม่ ได้บอกสอนตลอดว่า ตำนานเมืองฟ้าแดดสงยางเป็นเรื่องจริง และสถานที่ดังปรากฏทุกวันนี้ก็น่าจะเป็นผลสืบเนื่องมาจากตำนานเช่นเดียวกัน เมืองฟ้าแดดสงยางเป็นเมืองโบราณอายุนับพันๆ ปี” (วัชรียา สุขศีล, 2563: สัมภาษณ์) ซึ่งทัศนคติดังกล่าวถือเป็นสื่อสะท้อนในการนำตำนาน นิทาน ปรัมปราในฐานะที่เป็นความทรงจำของผู้คน มาผูกโยงเข้ากับวัตถุทางประวัติศาสตร์ ในฐานะที่เป็นหลักฐานเชิงประจักษ์ เพื่อสร้างอัตลักษณ์และความมีตัวตนของผู้คนในเมืองฟ้าแดดสงยาง หรือบ้านเสมาในปัจจุบัน นอกจากนั้นแล้วตำนานดังกล่าวยังถูกนำเสนอในรูปแบบของการแสดง แสง สี เสียง ผลิตซ้ำในบริบทพื้นที่ทางวัฒนธรรม จึงทำให้เรื่องราวฝังอยู่ในความทรงจำของผู้คนจากรุ่นสู่รุ่น



ภาพประกอบ 27 น้ำ คันดิน ที่เชื่อว่าเป็นกำแพงเมืองโบราณฟ้าแดดสงยาง

ภาพโดย ผู้วิจัย (2563)

ในบริเวณเมืองฟ้าแดดสงยาง ปรากฏซากโบราณสถานที่เชื่อว่ามีเกี่ยวข้องกับตำนานเมืองฟ้าแดดสงยาง ซึ่งชาวบ้านในท้องถิ่นต่างเรียกขานมาจนถึงปัจจุบันมี ดังนี้

1) โนนเจ้าฟ้าระงิม ตั้งอยู่ที่บ้านเสมา นาม “เจ้าฟ้าระงิม” หรือ “พญาอินสุริย์” ตามตำนาน คือ นามของกษัตริย์ผู้ปกครองเมืองฟ้าแดด จึงได้นามอีกนามหนึ่งว่า “พญาฟ้าแดด” เนินดินแห่งนี้ตั้งอยู่ในเขตเมืองโบราณฟ้าแดดสงยาง ซึ่งชาวบ้านเรียกว่า “โนนเจ้าฟ้าระงิม” มีความเชื่อว่าเดิมพื้นที่บริเวณนี้ เคยเป็นพระราชวัง หรือเขตพระราชฐานที่ประทับของเจ้าฟ้าระงิม หรือพญาฟ้าแดด กษัตริย์ผู้ปกครองเมืองฟ้าแดด สภาพปัจจุบันเป็นเนินดินรกร้างอยู่ท่ามกลางทุ่งนาของชาวบ้าน



ภาพประกอบ 28 โนนเจ้าฟ้าระงิม

ภาพโดย ผู้วิจัย (2563)

2) โนนฟ้าแดด ตั้งอยู่ที่บ้านเสมา เป็นเนินดินอีกแห่งหนึ่งที่ตั้งอยู่บริเวณนอกกำแพง ชั้นนอกด้านทิศตะวันตกเฉียงใต้ราว 150 เมตร ชาวบ้านในท้องถิ่นเรียกว่า “โนนฟ้าแดด” ด้วยมีความเชื่อว่าบริเวณแห่งนี้เคยเป็นอุทยานหลวงสำหรับกษัตริย์และเชื้อพระวงศ์ ใช้เป็นอุทยานพักผ่อนสำราญพระราชหฤทัย ในบริเวณโนนฟ้าแดดยังปรากฏเจดีย์ฟ้าแดด ซากอาคารลักษณะเป็นฐานเจดีย์ก่ออิฐ ผังทรงสี่เหลี่ยมจัตุรัส ขนาดกว้างยาวด้านละ 6.50 เมตร สูงราว 2.20 เมตร ผลการขุดแต่งโบราณสถานเมื่อปี พ.ศ. 2510 พบชิ้นส่วนพระพิมพ์ดินเผา ชิ้นส่วนประติมากรรมปูนปั้น เช่น เศียรพระพุทธรูปพระโพธิสัตว์ รวมถึงการบูรณะโบราณสถานในปี พ.ศ. 2540 พบชิ้นส่วนใบเสมาหินทรายสีแดง ขนาดสูง 1.30 เมตร จำหลักภาพเกี่ยวกับพุทธประวัติ และชาดก จัดอยู่ในสมัยทวารวดี ราวพุทธศตวรรษที่ 12-16

พหุ อนุ ปณ ทิ โต ชี เว



ภาพประกอบ 29 โนนฟ้าแดด

ภาพโดย ผู้วิจัย (2563)

3) โนนสาวเอ้ ตั้งอยู่ที่บ้านนาบึง ตำบลหนองแปน อำเภอกลมลาไสย จังหวัดกาฬสินธุ์ มีสภาพเป็นหนองน้ำขนาดใหญ่ ในบริเวณเมืองโบราณฟ้าแดดสงยาง คนทั่วไปหรือชาวบ้านในท้องถิ่น เชื่อว่า เคยเป็นที่ตั้งปราสาทกลางน้ำ หรือเป็นรมณีสถาน ที่พญาฟ้าแดดทรงสร้างขึ้นเพื่อใช้เป็นที่พัก หรือแปรพระราชฐานชั่วคราวของพระธิดาฟ้าหยาด ประกอบกับมีลักษณะเป็นท่อน้ำ ซึ่งเชื่อว่าพระธิดาฟ้าหยาดใช้เป็นที่สรองน้ำสำราญพระราชหฤทัย นอกจากนั้นยังใช้เป็นที่พักชั่วคราวแล้ว ก็ยังเป็นที่อาบน้ำ ที่พักผ่อนหย่อนใจของชาวเมือง หรืออาจเป็นจุดพักของอาคันตุกะผู้มาเยือนเมืองฟ้าแดดสงยาง ก่อนเข้าเมืองซึ่งจะต้องมีการเตรียมตัวอาบน้ำ ผลัดเปลี่ยนเครื่องแต่งกายจึงเรียกเนินดินบริเวณริมหนองน้ำใหญ่นี้ว่าโนนสาวเอ้ ซึ่งคำว่า “เอ้” เป็นภาษาถิ่นอีสาน มีความหมายว่า การประดับตกแต่งร่างกาย หรือเครื่องแต่งกายให้สวยงาม สภาพปัจจุบันเป็นเนินดินขนาดใหญ่อยู่ริมหนองน้ำ บริเวณเนินดินเป็นที่ตั้งของเจดีย์โนนสาวเอ้ โดยมีพระราชพรหมจริยคุณ เจ้าคณะจังหวัดกาฬสินธุ์ในขณะนั้นเป็นผู้นำการก่อสร้างเมื่อประมาณปี พ.ศ. 2541 ซึ่งเป็นเจดีย์ก่ออิฐถือปูนสร้างครอบทับซากสถูปเจดีย์เดิม อีกทั้งบริเวณใกล้เคียงได้มีการสร้างศาลเพียงตา ชาวบ้านต่างเชื่อว่าเป็นพื้นที่ศักดิ์สิทธิ์จึงนิยมนำพานบายศรีและจะมีการประกอบพิธีถวายต้นดอกผึ้งเพื่อถวายเป็นพุทธบูชาในช่วงเดือนยี่ของทุกปี จึงเป็นภาพสะท้อนวิถีชีวิตของผู้คนในท้องถิ่น ที่ยังมีความเชื่อในเรื่องการบูชาผี ผสมกลมกลืนกับจารีตประเพณีที่แฝงไปด้วยปรัชญาทางพุทธศาสนาอย่างกลมกลืน



ภาพประกอบ 30 บึงน้ำบริเวณโนนสาวเอ้
ภาพโดย ผู้วิจัย (2563)



ภาพประกอบ 31 พิธีถวายต้นดอกผึ้งในช่วงเดือนยี่ บริเวณเจดีย์โนนสาวเอ้
ภาพโดย ผู้วิจัย (2561)

4) โนนฟ้าหยาด ตั้งอยู่ในเขตบ้านโนนศิลาเลิง ตำบลโนนศิลาเลิง อำเภอหนองชัย จังหวัดกาฬสินธุ์ บริเวณนี้ปรากฏซากโบราณสถานที่คนทั่วไปหรือชาวบ้านในท้องถิ่นเรียกว่า “เจดีย์นางฟ้าหยาด” ด้วยมีความเชื่อตามตำนานว่า เมื่อพญาเชียงโสมหรือพญาจันทราชทำสงครามกับพญาฟ้าแดดแล้ว ถูกกองทัพของพญาฟ้าแดดฟันสิ้นพระชนม์ในสนามรบ เมื่อพระธิดาฟ้าหยาดทราบข่าวการสิ้นพระชนม์ของพญาเชียงโสมหรือพญาจันทราชผู้เป็นสวามี ก็มีความเสียพระทัยเป็น

อันมากจนตรอมใจสิ้นพระชนม์ที่ปราสาทกลางน้ำ พญาฟ้าแดดจึงได้สร้างเจดีย์บรรจุอัฐิของพระธิดาฟ้าหายาดไว้เป็นอนุสรณ์ เจดีย์แห่งนี้จึงได้ชื่อว่าเจดีย์นางฟ้าหายาด ตั้งอยู่นอกเมืองห่างจากแนวกำแพงด้านทิศตะวันตกราว 250 เมตร ลักษณะเป็นฐานเจดีย์ก่ออิฐ ผังทรงสี่เหลี่ยมจัตุรัส ขนาดกว้างยาวด้านละ 9.80 เมตร สูงประมาณ 2.90 เมตร การขุดแต่งโบราณสถานเมื่อปี พ.ศ. 2510 พบโบราณวัตถุประเภทรูปเคารพทางศาสนา เช่น พระพุทธรูปสำริดปางประทานอภัย และปางเสด็จจากดาวดึงส์ เทวรูปสำริด และชิ้นส่วนพระพิมพ์ดินเผาปางสมาธิ จัดอยู่ในสมัยทวารวดี ราวพุทธศตวรรษที่ 12-16



ภาพประกอบ 32 ซากเจดีย์บริเวณโนนฟ้าหายาด

ภาพโดย ผู้วิจัย (2563)

5) หนองเลิงไก่ออก ตั้งอยู่ในเขตบ้านโนนศิลาเลิง ตำบลโนนศิลาเลิง อำเภอฆ้องชัย จังหวัดกาฬสินธุ์ ซึ่งเป็นบริเวณที่อยู่ใกล้เคียงกับเมืองโบราณฟ้าแดดสงยาง มีลักษณะเป็นแอ่งน้ำขนาดใหญ่ ซึ่งในภาษาท้องถิ่นอีสานเรียก “เลิง” ว่าเป็นส่วนหนึ่งของแม่น้ำ หรือทะเลสาบมาแต่โบราณ ต่อมาแม่น้ำได้เปลี่ยนทิศทางเดิน จึงกลายสภาพเป็นแอ่งน้ำขนาดใหญ่ คำว่า “ไก่ออก” ในภาษาถิ่นอีสาน หมายถึง ไก่ตัวผู้ขนาดใหญ่ มีชื่อปรากฏในตำนานเมืองฟ้าแดดสงยาง ซึ่งกล่าวว่า พญาเชียงใหม่หรือพญาจันทราชได้มาต่อไกริมหนองน้ำ และติดตามไก่ออกมาจนถึงเมืองฟ้าแดดจนได้พบรักกับธิดาฟ้าหายาด



ภาพประกอบ 33 หนองเล็งไก่โอก

ภาพโดย ผู้วิจัย (2563)

3.4 เมืองกาฬสินธุ์ และเมืองมทสย

การขยายตัวของวัฒนธรรมล้านช้างเข้าสู่อีสาน ที่เด่นชัดที่สุดน่าจะปรากฏขึ้นช่วงกลางพุทธศตวรรษที่ 23 เป็นต้นมา เป็นผลพวงมาจากเหตุการณ์ความขัดแย้งกันในกลุ่มชนชั้นปกครองจนนำไปสู่การแย่งชิงราชสมบัติของกษัตริย์อาณาจักรล้านช้าง โดยต้องการกำจัดกลุ่มอำนาจเดิม รวมไปถึงผู้นำทางศาสนาที่มีอิทธิพลต่อผู้คนในอาณาจักรล้านช้างด้วย ดังนั้นกลุ่มอำนาจเดิมจึงต้องหลบหนีเพื่อเอาตัวรอด พร้อมกับทิ้งชักชวนผู้ที่ยังมีความจงรักภักดีอยู่เดิมให้ติดตามมาด้วย จึงเกิดปรากฏการณ์การอพยพเคลื่อนย้ายครั้งใหญ่ของผู้คนในอาณาจักรล้านช้างที่อาศัยอยู่ทางฝั่งซ้ายของแม่น้ำโขง ข้ามฝั่งมุ่งสู่บริเวณแอ่งสกลนคร และแอ่งโคราช หรือฝั่งขวาของแม่น้ำโขง การอพยพเคลื่อนย้ายครั้งนั้นไม่ได้มีการเคลื่อนย้ายเฉพาะตัวบุคคล หากแต่ได้มีการนำวัฒนธรรมติดตัวมาด้วย

เมื่อปี พ.ศ. 2325 ในรัชสมัยของพระบาทสมเด็จพระพุทธยอดฟ้าจุฬาโลกมหาราช ช่วงนั้นได้มีชุมชนชาวลาวที่อพยพข้ามแม่น้ำโขงเข้ามาอาศัยอยู่หลายกลุ่ม ชุมชนชาวลาวเหล่านี้มีผู้นำคนสำคัญ เช่น พระบรม พระปฐม พระยาจันทศรีสุราช และเจ้าโสมพะมิตร เกิดเป็นชุมชนเมืองใหญ่ได้แก่ เมืองนครพนม เมืองอุบลราชธานี เมืองกาฬสินธุ์ เป็นต้น ชุมชนเหล่านี้ทำราชการขึ้นกับกรุงเทพฯ โดยผ่านนครเวียงจันทน์ในฐานะข้าขอบขัณฑสีมา มีการส่งบรรณาการเป็นส่วยเพื่อนำขึ้นทูลเกล้าฯ ถวายต่อพระมหากษัตริย์แห่งกรุงรัตนโกสินทร์ (ธีรชัย บุญมาธรรม, 2528) เดิม วิชาภัยพจนกิจได้กล่าวถึงประวัติเมืองกาฬสินธุ์ ใน ประวัติศาสตร์อีสาน ว่า ปรากฏหลักฐานแน่ชัดในช่วงสมัยรัตนโกสินทร์ตอนต้น “เจ้าผ้าขาว” ซึ่งเป็นพวกเดียวกับพระวอพระตา เมืองอุบลราชธานี ได้เกิดพิศใจกับเจ้าผู้ครองนครเวียงจันทน์ ด้วยเรื่องโอรสของพระเจ้ากรุงศรีสัตนาคณหุตเวียงจันทน์ ผิดประเวณีในหลานสาวของเจ้าผ้าขาว จึงได้พากันอพยพครอบครัวเข้ามาตั้งหลักแหล่งอยู่บ้านหินโงมพวกหนึ่ง ที่

บ้านหนองบัวลุ่มภูพวกหนึ่ง อีกพวกหนึ่งมาตั้งอยู่ทางบ้านกาสิมเมืองพาน (ปัจจุบัน คือ ตำบลเมืองพาน อำเภอบ้านผือ จังหวัดอุดรธานี) ครั้นกองทัพเวียงจันทน์ตามมาตีแตกก็แยกย้ายกันไปตั้งถิ่นฐานในที่ต่างๆ ที่เห็นว่าปลอดภัยและสะดวกแก่การทำมาหากิน เช่น พระวอและพรรคพวกได้มาตั้งถิ่นฐานแถบลุ่มแม่น้ำมูล ตอนมดแดง เมื่อเกิดมีลูกหลานป่าวไพร่มากขึ้นก็กลายเป็นบ้านเป็นเมืองขยายใหญ่ขึ้น ส่วนเจ้าผ้าขาว พาหลานสาวและไพร่พลอพยพมาทางใต้ ยึดมั่นในหมู่บ้านตำบลต่อมาที่เรียกกันว่า บ้านพรรณนา บ้านผ้าขาว จนหลานสาวที่มีครรภ์กับโอรสพระเจ้านครเวียงจันทน์มาก่อนนั้นคลอดบุตรเป็นชายให้ชื่อว่า “เจ้าโสมพะมิตร” (เติม วิชาคหฺพนกิจ, 2546)

ศรีศักร วัลลิโภดม ได้อธิบายถึงการอพยพเคลื่อนย้ายผู้คน กลุ่มเจ้าผ้าขาว และเจ้าโสมพะมิตร ซึ่งสันนิษฐานว่าเป็นบรรพบุรุษของชาวกาฬสินธุ์ในกาลต่อมา ไว้ว่า กลุ่มนี้มีผู้นำหลายคน มีทั้งเชื้อพระวงศ์ ผู้นำทางศาสนา และกรรมการเมือง (ข้าราชการชั้นสูง) อพยพออกจากอาณาจักรล้านช้างในช่วงเวลาเดียวกันกับการอพยพของกลุ่มพระวอพระตา แต่อพยพมาคนละเส้นทางโดยตั้งมั่นอยู่ที่บ้านผ้าขาว บ้านพันนา ในลุ่มน้ำสงคราม (บริเวณจังหวัดสกลนครในปัจจุบัน) เมื่อเจ้าผ้าขาวถึงแก่อนิจกรรมแล้ว เจ้าโสมพะมิตรก็ได้ปกครองป่าวไพร่แทน แต่เห็นว่าต่อไปเบื้องหน้าจะอยู่ที่บ้านผ้าขาวไม่ปลอดภัยจากอำนาจของราชสำนักเวียงจันทน์ จึงได้อพยพอีกครั้งหนึ่งโดยข้ามเทือกเขาภูพานลงมา ตั้งมั่นอยู่ที่บริเวณบ้านกลางหมื่น ซึ่งตั้งชื่อบ้านตามจำนวนผู้คนที่อพยพมาด้วยกัน ซึ่งมีจำนวนประมาณ 5,000 คน หรือกลางหมื่น (ครึ่งหมื่น) อาศัยอยู่ประมาณสามปี กลุ่มผู้นำได้พิจารณาเห็นว่าที่ตั้งบ้านเมือง ยังไม่เหมาะสมนัก เนื่องจากไกลจากแหล่งน้ำ จึงให้เท้าต๋วยและผู้คนจำนวนหนึ่งออกแสวงหาชัยภูมิอันเหมาะสมกว่าเดิมในการตั้งบ้านเมืองใหม่ โดยได้พบชัยภูมิริมแม่น้ำป่าว บริเวณแก่งส้มโฮง (สำโรง) ชายป่าดงสงเปือย นับว่าเป็นชัยภูมิที่เหมาะสม จึงย้ายผู้คนมาตั้งบ้านเรือนอยู่บริเวณแห่งนี้ โดยเรียกชื่อบ้านนามเมืองแห่งนี้ว่า “บ้านแก่งส้มโฮง” ผู้คนที่อพยพมาในครั้งนั้นจึงถือได้ว่าเป็นบรรพบุรุษของชาวกาฬสินธุ์ (ศรีศักร วัลลิโภดม, 2542) จากเหตุการณ์ดังกล่าว เป็นสื่อสะท้อนให้เห็นถึงสังคมวัฒนธรรมในด้านการสร้างบ้านแปลงเมือง ซึ่งการตั้งถิ่นฐานนั้นสิ่งสำคัญจะต้องอาศัยน้ำเพื่อการอุปโภคบริโภค ลำน้ำป่าวจึงเปรียบเสมือนสายเลือดที่หล่อเลี้ยงชนชาวกาฬสินธุ์ตั้งแต่ออดีตมาจนถึงปัจจุบัน

ครั้นต่อมาเมื่อปี พ.ศ. 2336 เจ้าโสมพะมิตร ได้นำพาญาติพี่น้องมาขอเข้าเฝ้าทูลละออง รุสึพระบาท พระบาทสมเด็จพระพุทธยอดฟ้าจุฬาโลกมหาราช ณ กรุงเทพฯ เพื่อขอพึ่งพระบรมโพธิสมภาร ควบคุมป่าวไพร่ ตัวเล็ก เก็บผลเร็ว ส่งทูลเกล้าฯ ถวาย พระบาทสมเด็จพระพุทธยอดฟ้าจุฬาโลกมหาราช จึงทรงพระกรุณาโปรดเกล้าฯ ให้ยก “บ้านแก่งส้มโฮง” ขึ้นเป็น “เมืองกาฬสินธุ์” ตามนามที่เจ้าโสมพะมิตรกราบบทวายบังคมทูลด้วยเหตุว่า ถิ่นที่ตนอพยพมาอยู่ริมน้ำเก่ามาก่อน กับทั้งได้กาน้ำสำริดทูลเกล้าฯ ถวาย จึงได้พระราชทานนามเมืองว่า “เมืองกาฬสินธุ์” โดยมีพระประสงค์จะให้พ้องกับของสองอย่างที่นำมาทูลเกล้าฯ ถวาย และทรงพระกรุณาโปรดเกล้าฯ แต่งตั้งให้เจ้าโสมพะมิตรเป็น “พระยาไชยสุนทร” เจ้าเมืองกาฬสินธุ์คนแรก (เติม วิชาคหฺพนกิจ, 2546)



ภาพประกอบ 34 พระยาไชยสุนทร (เจ้าโสมพะมิตร) เจ้าเมืองกาฬสินธุ์คนแรก
ภาพโดย ผู้วิจัย (2562)

ปัจจุบันจังหวัดกาฬสินธุ์ ได้มีการสร้างอนุสาวรีย์พระยาไชยสุนทร ตั้งอยู่ ณ บริเวณวงเวียนกลางเมือง ใกล้กับวัดกลาง (พระอารามหลวง) กันติพงษ์ เบ้าจันทาร หัวหน้าฝ่ายส่งเสริมประเพณีเทศบาลเมืองกาฬสินธุ์ ได้กล่าวถึงความสำคัญของการรำลึกถึงพระยาไชยสุนทร เจ้าเมืองกาฬสินธุ์ คนแรกว่า “ในช่วงเดือนกุมภาพันธ์ของทุกปี เทศบาลเมืองกาฬสินธุ์จะจัดให้มีพิธีทำบุญตักบาตร และบวงสรวงอนุสาวรีย์พระยาไชยสุนทร ตลอดจนการรำถวายมือจากนางรำทั่วจังหวัดกาฬสินธุ์ และพิธีรับกาน้ำสำริด อันเป็นสัญลักษณ์ของการฝากตัวเป็นลูกหลานพระยาไชยสุนทร” (กันติพงษ์ เบ้าจันทาร, 2563: สัมภาษณ์) ซึ่งเมื่อปี พ.ศ. 2561 ครั้งผู้วิจัยมาบรรจรับราชการ ณ จังหวัดกาฬสินธุ์ ก็มีโอกาสดำเนินการพิธีดังกล่าว โดยการจัดงานในครั้งนั้นกำหนดให้ผู้ร่วมพิธีจะต้องแต่งกายด้วยชุดผู้ไทสีดำ สีกรมท่า หรือสีขาว ผู้หญิงจะนุ่งผ้าซิ่น ห่มผ้าสไบไหมแพรวาสีแดง ซึ่งเป็นชุดพื้นถิ่นของคนผู้ไทที่อาศัยอยู่ในจังหวัดกาฬสินธุ์ (ดังภาพประกอบ) การจัดพิธีดังกล่าวนี้เพื่อแสดงออกถึงความกตัญญูต่องานต่อเจ้าเมือง (ผู้นำในการสร้างบ้านแปลงเมือง) อีกทั้งยังนำมาซึ่งความเป็นสิริมงคล สร้างขวัญกำลังใจให้กับประชาชนชาวจังหวัดกาฬสินธุ์



ภาพประกอบ 35 พิธีบวงสรวงและฝากตัวเป็นลูกหลานพระยาไชยสุนทร
ภาพโดย สำนักงานวัฒนธรรมจังหวัดกาฬสินธุ์ (2561)

ส่วนประวัติเมืองมกลาไสย มีความเป็นมาสืบเนื่องต่อจากสมัยที่เจ้าโสมพะมิตรตั้งเมืองกาฬสินธุ์ โดยธีรชัย บุญมาธรรม กล่าวไว้ว่า เจ้าเมืองกาฬสินธุ์ได้รับพระราชทานบรรดาศักดิ์เป็น พระยาไชยสุนทรติดต่อกันมาหลายคน จนกระทั่งประมาณปี พ.ศ. 2396 พระยาไชยสุนทร คนที่ 7 (กิ่ง) มีราชวงศ์ (เกษ) เป็นว่าที่อุปราช ต่อมาพระยาไชยสุนทร (กิ่ง) กับท้าวหนูผู้เป็นน้องชายได้เข้าเฝ้าพระบาทสมเด็จพระจอมเกล้าเจ้าอยู่หัว เพื่อรับพระราชทานสัญญาบัตรในการเป็นเจ้าเมืองกาฬสินธุ์ และขอพระราชทานให้ท้าวหนูผู้เป็นน้องชาย ดำรงตำแหน่งเป็นว่าที่อุปราชด้วย ซึ่งก็ได้รับพระราชทานตามที่พระยาไชยสุนทร (กิ่ง) ทูลขอ ผลจากการทูลขอตั้งอุปราช (หนู) ทำให้เกิดความบาดหมางแตกแยกขึ้นระหว่างพระยาไชยสุนทร (กิ่ง) และอุปราช (หนู) ฝ่ายหนึ่ง กับราชวงศ์ (เกษ) อีกฝ่ายหนึ่ง ด้วยเหตุความไม่พอใจในการตั้งอุปราชเมืองกาฬสินธุ์ เมื่อประมาณปี พ.ศ. 2460 ราชวงศ์ (เกษ) จึงขอเข้าเฝ้าพระบาทสมเด็จพระจอมเกล้าเจ้าอยู่หัว เพื่อขอแยกเมืองออกจากเมืองกาฬสินธุ์ แล้วไปตั้งเมืองขึ้นใหม่ทางด้านทิศใต้ของเมืองกาฬสินธุ์อยู่ริมแม่น้ำปาว พระบาทสมเด็จพระจอมเกล้าเจ้าอยู่หัว จึงมีพระบรมราชานุญาตให้ตั้งเมืองขึ้นบริเวณปากน้ำดอกไม้ที่ไหลมาบรรจบกับน้ำปาว และแต่งตั้งราชวงศ์ (เกษ) เป็น “พระราชภูรบริหาร” ดำรงตำแหน่ง เจ้าเมืองมกลาไสยคนแรก (ธีรชัย บุญมาธรรม, 2528) พระมหากษัตริย์ นิมโล เจ้าคณะอำเภอมกลาไสย เจ้าอาวาสวัดเกษมาคม ซึ่งเป็นวัดเก่าแก่ของเมืองมกลาไสย สร้างในสมัยพระราชภูรบริหาร (เกษ) เจ้าเมืองมกลาไสยคนแรก ได้ถ่ายทอดเรื่องราวจากผู้สูงอายุในอดีตว่า “เมืองมกลาไสยห่างจากเมืองกาฬสินธุ์ประมาณ 10 กิโลเมตร ชัยภูมิที่ตั้งเมืองเป็นดงใหญ่ ดิปลาน้ำปาวมีความอุดมสมบูรณ์ มีต้นไม้ใหญ่นานาชนิด และมีต้นมะขามใหญ่ เป็นจำนวนมากผู้คนจึงเรียกบริเวณนี้กันว่าดงขามเฒ่า แต่เดิมผู้คนก็ได้เริ่มถากถางตั้งถิ่นฐานบ้านเมืองกันบริเวณนี้ ก่อนที่จะกระจายตัวออกไปรอบนอกเมือง” (พระมหากษัตริย์ นิมโล, 2562: สัมภาษณ์) การกระจายตัวออกไปตั้งถิ่นฐานของผู้คนจากเมืองมกลาไสยในครั้งนั้น อาจเป็นเค้า

เงื่อนไขสำคัญในการแยกออกไปตั้งหมู่บ้านบริเวณเมืองฟ้าแดดสงยาง ซึ่งเป็นชัยภูมิที่มีคูน้ำคันดิน ล้อมรอบเหมาะแก่การทำเกษตรกรรม

จนกระทั่งในรัชสมัยพระบาทสมเด็จพระจุลจอมเกล้าเจ้าอยู่หัว ได้ทรงปรับปรุงรูปแบบการปกครองบ้านเมืองโดยแบ่งเป็นกระทรวงในส่วนภูมิภาค หัวเมืองใหญ่ตั้งเป็นมณฑล กมลาไสยมีฐานะเป็นอำเภอขึ้นต่อจังหวัดอุบลราชธานี แล้วขึ้นตรงต่อมณฑลร้อยเอ็ด ต่อมาในรัชสมัยพระบาทสมเด็จพระมงกุฎเกล้าเจ้าอยู่หัว ระหว่างปี พ.ศ. 2453-2468 ได้มีการปรับปรุงกิจการบ้านเมืองโดยยุบมณฑลเป็นจังหวัดและแยกเป็นอำเภอ โดยมีหลวงพิพัฒน์กมลเขต (ชิต ศิริบุรณ์) เป็นนายอำเภอ กมลาไสยคนแรก ปัจจุบันอำเภอ กมลาไสยแบ่งพื้นที่การปกครองออกเป็น 8 ตำบล ได้แก่ 1) ตำบล กมลาไสย 2) ตำบลหลักเมือง 3) ตำบลโพนงาม 4) ตำบลดงลิง 5) ตำบลธัญญา 6) ตำบลหนองแปน 7) ตำบลเจ้าท่า และ 8) ตำบลโคกสมบูรณ โดยมียายสัมฤทธิ์ กิตติโชค สุขสงค์ ดำรงตำแหน่งเป็นนายอำเภอคนปัจจุบัน



ภาพประกอบ 36 คุณยายคำสอน สระทอง ศิลปินผู้สืบสานผ้าแพรวากาฬสินธุ์ ผ้าพื้นเมืองของเผ่าผู้ไท

ภาพโดย ผู้วิจัย (2563)

จากการศึกษาประวัติความเป็นมาของเมืองกาฬสินธุ์ และเมืองกมลาไสยนั้น ทำให้เห็นการเคลื่อนย้ายของผู้คนจากฝั่งซ้ายแม่น้ำโขง มายังบริเวณดินแดนที่เรียกว่าอีสานหรือภาคตะวันออกเฉียงเหนือของไทย ซึ่งไม่ได้เป็นเพียงการเคลื่อนย้ายเฉาะตัวคนเท่านั้น แต่นั้นหมายถึงการได้นำวัฒนธรรมติดตัว มาด้วย ประเด็นดังกล่าว คำสอน สระทอง ศิลปินแห่งชาติ สาขาทัศนศิลป์ (ประณีตศิลป์-ทอผ้า) อายุ 81 ปี ได้กล่าวว่า

“ส่วนตัวแล้วสืบเชื้อสายมาจากตอนเหนือของลาว การอพยพแต่ครั้งก่อนได้ส่งผลต่อการกระจายตัวของกลุ่มชาติพันธุ์ เช่น ไทลาว ไทดำ (ลาวโซ่ง) ไทกลา ไทญ้อ ไทสื้อ เป็นต้น ในพื้นที่จังหวัดกาฬสินธุ์มีกลุ่มชาติพันธุ์ “ผู้ไท” หรือเรียกกันติดปากว่า “ภูไท” ซึ่งเป็นชาติพันธุ์ที่อพยพจากตอนเหนือของลาว มาตั้งถิ่นฐานอยู่ในภาคอีสานส่วนมากอยู่ที่จังหวัดกาฬสินธุ์ (แถบอำเภอมัญจาคีรี สามชัย ภูผินารายณ์ และเขาวง) รวมถึงจังหวัดใกล้เคียง เช่น อุตรธานี ร้อยเอ็ด นครพนม สกลนคร และมุกดาหาร”

(คำสอน สระทอง, 2563: สัมภาษณ์)



ภาพประกอบ 37 พระประธานศิลปะล้านช้างในสิมวัดวัดอุมังคละนาเรียง อำเภอร่องคำ จังหวัด

กาฬสินธุ์

ภาพโดย ผู้วิจัย (2563)

นอกจากประเด็นเรื่องชาติพันธุ์แล้ว ภาษาและศิลปะวัฒนธรรม ผู้คนในแถบนี้ต่างก็ใช้ภาษาลาวเป็นภาษาถิ่นใช้กันโดยทั่วไป จะต่างกันแต่สำเนียงภาษาพูดและศัพท์บางคำเท่านั้น ส่วนขนบธรรมเนียมประเพณี ผู้คนโดยภาพรวมได้รับเอาวัฒนธรรมประเพณีของลาวมาใช้อย่างผสมกลมกลืนแบบแยกไม่ออก หรืออาจเรียกว่า “วัฒนธรรมไท-ลาว” ทั้งในด้านศาสนาและความเชื่อ ซึ่งเป็นแนวคิดแบบผสมผสานระหว่างผี พราหมณ์ และพุทธ แทรกอยู่ในวิถีการดำเนินชีวิตของผู้คนสองฝั่งโขง กล่าวคือ ก่อนที่พุทธศาสนาจะเข้ามาเผยแพร่ในดินแดนแห่งนี้ ผู้คนต่างก็นับถือวิญญาณหรือผีต่างๆ อยู่ก่อนแล้ว จากนั้นก็มีศาสนาพราหมณ์เข้ามาเผยแพร่ระบบแนวความคิดจึงได้มีการขยายตัวเป็นความคิดแบบวิญญาณนิยม และเมื่อพุทธศาสนาเข้ามาเผยแพร่ต่อจากนั้น ระบบแนวความคิดของคนในดินแดนแห่งนี้จึงมีลักษณะเป็นแนวคิดแบบผสมผสานแนวคิดทั้ง 3 ระบบเข้าด้วยกัน นั่นคือเรื่องของวิญญาณ (ผี) พราหมณ์ และพุทธศาสนา ประกอบกับศิลปะที่แฝงด้วยแนวคิดทางปรัชญา โดยเฉพาะคติทางพุทธศาสนานั้นถือว่ามีอิทธิพลต่อศิลปะต่างๆ มากทั้งทางด้านสถาปัตยกรรม ประติมากรรมและจิตรกรรม ซึ่งเรามักเรียกว่า “พุทธศิลป์ล้านช้าง” (ประภัสสร ชูวิเชียร, 2557) ดังที่ปรากฏเห็นผ่านพระพุทธรูป พระธาตุ สิม ฮูปแต้ม เป็นต้น กระจายตัวอยู่ทั่วพื้นที่จังหวัดกาฬสินธุ์ ส่วนด้านสังคมวัฒนธรรมนั้น มีทั้งส่วนที่เป็นวัฒนธรรมทางวัตถุ เช่น อาหาร การแต่งกาย การอยู่อาศัย วัฒนธรรมทางคตินิยม เช่น ญาคูคำสอนที่แฝงไปด้วยปรัชญา และวัฒนธรรมทางสังคม ที่กำหนดความสัมพันธ์และการปฏิบัติต่อกันของผู้คนในสังคมผ่านฮีตคอง ข้อคະລຳ (ข้อห้าม) ซึ่งวัฒนธรรมเหล่านี้จะแสดงออกในรูปแบบของประเพณีล้านช้าง ที่เรียกว่า “ฮีตสิบสองคองสิบสี่”



ภาพประกอบ 38 ศิลปะการตีโปงกลาง และการรำผู้ไท เอกลักษณ์ของการแสดงพื้นบ้านของจังหวัด
กาฬสินธุ์
ภาพโดย ผู้วิจัย (2560)

จึงอาจกล่าวได้ว่า สังคมวัฒนธรรมอีสาน ได้มีการพัฒนาการที่ต่อเนื่องชัดเจน โดยมีความเหมือนและแตกต่างกันไปตามเหตุปัจจัย สิ่งแวดล้อมทางประวัติศาสตร์ การเมือง การปกครอง แต่ยังคงความมีอัตลักษณ์ (Identity) ความเป็นตัวตน (Self) ความเป็นชาติพันธุ์ (Ethnicity) ที่เหนียวแน่นด้วยคุณธรรม ความเชื่อดั้งเดิม ร่วมกับการรับเอาพุทธศาสนาในเวลาต่อมา สิ่งเหล่านี้ส่งผลถึงวิถีชีวิตที่งดงาม มีระเบียบของชีวิตที่ชัดเจนและมีการสร้างสรรค์ศิลปวัฒนธรรม ที่สื่อถึงความเชื่อและค่านิยมดังกล่าว ภูมิปัญญาและศิลปวัฒนธรรมทั้งหลายได้ผ่านกระบวนการวิวัฒนาการ จนกลายมาเป็นองค์อารยธรรมลุ่มน้ำโขงที่ทรงคุณค่า “กาฬสินธุ์” เป็นจังหวัดหนึ่งของอีสาน เป็นดินแดนที่มีความสำคัญทั้งในด้านประวัติศาสตร์ผ่านอารยธรรมแต่ละยุคสมัย ซึ่งได้มีการเคลื่อนย้ายของผู้คน การสร้างบ้านแปลงเมือง และการตั้งถิ่นฐานอันเป็นการสร้างสรรค์ ปรับเปลี่ยน วัฒนธรรมและภูมิปัญญา สืบทอดมาจนถึงปัจจุบัน จังหวัดกาฬสินธุ์ มีความอุดมสมบูรณ์ทางทรัพยากรธรรมชาติ มีศิลปวัฒนธรรม ขนบธรรมเนียมประเพณีที่งดงาม มีภูมิปัญญาท้องถิ่นที่ควรค่าแก่การศึกษาและอนุรักษ์ อีกทั้งยังมีความหลากหลายของกลุ่มชาติพันธุ์ ดังคำขวัญประจำจังหวัดกาฬสินธุ์ที่ว่า “หลวงพ่อดำลือเลื่อง เมืองฟ้าแดดสงยาง โปงลางเลิศล้ำ วัฒนธรรมผู้ไท ผ้าไหมแพรวา ผาเสวยภูพาน มหาธารลำปาว ไดโนเสาร์สัตว์โลกล้านปี”

3.5 บ้านเสมา

3.5.1 ประวัติความเป็นมาชุมชนบ้านเสมา ลักษณะที่ตั้ง และอาณาเขต

บ้านเสมา หมู่ที่ 7 ตำบลหนองแปน อำเภอกมลาไสย จังหวัดกาฬสินธุ์ ในหนังสือประวัติบ้านก้อม สำเนาบันทึกของชาลี นาชัยเริ่ม ผู้ใหญ่บ้านคนที่ 10 ได้กล่าวไว้ว่า บ้านเสมา เดิมมีชื่อเรียกว่า “บ้านม่วงโพนเมือง” หรือ “บ้านโพนเมือง” การเรียกชื่อดังกล่าวคงถือนิมิตหมายตามพื้นเพของเมืองโบราณ ณ ดินแดนแห่งนี้ ราวพุทธศตวรรษที่ 10-16 เป็นที่ตั้งอยู่ของเมืองฟ้าแดดสูงยางที่เคยเจริญรุ่งเรืองด้วยอารยธรรม ประติมากรรม และศิลปวัตถุที่เกี่ยวข้องด้วยพระพุทธศาสนา กาลต่อมากลุ่มชนผู้เข้ามาอาศัย ตั้งบ้านเรือนและดำรงชีพทำมาหากินในเขตกำแพงเมืองโบราณที่อุดมสมบูรณ์ด้วยพืชพรรณธัญญาหาร ประกอบกับสภาพเมืองโบราณที่เป็นเนินดินสูง เช่น หนองวัดสูง (โนนหนองวัดสูง) โนนฟ้าแดด โนนฟ้าระจิม จากสภาพพื้นที่ส่วนใหญ่เป็นโพน (โนน) จึงปรากฏชื่อ “บ้านม่วงโพนเมือง” หรือ “บ้านโพนเมือง” (ชาลี นาชัยเริ่ม, ม.ป.ป.) ฉัตรชัย นาชัยเพิ่ม บุตรชายของชาลี นาชัยเพิ่ม ได้อธิบายเพิ่มเติมอีกว่า ครั้นเวลาต่อมาปรากฏชื่อว่า “บ้านก้อม” หรือบ้าน “มะก้อม” ซึ่งตั้งตามลักษณะของเสื่อหางก้อม (คำว่า “ก้อม” ในภาษาถิ่นอีสานแปลว่า “ด้วน”) ที่อาศัยอยู่ตามป่าละเมาะบริเวณใกล้หมู่บ้านในช่วงที่ผู้คนอพยพเข้ามาตั้งหมู่บ้านบริเวณเมืองโบราณแห่งนี้ เมื่อประมาณกว่า 190 ปี ที่ผ่านมา ซึ่งถือว่าเป็นตำนานที่เล่าสืบต่อกันมาเกี่ยวกับชื่อบ้านนามเมืองอีกตำนานหนึ่ง (ฉัตรชัย นาชัยเพิ่ม, 2562: สัมภาษณ์)

จันทรา พรหมกัลยา ผู้สูงอายุวัย 71 ปี ระบุว่า แต่เดิมหมู่บ้านแห่งนี้ชื่อว่า “บ้านโพนเมือง” หรือ “บ้านก้อม” แต่ภายหลังได้มีการเปลี่ยนแปลงชื่อหมู่บ้าน โดยตั้งขึ้นตามเอกลักษณ์ของท้องถิ่นคือ บริเวณหมู่บ้านเป็นสถานที่ซึ่งได้มีการพบหลักฐานลักษณะใบเสมาเป็นจำนวนมากหลายร้อยแผ่นกระจายอยู่ทั่วไป จึงตั้งชื่อหมู่บ้านว่า “บ้านเสมา” แต่ชื่อที่คนนิยมเรียกขานกันก็คือ “บ้านก้อม” (จันทรา พรหมกัลยา, 2563: สัมภาษณ์) ในหนังสือ ประวัติบ้านก้อม สำเนาบันทึกของชาลี นาชัยเริ่ม ผู้ใหญ่บ้านคนที่ 10 ได้รวบรวมรายนามผู้ใหญ่บ้าน ดังนี้ 1) ท้าวสุโพธิ์ 2) ท้าวจันทะเทตร 3) ท้าวไมตรี ซึ่งสามคนแรกมีตำแหน่งระบุเป็น “พ่อคุ่ม” 4) นายพรหมมา สุนทรกุ่ม 5) นายนวล บุญไชโย 6) นายทองอินทร์ สุนทรกุ่ม 7) นายกองสา ศิริสมพงษ์ 8) นายทองอินทร์ สุนทรกุ่ม 9) นายหนู สุนทรกุ่ม 10) นายชาลี นาชัยเริ่ม และ 11) นายไร่ นาชัยดี เป็นผู้ใหญ่บ้านตามลำดับ (ชาลี นาชัยเริ่ม, ม.ป.ป.) หมู่บ้านแห่งนี้อยู่ห่างจากตัวอำเภอกมลาไสย มาทางทิศตะวันตกประมาณ 6 กิโลเมตร และห่างจากตัวจังหวัดกาฬสินธุ์ประมาณ 16 กิโลเมตร มีเส้นทางการคมนาคมติดต่อกับหมู่บ้านอื่นๆ ที่อยู่ใกล้เคียง รวมถึงมีเส้นทางที่เชื่อมต่อกับเส้นทางคมนาคมหลัก คือ ทางหลวงหมายเลข 214 และทางหลวงหมายเลข 216 จากเส้นทางทั้งสองสายนี้ ประชาชนในหมู่บ้านสามารถใช้เป็นเส้นทางคมนาคมติดต่อกับจังหวัดใกล้เคียง เช่น จังหวัดร้อยเอ็ด จังหวัดมหาสารคาม และจังหวัดขอนแก่นได้อย่างสะดวก ที่ตั้งของบ้านเสมาอยู่ในบริเวณพื้นที่ตอนล่างของจังหวัดกาฬสินธุ์ ซึ่งสภาพพื้นที่โดยทั่วไปเป็นที่ลุ่มอยู่ไม่ไกลจากลำน้ำปาว และลำน้ำชี โดยบ้านเสมามีอาณาเขตติดต่อกับหมู่บ้านอื่นๆ ดังนี้ ทิศเหนือจดบ้านสว่าง หมู่ที่ 2 ตำบลโนนศิลาเลิง อำเภอน้ำขุ่น และบ้านดอนยาง หมู่ที่ 6 ตำบลกมลาไสย อำเภอกมลาไสย ทิศใต้ จดบ้านสงยาง หมู่ที่ 3 ตำบลกมลาไสย อำเภอกมลา

ไสย ทิศตะวันออก จดบ้านข้าวหลาม หมู่ที่ 16 ตำบลกมลาไสย อำเภอกมลาไสย และทิศตะวันตกจด บ้านหนองแปน หมู่ที่ 1 ตำบลหนองแปน อำเภอกมลาไสย



ภาพประกอบ 39 ภาพมุมสูงบ้านเสมา
ภาพโดย ปฏิภาณ บุตรโพธิ์ศรี (2563)

3.5.2 ประชากร และการปกครอง

ข้อมูลจากการสำรวจสำมะโนประชากร ปี พ.ศ. 2563 โดยไพรสน พรหมกัลยา ผู้ใหญ่บ้าน กล่าวว่า บ้านเสมามีจำนวนประชากรทั้งสิ้น 905 คน แบ่งออกเป็นเพศชาย จำนวน 437 คน เพศหญิง จำนวน 468 คน บ้านเรือน/ที่อยู่อาศัย จำนวน 245 หลังคาเรือน โดยมีการแบ่งพื้นที่ ออกเป็น 6 คุ่ม ได้แก่ 1) คุ่มดอนเจ้าปู่ 2) คุ่มบางคล้า 3) คุ่มประชาสามัคคี 4) คุ่มหนองประดู่ 5) คุ่ม สันติสุข และ 6) คุ่มรุ่งอรุณ (ไพรสน พรหมกัลยา, 2563: สัมภาษณ์) ด้านการปกครองบ้านเสมา ปัจจุบันมี นายไพรสน พรหมกัลยา เป็นผู้ใหญ่บ้านคนที่ 15 นายบุญล้วน สุภาชี และนางสาวสาวิตรี โนนทองเป็นผู้ช่วยผู้ใหญ่บ้าน

3.5.3 วัดโพธิ์ชัยเสมาราม

บ้านเสมา มีวัดประจำหมู่บ้านซึ่งถือว่าเป็นศูนย์กลางการทำกิจกรรมของชุมชน คือ วัดโพธิ์ชัยเสมาราม ตั้งอยู่เลขที่ 102 หมู่ที่ 7 บ้านเสมา ตำบลหนองแปน อำเภอกมลาไสย จังหวัดกาฬสินธุ์ สังกัดคณะสงฆ์มหานิกาย มีที่ดินที่ตั้งวัดเนื้อที่ประมาณ 5 ไร่ 1 งาน 60 ตารางวา และมีที่ธรณีสงฆ์จำนวน 1 แปลง เนื้อที่ประมาณ 1 งาน 35 ตารางวา มีศาลาการเปรียญ กุฏิสงฆ์ และพระอุโบสถ ที่สร้างขึ้นแทนหลังเดิมที่เป็นพระอุโบสถแบบสถาปัตยกรรมพื้นบ้านซึ่งชำรุดทรุดโทรมไปตามกาลเวลา วัดโพธิ์ชัยเสมาราม ตั้งขึ้นเมื่อประมาณปี พ.ศ. 2330 เดิมชื่อว่าวัด “เมืองฟ้าแดด” ได้รับพระราชทานวิสุงคามสีมาเมื่อปี พ.ศ. 2373 (กรมการศาสนา, 2537) ด้านการบริหารการปกครอง มีพระครูโพธิ์ชัยวรารักษ์ (सानิตย์ วราโภ) วิทยฐานะนักรัชมชั้นเอก ปัจจุบันอายุ 65 ปี

พรรษา 35 ดำรงตำแหน่งเจ้าอาวาส ตั้งแต่ปี พ.ศ. 2538 เป็นต้นมา และได้รับแต่งตั้งให้เป็นเจ้าคณะตำบลกมลาไสย เมื่อวันที่ 10 กุมภาพันธ์ พ.ศ. 2562

วัดโพธิ์ชัยเสมาราม หรือวัดบ้านก้อม เป็นวัดสำคัญในเมืองฟ้าแดดสงยาง ปัจจุบันเป็นสถานที่เก็บรักษาโบราณวัตถุที่พบในเมืองฟ้าแดดสงยาง ซึ่งประชาชนนำมามอบให้ โบราณวัตถุที่สำคัญ ได้แก่ กลุ่มใบเสมาบ้านก้อม บ้านสงยาง และบ้านหนองแปน ที่มีหลักฐานทางโบราณคดีว่าสร้างขึ้น ในสมัยทวารวดี ภายในบริเวณวัดมีใบเสมาหินทั้งที่เป็นแบบแผ่นเรียบ และมีภาพสลักเป็นภาพเล่าเรื่องมาเก็บรักษาปักเรียงไว้ในบริเวณวัด ประพันธ์ ศรีพินนา ไวยาวัจกรวัดโพธิ์ชัยเสมาราม ได้กล่าวว่า “ใบเสมาเหล่านี้ชาวบ้านได้ช่วยกันเคลื่อนย้ายจากที่ตั้งเดิมที่พบตามทุ่งนา เนินดิน บริเวณทั่วไปของหมู่บ้าน เมื่อประมาณ 60 ปีที่ผ่านมา มีจำนวน 149 หลัก” (ประพันธ์ ศรีพินนา, 2563: สัมภาษณ์) พระครูโพธิ์ชัยวรารักษ์ เจ้าอาวาสวัดโพธิ์ชัยเสมาราม ร่วมกับชาวบ้านเสมา รวมถึงหน่วยงานต่างๆ ที่เกี่ยวข้อง มีโครงการที่จะจัดสร้างพิพิธภัณฑสถานท้องถิ่น เพื่อเป็นสถานที่เก็บรักษาและจัดแสดง ใบเสมาที่อยู่ภายในบริเวณวัดโพธิ์ชัยเสมาราม ปัจจุบันอยู่ในระหว่างดำเนินการก่อสร้าง นอกจากวัดที่เป็นศูนย์กลางการทำกิจกรรมของชุมชนแล้ว บ้านเสมา ยังมีโรงเรียนประจำหมู่บ้าน คือโรงเรียนเสมาสามัคคี ซึ่งเปิดทำการเรียนการสอนในระดับอนุบาลไปจนถึงระดับประถมศึกษา



ภาพประกอบ 40 ใบเสมา ปักบริเวณภายในบริเวณวัดโพธิ์ชัยเสมาราม
ภาพโดย ผู้วิจัย (2563)

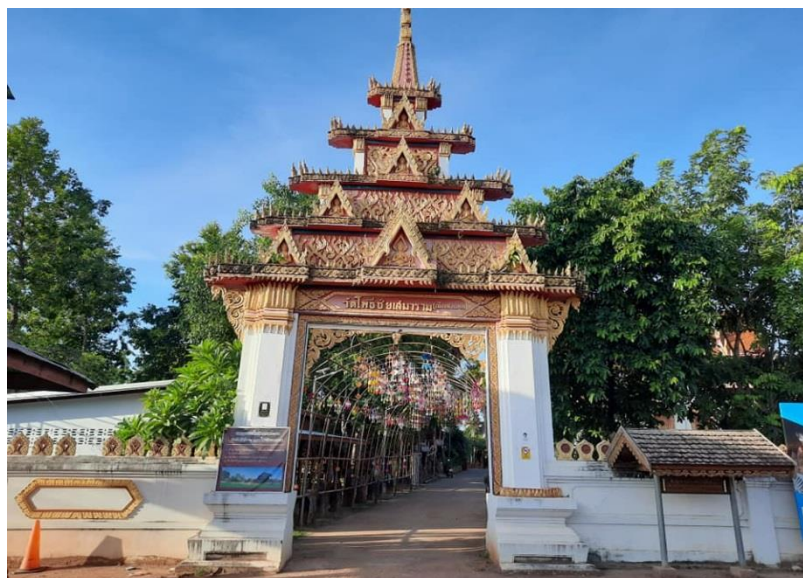

ภาพประกอบ 41 วัดโพธิ์ชัยเสมาราม

ภาพโดย ผู้วิจัย (2563)

3.5.4 วิธีชีวิต

สภาพพื้นที่ของบ้านเสมา โดยทั่วไปเป็นที่ลุ่มเหมาะสมแก่การทำเกษตรกรรม รวมทั้งมีแหล่งน้ำธรรมชาติที่มีลักษณะเป็นห้วย หนอง คลอง บึง กระจายอยู่ทั่วไป โดยเฉพาะบริเวณเขตอำเภอกมลาไสยเป็นแหล่งเพาะปลูกที่สำคัญของจังหวัดกาฬสินธุ์ อีกทั้งอยู่ในบริเวณพื้นที่โครงการชลประทานลำปาว ที่ส่งน้ำจากเขื่อนลำปาวมายังพื้นที่เกษตรกรรม ประกอบกับอยู่ใกล้กับลำน้ำชีที่สามารถสูบน้ำเข้ามาใช้พื้นที่เกษตรกรรมได้โดยสะดวก ทำให้วิถีชีวิตของประชาชนในชุมชนบริเวณนี้มีอาชีพหลัก คือ การทำเกษตรกรรม ในปีหนึ่งสามารถทำนาได้ทั้งในฤดูฝนและฤดูแล้ง โดยชาวบ้านยึดอาชีพทำนารวมทั้งปลูกถั่วลิสงในฤดูแล้ง ผลผลิตทางการเกษตรอยู่ในเกณฑ์ดี แต่เดิมนั้นก่อนมีโครงการชลประทานเข้ามาในพื้นที่ ประชาชนในหมู่บ้านใช้น้ำเพื่อการเกษตรและอุปโภคบริโภคจากน้ำฝน หนองน้ำตามธรรมชาติ น้ำในคูเมืองโบราณ และน้ำจากบ่อที่ขุดสำหรับกักเก็บน้ำในพื้นที่เกษตรกรรม ชาวบ้านเสมาส่วนใหญ่ตั้งบ้านเรือนอยู่ริมถนนสายหลักที่ผ่านกลางหมู่บ้าน ซึ่งตัดผ่านเนินดินสูงกลางหมู่บ้าน สองข้างมีทางแยกไปยังหมู่บ้านใกล้เคียง เนินดินสูงกลางหมู่บ้านเป็นบริเวณที่ชาวบ้านตั้งบ้านเรือนอยู่มากที่สุด ลักษณะของบ้านที่อยู่อาศัยเป็นแบบถาวร มีไฟฟ้าเข้ามาสู่หมู่บ้านประมาณ 30 ปี ที่ผ่านมา ทำให้ชาวบ้านสะดวกในการใช้เครื่องมือและอุปกรณ์ไฟฟ้า เครื่องอำนวยความสะดวกต่างๆ ส่งผลให้สภาพการดำรงชีวิตค่อนข้างดี มีร้านค้าที่จัดตั้งโดยการรวมกลุ่มกองทุนในระบบสหกรณ์ร้านค้าจำหน่ายสินค้าอุปโภคบริโภคที่จำเป็นในการดำรงชีวิตประจำวัน



ภาพประกอบ 42 วิถีชีวิตของชาวบ้านเสมา มีการจัดพิธีกรรมที่เกี่ยวข้องกับการทำเกษตร
ภาพโดย พระมหารัตนะ รตนสิริ (2563)



ภาพประกอบ 43 ผู้สูงอายุบ้านเสมา ในขณะที่เตรียมไม้ไผ่เพื่อทำเสาสูง
ภาพโดย พระมหารัตนะ รตนสิริ (2563)

สภาพวิถีชีวิตความเป็นอยู่ของชาวบ้านส่วนใหญ่ประมาณร้อยละ 90 ประกอบอาชีพเกษตรกรรม ทำนา ปลูกถั่วลิสงในฤดูแล้ง เลี้ยงปลาในบ่อดิน และเลี้ยงเป็ดไก่ไว้เป็นอาหารพร้อมกับขายเป็นรายได้เสริม นอกจากนี้ก็เก็บของป่า เช่น เห็ด หน่อไม้ ตามป่าละเมาะใกล้หมู่บ้าน หลังจากฤดูเก็บเกี่ยว ชาวบ้านส่วนหนึ่งนิยมลงไปทำงานที่กรุงเทพฯ ส่วนใหญ่ยึดอาชีพด้านบริการ เช่น ขับรถรับจ้าง ทำงานบ้าน และทำงานในโรงงาน เมื่อถึงเทศกาลปีใหม่หรือสงกรานต์ ชาวบ้านที่ไปทำงานใน

กรุงเทพฯ จะร่วมกันทำผ้าป่ารวบรวมปัจจัยมาทำบุญบำรุงวัด ซึ่งเป็นวัฒนธรรมที่ฝังรากลึกอย่างหนึ่งของท้องถิ่น อีกทั้งในปัจจุบันมีกระแสการท่องเที่ยวทะเลาะที่พระธาตุยาคุณ ส่งผลให้หลายครัวเรือนในหมู่บ้านได้มีการผลิตธุงเพื่อจำหน่ายเป็นอาชีพเสริม พร้อมกับการดำเนินธุรกิจโฮมสเตย์อีกด้วย



ภาพประกอบ 44 กลุ่มชาวบ้านเสมาผลิตธุงเพื่อจำหน่ายแก่นักท่องเที่ยว

ภาพโดย ผู้วิจัย (2563)

3.5.5 ประเพณีและวัฒนธรรม

ชาวบ้านเสมา ได้ยึดถือและปฏิบัติตามขนบธรรมเนียมประเพณีตามแบบอย่างชาวพุทธโดยทั่วไป นอกจากนั้นยังยึดมั่นตามขนบธรรมเนียมจารีตประเพณีของท้องถิ่น ซึ่งเรียกว่า “ฮีตสิบสองคองสิบสี่” ถือเป็นจารีตและครรลองของการปฏิบัติร่วมกันของคนในหมู่บ้าน ตลอดจนการนับถือตามคติความเชื่อแบบดั้งเดิม คือ การนับถือผีปู่ตา ซึ่งจะสังเกตเห็นว่า ที่ดอนปู่ตาซึ่งเป็นป่าละเมาะใกล้หมู่บ้านจะมีศาลปู่ตาซึ่งเป็นที่เคารพยำเกรงของชาวบ้าน ประเด็นดังกล่าว ระเบียบ สุนทรกุ่ม ผู้สูงอายุในหมู่บ้านเสมา อธิบายความเชื่อเกี่ยวกับผีปู่ตาโดยมีเรื่องเล่าสืบต่อกันมาว่า

“ผีปู่ตาเป็นผีบรรพบุรุษของคนทั้งหมู่บ้าน ที่สามารถช่วยปกป้องคุ้มครองให้คนในหมู่บ้านอยู่เย็นเป็นสุขได้ แต่ในทางกลับกันหากคนในหมู่บ้านคนใดประพฤติปฏิบัติไม่เหมาะสม เชื่อว่าผีปู่ตาจะลงโทษให้เกิดอาการเจ็บป่วย หรือเกิดเหตุอาเพศต่างๆ ในทุกๆ ปี จะต้องทำพิธีขอมาต่อผีปู่ตา จึงจะหายจากอาการเจ็บป่วยหรือสิ่งอาเพศทั้งหลายเหล่านั้น ในช่วงวันพุธแรกของเดือน 6 ในทุกปี”

(ระเบียบ สุนทรกุ่ม, 2563: สัมภาษณ์)

โดยชาวบ้านเสมา จะร่วมกันประกอบพิธีเลี้ยงผีปู่ตาเพื่อความเป็นสิริมงคลของคนในหมู่บ้าน พร้อมกับบุญเดือน 6 คือบุญบังไฟ ข้อสังเกตประการหนึ่งจะมีการเอ้ (แห่) บังไฟไปถวายให้กับศาลปู่ตาแล้วมีการบอกกล่าวขอให้ฟ้าฝนตกต้องตามฤดูกาล ให้ผลผลิตพืชพันธุ์ธัญญาหารอุดมสมบูรณ์ ก่อนจะนำบังไฟไปจุดเพื่อเสี่ยงทายบริเวณผาม (ที่จุดบังไฟ) ที่อยู่ใกล้ๆ กับองค์พระธาตุยาคู โดยชาวบ้านหลายท่านอธิบายว่า เหตุที่ไปจุดบังไฟบริเวณใกล้กับองค์พระธาตุยาคู มีวัตถุประสงค์สำคัญอีกอย่างหนึ่งคือเพื่อเป็นการบูชา “ปู่” หรือ “ปู่พระธาตุ” (มลัย บุญไชโย, 2563: สัมภาษณ์) จากทัศนะของชาวบ้านน่าจะสื่อความหมายถึงพระธาตุยาคู ที่ชาวบ้านให้ความเคารพเป็นอย่างมากในฐานะเป็นศาสนสถานทางพุทธศาสนาที่เก่าแก่ กอรปกับเป็นพื้นที่ศักดิ์สิทธิ์ที่มีการเข้าไปประกอบพิธีกรรมตามความเชื่ออย่างสม่ำเสมอ ประเด็นดังกล่าวจึงเป็นภาพสะท้อนของความสับสนอนธการระหว่างความเชื่อของคนในท้องถิ่น ที่ผสมผสานกันระหว่าง ผี-พราหมณ์-พุทธ อย่างมีนัยสำคัญ



ภาพประกอบ 45 ศาลปู่ตา บริเวณดอนปู่ตาบ้านเสมา

ภาพโดย ผู้วิจัย (2563)

ลักษณะสำคัญของบ้านเสมาเนื่องจากเป็นหมู่บ้านพิเศษกว่าหมู่บ้านอื่นๆ ที่อยู่บริเวณใกล้เคียง กล่าวคือ อยู่ท่ามกลางเมืองโบราณที่แวดล้อมด้วยโบราณสถาน โบราณวัตถุอันเป็นที่เคารพสักการะของคนในหมู่บ้าน เช่น พระธาตุยาคู ไบเสมา รวมทั้งพระพิมพ์ดินเผา พระพุทธรูปสำริดที่พบในบริเวณเมืองฟ้าแดดสงยาง ด้วยมีคติความเชื่อว่าเป็นสถานที่และสิ่งศักดิ์สิทธิ์ที่ต้องเคารพบูชา เป็นผลให้เกิดพิธีกรรมตามคติความเชื่อเฉพาะของคนในหมู่บ้านขึ้น ประเด็นดังกล่าว อุดม นาชัยเงิน นายกเทศมนตรีตำบลหนองแปน ได้กล่าวว่า

“พิธีกรรมและคติความเชื่อเฉพาะของคนในหมู่บ้านที่สำคัญ คือ พิธีนมัสการถวายเครื่องสักการะ และสงฆ์นำพระธาตุยาคู หรือ พิธีนมัสการพระธาตุยาคู เป็นประเพณีที่ชาวบ้านเสมาและหมู่บ้านใกล้เคียงได้ถือปฏิบัติต่อกันมาเป็นเวลาช้านาน และถือปฏิบัติเป็นประจำทุกปีโดยจะจัดให้

มีปีละครั้ง ในวันขึ้น 15 ค่ำเดือน 6 โดยมีจุดมุ่งหมายเพื่อเป็นการเทิดทูนสถานที่สำคัญและศักดิ์สิทธิ์ทางพุทธศาสนาที่มีในท้องถิ่น”

(อุดม นาชัยเงิน, 2562: สัมภาษณ์)

พอถึงวันขึ้น 15 ค่ำเดือน 6 พระสงฆ์ ผู้นำหมู่บ้าน พร้อมทั้งประชาชนในหมู่บ้าน จะพร้อมใจกันจัดเครื่องสักการะและนมัสการองค์พระธาตุยาคุ ซึ่งเครื่องสักการะพระธาตุยาคุมี ดังนี้

- 1) พานโตก จัดเป็นส้ารับอาหารประเภทของหวาน ข้าวสุกและผลไม้
- 2) พานพุ่มดอกไม้สด
- 3) ชั้นหมากเบ็งหรือพานบายศรี 1 คู่
- 4) เทียนเงินเทียนทอง 1 คู่
- 5) รูปเงินรูปทอง 1 คู่
- 6) น้ำอบน้ำหอม
- 7) ผ้ายาวสีเหลือง ขาว แดง น้ำเงิน และเขียว สำหรับใช้ห่มรอบองค์พระธาตุ



ภาพประกอบ 46 พิธีนมัสการถวายเครื่องสักการะ และสร้งน้ำพระธาตุยาคุในอดีต
ภาพโดย หนังสือโบราณวัตถุล้ำค่า พระบูชา พระเครื่องเมืองฟ้าแดดสงยาง (2550)

เมื่อทำพิธีถวายเครื่องสักการะเสร็จแล้ว จะมีพิธีสร้งน้ำพระธาตุ ชาวบ้านจะพากันนำน้ำอบน้ำหอมมาสร้งองค์พระธาตุ น้ำที่เหลือก็จะนำกลับบ้าน เพื่อให้อาบหรือพรมใบหน้าถือว่าเป็นสิริมงคลแก่ตนเอง นอกจากนี้ยังพบว่า ในอดีตมักมีการจัดพิธีพุทธาภิเษกวัตถุมงคลของพระธาตุยาคุอยู่บ่อยครั้ง ประเด็นดังกล่าว พระราชศีลโสภิต หรือ หลวงปู่หนูอินทร์ กิตติสาโร พระเกจิอาจารย์ชื่อดังของเมืองกาฬสินธุ์ ได้กล่าวว่า “พระธาตุยาคุมีความศักดิ์สิทธิ์มาก ในอดีตเคยมีการจัดพิธีพุทธาภิเษกวัตถุมงคลพระพุทธรูปฟ้าแดดสงยาง และเหรียญพระธาตุยาคุ บริเวณองค์พระธาตุยาคุบ่อยครั้ง

โดยมักจะถือฤกษ์ยามทำพิธีเสาร์ 5 หรือในช่วงการจัดงานสงฆ์พระธาตุยาคุเป็นสำคัญ” (พระราชศีลโศภิต, 2563: สัมภาษณ์) นอกจากนี้ ในพิธีนมัสการพระธาตุยาคุ ของทุกปีจะจัดให้มีพิธีจุดบั้งไฟเพื่อบวงสรวงพระธาตุยาคุด้วย โดยมีความเชื่อว่า จะก่อให้เกิดความอุดมสมบูรณ์แก่ผลผลิตทางการเกษตร ฝนฟ้าจะตกต้องตามฤดูกาล จึงอาจกล่าวได้ว่า ขนบธรรมเนียมประเพณีท้องถิ่นของชาวบ้านเสมามีลักษณะการ “รวมฮิต” กล่าวคือ มีการผนวกรวมเอาฮีตเดือนห้า (บุญสงกรานต์) ซึ่งนิยมสงฆ์พระพุทธรูป สกฐินเจดีย์บรรพบุรุษ หรือสกฐินเจดีย์อื่นๆ ที่สำคัญ และฮีตเดือนหก (บุญบั้งไฟ) ซึ่งมีวัตถุประสงค์ในการบูชา พญาแถนขอฟ้าฝนให้ตกต้องตามฤดูกาล โดยรวมสองฮีตเข้าไว้ด้วยกันแล้วประกอบสร้างพิธีกรรมและคติความเชื่อเฉพาะของคนในหมู่บ้าน คือ “พิธีนมัสการถวายเครื่องสักการะ และสงฆ์พระธาตุยาคุ” หรือ “พิธีนมัสการพระธาตุยาคุ” ในช่วงวันเพ็ญขึ้น 15 ค่ำเดือน 6 ซึ่งตรงกับวันวิสาขบูชาอันเป็นวันสำคัญทางพระพุทธศาสนา สะท้อนให้เห็นถึงพื้นฐานของการดำเนินชีวิตหรือวัฒนธรรมของชาวอีสานซึ่งเกิดจากการผสมผสานของระบบความเชื่อหลัก 3 ประการ กล่าวคือ การบูชาผี การรับเอาคติความเชื่อแบบพราหมณ์ และการนับถือพุทธศาสนา โดยการนำปัจจัยด้านวิถีชีวิต สภาพแวดล้อม และสังคมมาผนวกเข้ากันอย่างกลมกลืน ทำให้ประเพณีเหล่านี้ได้รับการปฏิบัติสืบทอดตั้งแต่อดีตมาจนถึงปัจจุบัน

นอกจากนั้นแล้วชาวบ้านเสมา ยังมีคติความเชื่อเกี่ยวกับศิลาศักดิ์สิทธิ์ ประเด็นดังกล่าวพระมหารัตนะ รตนสิริ วัดโพธิ์ชัยเสมาราม กล่าวว่า

“ในปัจจุบันชาวบ้านเสมาและชาวบ้านในหมู่บ้านใกล้เคียง ได้มีการกราบไหว้ ไบเสมาหิน โดยเฉพาะแผ่นที่มีภาพสลักเล่าเรื่องปรากฏอยู่ โดยมีคติความเชื่อว่าเป็น “ศิลาศักดิ์สิทธิ์” ซึ่งสามารถปกป้องคุ้มครองอันตรายได้ นอกจากนี้ยังสามารถลดบันดาลให้ได้สิ่งต่างๆ ตามความต้องการ ชาวบ้านจะนำขันห้า ดอกไม้รูปเทียน และพวงมาลัยมาบูชาเพื่ออธิษฐานขอสิ่งที่ตนปรารถนา นอกจากนี้ยังเชื่อว่าถ้ากระทำการใดๆ ที่ไม่เหมาะสมไม่ควรหรือไม่เคารพยำเกรงต่อไบเสมาหิน จะก่อให้เกิดสิ่งอัปมงคลขึ้นแก่บุคคลผู้นั้น เช่น เจ็บไข้ได้ป่วย เป็นต้น แต่ถ้ากระทำหรือแสดงออกในทางเคารพยำเกรง หรือได้กราบไหว้บูชาแล้วเชื่อว่าจะเกิดความเป็นสิริมงคลขึ้น”

(พระมหารัตนะ รตนสิริ, 2563: สัมภาษณ์)

3.5.6 บ้านเสมา ในฐานะพื้นที่ทางวัฒนธรรมของจังหวัดกาฬสินธุ์

จากที่ได้กล่าวมาแล้วข้างต้น บ้านเสมาเป็นหมู่บ้านที่มีลักษณะที่โดดเด่นกว่าหมู่บ้านอื่นๆ กล่าวคือ เป็นหมู่บ้านที่ตั้งอยู่ท่ามกลางชุมชนโบราณเมืองโบราณฟ้าแดดสงยาง ที่ประกอบไปด้วยโบราณสถาน ได้แก่ พระธาตุยาคุ และซากศาสนาคารอื่นๆ ที่กระจายอยู่ทั่วบริเวณโดยรอบ ซึ่งชาวบ้านต่างสถาปนาความสำคัญว่าเป็นพื้นที่ศักดิ์สิทธิ์ อีกทั้งในพื้นที่ยังพบโบราณวัตถุมากมาย เช่น ไบเสมา พระพิมพ์ดินเผา พระพุทธรูปสำริด เป็นต้น มีนิทาน ตำนาน ซึ่งเป็นวรรณกรรมท้องถิ่นที่มีอิทธิพลต่อวิถีชีวิตของผู้คนในชุมชน ผนวกกับมีพิธีกรรม ความเชื่อ ขนบธรรมเนียมประเพณีผ่านฮีตสิบสองคองสิบสี่ ซึ่งสิ่งเหล่านี้ล้วนแล้วแต่เป็นทุนทางวัฒนธรรมอันมีส่วนช่วยเสริมสร้างให้บ้านเสมา มีความโดดเด่นจนเป็นที่สนใจของภาครัฐและภาคประชาสังคม ในการกำหนดแผนงาน/โครงการ เพื่อพัฒนาเป็นแหล่งท่องเที่ยวเชิงวัฒนธรรมอันที่จะช่วยกระตุ้นเศรษฐกิจให้กับชาวบ้านเสมาได้ หากพิจารณาในแง่ของสังคมบ้านเสมาถือเป็นชุมชนที่มีความเข้มแข็ง ครอบงำประกอบของ “พลังบวร”

อันประได้แก่ บ้าน วัด และ โรงเรียน ซึ่งถือว่าเป็นองค์ประกอบที่สำคัญในการพัฒนา อีกทั้งความร่วมมือของชาวบ้านในรูปแบบ “ชาวคุ้ม” ปัจจุบันมีการประกอบวิสาหกิจชุมชน เช่น กลุ่มหัตถกรรม (ทำถุง) กลุ่มบ้านพักโฮมสเตย์ อีกทั้งได้รับการสนับสนุนจากหน่วยงานภาครัฐ ได้ยื่นมือเข้ามามีส่วนช่วยเสริมพลังให้เกิดความเข้มแข็งของชุมชน

หากพิจารณาในด้านการเมืองการปกครองนั้น บ้านเสมาถือเป็นหมู่บ้านแรกๆ ที่บรรดาแขกบ้านแขกเมืองคนสำคัญไม่ว่าจะเป็น ผู้ว่าราชการจังหวัด หรือหัวหน้าส่วนราชการต่างๆ จะต้องลงพื้นที่ในช่วงที่มารับตำแหน่งใหม่เสมอ กล่าวคือบ้านเสมาเป็นที่ตั้งของพระธาตุยาคู หนึ่งในสถานที่ศักดิ์สิทธิ์ที่ชาวกาฬสินธุ์ให้ความเคารพนับถือ นอกเหนือจากพระพุทธสัมฤทธิ์นโรคนคราย (หลวงพ่อดองค์ดำ) วัดกลาง พระอารามหลวง อนุสาวรีย์พระยาไชยสุนทร หอเจ้าบ้าน และศาลหลักเมือง ที่ตั้งอยู่ศูนย์กลางของอำนาจในตัวจังหวัด พระธาตุยาคู บ้านเสมา จึงเป็นอีกสถานที่หนึ่งในการต้อนรับ “แขกบ้านแขกเมือง” หรือ “บุคคลสำคัญ” คนที่มีตำแหน่งแห่งที่ ทั้งนายอำเภอ นายกเทศมนตรี กำนัน ผู้ใหญ่บ้าน ซึ่งถือว่าเป็นคนในพื้นที่ จึงมีความใกล้ชิดสนิทสนมและมีโอกาสให้การต้อนรับ โดยทำหน้าที่ประสานงานกับ “ศูนย์กลางทางอำนาจของจังหวัด” นัยนี้จึงมีความหมายอย่างมากในด้านการเมืองการปกครอง และส่วนสำคัญที่สุด คือ ด้านเศรษฐกิจ ซึ่งบ้านเสมาเป็นหมู่บ้านที่เพียบพร้อมไปด้วยทุนทางวัฒนธรรม จึงเป็นหมู่บ้านแรกๆ ที่ถูกเลือกให้จัดกิจกรรมต่างๆ เพื่อช่วยส่งเสริมการท่องเที่ยวและการลงทุน อันเป็นการกระตุ้นเศรษฐกิจให้กับจังหวัดกาฬสินธุ์



ภาพประกอบ 47 นายทรงพล ใจกริ่ม ผู้ว่าราชการจังหวัดกาฬสินธุ์ คนที่ 55
ประกอบพิธีถวายธูปหน้าพระธาตุยาคู ในโอกาสมารับตำแหน่งผู้ว่าราชการจังหวัดกาฬสินธุ์
ภาพโดย สำนักงานประชาสัมพันธ์จังหวัดกาฬสินธุ์ (2563)

3.6 สรุป

จากการรวบรวมข้อมูลที่เกี่ยวข้องกับบริบทพื้นที่ศึกษา เริ่มต้นด้วยการกล่าวถึงวัฒนธรรมทวารวดีที่แพร่กระจายเข้าสู่อีสาน จนนำมาสู่การตั้งถิ่นฐานของชุมชนโบราณสมัยทวารวดีในกลุ่มน้ำชี ที่มีชื่อว่า “เมืองฟ้าแดดสงยาง” บริเวณชุมชนโบราณแห่งนี้ ปรากฏร่องรอยวัฒนธรรมทางพุทธศาสนาที่เจริญรุ่งเรืองมาแต่ครั้งอดีต โดยมีหลักฐานเชิงประจักษ์ เช่น พระธาตุนาคู และซากศาสนาคารอื่นๆ ใบเสมาที่สลักเรื่องราวเกี่ยวข้องกับพุทธศาสนา พระพิมพ์ดินเผา เป็นต้น นอกจากนี้ ชุมชนโบราณแห่งนี้ ยังมีความเกี่ยวข้องกับความทรงจำร่วมของคนในท้องถิ่น โดยมี “ตำนานเมืองฟ้าแดดสงยาง” ซึ่งเชื่อกันว่า โบราณสถาน และซากปรักหักพังต่างๆ ในปัจจุบัน เป็นสถานที่เดียวกันกับตำนานเมืองฟ้าแดดสงยาง และเชื่อว่าตำนานดังกล่าวเคยเกิดขึ้นจริง อีกทั้งยังมีความทรงจำในเรื่องของชื่อบ้านนามเมือง จึงถือได้ว่าบริบทพื้นที่แห่งนี้มีคุณค่าทั้งด้านประวัติศาสตร์และความทรงจำเป็นอย่างมาก นอกจากนี้ยังได้กล่าวถึงประวัติศาสตร์เมืองกาฬสินธุ์ และเมืองมุกดาหาร ที่แสดงให้เห็นถึงการเคลื่อนย้ายของผู้คนจากฝั่งซ้ายแม่น้ำโขงเข้ามายังดินแดนอีสาน โดยได้นำเอาศิลปวัฒนธรรมประเพณีติดตัวมาด้วย อีกทั้งการศึกษาบริบทพื้นที่วิจัยคือ บ้านเสมา ตำบลหนองแปน อำเภอกมลาไสย จังหวัดกาฬสินธุ์ หมู่บ้านที่อยู่ท่ามกลางชุมชนโบราณเมืองฟ้าแดดสงยาง ยังช่วยให้ผู้วิจัยในฐานะ “คนนอก” ได้เข้าใจประวัติศาสตร์ เห็นภาพบริบทสังคมวัฒนธรรม ศาสนาและความเชื่อ ตลอดจนปฏิสัมพันธ์ของผู้คน และมีโอกาสเรียนรู้ความทรงจำของ “คนใน” (ชาวบ้านในพื้นที่) อันจะทำให้มองเห็นภาพการเปลี่ยนแปลงทางด้านสังคมวัฒนธรรมที่มีความเป็นพลวัตอยู่ตลอดเวลา



ภาพประกอบ 48 พิธีเปิดงานมาฆปุริมี ทวารวดีมิ่งหล้า เมืองฟ้าแดดสงยาง
ณ โบราณสถานพระธาตุนาคู บ้านเสมา ตำบลหนองแปน อำเภอกมลาไสย จังหวัดกาฬสินธุ์

ภาพโดย ผู้วิจัย (2563)

ปัจจุบันจังหวัดกาฬสินธุ์ ได้เลือกเอาพื้นที่ทางวัฒนธรรม คือ โบราณสถานพระธาตุยาคู บ้านเสมา ตำบลหนองแปน อำเภอกมลาไสย จังหวัดกาฬสินธุ์ อันเป็นพื้นที่ที่เต็มไปด้วยเรื่องราวทางประวัติศาสตร์และความทรงจำของคนในชุมชน จัดงานวันสำคัญทางพระพุทธศาสนาภายใต้ชื่องาน “มาฆปุรณี ทวารวดีมิ่งหล้า เมืองฟ้าแดดสงยาง” ในช่วงวันขึ้น 15 ค่ำเดือน 3 (วันมาฆบูชา) และงาน “วิสาขปุณณมี ประเพณีสงกรานต์น้ำพระธาตุยาคู” ในช่วงวันขึ้น 15 ค่ำเดือน 6 (วันวิสาขบูชา) ขึ้นมาแทน “พิธีนมัสการถวายเครื่องสักการะ และสงกรานต์น้ำพระธาตุยาคู” หรือ “พิธีนมัสการพระธาตุยาคู” ของชาวบ้านนับตั้งแต่ปี พ.ศ. 2561 เป็นต้นมา ภายใต้การนำของนายไกรสร กองฉลาด ผู้ว่าราชการจังหวัดกาฬสินธุ์ในขณะนั้น โดยการจัดงานดังกล่าวระยะเริ่มแรกเป็นการขับเคลื่อนผ่านโครงการ “Kalasin Happiness Model : คนกาฬสินธุ์ไม่ทิ้งใครไว้ข้างหลัง” (สำนักงานประชาสัมพันธ์จังหวัดกาฬสินธุ์, 2562) เพื่อยกระดับคุณภาพชีวิตของประชาชน ควบคู่กับการกำหนดยุทธศาสตร์ด้านการท่องเที่ยวเพื่อเป็นการกระตุ้นเศรษฐกิจให้กับจังหวัดกาฬสินธุ์ โดยกิจกรรมภายในงาน จะมีการประกอบพิธีกรรมที่ผสมผสานกันระหว่างคติความเชื่อ ผี-พราหมณ์-พุทธ จุดเด่นของงานที่สามารถดึงดูดนักท่องเที่ยวจากทั่วทุกสารทิศให้มาร่วมงานก็คือภายในงานจะมีการประดับ “ธง” ซึ่งธงส่วนใหญ่ที่พบจะมีรูปทรงคล้ายกับใยแมงมุม โดยคนในท้องถิ่นเรียกว่า “ธงใยแมงมุม” หรือ “ธงใย” ถูกนำมาเรียงร้อยเป็นสายห้อยบนเสาไม้ไผ่ มีสีสันสดใส อีกทั้งมีจำนวนมาก จนนักท่องเที่ยวหลายคนต่างนิยามว่า “ทะเลธงที่พระธาตุยาคู” นัยของการใช้ธงในลักษณะนี้ นอกจากจะเป็นการประดับตกแต่งสถานที่ให้สวยงามตามหลักสุนทรียศาสตร์ อีกทั้งสร้างความตื่นตาตื่นใจแก่ผู้พบเห็นแล้ว ธงยังมีความหมายและบทบาทที่ผู้คนต่างกำลังพยายามจะอธิบายหรือนิยามให้เป็น ธงถูกใช้ในบริบทสังคมวัฒนธรรมอีสานในหลากหลายพิธีกรรม ที่สำคัญธงยังถูกใช้เป็นเครื่องมือในการสร้างประเพณีประดิษฐ์บนพื้นที่พระธาตุยาคู อันเป็นสื่อสะท้อนให้เห็นถึงพลวัตวัฒนธรรมการใช้ธง ดังที่จะได้กล่าวในบทต่อไป



บทที่ 4

วัฒนธรรมการใช้ธงในบริบทสังคมวัฒนธรรมอีสาน

ธง เป็นสัญลักษณ์ทางวัฒนธรรมที่สะท้อนภูมิปัญญาท้องถิ่นซึ่งผูกพันกับวิถีชีวิตของคนอีสานมาอย่างช้านาน ธงมีหลากหลายรูปแบบ และการใช้ธงก็ล้วนมีวัตถุประสงค์ที่แตกต่างกันออกไป ทั้งนี้ขึ้นอยู่กับบริบทของการใช้สอย ซึ่งผู้วิจัยต้องการขยายความรู้เกี่ยวกับธงที่ปรากฏในบริบทสังคมวัฒนธรรมอีสาน โดยผู้วิจัยแบ่งการศึกษาออกเป็น 4 ประเด็น ดังนี้

- 4.1 ความเป็นมาของธง
- 4.2 ธงที่ปรากฏในบริบทของวัฒนธรรมที่เป็นรูปธรรม
- 4.3 ธงที่ปรากฏในบริบทของวัฒนธรรมที่เป็นนามธรรม
- 4.4 สรุป

4.1 ความเป็นมาของธง

หลักฐานเท่าที่ค้นพบในปัจจุบัน ธงและสิ่งเสมือนธงมีการใช้มากกว่า 5,000 ปี โดยใช้เพื่อเป็นสัญลักษณ์แทนตน ซึ่งสิ่งเหล่านี้เรียกว่า “เวคซิลลา” (Rostovtzeff Michael, 1942) ทำจากวัสดุที่มีลักษณะแข็งตันและที่ปลายยอดมักประดิษฐ์เป็นรูปสัตว์ เช่น นก เหยี่ยว งู เป็นต้น รูปร่างที่กล่าวมานี้มีลักษณะคล้ายกับ “ครุฑ” สิ่งเสมือนธงเหล่านี้มักใช้ในกิจการสงครามเป็นสำคัญชาวอียิปต์จะใช้แถบผ้าสีต่างๆ มาผูกติดเข้ากับครุฑศักดิ์สิทธิ์ใช้ถือนำหน้ากองทัพในสนามรบ วัฒนธรรมธงจึงเกิดขึ้นตั้งแต่สมัยที่ชาวอียิปต์รู้จักการทอผ้าและทำกระดาษจากวัสดุธรรมชาติ

ต้นกำเนิดของการใช้ธงในแถบเอเชีย นั้น เริ่มมีหลักฐานปรากฏชัดเจนในสมัยจีนโบราณ และอินเดียโบราณ จักรพรรดิผู้ก่อตั้งราชวงศ์โจว (Chou) ประมาณ 1,122 ปีก่อนคริสตกาล จะใช้ธงสีขาวถือนำหน้าพระองค์ ธงของชาวจีนจะมีรูปสัญลักษณ์ เช่น นกสีแดง เสือขาว และมังกรสีน้ำเงิน ซึ่งจะติดบนม้าศึก และปักบนกำแพงเมืองของเมืองที่สามารถยึดมาได้ ส่วนในอินเดียโบราณนั้นก็จะติดธงบนม้าและช้างศึก ซึ่งธงนี้จะเป็นสิ่งแรกที่จะถูกโจมตีทำลายในสงคราม และธงถือเป็นเครื่องราชอิสริยาภรณ์ สำหรับราชวงศ์อินเดีย นอกเหนือไปจากฉัตร หรือหางจามรีอีกด้วย (Flag, 1998) ภายหลังเมื่อปราศจากภาวะสงคราม ธงจึงถูกปรับบทบาทนำมาใช้ประกอบพิธีกรรมทางศาสนา ประเด็นดังกล่าว (ฉวีงาม มาเจริญ, 2520) ได้จำแนกการใช้ธงในลัทธิพิธีทางศาสนาของวัฒนธรรมอินเดีย ออกเป็น 3 ชนิด ดังนี้

1) ธชนะ หรือ ธวชนะ ได้แก่ ธงผ้าหรือธงกระดาษ รูปสี่เหลี่ยมหรือสามเหลี่ยม ใช้ผูกบนปลายไม้หรือปลายเสา

2) ปฏากะ หรือ ปตাকা ได้แก่ ธงปฏาก หรือ ธงตะขาบ ซึ่งมีลักษณะเป็นแผ่นผ้าเป็นชิ้นๆ เย็บติดกันไปเป็นพืด มีไม้สอดระหว่างชิ้นทำให้มีลักษณะคล้ายตัวตะขาบ ขนาดกว้างยาวตามต้องการ ใช้ผูกติดกับปลายไม้หรือปลายเสา

3) โตรณะ ได้แก่ ธงราวสามเหลี่ยม ทำด้วยกระดาษ ไบอะแมงว่ง หรือใบโศก ใช้โยงผูก
ระหว่างเสา 2 ต้น หรือซิ่งที่ข้างฝา บางทีก็ใช้โยงลงมาติดกับวัตถุที่บูชา

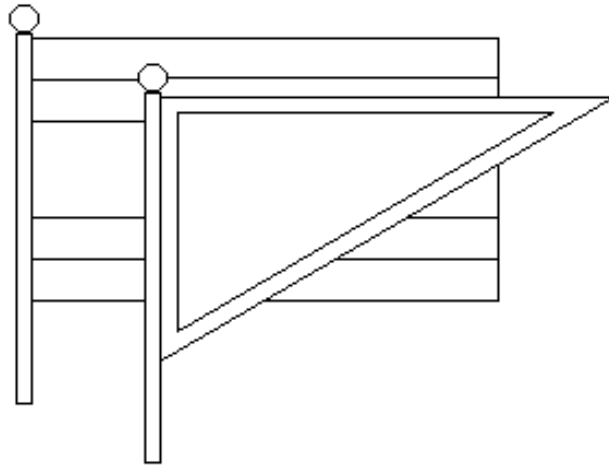

ภาพประกอบ 49 ธงปลายเสา (ธงชะ)

ภาพโดย <https://www.bloggang.com/data/xiengyod/picture/1177234294.jpg>
(2564: ออนไลน์)

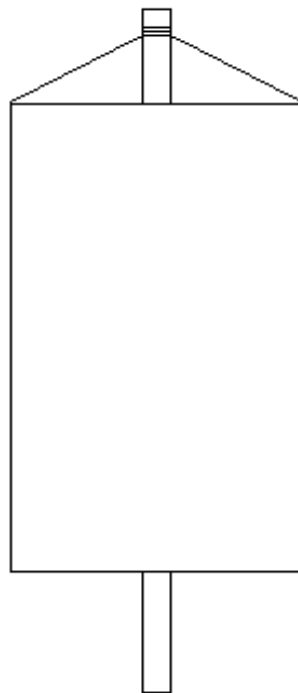

ภาพประกอบ 50 ธงปฏึก หรือธงตะขาบ หรือตุ่ง

ภาพโดย <https://www.bloggang.com/data/xiengyod/picture/1177234405.jpg>
(2564: ออนไลน์)

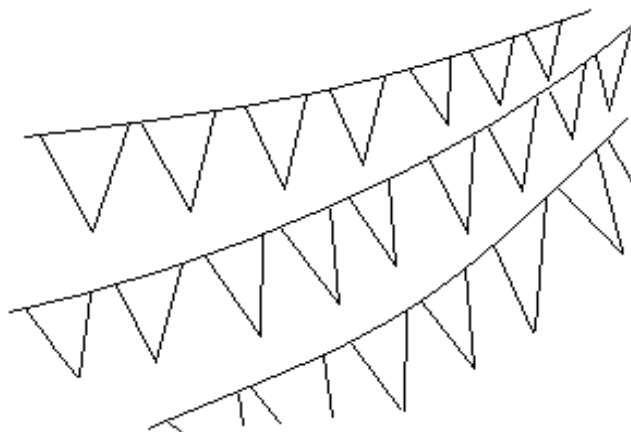

ภาพประกอบ 51 ธงราว (ไตรฉนะ)

ภาพโดย <https://www.bloggang.com/data/xiengyod/picture/1177234523.jpg>
(2564: ออนไลน์)

คติทางศาสนาพราหมณ์จะใช้ธงปฏากประกอบพิธีบูชาเทพเจ้า โดยใช้ผ้าหรือกระดาษรูปสี่เหลี่ยมผืนผ้า ปลายเป็นแฉกข้าง ปลายแหลมข้าง หรือสามเหลี่ยมข้าง ที่เบื้องบนเขียนอักษรว่า “โอม” บ้าง เขียนเป็นรูปเทพเจ้าบ้าง หรือบางครั้งก็ไม่ได้เขียนอะไรเลย สันนิยมนิยมใช้สีสมมุติตามสีกายของเทพเจ้า หรือตามสีวันทั้ง 7 เวลามีการบูชาจะปักธงปฏากผืนใหญ่ไว้กลางพิธีมณฑล ผู้พบเห็น จะรู้จากสีของธงปฏากทันทีว่าเทพเจ้าองค์ใด (กิตติ วัฒนนะมหาตม์, 2547) ถ้าเป็นพิธีทางพุทธศาสนา ปัจจุบันใช้ธง 6 สี ตามฉัพพรรณรังสีของพระพุทธเจ้า ในประเทศจีนและทิเบตก็ใช้ธงปฏากในพิธีทางพุทธศาสนาด้วยเช่นกัน



ภาพประกอบ 52 ธงตามคติทางศาสนาพราหมณ์

ภาพโดย <https://www.indiamart.com/proddetail/religious-om-flag-19534683773.html>
(2564: ออนไลน์)

ในดินแดนสุวรรณภูมิ ก็มีคติการใช้ธงในพิธีกรรมทางศาสนามาตั้งแต่สมัยโบราณ โดยเชื่อว่าได้รับคติการใช้ธงเป็นเครื่องบูชามาจากอินเดีย (ฉวีงาม มาเจริญ, 2520) ซึ่งหากพิจารณาย้อนกลับไปในอดีตจะพบว่า บริเวณผืนแผ่นดินของประเทศไทยในปัจจุบัน มีชื่อเรียกมาแต่ยุคคึกคักว่า “สุวรรณภูมิ” ตามรูปศัพท์แล้ว หมายถึง แผ่นดินทองหรือดินแดนทอง ในความหมายที่คนไทยคุ้นเคย คือคำว่า “แหลมทอง” อันหมายถึงบริเวณพื้นแผ่นดินใหญ่ของอุษาคเนย์ (สุจิตต์ วงษ์เทศ, 2545) โดยผู้คนในแถบสุวรรณภูมิได้ตั้งหลักแหล่งเป็นบ้านเมืองกระจัดกระจายอยู่ทั่วไป พร้อมกับการนับถือศาสนาผีมาแต่ดั้งเดิม ต่อมาอิทธิพลของพุทธศาสนาและศาสนาพราหมณ์จากอินเดียก็ได้แพร่ขยายเข้ามาสู่ดินแดนสุวรรณภูมิ ซึ่งน่าจะเป็นช่วงเวลาที่ยุคเริ่มยอมรับเอาวัฒนธรรมศาสนา และวัฒนธรรมการใช้ธงจากอินเดียเข้ามาด้วยเช่นกัน ดังปรากฏในศิลาจารึกเขาสุมณภูฏ พ.ศ. 1912 สมัยพระมหาธรรมราชา ที่ 1 (พญาสิทธิ) แห่งอาณาจักรสุโขทัย บรรยายการประดับตกแต่งธงสองข้างถนนทางขึ้นเขาสุมณภูฏ (เขาพระบาทใหญ่ นอกเมืองสุโขทัย) ว่า “...ปลูกธงปลูกทั้งสองปลากหนทาง...” (ศุภชัย มานุษยวิทยาสรินทร (องค์การมหาชน), 2550) “ธงปลูก” ในที่นี้คงใช้วิธีการตั้งเสา จึงใช้คำว่า “ปลูก” เรียงแถวกัน สองข้างทาง แล้วแขวนผืนผ้าห้อยลงมาเหมือนอย่างการแขวน “ตุ่ง” ประดับประดาสองข้างถนนในงานประเพณีย้อนยุคที่นิยมกัน ในปัจจุบัน ธงมีฐานะเป็น “เครื่องประดับตกแต่ง” ถวายเป็นพุทธบูชาและสร้างบรรยากาศ “มีการมีงาน” มากกว่าจะมีความหมายเชิงสัญลักษณ์จริงจัง โดย สมเด็จพระยาดำรงราชานุภาพ (2534) ทรงวินิจฉัยว่า ธงที่มีลักษณะเป็นแบบไทยแท้มี 3 ลักษณะด้วยกัน ดังนี้

1) ธง จะมีลักษณะเป็นสี่เหลี่ยมผืนผ้าสีต่างๆ บางผืนก็ลงยันต์ใช้สำหรับนำขบวน เช่น แห่เข้าพิธีตรุษ เป็นต้น

2) ธงชัย เป็นรูปสามเหลี่ยมดัดทแยงมุม ทำนองเดียวกับธงมังกรของจีน ต่างกันตรงที่ธงของจีนนั้นจะเอาด้านยาวไว้ข้างล่าง และมีครีบเป็นรูปเปลวตลอดผืน ส่วนของไทยจะเอาด้านยาวไว้ข้างบน และมีครีบเพียง 3 ซาย หรือ 5 ซาย ใช้สำหรับนำขบวนขนาดใหญ่ เช่น ขบวนเสด็จพยุหยาตรา เป็นต้น และธงกระดาษที่ใช้ประดับตกแต่งในพิธีทางศาสนาก็ทำเป็นรูปธงชัยเช่นกัน

3) ธงปลูก หรือธงจระเข้ จะเป็นรูปสี่เหลี่ยมผืนผ้าแขวนห้อยลงมา โดยใช้ด้านกว้างผูกใช้เป็นเครื่องบูชา โดยไม่ใช้น้ำในขบวนแห่ เรียกว่าธงจระเข้ตามรูปจระเข้ที่เขียนบนธงสีขาว

ตัวอย่างการใช้ธงเป็นส่วนหนึ่งของการทำพิธีกรรมทางศาสนาในสังคมไทย มีหลักฐานปรากฏใน กฎหมายตราสามดวง บทที่ว่าด้วย “พระอาการเบตเสจร” มีมาตราหนึ่ง กล่าวไว้ว่า

“ผู้ใดเอาผีไปไว้ในบ้าน/เรือน ท่านให้พลีบ้านเรือนท่านเล่าหามหนึ่ง หัวหมู เมียง หมากพลู กล้วยอ้อย ให้หมอเสียสเดียดจันไร แลให้พระสงฆ์ทำบุญเอาเบี้ย 12000 ให้แก่หมอ ถ้าเอาผีไปซัดไว้ในที่ไร่นาเรือสวนท่าน ให้พลีเล่าขวดหนึ่ง ไก่ตัวหนึ่ง เข้าสารเมียงหมากพลู ราชวัตรฉัตรธง สวดพระพุทธรมณต์ฉัน 3 วัน 5 วัน...ผู้ใดเสียเคราะห์แลเสียกระบาลผีไปทิ้งไว้ในบ้านท่าน ให้พลีที่บ้าน หัวหมูเมียงหมากพลูกล้วยอ้อยไปศรีสำหรับหนึ่ง ฉัตรธงทูปเทียน ให้สวดมนต์ทำบุญ...”

(ครุสภา, 2506)

ในบันทึกของโยส เซาเตน (Joost Schoten) ซึ่งเป็นผู้อำนวยการทางการค้าของบริษัทอินเดียตะวันออกของฮอลันดา ที่เข้ามาพำนักอยู่ในกรุงศรีอยุธยา ในระหว่างรัชสมัยของสมเด็จพระเจ้าทรงธรรม และสมเด็จพระเจ้าปราสาททอง เป็นเวลาทั้งสิ้น 8 ปี ได้กล่าวถึงการใช้ธงในขบวนเสด็จพระราชดำเนินของพระมหากษัตริย์อยุธยา อันจะแสดงให้เห็นว่าได้ใช้ธงเป็นเครื่องหมายในการแบ่งกองทหาร เครื่องหมายตำแหน่งขุนนาง และเป็นเครื่องหมายบ่งบอกถึงความเป็นกษัตริย์ ดังนี้

“...ทุกๆ ปี ประมาณเดือนตุลาคม พระเจ้าแผ่นดินจะทรงปรากฏพระองค์ทางชลมารค และสถลมารค เพื่อให้ประชาชนได้ชื่นชมพระบารมีเป็นประจำ แต่ครั้งประกอบด้วยขบวนเสด็จ ดังนี้ เมื่อเสด็จทางสถลมารค ขบวนเสด็จจะนำด้วยช้างจำนวน 200 เชือก แต่ละเชือกมีทหารซึ่งมีอาวุธครบประจำ 3 คน ขบวนนี้ติดตามด้วยวงดนตรีซึ่งประกอบด้วย ฆ้อง กลองมโหระทึก และกระจับปี่ ทหารจำนวนพันพร้อมด้วยอาวุธจึงจัดแบ่งออกเป็นแถวๆ ด้วยธงต่างๆ แล้วตามด้วยขบวนขุนนางชั้นผู้ใหญ่ซึ่งอยู่บนหลังม้าจะเข้ามาต่อขบวนติดตามขบวนนี้เป็นทหารญี่ปุ่นจำนวน 200 คน... ต่อมาเป็นทหารรักษาพระองค์ พร้อมด้วยม้าและช้างของพระเจ้าแผ่นดิน...ติดตามด้วยขบวนของมหาดเล็กซึ่งแบกผลไม้และเครื่องที่จะใช้บวงสรวง ร่วมด้วยดนตรี ขบวนนี้ติดตามด้วยขุนนางชั้นผู้ใหญ่เดินพนมมืออีกชุดหนึ่งซึ่งมีคนถือธงประดับทองนำหน้า...แต่ถ้าพระเจ้าแผ่นดินเสด็จทางชลมารค ขุนนางจำนวน 200 คน แต่ละคนจะอยู่ในเรือของตน นั่งบนที่นั่ง ซึ่งประดับด้วยทองพร้อมด้วยฝีพายจำนวน 50-90 คน นำกองหน้าติดตามด้วยเรือซึ่งพายทำด้วยทองทั้งหมด แต่ละลำมีฝีพาย อีก 90-100 คน พระเจ้าแผ่นดินจะดูสง่างามที่สุดทรงประทับเหมือนรูปปั้นอยู่บนบัลลังก์ทอง พร้อมด้วยขุนนางซึ่งอยู่ในท่าหมอบกราบอยู่ที่แทบพระบาทของพระองค์ ขุนนางผู้หนึ่งในจำนวนนี้ จะเป็นผู้ถือธงมหาราชและนั่งประจำอยู่ที่หัวเรือ...”

(สมศรี เอี่ยมธรรม, 2541)

บาทหลวงตาซาร์ค ซึ่งเข้ามายังกรุงศรีอยุธยากับคณะราชทูตฝรั่งเศส ในรัชสมัยสมเด็จพระนารายณ์มหาราช ก็ได้กล่าวถึงขบวนเสด็จพระราชดำเนินทางชลมารคไว้เช่นกัน ว่า

“...พระเจ้าแผ่นดินจะต้องเสด็จออกนอกพระบรมมหาราชวังตามประเพณีนิยมเพื่อเสด็จพระราชดำเนินไปบำเพ็ญพระราชกุศลยังพระอารามแห่งหนึ่งซึ่งตั้งอยู่บนฝั่งแม่น้ำ...ได้เชิญให้พวกเราไปชมอยู่ด้วย...หลังท้ายขบวนอันยาวเหยียดนี้แล้วจึงถึงเรือพระที่นั่ง พระเจ้าแผ่นดินประทับบนพระโอรันมีเรือยนต์ทรงมณฑปปิดทองระยับ... เรือพระที่นั่งนั้นปิดทองกระทั่งจรดผิวน้ำ... นายธงซึ่งแต่งกายชุดแพรวพราวไปด้วยทองคำเหมือนกันยืนอยู่ท้ายเรือพระที่นั่ง เชิญธงมหาราชอันเป็นผ้าตาดทองพื้นแดง...”

(สันต์ ท. โกมลบุตร, 2539)

การเชิญธงประจำองค์พระมหากษัตริย์หรือที่เรียกว่าธงมหาราชขึ้นบนเรือพระที่นั่งในขบวนเสด็จถือเป็นเครื่องหมายแสดงเกียรติยศอย่างหนึ่งของกษัตริย์ และหากผู้ที่ถือธงทำคั่นธงหักหรือถือธงผิดพลาดถือเป็นความผิดร้ายแรงถึงกับชีวิต ดัง “กฎหมายเตียรบาล” ที่บัญญัติไว้ในกฎหมายตราสามดวง ว่า

“อนึ่งหัวหมื่นเรือผู้ถือธงหัวเรือ แลทำให้คันทักขาดปลิวลงน้ำ แลเอาข้างบนลงเอาข้างล่างขึ้น โทษฟันคอในเรือนทั้งบ่อโตน การพระราชพิพิธแบกเมืองถวายเป็นมงคล ฆ่าเสียทั้งโคต”
(คुरुสภา, 2505)

การใช้ธงยังเป็นเครื่องหมายคำสั่งในกองทัพ หรือเรียกว่า “ธงพระราชโองการ” ดังปรากฏใน “จดหมายเหตุรายวันทัพสมัยกรุงธนบุรี คราวปราบเมืองพุทไธมาศและเมืองเขมร เมื่อ พ.ศ.2314” ว่า “เล่าเหยียกไปจากนี้ได้ 4 วัน เห็นว่าทัพหน้าจะตามทัน เพลาวานนี้ได้ยินเสียงปืนมาถึงนี้ จึงทรงพระราชทานธงพระราชโองการให้...แล้วเสด็จไปประทับแรมอยู่ ณ บ้านแหลมวันหนึ่ง” (คुरुสภา, 2512) และมีการใช้ธงในเครื่องหมายสัญญาณในการเดินเรืออีกด้วย เช่น ใช้ธงเป็นสัญญาณให้เรือใหญ่ สามารถแล่นผ่านร่องน้ำที่ปากแม่น้ำเข้ามาที่ท่าได้ ดังปรากฏใน “จดหมายเหตุเรื่องเซอร์เจมส์บรุก ทูตอังกฤษเข้ามาขอแก้หนังสือสัญญาเมื่อ พ.ศ. 2393” ว่า “ครั้นเพลาย่ำ 4 โมง กำปั่นลำเล็กยกธงขึ้น กำปั่นลำใหญ่เห็นธงสัญญาณก็ถอนสมอใช้กำปั่นเข้ามา” (คुरुสภา, 2512)

นอกจากการใช้ธงในพิธีกรรมทางศาสนา เป็นเครื่องเกียรติยศแห่งกษัตริย์ และเป็นสัญญาณของกองทัพแล้ว ได้สะท้อนให้เห็นถึงอิทธิพลของพุทธศาสนา และศาสนาพราหมณ์จากอินเดียในการสถาปนาอำนาจความชอบธรรมของกษัตริย์ในฐานะ “สมมติเทพ” ยังมีธงอีกประเภทหนึ่งที่ใช้เป็นเครื่องหมายแสดงอัตลักษณ์ (identity) ของกลุ่ม นั่นคือ การชักธงประจำเรือสินค้า เพื่อแสดงถึงที่มาหรือบอกสังกัดของเรือสินค้า โดยเรือสินค้าในสมัยปลายอยุธยาจนถึงต้นรัตนโกสินทร์ ที่ออกไปค้าขายตามเมืองท่าต่างๆ จะใช้ธงแดงเพื่อติดเป็นเครื่องหมายว่าเป็นเรือสินค้าที่มาจากสยาม การได้ธงแดงนี้เชื่อกันว่า เกิดขึ้นในสมัยอยุธยาตอนปลาย คือในรัชกาลสมเด็จพระนารายณ์มหาราช ซึ่งเป็นช่วงรัชสมัยที่กรุงศรีอยุธยา มีความเจริญรุ่งเรืองในการติดต่อค้าขายกับต่างชาติ (ฉวีงาม มาเจริญ, 2520) และที่มาของเรื่องการใช้ธงแดงนี้ยังมีอีกเรื่องหนึ่งซึ่ง สมเด็จพระยาดำรงราชานุภาพ ได้ทรงตรวจพบในหนังสือจดหมายเหตุราชทูตไทยไปลังกาทวีป เมื่อครั้งพระอุบาลีออกไปให้การอุปสมบทแก่ชาวสิงหล ในรัชสมัยสมเด็จพระเจ้าบรมโกศ ว่า มีการใช้ธงสีแดงสี่เดือย จึงทรงสรุปว่าคงมีการใช้ธงสีแดงมาแต่โบราณ (ยุพร แสงทักษิณ, 2530) แต่ได้ทรงอธิบายเพิ่มไว้ใน “อธิบายเรื่องธงไทย” ใน ชุมนุมพระนิพนธ์ ว่า “ธงสีแดงเป็นเครื่องหมาย หามิองชาติอย่างที่เข้าใจในทุกวันนี้ไม่” (สมเด็จพระยาดำรงราชานุภาพ, 2534) ประเพณีการชักและประดับธงตามสถานที่ราชการนั้น ไม่มีหลักฐานปรากฏ มีแต่การชักธงบนเรือซึ่งก็ไม่มีหลักฐานเป็นที่แน่นอนว่า มีมาแต่สมัยใด (ยุพร แสงทักษิณ, 2530)

ต่อมาในสมัยกรุงธนบุรีและเมื่อแรกตั้งกรุงรัตนโกสินทร์ ปรากฏว่าธงสีแดงยังคงใช้เป็นเครื่องหมายประจำเรือค้าขายกับต่างประเทศอยู่ โดยไม่ได้มีการแบ่งแยกระหว่างเรือสำเภาค้าขายของหลวงกับเรือค้าขายของราษฎรทั่วไป คือให้ธงสีแดงเกลี้ยงเหมือนกันหมด การเปลี่ยนแปลงการใช้ธงแดงเกลี้ยงนี้ตามเนื้อความที่กล่าวไว้ใน “พระราชบัญญัติธง รัตนโกสินทร์ศก 18” เกิดขึ้นในรัชสมัยพระบาทสมเด็จพระพุทธยอดฟ้าจุฬาโลกมหาราช เนื่องจากได้ทรงมีพระราชดำริว่า ควรจะมีเครื่องหมายอย่างใดอย่างหนึ่ง ที่จะเป็นเครื่องสังเกตให้เห็นความแตกต่างระหว่างเรือหลวงกับเรือราษฎร จึงทรงมีพระบรมราชโองการให้ทำรูปจักร ซึ่งเป็นสัญลักษณ์แห่งพระราชวงศ์จักรีไว้ตรงกลางธงสีแดง เพื่อเป็นเครื่องหมายสำหรับใช้เฉพาะในเรือหลวง ส่วนเรือค้าขายของราษฎรทั่วไปยังคงใช้ธง

แดงเกลี้ยงอยู่เช่นเดิม และในรัชสมัยของพระบาทสมเด็จพระพุทธเลิศหล้านภาลัย ยังได้ทรงให้มีการเพิ่มเติมรูปช้างเผือกกลางไว้กลางวงจักรในธงที่ใช้บนเรือหลวงอีกด้วย เนื่องจากในรัชสมัยของพระองค์นั้นได้ มีช้างเผือกถึงสามเชือก อันถือว่า “เป็นการพิเศษ ไม่มีได้ในประเทศอื่นเสมอเหมือน” (เสถียร ลายลักษณ์, 2478) จะเห็นได้ว่า มีการใช้ธงแบ่งแยกระหว่างเรือสำเภาค้าขายของหลวงกับเรือค้าขายของราษฎรทั่วไป ซึ่งเป็นสื่อสะท้อนให้เห็นว่าธงถูกใช้เป็นเครื่องมือในการแบ่งแยกสถานะทางสังคมในสมัยนั้นด้วย

ในรัชสมัยของพระบาทสมเด็จพระจอมเกล้าเจ้าอยู่หัว ทรงมีพระราชนิยมที่จะตั้งเสาธงวงไว้ในพระบรมมหาราชวัง รวมทั้งการตั้งเสาธงยังได้แพร่หลายไปถึงวัง วัด บ้านของเจ้านาย และขุนนางอีกด้วย ประเด็นดังกล่าว สมเด็จพระยาตำราจราชานุภาพ ทรงเห็นว่า การทำเสาธงนั้นเกี่ยวกับการเมืองเป็นข้อสำคัญ กล่าวคือ

“...พระบาทสมเด็จพระจอมเกล้าเจ้าอยู่หัว มีพระราชดำรัสสั่งให้ทำเสาธงขึ้นทั้งในวังหลวงและวังหน้า เสาธงวังหลวงใช้ธงพระมหามงกุฎ และเสาธงวังหน้าใช้ธงจกฐาตามณี (ปิ่น) คนทั้งหลายก็เข้าใจกันว่าเสาธงนั้นเป็นเครื่องหมายพระเกียรติยศของพระเจ้าแผ่นดิน ครั้นเมื่อทำหนังสือสัญญาทางพระราชไมตรีกับรัฐบาลฝรั่งต่างประเทศแล้ว มีกงสุลนานาประเทศเข้ามาอยู่ในกรุงเทพฯ มาตั้งเสาธงชาติของตนขึ้นตามสถานกงสุล เหมือนอย่างสถานกงสุลที่เมืองจีน คนทั้งหลายที่ไม่รู้ประเพณีฝรั่งก็พากันตกใจ โจษกันว่าพวกกงสุลจะเข้ามาตั้งแข่งพระราชานุภาพ ความทราบถึง พระกรรมพระบาทสมเด็จพระจอมเกล้าเจ้าอยู่หัว ทรงรำคาญพระราชหฤทัย จึงทรงมีพระราชดำริ หาอุบายแก้ไขด้วยดำรัสสั่งเจ้านายต่างกรมกับทั้งขุนนางผู้ใหญ่ ให้ทำเสาธงข้างขึ้นตามวังและที่บ้าน เมื่อมีเสาธงชักขึ้นมากคนทั้งหลายก็หายตกใจ...”

(สมเด็จพระยาตำราจราชานุภาพ, 2530)

ต่อมาในรัชสมัยของพระบาทสมเด็จพระจุลจอมเกล้าเจ้าอยู่หัว ธงนั้นถือว่ามีสำคัญมากยิ่งขึ้นเพราะได้มีการกล่าวถึง “ธงชาติสยาม” อย่างเป็นทางการ โดยมีการออกพระราชบัญญัติว่าด้วยแบบอย่างธงสยาม ร.ศ. 110 (พ.ศ. 2434) พระราชบัญญัตินี้ถือเป็นกฎหมายเกี่ยวกับธงฉบับแรก เนื่องจากแต่ก่อนธงที่ใช้ในราชการต่างๆ ยังไม่มีแบบแผนที่แน่นอน นอกจากนั้น ยังได้มีการออกพระราชบัญญัติเพิ่มเติมอีก 2 ฉบับ คือ พระราชบัญญัติธงรัตนโกสินทร์ศก 116 (พ.ศ. 2440) และพระราชบัญญัติธงรัตนโกสินทร์ศก 118 (พ.ศ. 2442) โดยได้กำหนดให้ธงสำหรับใช้หมายตำแหน่งแลชาติ (เสถียร ลายลักษณ์, 2478) ประเด็นดังกล่าวสะท้อนให้เห็นว่า ธงถูกใช้เป็นเครื่องมือ ของชนชั้นนำในการพยายามสร้างความเป็นอันหนึ่งอันเดียวในการรวมชาติสยาม ภายใต้อำนาจของพระมหากษัตริย์ ในยุคแห่งการรวมศูนย์อำนาจการปกครอง (Centralization) อีกด้วย ในสมัยนั้นยังพบว่าได้ใช้ธงประดับในสถานที่ต่างๆ ในวาระที่สำคัญ เช่น ในคราวที่พระบาทสมเด็จพระจุลจอมเกล้าเจ้าอยู่หัว เสด็จประพาสแหลมมลายู ร.ศ. 109 (พ.ศ. 2433) เมื่อได้เสด็จไปถึงเมืองไทรบุรี (ซึ่งขณะนั้นยังคงเป็นเมืองขึ้นของสยาม) โดยในอาคารบริเวณริมถนนได้ตกแต่งผูกธง มีผ้าเขียนตัวหนังสือเวลคัม ตามถนนก็ปักเสาแขวนธงประดาก เป็นธงข้างตลอดทั่วไปทุกแห่ง จนหน้าตึกบ้านผูกผ้าแดงห้อยธงทั่วทุกแห่ง (ครุสภา, 2506) หรือในการจัดงานรับเสด็จพระบาทสมเด็จพระจุลจอมเกล้าเจ้าอยู่หัว เสด็จนิวัติพระนครในเดือนพฤศจิกายน พ.ศ. 2450 หลังการเสด็จประพาสยุโรปครั้งที่ 2 ก็ได้มีการประดับธงข้างเป็นธงราวตามท้องถนน (ธิดา สารยา, 2540 ข) รวมถึงมีการ

ระดับธงช้างที่ขบวนรถไฟ และที่สถานีรถไฟในวาระสำคัญ เช่น ในพิธีเปิดสถานีรถไฟราชบุรี (ธิดา สารยา, 2540 ก) และสำหรับในระดับนานาชาติที่รู้จักกันเป็นอย่างดีว่าธงช้างเป็นธงชาติของสยาม ดังจะเห็นได้จากในการเสด็จประพาสยุโรปครั้งแรกของพระบาทสมเด็จพระจุลจอมเกล้าเจ้าอยู่หัว ใน พ.ศ. 2440 ชาวยุโรปได้มีการประดับตกแต่งอาคารบ้านเรือน ถนนหนทางตามทางที่เสด็จพระราชดำเนิน ชุมที่จัดเพื่อรับเสด็จ รวมถึงขบวนรถไฟที่ประดับด้วยธงช้างไขว้กับธงประจำชาติของตน (พระยาศรีสหเทพ, 2541) พัฒนาการของธงมีขึ้นตามลำดับ โดยในรัชสมัยของพระบาทสมเด็จพระมงกุฎเกล้าเจ้าอยู่หัว ทรงพระกรุณาโปรดเกล้าฯ ให้ใช้ “ธงไตรรงค์” เป็นธงชาติไทย ธงจึงได้รับสถานะสำคัญสู่สัญลักษณ์ที่แสดงถึงอุดมการณ์ความเป็นรัฐชาติตั้งแต่นั้นเป็นต้นมา

จากที่กล่าวมาแล้วนั้น ในระยะแรก ดินแดนสุวรรณภูมิได้รับเอาวัฒนธรรมการใช้ธงมาจากอินเดีย สำหรับใช้เป็นเครื่องสักการบูชาสิ่งศักดิ์สิทธิ์ตามคติความเชื่อทางศาสนา อีกทั้งเป็นส่วนประกอบของการทำศึกสงคราม ระยะเวลาในช่วงที่มีหลักฐานปรากฏชัดเจน คือตั้งแต่สมัยสุโขทัยเป็นต้นมาจนถึงสมัยอยุธยา นอกจากธงจะใช้เป็นเครื่องสักการบูชาสิ่งศักดิ์สิทธิ์ตามคติความเชื่อทางศาสนาแล้ว ธงยังถูกใช้ในการสถาปนาอำนาจศักดิ์สิทธิ์ของกษัตริย์ ส่วนสมัยอยุธยาตอนปลายจนถึง สมัยรัตนโกสินทร์ตอนต้น เป็นยุคทองของการค้าขายสินค้ากับต่างประเทศ ธงจึงถูกใช้เป็นสัญลักษณ์ของการเดินเรือสินค้า อีกทั้งใช้เป็นเครื่องหมายของการแบ่งกองทหาร และมีพัฒนาการเรื่อยมาเข้าสู่ในระยะหลังคือตั้งแต่รัชสมัยของพระบาทสมเด็จพระจุลจอมเกล้าเจ้าอยู่หัวเป็นต้นมา โดยธงถูกใช้เป็นสัญลักษณ์ของอุดมการณ์ความเป็นรัฐชาติตราบนานถึงทุกวันนี้ จะเห็นได้ว่า วัฒนธรรมการใช้ธงได้แพร่กระจายออกไปยังดินแดนต่างๆ โดยมีความเป็นพลวัตในเชิงบทบาทหน้าที่ และความ เป็นพลวัตนั้นเกิดจากภูมิปัญญาของแต่ละพื้นที่ ที่มีการนำธงไปประยุกต์ใช้ในกิจกรรมต่างๆ จนทำให้มีการใช้ธงอย่างแพร่หลาย ธงจึงเปรียบเสมือน “สัญลักษณ์ทางวัฒนธรรม” หากพิจารณาในบริบทสังคมวัฒนธรรมอีสาน ก็มีวัฒนธรรมการใช้ธงที่ไม่ได้แตกต่างจากบริบทพื้นที่อื่นมากนัก จะแตกต่างเพียงสำเนียงภาษาซึ่งนิยมออกเสียงคำว่า “ธง” เป็น “ธง” และมักจะมีการใช้ธงเป็นสื่อสัญลักษณ์เพื่ออธิบายวิถีชีวิตและความมีตัวตน ภายใต้คติความเชื่อที่ผสมผสานระหว่าง ผี-พราหมณ์-พุทธ อย่างมีนัยสำคัญ

4.2 ธงที่ปรากฏในบริบทของวัฒนธรรมที่เป็นรูปธรรม

4.2.1 ธงที่ปรากฏในหลักหิน-ใบเสมา

ดินแดนอีสานในอดีตนิยมทำหลักหินขนาดต่างๆ ปักอยู่ในบริเวณใดบริเวณหนึ่ง บ้างปักรวมกันเป็นกลุ่ม บ้างปักอยู่โดดๆ บ้างปักมีระเบียบแบบแผน บ้างปักไม่มีทิศทางแน่นอนหลายหลักมีรูปทรงคล้ายใบเสมาที่ปักล้อมรอบพระอุโบสถ จึงมักเรียกหลักหินเหล่านี้ว่าใบเสมาพจนานุกรมฉบับราชบัณฑิตยสถาน ปีพุทธศักราช 2554 ได้ให้ความหมายของคำว่า “ใบเสมา” ว่า เป็นแผ่นหินที่ทำเป็นเครื่องหมายบอกเขตโบสถ์ ใบพิทสสีมา (ราชบัณฑิตยสถาน, 2556) อย่างไรก็ตามแท้จริงแล้วหลักหินที่พบในอีสานปรากฏรูปทรงอื่นๆ อีกมากมาย เช่น แท่งสี่เหลี่ยมหรือแปดเหลี่ยม และรูปทรงไม่แน่นอน โดยสืบคติมาจากวัฒนธรรมหินตั้ง (Megalithic Culture) (ชิน อยู่ดี, 2508) ที่มีมาตั้งแต่สมัยก่อนประวัติศาสตร์ โดยพบว่า เป็นวัฒนธรรมที่เกี่ยวข้องกับพิธีกรรมความเชื่อและเป็นสัญลักษณ์

ของแหล่งฝังศพ ซึ่งสอดคล้องกับทัศนะของ ศรีศักร วัลลิโภดมที่ได้กล่าวว่า แม้หลักหินเหล่านี้จะมีอายุในสมัยประวัติศาสตร์ หรือเมื่อรับวัฒนธรรมศาสนาจากอินเดียแล้วก็ตาม แต่ทว่าลักษณะหลายๆประการของหลักหิน น่าจะสืบทอดมาจากประเพณีท้องถิ่นดั้งเดิมที่มีมาแต่ครั้งก่อนประวัติศาสตร์ โดยเฉพาะการปักที่ไม่มีตำแหน่งหรือทิศทางที่แน่นอน ที่พบได้หลายๆ กลุ่มซึ่งต่างไปจากการปักไบเสมาในคติพุทธศาสนา ที่ต้องมีทิศทางแน่นอน เข้าใจว่าการปักเช่นนี้เกี่ยวข้องกับไหว้ผีบรรพบุรุษ หรือการถือผีอันเป็นวัฒนธรรมดั้งเดิม เมื่อพุทธศาสนาแผ่เข้ามา จึงนำเอาความเชื่อเดิมผสมกับความเชื่อใหม่ (ศรีศักร วัลลิโภดม, 2527) ทั้งนี้หากเมื่อพิจารณาถึงข้อมูลแหล่งที่พบหลักหินหลายแห่งเป็นสถานที่ฝังศพหรือกระดูกมนุษย์มาก่อน ยิ่งทำให้แนวความคิดดังกล่าวนี้มีน้ำหนักมากยิ่งขึ้น จึงมีแนวโน้มทำให้เชื่อว่าวัฒนธรรมการทำหลักหินเป็นส่วนผสมระหว่างวัฒนธรรมดั้งเดิมที่ตกทอดมาจากสมัยก่อนประวัติศาสตร์ ผสมผสานเข้ากับวัฒนธรรมความเชื่อใน พุทธศาสนา โดยศักดิ์ชัย สายสิงห์ ได้กำหนดให้หลักหินที่พบในอีสานเหล่านี้จัดอยู่ในวัฒนธรรมทวารวดี ในช่วงพุทธศตวรรษที่ 14-15 (ศักดิ์ชัย สายสิงห์, 2547) เหตุเพราะได้พบหลักฐานจำนวนมากที่มีจารึกบนไบเสมา โดยจารึกเกือบทั้งหมดเท่าที่มีการอ่านวิเคราะห์โดยผู้เชี่ยวชาญแล้ว นิยมใช้อักษรหลังปัลลวะ ภาษามอญโบราณ ซึ่งกำหนดอายุได้ในราวพุทธศตวรรษที่ 14 ดังภาพประกอบ

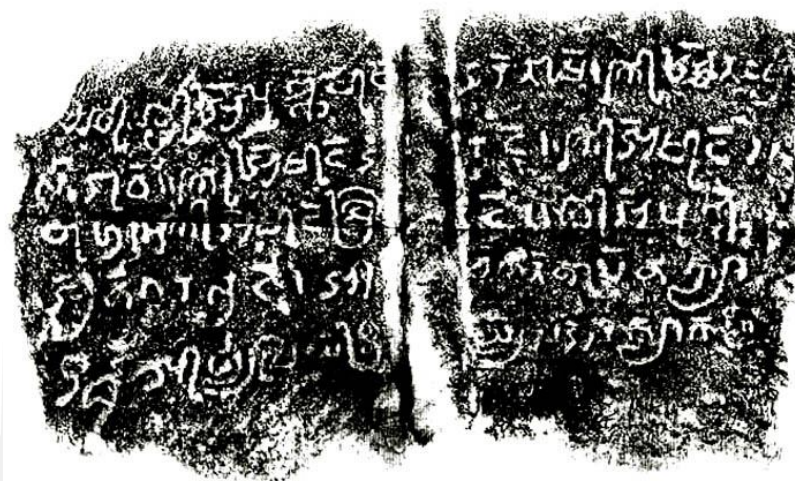

ภาพประกอบ 53 จารึกไบเสมาวัดโนนศิลา ตำบลวังหินลาด อำเภอชุมแพ จังหวัดขอนแก่น
อักษรหลังปัลลวะ ภาษามอญโบราณ อายุราวพุทธศตวรรษที่ 14
ภาพโดย <https://db.sac.or.th/inscriptions/inscribe/detail/880> (2563 : ออนไลน์)

ศรีศักร วัลลิโภดม ได้อธิบายความเชื่อมโยงระหว่างวัฒนธรรมหลักหินกับคติความเชื่อในทางพุทธศาสนาว่า การเป็นหลักบอกเขตทำสังฆกรรมของสงฆ์เป็นเพียงหน้าที่หนึ่ง โดยหน้าที่ในภาพรวมของหลักหินนี้แบ่งได้เป็น 3 ประการ ได้แก่ 1) แสดงเขตศักดิ์สิทธิ์ทางศาสนาทั้ง อุโบสถ สถูปเจดีย์ หรือบริเวณศักดิ์สิทธิ์ 2) สร้างขึ้นเพื่อเป็นกุศลผลบุญซึ่งอาจเกี่ยวข้องกับเรื่องโชคลาง การสะเดาะเคราะห์ และ 3) หลักหินบางใบที่มีแผ่นใหญ่อาจเป็นสิ่งศักดิ์สิทธิ์ที่สมบูรณในตัวเทียบได้

กับสถูปเจดีย์ หรือพระพุทธรูป (ศรีศักร วัลลิโภดม, 2518 ข) ซึ่งในอีสาน พบหลักหินหรือใบเสมา กระจายตัวอยู่ตามพื้นที่ต่างๆ ทั่วทั้งภาค โดย รุ่งโรจน์ ธรรมรุ่งเรือง (2561) ได้แบ่งพื้นที่การพบพบ หลักหินหรือใบเสมา เป็นกลุ่มใหญ่ๆ ได้ 3 กลุ่ม ตามลุ่มน้ำสำคัญ คือ 1) กลุ่มใบเสมาที่พบบริเวณลุ่มน้ำชีหรืออีสานตอนกลาง ประกอบด้วย จังหวัดชัยภูมิ ขอนแก่น นับเป็นตอนต้นของลุ่มน้ำ กาฬสินธุ์ มหาสารคาม ร้อยเอ็ด นับเป็นตอนกลางของลุ่มน้ำ อุบลราชธานี อำนาจเจริญ โยธธร นับเป็นลุ่มน้ำชี ตอนปลาย เป็นพื้นที่คาบเกี่ยวกับลุ่มน้ำมูลตอนปลาย 2) กลุ่มใบเสมาที่พบบริเวณลุ่มน้ำมูลหรืออีสาน ตอนล่าง ประกอบด้วย จังหวัดนครราชสีมา บุรีรัมย์ อยู่ตอนต้นของลุ่มน้ำ สุรินทร์ ศรีสะเกษอยู่ ตอนกลางของลุ่มน้ำ และอุบลราชธานี อยู่ทางตอนปลายของลุ่มน้ำ 3) กลุ่มใบเสมาที่พบบริเวณลุ่มน้ำโขงหรืออีสานตอนบน ประกอบด้วย จังหวัดเลย หนองคาย หนองบัวลำภู อุดรธานี สกลนครและ นครพนม โดยเฉพาะบริเวณเชิงเขาและไหล่เขาภูพาน อำเภอบ้านผือ จังหวัดอุดรธานี

หากพิจารณาในบริบทของพื้นที่จังหวัดกาฬสินธุ์ ซึ่งจัดอยู่ในบริเวณลุ่มน้ำชีหรืออีสาน ตอนกลางจะพบร่องรอยของวัฒนธรรมหลักหิน-ใบเสมา หนาแน่นอยู่มากบริเวณบ้านเสมา ตำบล หนองแปน อำเภอกมลาไสย จังหวัดกาฬสินธุ์ (กรมศิลปากร หอสมุดแห่งชาติ, 2531) ซึ่งเป็นที่ตั้งของ ชุมชนโบราณเมืองฟ้าแดดสงยาง เป็นบริเวณที่พบใบเสมาจำนวนมากมายหลายร้อยใบ ส่วนหนึ่งมี ภาพสลักอย่างงดงาม หลักหินจำนวนหนึ่งยังคงปักอยู่ที่เดิม เช่น รอบพระธาตุยาคู โนนเมืองเก่า โบราณสถานต่างๆ ลักษณะของใบเสมาตกแต่งด้วยการสลักลายกลีบบัว หรือลายกนกที่ส่วนฐาน มีการสลักภาพบุคคล สัตว์ ภาพเล่าเรื่องในพุทธศาสนา และสลักแนวสันแกนูนบริเวณกลางใบเสมา พบการปักใบเสมาหลายลักษณะ ได้แก่ การปักรอบเนินดินโดยไม่ได้กำหนดทิศทางที่แน่นอน และการ ปักรอบเจดีย์ ในลักษณะ 4 ทิศ 8 ทิศ เป็นต้น รุ่งโรจน์ ธรรมรุ่งเรือง (2561) ประเด็นดังกล่าว ยัง สะท้อนคติการปักใบเสมารอบศาสนสถานทางพุทธศาสนา โดยใบเสมาที่ถูกขุดค้นบริเวณชุมชน โบราณเมืองฟ้าแดดสงยาง บางส่วนได้รับการเคลื่อนย้ายไปที่ต่างๆ เช่น วัดโพธิ์ชัยเสมาราม ซึ่งเป็นวัด ประจำหมู่บ้าน หอเจ้าบ้าน ศาลหลักเมืองในตัวจังหวัดกาฬสินธุ์ และพิพิธภัณฑสถานแห่งชาติ ขอนแก่น เป็นต้น



ภาพประกอบ 54 ใบเสมาที่พระธาตุยาคู

ภาพโดย ผู้วิจัย (2563)

ที่บ้านหนองห้าง ตำบลหนองห้าง อำเภอกุฉินารายณ์ จังหวัดกาฬสินธุ์ พบใบเสมาที่มีลักษณะเป็นแท่งหินสี่เหลี่ยมลำตัวสอบเรียว ยอดสอบแหลม ตกแต่งด้วยการสลักลายกนกที่เชิงใบเสมาทั้ง 4 ด้าน สูงประมาณ 2 เมตร บางใบสลักภาพเล่าเรื่องที่บริเวณลำตัว พระอิการสิงห์ ธิรปญโญ วัดโพธิ์ชัยหนองห้าง ได้กล่าวว่า ชาวบ้านเรียกใบเสมาลักษณะนี้ว่า “หินทอด” หรือ “หลักทอด” (พระอิการสิงห์ ธิรปญโญ, 2563: สัมภาษณ์) นอกจากนี้ยังพบใบเสมาแบบแผ่นหินสลักภาพ พระพุทธเจ้า ภาพหม้อปุณณฆฎะ แนวสันแกนนูน และสลักภาพเล่าเรื่องราวในพุทธศาสนาด้วย นอกจากนี้ในเขตพื้นที่อำเภอกุฉินารายณ์ จังหวัดกาฬสินธุ์ ยังพบใบเสมาที่จารึกอักษรขอมโบราณ ภาษาสันสกฤต จำนวน 1 ด้าน มี 1 บรรทัดชาวบ้านเรียกว่า “หินแป้น”(วชิราภรณ์ ไชยชาติ, 2552) จากข้อมูลศูนย์เทคโนโลยีสารสนเทศมรดกศิลปวัฒนธรรม กรมศิลปากร ระบุว่า จารึกหลักนี้ถูกค้นพบ ณ สถานที่ต่างกันถึงสามแห่ง จึงมีชื่อเรียกตามสถานที่ซึ่งถูกเคลื่อนย้ายไปแต่ละแห่ง ได้แก่ 1) จารึกวัดเก่า 2) จารึกบ้านหินแป้น และ 3) จารึกบ้านหนองห้าง สันนิษฐานว่า สร้างขึ้นราวพุทธศตวรรษที่ 14-15 (กรมศิลปากร. 2563 : ออนไลน์) นอกจากนี้ยังพบหินทอดสลักรูปภาพคล้ายรูปภูฏากในวัฒนธรรมอินเดีย ที่บ้านหนองห้าง ตำบลหนองห้าง อำเภอกุฉินารายณ์ ซึ่งปัจจุบันถูกนำไปจัดแสดง ณ พิพิธภัณฑ์สถานแห่งชาติขอนแก่น ดังภาพประกอบ



ภาพประกอบ 55 หินทอดสลักรูปสูง
ภาพโดย ณรงค์ศักดิ์ ราวะรินทร์ (2563)

พระอิการสิงห์ ธิรปญโญ วัดโพธิ์ชัยหนองห้าง ได้กล่าวถึงหินทอดสลักรูปภาพคล้ายรูปภูฏาก พบที่บ้านหนองห้างว่า

“คนโบราณเพิ่นฮู้จักนำสัญลักษณ์ต่างๆ มาใช้ โดยหินทอดฮูปรุ่งฝ้านี้กะอาจจะถูกสร้างขึ้นมาตั้งแต่สมัยขอมพูนละ ตะกั๊มันบ่ทันมีเขตบ้านแดนเมือง วัฒนธรรมมันกระจายตัวไปทั่ว แถวบ้านหนองห้างมีของโบราณหลายอย่าง ที่ผู้ฮู้เพิ่นว่า เป็นศิลปะวัตถุในยุคขอม มองมาปัจจุบัน วัฒนธรรมขอมหรือเขมรสมัยนี้ รุ่งกะมีบทบาทหลายอยู่ได้ งานมงคลเพิ่นกะยกรุ่ง งานอวมงคลกะใช้รุ่ง รุ่งขาวกะมี รุ่งหางกะมี รุ่งยาวชวาวกะมี ในกรณีหลักทอดฮูปรุ่งฝ้านี้ อาตมาคิดว่า คนโบราณเพิ่น อาจลืปกเป็นสัญลักษณ์กำหนดเขตพื้นที่ศักดิ์สิทธิ์ หรืออาจลืปกเป็นสัญลักษณ์ของหลุมฝังศพ ตามความเชื่อว่าวิญญาณผู้ตายจะได้เกาะชายรุ่งขึ้นสวรรค์”

(พระอธิการสิงห์ ธิรปัญญา, 2563: สัมภาษณ์)

หากพิจารณาในเรื่องของรูปลักษณ์ของรุ่งปลูกหรือรุ่งฝ้า ที่ปรากฏบนใบเสมาหรือหินทอดซึ่งถูกค้นพบที่บ้านหนองห้าง พบว่ามีความใกล้เคียงกับลักษณะของ “รุ่งชวาวา” ในวัฒนธรรมของชาวผู้ไทหนองสูง ในจังหวัดมุกดาหาร เป็นอย่างมาก โดยพันใจ นครชัย รองประธานสภาวัฒนธรรมอำเภอหนองสูง ได้กล่าวในเวทีเสวนาทางวิชาการเรื่องรุ่งพะเวดอีสาน : พุทธศิลป์แห่งพลังศรัทธา เมื่อวันที่ 31 กรกฎาคม 2562 ณ สถาบันวิจัยศิลปะและวัฒนธรรมอีสาน มหาวิทยาลัยมหาสารคาม ว่า “รุ่งชวาวา หรือรุ่งยี่สิบวา คือรุ่งที่มีความยาว 40 เมตร เป็นรุ่งที่ทำจากฝ้าฝ้ายสีขาวที่มีขนาดยาวมาก โดยชาวผู้ไทหนองสูงนั้น จะใช้รุ่งยาวในการแสดงให้เห็นว่ามิงานพิธีต่างๆ นอกจากรุ่งจะมีขนาดยาวแล้ว สิ่งที่ยาวไม่แพ้กันคือไม้ที่เป็นฐานในการแขวนรุ่ง โดยชาวผู้ไทจะใช้ไผ่สีสุกในการทำฐานจำนวน 9 ต้น และต่อขึ้นฐานขึ้นไปให้สูงเท่าตัวรุ่ง” (พันใจ นครชัย, 2562: สัมภาษณ์) สอดคล้องกับทัศนะของจิระนันท์ ถวิลถิง ชาวผู้ไทที่อาศัยในเขตบ้านชาด อำเภอนาคู จังหวัดกาฬสินธุ์ ได้กล่าวว่า “รุ่งชวาวา เป็นรุ่งที่คนผู้ไทนิยมทำขึ้นเพื่อเป็นสัญลักษณ์ให้รู้ว่ากำลังจัดงานบุญพิธีที่สำคัญ เช่น งานบุญพะเวด เป็นต้น การทำรุ่งชวาวา ต้องอาศัยความสามัคคีของชาวบ้านตั้งแต่การทอดรุ่ง การหาหลักรุ่ง และการยกรุ่ง ซึ่งจะต้องอาศัยแรงจากคนจำนวนมาก เวลาเห็นรุ่งชวาวาปลิวไสวอยู่บนท้องฟ้า คนผู้ไทเขาจะมีความปลื้มปิติในงานบุญเป็นอย่างยิ่ง เขาถือว่าเป็นผลบุญที่ต่อกันเป็นสายยาวไม่มีที่สิ้นสุด” (จิระนันท์ ถวิลถิง, 2563: สัมภาษณ์) ประเด็นดังกล่าว หากพิจารณาในมิติเชิงภูมิศาสตร์และชาติพันธุ์วรรณา จะพบว่า บ้านหนองห้าง อำเภอภูผินารายณ์ บ้านชาด อำเภอนาคู จังหวัดกาฬสินธุ์ และอำเภอหนองสูง จังหวัดมุกดาหาร มีการตั้งถิ่นฐานในภูมิศาสตร์ใกล้เคียงกับหุบเขา อีกทั้งระยะทางอยู่ห่างกันไม่มากนัก และที่สำคัญพื้นที่ทั้ง 3 แห่งนี้ เป็นถิ่นที่อยู่ของกลุ่มชาติพันธุ์ผู้ไท ซึ่งมีบริบทสังคมวัฒนธรรมที่ใกล้เคียงกัน ประเด็นการพบรุ่งปลูกสลักบนหินทอดดังที่ได้กล่าวมาแล้วข้างต้น อาจเป็นเค้าเงื่อนในการก่อให้เกิดวัฒนธรรมใช้รุ่งชวาวาตามความเชื่อของกลุ่มชาติพันธุ์ชาวผู้ไทในระยะต่อมามีอีกด้วย



ภาพประกอบ 56 รุ่งชาวา
ภาพโดย กฤษฏา นครชัย (2562)

ใบเสมาสลักภาพเล่าเรื่องสร้งคชาดก อายุสมัยทวารวดี ราวพุทธศตวรรษที่ 14-16 ปัจจุบันเก็บรักษาไว้ในพิพิธภัณฑวัดโพธิ์ชัยเสมาราม บ้านเสมา ตำบลหนองแปน อำเภอกมลาไสย จังหวัดกาฬสินธุ์ โดยพรพรรณ เลหาศิรินาค และสุทธิลักษณ์ ไชยสุต ได้กล่าวถึงภาพสลักบนใบเสมานี้ว่า เป็นตอนที่ไซติปาละบุตรโอรสของพระเจ้าพรหมทัตต์ แห่งกรุงพาราณสี แสดงวิชาธนูประลองกับนายขมังธนูหน้าพระที่นั่ง จนโปรดเกล้าฯ ให้เป็นเสนาบดี ต่อมาไซติปาละมาพิจารณาถึงโทษในการรับตำแหน่งใหญ่ว่าจะต้องฆ่าสัตว์ตัดชีวิตและหมกมุ่นอยู่ในกามคุณ จึงหนีออกบวชเป็นฤาษี และบรรลุอภิญญา 5 สมบัติ 8 วันหนึ่งได้แสดงธรรมถวายแต่พระเจ้าพรหมทัตต์ บิดามารดา และประชาชนทั้งปวง จนผู้คนทั้งหมดได้ขอออกบวชเป็นฤาษี อยู่ในสำนักของไซติपालดาบส หรือ “สร้งคดาบส” ซึ่งแปลว่า ผู้หักลูกธนู (พรพรรณ เลหาศิรินาค และสุทธิลักษณ์ ไชยสุต, 2517) ข้อสังเกตประการสำคัญพบว่า ใบเสมาสลักภาพเล่าเรื่องสร้งคชาดก ปรากฏภาพธงปฏาก ตามแบบวัฒนธรรมอินเดีย ซึ่งมีความใกล้เคียงกับลักษณะของธงตะขาบของไทย โดยภาพสลักเรื่องราวดังกล่าวน่าจะสื่อความหมายถึง เครื่องประกอบเกียรติยศของพระเจ้าพรหมทัตต์ อันมีธงธงปฏาก พัดโบก และจามร ซึ่งสะท้อนการสถาปนาอำนาจศักดิ์สิทธิ์ของกษัตริย์ผู้มีสถานะดุจดั่งสมมติเทพ นอกจากนั้นใบเสมานี้ยังได้สะท้อนการรับเอาวัฒนธรรมศาสนาจากอินเดียอีกด้วย ดังภาพประกอบ



ภาพประกอบ 57 ใบเสมาสลักภาพเล่าเรื่องสร้งคชาดก
ภาพโดย ผู้วิจัย (2562)

ถึงแม้หลักฐานทางประวัติศาสตร์จะเป็นเครื่องยืนยันอายุของหลักหินหรือใบเสมาที่พบในอีสานว่า จัดอยู่ในวัฒนธรรมทวารวดี ในช่วงพุทธศตวรรษที่ 14-16 ก็ตาม แต่ด้วยองค์ประกอบทางด้านอักษรที่จารึก ภาษา และวรรณกรรม ตลอดจนถึงเรื่องราวเกี่ยวกับพุทธประวัติ และชาดกที่ปรากฏบนหลักหิน-ใบเสมา ล้วนแล้วแต่เป็นผลสืบเนื่องจากอิทธิพลทางศาสนาที่เข้ามาจากอินเดีย ทั้งสิ้น กรณีการพบหินทอดสลักรูปคล้ายรูปภูษา ที่บ้านหนองห้าง และใบเสมาสลักรูปภูษา ในภาพเล่าเรื่องสร้งคชาดก ที่วัดโพธิ์ชัยเสมาราม ก็ล้วนแล้วแต่มีพัฒนาการผ่านช่วงเวลาของแต่ละยุคสมัย โดยอาจตีความได้ว่า ในช่วงแรกก่อนรับเอาวัฒนธรรมทางศาสนาจากอินเดีย ใบเสมาหรือหลักหินเหล่านี้ ใช้เป็นสัญลักษณ์กำหนดเขตพื้นที่ศักดิ์สิทธิ์ หรือกำหนดจุดฝังศพ (รุ่งโรจน์ ธรรมรุ่งเรือง, 2561) แต่เมื่อเข้าสู่ยุควัฒนธรรมทวารวดี และวัฒนธรรมขอมที่รับเอาสังคมวัฒนธรรมจากอินเดีย ใบเสมาเหล่านี้อาจถูกให้นิยามความหมายใหม่ หรือถูกประดิษฐ์สร้างเพื่อถ่ายทอดเรื่องราวที่เกี่ยวข้องกับคติความเชื่อทางศาสนาพราหมณ์ และศาสนาพุทธ ในระยะหลังเมื่อวัฒนธรรมล้านช้างหรือวัฒนธรรมทางพุทธศาสนาเข้ามาแทนที่ ซึ่งส่งผลต่อสังคมวัฒนธรรมอีสาน การตีความและการให้ความหมายของผู้คนในท้องถิ่นก็อาจถูกปรับเปลี่ยนไปทำนองว่า สร้างขึ้นเพื่อกำหนดเขตพื้นที่ทางพุทธศาสนา กล่าวคือ บทบาทของใบเสมาที่เป็นเขตของพระอุโบสถ ซึ่งมักจะต้องสลักเรื่องราวที่เกี่ยวข้องกับพุทธประวัติ ชาดก เป็นต้น หรือสร้างขึ้นเพื่ออุทิศกุศลผลบุญถึงผู้ตาย ด้วยความเชื่อที่ว่ารูปร่างนั้นเปรียบเสมือนบันไดสู่สวรรค์ ฉะนั้นคติการสร้างหลักหิน-ใบเสมา จึงเป็นการผสมผสานระหว่าง

วัฒนธรรมดั้งเดิมที่ตกทอดมาจากสมัยก่อนประวัติศาสตร์ ผนวกเข้ากับแนวคิด ปรัชญา และ วัฒนธรรมความเชื่อในพุทธศาสนา อีกทั้งยังพบบทบาทของรัฐโดยเป็นองค์ประกอบสำคัญในการที่ ผู้สร้างหลักหิน หรือใบเสมา พยายามอธิบาย เล่าเรื่อง หรือสะท้อนเรื่องราวตามความเชื่ออย่างมี นัยสำคัญ

4.2.2 ชุ่ที่ปรากฏในวรรณกรรม

คำว่า “วรรณกรรม” มีความหมายตรงกับคำภาษาอังกฤษว่า “Literature Works” หรือ “General Literature” และการใช้คำว่า วรรณกรรม มีปรากฏครั้งแรกในพระราชบัญญัติ ค่ຸมครองศิลปะและวรรณกรรม พ.ศ. 2474 โดยนิยามคำว่า “วรรณกรรมและศิลปกรรม” รวมกันไว้ว่า การทำขึ้นทุกชนิดในแผนกวรรณคดีแผนกวิทยาศาสตร์ แผนกศิลปะ จะแสดงออกโดยวิธีหรือรูปร่าง อย่างใดก็ตาม เช่น สมุด สมุดเล็ก และหนังสืออื่นๆ เช่น ปาฐกถา กถาอื่นๆ เทศนา หรือวรรณกรรม อื่นๆ อันมีลักษณะเช่นเดียวกัน นาฏกียกรรม หรือนาฏกีย-ดนตรีกรรม หรือแบบฟ้อนรำและการเล่น แสดง ให้คนดูโดยวิธีใ้ ซึ่งการแสดงนั้นได้กำหนดไว้เป็นหนังสือหรืออย่างอื่นๆ (พระราชบัญญัติค่ຸมครอง ศิลปะและวรรณกรรม พุทธศักราช 2474, 2474)

พระยาอนุমানราชธน หรือเสฐียรโกเศศ ได้กล่าวว่า วรรณกรรม หมายถึง การกระทำ หนังสือ หรือหนังสือที่แต่งขึ้นทั่วไปโดยมิได้จำกัดว่าเป็นหนังสือพวกใดพวกหนึ่งโดยเฉพาะ ส่วนจะมี คุณค่ามากน้อยเพียงใใดนั้นเป็นอีกเรื่องหนึ่งต่างหาก (พระยาอนุমানราชธน, 2515) สอดคล้องกับ ทศนะของกุหลาบ มลลิกะมาส ได้นิยามคำว่า วรรณกรรม ว่ามาจากการสร้างศัพท์ใหม่แทนคำว่า “Literature” โดยวิธีสมาสหรือรวมคำ จากคำว่า “วรรณ” หรือ “บรรณ” ซึ่งหมายถึงใบไม้ หรือ หนังสือ รวมกับคำว่า “กรรม” ซึ่งหมายถึงการกระทำ ดังนั้นวรรณกรรม จึงหมายถึง “การกระทำที่ เกี่ยวข้องกับหนังสือ” โดยความหมายของวรรณกรรม อันเป็นสิ่งที่เขียนขึ้นทั้งหมด ไม่ว่าจะ เป็นไป ในรูป ใด หรือเพื่อความมุ่งหมายใด ซึ่งอาจจะเป็นใบปลิว หนังสือพิมพ์ นวนิยาย คำอธิบาย ฉลากยา เป็นต้น คำว่าวรรณกรรม ได้นิยมใช้กันแพร่หลายมาตามลำดับ (กุหลาบ มลลิกะมาส, 2517)

จนกระทั่งสมัยรัฐบาลจอมพล ป.พิบูลสงคราม ได้มีการจัดตั้งสำนักงานวัฒนธรรม ทางวรรณกรรม รวมอยู่ในกระทรวงวัฒนธรรมแห่งชาติ เมื่อปี พ.ศ. 2485 มีหน้าที่เผยแพร่วรรณกรรม และส่งเสริมศิลปะการแต่งหนังสือ เพื่อรักษาวัฒนธรรมไทยอย่างเป็นทางการ สืบต่อจากวรรณคดี สโมสรม ในรัชกาลพระบาทสมเด็จพระมงกุฎเกล้าเจ้าอยู่หัว (ธวัช ปุณโณทก, 2527) อย่างไรก็ตาม ความหมายของคำว่า วรรณกรรม ที่มีผู้นิยามไว้อย่างหลากหลายนี้อาจมีความหมายกว้างครอบคลุม ไปถึงงานหนังสือทุกชนิด หรือสิ่งพิมพ์ทุกประเภท ทั้งหนังสือทั่วไป หนังสือตำรา หนังสืออ้างอิง วารสาร นิตยสาร และเอกสารต่างๆ ทั้งนี้ทั้งนั้น ในแต่ละท้องถิ่นก็จะมี “วรรณกรรมท้องถิ่น” เป็น การบันทึกเรื่องราว ตำนาน นิทานปรัมปรา ตลอดจนชุดความรู้ วัจนศิลป์จารึกกิติ วัจนโบลานที่ เรียกว่า หนังสือผูกหรือหนังสือก้อมกิติ ซึ่งวรรณกรรมเหล่านี้ถูกประพันธ์ขึ้นจากนักปราชญ์ท้องถิ่น เพื่อสะท้อนวิถีชีวิต คติความเชื่อ ปรัชญา และอุดมการณ์ของผู้คนในท้องถิ่นนั้นๆ

“วรรณกรรมอีสาน” ถือว่าเป็นวรรณกรรมท้องถิ่นที่สะท้อนบริบทสังคมวัฒนธรรม สองฝั่งโขงได้อย่างชัดเจน โดยธวัช ปุณโณทก ได้กล่าวถึงความเป็นมาของวรรณกรรมอีสาน ว่า เนื่องจากชาวอีสานกลุ่มวัฒนธรรมไทย-ลาว ได้สืบทอดวัฒนธรรมลุ่มแม่น้ำโขงร่วมกับชาวล้านช้างมา ตั้งแต่อดีต ฉะนั้น จึงมีลักษณะร่วมกันอยู่มากทางด้านวรรณกรรม ตัวอักษร ตลอดจนภาษาพูด โดย

เมื่อพิจารณาอย่างละเอียดแล้วพบว่าภาษาอีสานกับภาษาลาวมีความคล้ายคลึงกันมากจนเกือบเป็นภาษาเดียวกัน จะต่างกันที่สำเนียงเพี้ยนกันเพียงเล็กน้อยเท่านั้น ในการสืบทอดวัฒนธรรมด้านวรรณกรรมและตัวอักษรนั้นพบว่า อาณาจักรล้านช้างได้มีความสัมพันธ์ใกล้ชิดกับอาณาจักรล้านนา ในสมัยราชวงศ์มังราย ดังปรากฏในพงศาวดารล้านช้าง กล่าวไว้ว่า ในสมัยพระเจ้าโพธิสารราชแห่งล้านช้าง ได้ส่งราชทูตไปขอพระไตรปิฎก 60 คัมภีร์ และพระเทพมณฑลเถระจากเชียงใหม่ สมัยพระเมืองแก้วได้ไปเผยแผ่พระธรรมในอาณาจักรล้านช้างเมื่อปี พ.ศ. 2066 วรรณกรรมและตัวอักษร จึงเข้าไปในล้านช้างในครั้งนั้นด้วย (ธวัช ปุณโณทก, 2522) และเมื่อชาวล้านช้างขยายกลุ่มชนเข้ามาอาศัยที่ดินแดนอีสาน จึงได้นำเอาวัฒนธรรมเหล่านั้นมาด้วย วรรณกรรมอีสานจำนวนมากจึงมีเค้าเรื่องใกล้เคียงกับวรรณกรรมทางภาคเหนือ เช่น เรื่องนางผมหมอม จำปาสีตัน สังข์สินชัย และลั่นทอง เป็นต้น

ข้อสังเกตประการสำคัญ วรรณกรรมอีสานมุ่งเน้นประพันธ์ขึ้นให้มีความเกี่ยวข้องกับพุทธศาสนา ในบางครั้งมีการหยิบส่วนหนึ่งของนิทานชาดกมาแต่งเป็นวรรณกรรม และถูกบันทึกไว้ในคัมภีร์ใบลานโดยเก็บรักษาไว้อย่างดีตามวัดวาอาราม รวมทั้งมีการนำวรรณกรรมดังกล่าวถ่ายทอดผ่านจิตรกรรมฝาผนัง (สูปแต้ม) จึงทำให้เรามักจะเห็นภาพจิตรกรรมฝาผนังที่เล่าเรื่องวรรณกรรมตอนสำคัญ ที่บรรดาปราชญ์อีสานได้ทำการแต่งขึ้นมา เพื่อใช้ในการสะท้อนหลักธรรมทางพุทธศาสนา เช่น มหาเวสสันดรชาดก สะท้อนคติธรรมในเรื่องทานบารมี ก่อนที่พระเวสสันดรจะมาเสวยพระชาติเป็นพระพุทเจ้า พระมาลัยโปรดสวรรค-นรก สะท้อนคติธรรมในเรื่องการทำดีได้ดี ทำชั่วได้ชั่ว ให้มนุษย์พึงเกรงกลัวต่อบาป สังข์สินชัย ก็ได้สะท้อนคติความเชื่อของคนอีสาน โดยเชื่อว่า สินชัยเป็นอดีตชาติของพระพุทเจ้า โดยเป็นแบบปัญญาสชาดกหรือชาดกนอกนิบาต จึงไม่มีปรากฏอยู่ในพระไตรปิฎก ซึ่งในประเด็นนี้ อุดม บัวศรี ได้กล่าวว่า คนอีสานนิยมแต่งเรื่องราววรรณคดีของตัวเองไว้มากมายและผูกโยงเรื่องราวเหล่านั้นเข้าสู่พระพุทศาสนา หรือบางทีก็หยิบมาจากปัญญาสชาดก หรือพระเจ้า 50 ชาติ เอามาแต่งเป็นนิทาน และท้ายสุดของวรรณคดีนั้นๆ จะมีการสรุปหรือมันชาดกให้เห็นว่า ใครในอดีตชาติได้กลับมาเกิดเป็นใครในปัจจุบัน เรื่องราวต่างๆ เหล่านี้นอกจากจารึกไว้ในใบลานแล้ว ยังนำไปเขียนเป็นจิตรกรรมตามผนังโบสถ์ในอีสาน (อุดม บัวศรี, 2546) จึงกล่าวได้ว่า วรรณกรรมอีสานส่วนใหญ่ถูกประพันธ์ขึ้นโดยอาศัยหลักธรรมคำสอนทางพระพุทศาสนา และมีใจความเกี่ยวข้องกับพระพุทศาสนาอย่างมีนัยสำคัญ โดย ธวัช ปุณโณทก (2544) ได้แบ่งวรรณกรรมอีสาน ที่มีการบันทึกไว้เป็นลายลักษณ์อักษรออกเป็น 5 ประเภท ได้แก่

- 1) วรรณกรรมพระพุทศาสนา เป็นนิทานชาดก และตำนานพุทศาสนา
- 2) วรรณกรรมประวัติศาสตร์ เช่น ท้าวสูง ท้าวเจือง พันเวียง ตำนานขุนบรม
- 3) วรรณกรรมนิทาน เช่น นางผมหมอม สังข์สินชัย กำพริ้วผีน้อย
- 4) วรรณกรรมคำสอน เช่น ธรรมดาสอนโลก ท้าวคำสอน เสียวสวาด
- 5) วรรณกรรมเบ็ดเตล็ด เช่น บทสูตรต่างๆ ญา นิทานก้อม

จากการศึกษาเอกสารเกี่ยวกับวรรณกรรมอีสาน พบว่า รุ่งปรากฏอยู่ในวรรณกรรมอีสานหลายเรื่อง ซึ่งรุ่งมีบทบาทที่หลากหลาย ทั้งบทบาทในส่วนที่เป็นเครื่องสักการบูชา เครื่องประดับตกแต่งประกอบขบวนแห่ และเครื่องหมายที่แสดงถึงชัยชนะและอำนาจ ดังตัวอย่างของวรรณกรรมอีสานที่ยกมาบางช่วงบางตอน ดังนี้

วรรณกรรมพระพุทธศาสนาที่มีอิทธิพลต่อสังคมวัฒนธรรมอีสาน มีอยู่ในเอกสารโบราณ เล่มหนึ่งชื่อว่า “อรัญคธาตุ” หรือ “ตำนานพระธาตุพนม” ถือว่าเป็นวรรณกรรมเก่าแก่ซึ่งสะท้อนให้เห็นถึงความเจริญรุ่งเรืองของพระพุทธศาสนาที่แผ่ขยายเข้ามาในดินแดนสุวรรณภูมิ อีกทั้งยังได้กล่าวถึงตำนานการสร้างพระธาตุพนม ในหนังสือ อรัญคธาตุ ตำนานพระธาตุพนม กัณฑ์ที่ 4 เทพเจ้าสโมสร ได้กล่าวถึง พระอินทร์นำเทวดา และบริวารทั้งหลาย ลงมาบูชาพระธาตุพนม ด้วยเครื่องสักการะต่างๆ เช่น ธง (ธง) ดอกบัว ดอกทานตะวัน ฉัตรขาว พัดโบก จามร เป็นต้น หลังจากพระมหากัสสปะอัญเชิญพระอรัญคธาตุประดิษฐานที่ดอยกปณคีรี (ภูเก้าพร้าว) และพญาทั้ง 5 ได้แก่ พญานันทเสนแห่งเมืองศรีโคตรบูร พญาจุลณีพรหมทัต พญาอินทปัตถนคร พญาคำแดง แห่งเมืองหนองหานน้อย และพญาสุวรรณพิงคาระ แห่งเมืองหนองหานหลวง ได้ก่ออุโมงบรรจุอรัญคธาตุ เสร็จสิ้นแล้ว ความว่า

“เทวดาทั้งหลายเป็นต้นว่าถือธง 1,000 ตน ถือดอกสังกา 1,000 ตน ถือดอกโกมุท 1,000 ตน ถือทานตะวัน 40 ตน ถือเศวตฉัตร 40 ตน ถือพัดโบก 40 ตน ถือจามร 40 ตน เทวดาทั้งหลายนี้ เมื่อเสด็จมาภูเก้าพร้าวแล้วจึงเข้าไปเฝ้าพญาอินทร์ หลังจากนั้นพญาอินทร์จึงให้บุพผา แต่เทวบุตรนำไปบูชาอุโมงค์อรัญคธาตุทุกๆ ด้าน”

(พระธรรมราชาวัตร, 2551)

หนังสือ อรัญคธาตุ จ.ศ. 1167 ปรีวรรตโดยณรงค์ศักดิ์ ราวะรินทร์ (2561) นักวิจัยประจำสถาบันวิจัยศิลปะและวัฒนธรรมอีสาน มหาวิทยาลัยมหาสารคาม อาศัยเอกสารชั้นต้นที่ใช้ในการปรีวรรตเป็นสำเนาดีจิตลเอกสารโบราณ เรื่องอรัญคธาตุ ฉบับวัดมหาชัย อำเภอเมือง จังหวัดมหาสารคาม จำนวน 5 ผูก จารด้วยอักษรธรรม ภาษาพื้นถิ่น จำนวน 4 บรรทัด ฉบับลงชาดสำนวนร้อยแก้ว ระบุปีที่จารศักราช 167 ตัว ปีฉลู ไทยภาษา ปีรับเป่า เดือน 9 ออกใหม่ 8 คำ เมื่อคำนวณศักราชแล้วปรากฏว่า ตรงกับวันเสาร์ ขึ้น 8 คำ เดือน 9 ปีฉลู จุลศักราช 1167 หรือ พุทธศักราช 2348 ซึ่งตรงกับรัชสมัยพระบาทสมเด็จพระพุทธยอดฟ้าจุฬาโลก รัชกาลที่ 1 แห่งกรุงรัตนโกสินทร์ และเจ้าอนุวงศ์แห่งอาณาจักรล้านช้างเวียงจันทน์ โดยเอกสารโบราณชุดนี้พระอริยานุวัตร (อารีย์ เขมจารี) อดีตเจ้าอาวาสวัดมหาชัย พระอารามหลวง และผู้ก่อตั้งศูนย์อนุรักษ์วรรณคดีภาคตะวันออกเฉียงเหนือ ได้รวบรวมและรับมอบจาก วัดโพธิ์สว่าง ตำบลแพ่ง อำเภอโกสุมพิสัย จังหวัดมหาสารคาม เมื่อวันที่ 29 มกราคม พ.ศ. 2514 โดยปรากฏเรื่องราวของธง ในบัน 8 อินทาทิราชสักการะบูชาอรัญคธาตุ ณ ภูเก้าพร้าว (เทพสโมสร) ดังนี้

“แต่นั้นพระยาอินทราทิราชทั้งวิสุกัมมเทวบุตรให้บอกอาสา (อาสา) เติมนเทวดา ตกแต่งจงลงมาสักการะบูชาอรัญคธาตพระพุทธเจ้า ที่ภูเก้าพร้าวอันอยู่ในเมืองสีโคตโมนั้นแล วิสุกัมมเทวบุตรจึงทัน (เชิญ) เทวบุตรเทวดาทั้งหลายผู้มีชื่อนามตามตระกูลวงสาแลเทวบุตรเทวดาผู้มีชื่อบรรดา มาโหมกันแล้วคาดให้ถือเครื่องอุปัฏฐากสักการะบูชา จตุรงค์เทวบุตรทั้ง 4 มีประริวานพัน 1 เป่า หอยสังข์หอร ไปก่อน ถัดนั้นเทวดา (พัน) **ตนหนึ่งถือช่อ (ธง)** เทวดาพันตน ถือดอกไม้สังกา เทวดาพันตน ถือดอก โขหมุด (โกมุท) ถัก (ถัก) นั้นเทวดาสีลิปตนถือพานตะวัน (ทานตะวัน) เทวดาสีสอบตนถือเสตตสัด (เศวตฉัตร) เทวดาสีลิปตนถือวีแก้ว เทวดาสีลิปตนถือจามร คัน (ครัน) เคื่องทั้งหลายผู้นี้ ฮอดฎุกำฟ้าแล้วจึงเข้าถวายเจ้า (อินทา) แล้วให้บุพผา (บุพผา) เทวบุตรเอาไปอวยบูชาชูด้านเสมิ (เสมอ) กัน”

(ณรงค์ศักดิ์ ราวะรินทร์, 2561)



ภาพประกอบ 58 ภาพเทวดาสโมสร

ภาพโดย <https://www.sac.or.th> (2563 : ออนไลน์)

หรือแม้แต่ในหนังสือ ตำนานอุรังคธาตุ พิมพ์เป็นที่ระลึกงานกฐินพระราชทาน มหาวิทยาลัยขอนแก่น ประจำปี พ.ศ. 2562 ณ วัดพระธาตุพนมวรมหาวิหาร โดย ยุทธพงศ์ มาตรฐานวิเศษ (2562) ก็ได้กล่าวถึงรูปร่างลักษณะเดียวกัน ปรากฏในบันทึก 12 พญาอินทราธิราชมาบูชา พระอุรังคธาตุ ความว่า

“เมื่อทำพญาทั้งห้าลาพรากจากกันแล้วตั้งนั้น ถัดนั้น จักจาบ้นพญาอินทราธิราชทั้ง วิสสุกรรมเทวบุตร มาตกแต่งยังบุญเดาตา จึงลงมาสักการบูชาอุรังคธาตุพระพุทเจ้าที่ดอยกำพร้าว ในเมืองศรีโคตรบอง นั้นแล วิสสุกรรมเทวบุตรจึงเที่ยวทัน (เชิญ) เทวบุตรเทวดาทั้งหลายฝูงมีชื่อนามบัญญัติตามตระกูลวงศา แลเทวดาฝูงมีชื่อปรากฏมาเค้ามาโฮมแล้ว ก็คาดให้ถือเครื่องอุปัฏฐากสักการบูชาครว้ทั้งมวลอันมาก จาตุรงค์เทวบุตรทั้ง 4 มีบริวารพันหนึ่งเป่าหอยสังข์อวณไปก่อน ถัดนั้นเทวดาพันตนถือช่อ **เทวดาพันตนถือธง** เทวดาพันตนถือดอกไม้เครื่องสักการบูชา เทวดาพันตนถือดอกโกมุท เทวดาพันตนถือดอกกุสุมพู ถัดนั้นเทวดาสีสิบตนถือผ่านตะวัน เทวดาสีสิบตนถือเสตตฉัตร เทวดาสีสิบตนถือวีแก้วง เทวดาสีสิบตนถือจามรแก้วง ครั้นว่าเอาเครื่องทั้งมวลฝูงนี้ไปออกดูกำพร้าวแล้ว จึงเข้ามาถวายพญาอินทร์เจาะใส่หัว แล้วไปเอาให้บุปผาเทวบุตรเอาไปถวายบูชาชุด้านให้เสมอกันเทอญ”

(ยุทธพงศ์ มาตรฐานวิเศษ, 2562)

นอกจากนั้น ในวรรณกรรมอีสานหลายเรื่อง ยังพบคำศัพท์อื่นที่มีความหมายใกล้เคียงกับธุง คือ “ปะคือ” แต่ในสารานุกรมภาษา อีสาน-ไทย-อังกฤษ ได้ให้ความหมายว่า ร่ม, ฉัตร (ปรีชา พิณทอง, 2532) ซึ่งในเชิงอรรถอธิบายคำศัพท์โบราณ ในหนังสือที่ปริวรรตวรรณกรรมหลายเล่ม ได้ให้ความหมายว่า ธง และหากเมื่อสังเกตตามลักษณะการแกว่งไกวเคลื่อนไหวของปะคือแล้วน่าจะมี ความหมายถึง ธง มากกว่า (วีณา วิสเพ็ญ, 2562) ดังคำประพันธ์ที่คัดมาแสดงจากรวรรณกรรมนิทาน เรื่อง คัชชนาม ของ พระอริยานุวัตร (อารีย์เขมจารี) (2562) ดังนี้

“เบื่องฝ้ายกำ	ขุนเอกกองหาญ
ปะคือไช้แดง	แกว่งพลนำหน้า
ปะคือแดงเบื่อง	กายขวาท้าวเถือก
ทัพใหญ่ตั้ง	เสียงท้าวฝ้ายขวา
ปะคือแดงเหลื่อม	บาคานท้าวเกส
ตั้งทัพไว้	กายซ้ายใส่ปะคือ
ท้าวเม่นตั้งทัพไว้	ปะคือมุ่มหมายพล
เดินตามหลัง	แทบบาจอมท้าว
ปะคือคำตั้ง	ทันทางห้อมไฟ
อันนี้ ทัพใหญ่ตั้ง	พระเมืองเจ้าแปดแสน แท้แล้ว”

(พระอริยานุวัตร (อารีย์เขมจารี), 2562)

สังข์ศิลป์ชัย เป็นวรรณกรรมนิทานชิ้นเอกอีกเรื่องหนึ่งในบริบทสังคมวัฒนธรรมอีสาน สันนิษฐานว่า ประพันธ์ขึ้นโดยพระเจ้าสุวรณปางคำ ปฐมกษัตริย์แห่งนครเขื่อนขันธ์กาบแก้วบัวบาน (หนองบัวลุ่มภู) ในราวปี พ.ศ. 2192 ทุกถ้อยคำที่ใช้ในหนังสือเล่มนี้มีความหมายไพเราะ แม้ว่าในบาง บทที่แสดงความโกรธแค้นก็ใช้ถ้อยคำสุภาพไม่หยาบคาย และผู้รจนาหนังสือเล่มนี้ยังเป็นปราชญ์ที่มีความรู้ทั้งทางโลกและทางธรรมแตกฉานในภาษาบาลี มีความรู้ภาษาสันสกฤตและราชประเพณีเป็นอย่างดี เช่น สังข์ศิลป์ชัย ของปรีชา พิณทอง ถอดความจาก สังข์ศิลป์ชัย ฉบับพิมพ์คราวฉลองเนื่องในวาระ เมืองอุบลครบรอบ 200 ปี ตอนหนึ่งได้พรรณนาถึงสภาพความเป็นอยู่ของคนในสังคมอีสาน ก็ได้บันทึกเรื่องราวของธุงไว้ว่า

“พวกหนึ่งให้แต่งตั้งประดับ**ข่อทุงไช**
 เลียนเป็นถันเฮือเฮืองเหลื่องเหลื่อม
 ขาวเหลื่องแหล่แดงออนอิดอ่อนก็มี
 เดียรดาขล่อมสองข้างแค่ทาง
 พวกหนึ่งตั้งตลาดแก้วขายจ่ายเอาของ
 ยูงถ่างทางเป็นจาร์ไถ่เอาลือไฮ้
 พวกหนึ่งนั้นตั้งตลาดจ่ายค่าเหลื่อง
 5 บาทเป้งต่อ 1 บาทค่าเหลื่องแท้
 ผุงหมุโยธาชาวเป้งจาลไถ่เอาเหลื่องลัน
 พวกหนึ่งนั้นตั้งตลาดจ่ายทองแดงก็มี
 ทั้งทองเหลื่องอะเนกนองกองลัน

พวกหนึ่งตั้งตลาดขึ้นบ่อมีต้อนป่าแกม
มีแต่มังสังทั้งสุราใสในแสนต้อ
พวกหนึ่งให้แต่งตั้งตลาดจ่ายขายปากก็มี
ทั้งพวงหมากยามีพร้อม
พวกหนึ่งขายแต่กาสาผ้าแฮลงลายเทศ
ทั้งแผ่นเสื้อแพล้วยอดตอง”

(ปรีชา พิณทอง, 2524)

วรรณกรรมคำสอน เช่น ธรรมดาสอนโลก และปุสอนหลาน (ฉบับวัดสระทองบ้านหัน) ปรีวรรตโดยณรงค์ศักดิ์ ราวะรินทร์ (2551) นักวิจัยประจำสถาบันวิจัยศิลปะและวัฒนธรรมอีสาน มหาวิทยาลัยมหาสารคาม ใน ภูมิปัญญาอีสานจากโบราณ ก็ได้บันทึกเรื่องราวของ รุ่ง, ทุง ไว้ดังนี้

“ไผผู้ยังบุญน้อย
บ่ควรสร้าง**ทุงดอกคำ** เจ้าเอ๋ย”

(ณรงค์ศักดิ์ ราวะรินทร์, 2551)

“คอยคิดว่าใจประสงค์สร้าง
ทุงไชยให้อาจ หลานเฮย
ตีท่อนคันทากสัน (สัน) แชน(แขวน)ไว้กะบ่ปลิว
มนุขานี้มีสมหลายหลาก
ก็บ่แลหล้าถ้วนกระบวนใดชุ่มแข็ง”

(ณรงค์ศักดิ์ ราวะรินทร์, 2551)

ในหนังสือเรื่อง พระมาลัยเลียบโลก สำนวนอีสาน ที่ภูวนาท มาตบุมรม ปรีวรรตจาก อักษรไทยน้อย ก็ได้มีการกล่าวถึงรุ่ง ซึ่งจัดเป็นเครื่องสักการะบูชาพระรัตนตรัย ประกอบด้วย รุ่งทอง รุ่งไชย และรุ่งช่อ อันสะท้อนวัฒนธรรมรุ่งผ่านวรรณกรรมอีสาน ดังนี้

“लगพอง	บูชาก้าว	ทั้งสามมีขาด
	เทียนรูปได้	บูชาไหว้สุศีล
	รุ่งทองพร้อม	รุ่งไชยรุ่งช่อ
เศตฉัตร	ทั้งอ้อมกั้ง	พิดานพร้อมพรั่งงาม
บางพอง	สร้างสิมมาศ	ธรรมจักร
เป็นที่	สังโฆเทียว	ชำระบาปเวรประชุมหัน
อันว่า	มนุขย์พร้อม	ฝูงคนภายลุ่ม เฮาเอ๋ย
อันนี้	เล่าแก่มหาราชเจ้า	พอฮู้ข่าวเขา พระเอ๋ย”

(ภูวนาท มาตบุมรม, 2555)

ในหนังสือมหาชาติสำนวนอีสาน ต้นฉบับเป็นคัมภีร์ใบลาน จารด้วยอักษรธรรมอีสาน ภาษาถิ่นอีสาน หอสมุดแห่งชาติ กรมศิลปากร ให้นายประภาส สุระเสน ปวีรรตและตรวจชำระนั้น ได้นำเรื่องมาลัยหมื่น มาลัยแสน มาไว้ตอนต้น เนื้อหาในเรื่องพระมาลัย กล่าวถึงข้อปฏิบัติและการ ถวายสิ่งต่างๆ จึงจะได้พบพระศรีอาริยมฤตไตร และมีบางช่วงบางตอนระบุถึงการถวายธูปไว้ ดังนี้

“โพธิสตโต อันว่าอริยะเมตตรัยตนบุญกว้างส่งสมภาร สุตวา
 ได้ยินข่าวชาวชุมพุกที่ปดงนั้น ก็มีใจชมชื่นยินดี আহ กล่าววา
 ข้าจักไหว้เจ้ากู คนทั้งหลายในชุมพุกที่นั่น เขายังปรารถนาเห็นผู้ข้า
 เมื่อจักลงไปเป็นพระปกเกล้า จงให้เขาโศดาปราสาท
 ฟังมหาเวสสันดรชาดกให้แล้วมี 1 วันเดียวแล
 คนทั้งหลายผู้งั้น จงนำมาเลี้ยงเคื่องบูชาหลายสำ
 ประทีบพำพอนันตวง ดอกบัวหลวงพันงามยิ่ง
 ดอกบัวน้อยได้พัน 1 สิ่งสิ้นเดียว ดอกผักตบชวยบานแบ่ง พัน 1 แต่งบูชา
 ดอกกวางของอย่างน้อย พัน 1 ค่อยขนชวย **ช่อธูป** ยายชะพาด
 ข้าวพันก้อนอาจุบูชา ชวนกันมาทุกเทศ ตั้งใจเจตน์จงฟัง
 มหาเวสสันดรอย่าคลาด อย่าประมาททุกคน
 ก็จักได้ถึงอรหันตองค์ประเสริฐ ถ้าเลิกทั่วโลกโลกา
 ในการจักมาภายหลัง เมื่อผู้ข้าได้ตรัสสัพพัญญู เป็นพระบ่อย่างก็ข้าแล
 ปุนเมื่อภายหลังเมตตรัยโพธิสัตว์เจ้า จักสำแดงยังภาวะ อันบ่ได้เห็นหน้าแห่งผู้ข้า
 มีต้นว่าคนอธรรมผู้บาป เมื่อผู้ข้าได้เป็นพระผาบโลกาอาห
 กล่าววา ปฏิฆิ ภิกขุณี โทส ดังนี้เป็นเค้า...”

(กรมศิลปากร หอสมุดแห่งชาติ, 2531)

นอกจากนี้ในเรื่องมาลัยหมื่น ภัณฑที่ 1 ได้สะท้อนให้เห็นว่า ธูปใช้ประกอบการเดินทาง เป็นขบวนของเทพบุตรและเหล่าเทวดา เมื่อมาบูชาพระเศกแก้วจุฬามณี ประหนึ่งเครื่องยศ ดังข้อความว่า

“อุปโร เทวปุตุโต อันว่าเทพบุตรตนใหม่ 1 อาคโต ก็เข้ามาด้วยปวีร
 ประมาณ 8 หมื่น มียศหลั่นภายหลัง ยายยังมาบขาด ถือธูปกระดาชแลธูปไชย
 ทิสวา เทพบุตรมาลัยหล่าหลิง ไปเห็นแต่โก คงว่าแมนเมตตรัยเจ้า
 ก็จึงยื่นคำถามโดยนัยตั้งก่อน เห็นแจ้งเหล่าชมบาน...”

(กรมศิลปากร หอสมุดแห่งชาติ, 2531)

จากวรรณกรรมที่ยกตัวอย่างมาแล้วข้างต้นนั้น จะเห็นได้ว่านักปราชญ์อีสานใช้คำว่า “ธง”, “ธง”, “ทง” และ “ปะคือ” ซึ่งล้วนมีความหมายที่ใกล้เคียงกันตามลักษณะการแกว่งไกว และการเคลื่อนไหว โดยธงมีบทบาททั้งในส่วนที่เป็นเครื่องสักการะบูชาพระธาตุเจดีย์ที่สำคัญทาง พุทธศาสนา ตามคติของผู้คนวัฒนธรรมไท-ลาวในลุ่มน้ำโขง ทั้งในส่วนที่เป็นสัญลักษณ์ที่แสดงถึง ชัยชนะและอำนาจ และในส่วนที่เป็นเครื่องประดับตกแต่ง ที่สำคัญได้ตกทอดมายังสังคมวัฒนธรรม อีสานในยุคปัจจุบัน ดังที่เราจะพบเห็นคติการทานธง (ถวายธูป) การประดับธูปบูชาพระธาตุเจดีย์ที่

สำคัญ หรือการนำธุงมาปักประดับตกแต่งสถานที่ก่อนที่จะมีการจัดงานบุญประเพณี อาจกล่าวได้ว่า ธุงเป็นสื่อสะท้อนวัฒนธรรมสองฝั่งโขง ผ่านการให้นิยามความหมาย รูปลักษณะ และบทบาทการใช้ สอย ดังที่ปรากฏในวรรณกรรมต่างๆ ที่จารึกในเอกสาร เช่น อรุ้งคราตุ คัชชนาม สังข์ศิลป์ชัย ธรรมดา สอนโลก ปุ่สอนหลาน พระมาลัย เป็นต้น ซึ่งวรรณกรรมเหล่านี้ล้วนสะท้อนให้เห็นถึงอิทธิพลจาก วัฒนธรรมทางพุทธศาสนา ซึ่งส่งผลต่อสังคมวัฒนธรรมอีสาน สะท้อนผ่านพิธีกรรม ความเชื่อของคน ในท้องถิ่น สืบต่อมาจนถึงทุกวันนี้

4.2.3 ธุงที่ปรากฏในจิตรกรรมฝาผนัง

ในพจนานุกรมฉบับราชบัณฑิตยสถาน พ.ศ. 2554 ได้ให้ความหมายของคำว่า “จิตรกรรม” ว่าหมายถึง ศิลปะประเภทหนึ่งในทัศนศิลป์ เกี่ยวกับการเขียนภาพวาดหรือรูปภาพ ที่เขียนหรือวาดขึ้น (ราชบัณฑิตยสถาน, 2556) คำว่า จิตรกรรม มาจากคำในภาษา สันสกฤต “จิตร” หมายถึง มีลวดลายหลากหลายหรือภาพเขียน นำมาผสมกับคำในภาษาบาลีว่า “กมม” หมายถึง การกระทำ “จิตร+กมม” จึงรวมเป็นคำว่า จิตรกรรม คือ การเขียนภาพ และภาพเขียน (ภาควิชาจิตรกรรม มหาวิทยาลัยศิลปากร, 2550) ส่วนคำว่า “จิตรกรรมฝาผนัง” หมายถึง ภาพที่ เขียนลงบนโครงสร้างอาคาร เช่น ฝาผนัง เพดาน เสา คอสอง ช่อ คาน และบานประตูหน้าต่าง เป็นต้น โดยมักจะพบในวัดวาอาราม และภาพเขียนภายในพระอุโบสถ วิหาร ศาลา หอไตร กรุใน พระเจดีย์ พระปราสาท และกุฏิต่างๆ เรื่องที่เขียนเกี่ยวกับพุทธประวัติ เทพชุมนุม ไตรภูมิ ชาดก วรรณกรรมทาง พุทธศาสนา ปรีชาธรรม ตำนาน พระราชพิธี และเหตุการณ์สำคัญซึ่งสะท้อนให้เห็น ความเป็นอยู่ในสังคม การแต่งกาย เหตุการณ์ทางประวัติศาสตร์โบราณคดี เป็นต้น ทำให้เกิดสุนทรียภาพ ในการชม เกิดความเชื่อ และความศรัทธาต่อคนในแต่ละสังคมแต่ละสมัย (กรมศิลปากร, 2533)

จิตรกรรมฝาผนัง จึงเป็นสื่อสะท้อนให้เห็นถึงการดำรงอยู่ของศิลปะวัฒนธรรมได้อย่าง โดดเด่นและหลากหลาย โดยภาพจิตรกรรมฝาผนังเหล่านี้ได้ช่วยเก็บรักษาเรื่องเล่า แนวคิด ปรัชญา คติธรรมทางพุทธศาสนาผ่านระบบภูมิปัญญาท้องถิ่น ทั้งนี้ในแต่ละท้องถิ่นก็ได้สะท้อนแนวคิดผ่าน วิถีชีวิตตลอดจนคติความเชื่อของตนเองลงไปผสมผสานกับงานจิตรกรรมเหล่านั้นได้อย่างลงตัว โดยจิตรกรรมฝาผนังที่ปรากฏพบเห็นในวัดวาอารามต่างๆ เป็นสิ่งตอกย้ำถึงการสถาปนาความหมาย และการให้ความสำคัญอย่างยิ่งต่อพื้นที่ศักดิ์สิทธิ์ เหตุเพราะวัดเป็นศูนย์กลางการประกอบพิธีกรรม ทางศาสนาและการทำกิจกรรมของชุมชน จิตรกรรมฝาผนังจึงถูกใช้เป็นเครื่องมือในการขัดเกลาคนใน สังคมให้รู้จักบาปบุญคุณโทษ อีกทั้งยังเป็นหลักฐานเชิงประจักษ์ที่ชี้ให้เห็นถึงอิทธิพลทางพุทธศาสนาที่ ถูกยอมรับนับถือโดยผู้คนในดินแดนสุวรรณภูมิมาตั้งแต่อดีต โดยได้ทิ้งร่องรอยซึ่งไม่ได้มีเฉพาะแต่ หลักธรรมคำสอนตามพระไตรปิฎกเท่านั้น แต่คติความเชื่อทางพุทธศาสนาได้เข้ามาปะทะและ ผสมผสานกับความเชื่อท้องถิ่นเดิม ทำให้เรื่องราวของพุทธศาสนาถูกถ่ายทอดผ่านวัฒนธรรมแบบ ท้องถิ่นแขนงต่างๆ ที่เกิดจากการรับรู้ สังสม และถูกถ่ายทอดมาตั้งแต่อดีตจนถึงปัจจุบัน ดังทัศนะ ของ สุจิตต์ วงษ์เทศ ได้กล่าวว่า พุทธศาสนาในปัจจุบันนั้นเป็นศาสนาที่มีการผสมผสานกับคติความ เชื่อ ประเพณี และวัฒนธรรม ที่มีอยู่เดิมในท้องถิ่น จนทำให้พุทธศาสนายังมีความแตกต่างไปจากเดิม มาก ซึ่งบางครั้งถูกเรียกว่า “พุทธศาสนาแบบชาวบ้าน” (Popular Buddhism) และ “พุทธศาสนา แบบไทย” (Thai Buddhism) (สุจิตต์ วงษ์เทศ, 2560)

สิ่งที่สามารถอธิบายพุทธศาสนาแบบชาวบ้านได้เป็นอย่างดีก็คือ “อุปแต้ม” ซึ่งเป็นคำเรียกจิตรกรรมฝาผนังในภาษาลาว โดยใช้คำว่า “อุป” ก็คือ รูป ส่วนคำว่า “แต้ม” ก็คือ การวาดการระบายสี ซึ่งจิตรกรรมฝาผนังในวัฒนธรรมท้องถิ่นอีสานนั้น ได้รับอิทธิพลจากอาณาจักรล้านช้างในช่วงหลังวัฒนธรรมล้านช้างก็ได้รับอิทธิพลจากศิลปะอยุธยาตอนปลาย ถึงรัตนโกสินทร์ตอนต้น (ประภัสสร ชูวิเชียร, 2557) แต่ก็มีรูปแบบอย่างเฉพาะของตนเองทั้งในแง่ของเนื้อหา การจัดองค์ประกอบ การใช้สี หรือรูปแบบปลีกย่อยอื่นๆ ประเด็นนี้ ศักดิ์ชัย สายสิงห์ ได้กล่าวว่า ภาพรวมของจิตรกรรม ฝาผนังรุ่นเก่าในลาว (รวมทั้งภาคอีสานของไทย) เท้าที่พบมีอายุเก่าสุดเป็นงานที่เขียนขึ้นในสมัยรัตนโกสินทร์ตอนต้น เท้าที่หลงเหลืออยู่ล้วนแต่เป็นงานที่ได้รับแบบแผนมาจากจิตรกรรมฝาผนังใน สมัยรัชกาลที่ 3 แห่งกรุงรัตนโกสินทร์ โดยเรื่องที่เขียนหลักๆ คือ พุทธประวัติ ทศชาติ รามเกียรติ์ เป็นต้น (ศักดิ์ชัย สายสิงห์, 2555) งานเหล่านี้มักเขียนอยู่ตามฝาผนังของศาสนสถาน เช่น “สิม” หรือโบสถ์ “หอแจก” หรือวิหาร และอาคารขนาดเล็กทางศาสนาอื่นๆ เช่น หอไตร เป็นต้น ซึ่งในปัจจุบัน งานจิตรกรรมรุ่นเก่าที่ได้รับอิทธิพลจากล้านช้างโดยตรง ซึ่งมีลักษณะที่โดดเด่น คือ เป็นจิตรกรรมที่ไม่มีแบบแผนตายตัว เป็นงานเขียนที่เรียบง่าย สะท้อนจารีตประเพณี เป็นงานของช่างท้องถิ่นที่ไม่ได้รับอิทธิพลจากช่างหลวง เท้าที่พบมีไม่มากนักโดยพบกระจายตัวอยู่มากในแถบภาคอีสานตอนกลาง เช่น จังหวัดขอนแก่น จังหวัดมหาสารคาม และจังหวัดร้อยเอ็ด ซึ่งจะแตกต่างจากจิตรกรรมฝาผนังที่ปรากฏตามหัวเมืองใหญ่ในภาคอีสาน เช่น จิตรกรรมฝาผนังภายในสิมวัดหน้าพระธาตุ ตำบลตะคุ อำเภอบึงสามพัน จังหวัดนครราชสีมา และจิตรกรรมฝาผนังภายในวิหารพระพุทธบาท วัดทุ่งศรีเมือง อำเภอมืองอุบลราชธานี จังหวัดอุบลราชธานี เป็นกลุ่มจิตรกรรมที่ได้รับอิทธิพลจากศิลปะกรุงเทพฯ กล่าวคือ ได้รับอิทธิพลจากช่างหลวง คือเป็นงานจิตรกรรมที่รักษาแบบแผนการวาดรูปปราสาทราชวัง ตัวละครที่สำคัญ และวรรณคดีตามแบบไทยประเพณี ดังรูปภาพประกอบ



ภาพประกอบ 59 จิตรกรรมฝาผนังภายในสิมวัดหน้าพระธาตุ
เล่าเรื่องราวขบวนเกียรติยศของกษัตริย์ โดยมีทหารถือปะคือชัยเป็นองค์ประกอบ
ภาพโดย ผู้วิจัย (2563)



ภาพประกอบ 60 จิตรกรรมฝาผนังภายในวิหารพระพุทธบาท วัดทุ่งศรีเมือง

ภาพโดย ผู้วิจัย (2563)

ส่วนอุบัตัมที่เป็นฝีมือของช่างเขียนภาพท้องถิ่น การใช้สี การจัดภาพ รวมทั้งลีลาของลายเส้นแทบไม่ได้รับอิทธิพลจากสกุลช่างภาคกลาง ประเด็นนี้ ศักดิ์ชัย สายสิงห์ กล่าวว่า จิตรกรรมฝาผนังที่เรียกว่าเป็นแบบพื้นบ้าน ก็คือผลงานของช่างในท้องถิ่นที่เรียบง่าย ทั้งรูปแบบและเทคนิคการเขียน ซึ่งพบได้ตามริมทั่วไปในลาว และภาคอีสานของไทย (ศักดิ์ชัย สายสิงห์, 2555) สำหรับเรื่องที่น่าสนใจได้แก่ พุทธประวัติตอนสำคัญๆ เช่น ตอนพระพุทธเจ้าผจญมาร ทศชาติชาดก โดยเฉพาะเรื่องมหาเวสสันดร และนิทานพื้นบ้าน เช่น นิทานสังข์ศิลป์ชัย ตลอดจนประเพณีวัฒนธรรม และวิถีชีวิตของผู้คนในท้องถิ่น เช่น ประเพณีการทอสรอง (เถราภิเชก) เป็นต้น ข้อสังเกตประการสำคัญยังพบบทบาทของธุง ปรากฏในงานจิตรกรรมฝาผนังเหล่านี้ด้วย เช่น อุบัตัมเทวดาเชิญธุง และอุบัตัมขบวนช้าง ม้า และทหารถือธุง ตอนสังข์ศิลป์ชัย สิมวัดไชยศรี ตำบลสาวะถี อำเภอเมืองขอนแก่น จังหวัดขอนแก่น อุบัตัมธุงประดับคู่ช้างพระเจดีย์เกษแก้วจุฬามณี และอุบัตัมพระพุทธเจ้าผจญมาร สิมวัดสระบัวแก้ว ตำบลหนองเม็ก อำเภอหนองสองห้อง จังหวัดขอนแก่น อุบัตัมธุงช้างพระจิตกาธาน สิมวัดโพธาราม ตำบลดงบัง อำเภอนาคู จังหวัดมหาสารคาม อุบัตัมธุงยอดฉัตรช้างพระธาตุเจดีย์ สิมวัดยางทองวราราม ตำบลบัวมาศ อำเภอบรบือ จังหวัดมหาสารคาม และอุบัตัมขบวนช้าง ม้า ทหารถือฉัตรและธุง ตอนแห่พระเวสสันดรเข้าเมือง สิมวัดมัชฌิมวิทยาราม ตำบลบ้านลาน อำเภอบ้านไผ่ จังหวัดขอนแก่น ดังรูปภาพประกอบต่อไปนี้



ภาพประกอบ 61 รูปแต้มเทวดาเชิญธงไชย ข้างพระพุทธรูปปางมารวิชัย
บนหน้าบันประตูสิมวัตไชยศรี
ภาพโดย ผู้วิจัย (2557)



ภาพประกอบ 62 รูปแต้มรูปฐานประดับคู่ ข้างพระเจดีย์เกศแก้วจุฬามณี สิมวัตสระบัวแก้ว
ภาพโดย ผู้วิจัย (2563)



ภาพประกอบ 63 สุปแต่่มขบวนช้าง ม้า ทหารถือธงไชย เรื่องสังข์ศิลป์ชัย สิมวัดไชยศรี
ภาพโดย ผู้วิจัย (2557)



ภาพประกอบ 64 แต่่มรุ่งปฎากเสาหงษ์ข้างพระจิตกาธาน สิมวัดโพธาราม
ภาพโดย ผู้วิจัย (2562)

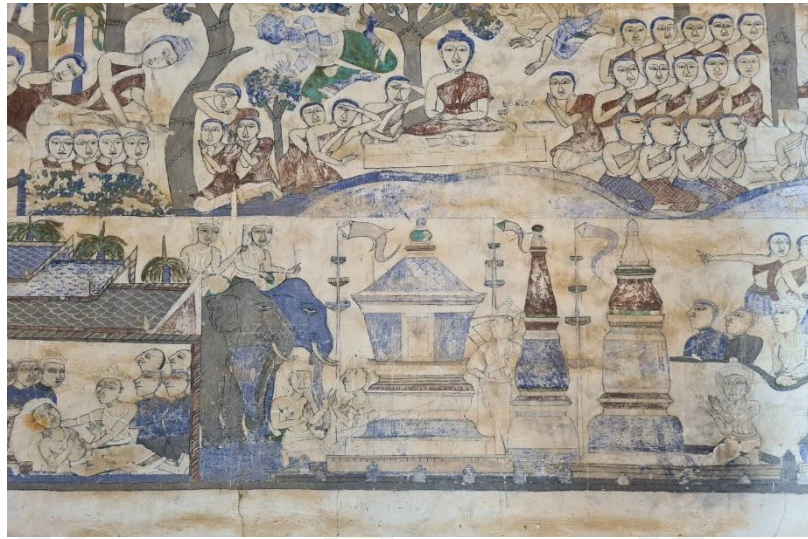

ภาพประกอบ 65 รูปแต้มรูปภูากข้างพระธาตุเจดีย์ สิมวัดยางทองวราราม
ภาพโดย ผู้วิจัย (2562)



ภาพประกอบ 66 รูปแต้มขบวนช้าง โดยมีทหารถืออาวุธและรูปภูาก
ตอนแห่พระเวสสันดรเข้าเมือง สิมวัดป่าเลไลย์
ภาพโดย ผู้วิจัย (2562)



ภาพประกอบ 67 สูปแต่มขบวนช้าง ม้า ทหารถือฉัตรและธงไชย
 ตอนแห่พระเวสสันดรเข้าเมือง สิมวัตม์ชฌิมิวิทยาราม
 ภาพโดย ผู้วิจัย (2563)



ภาพประกอบ 68 สูปแต่มขบวนทหารถือธงไชย
 ตอนแห่พระเวสสันดรเข้าเมือง สิมวัตม์ชฌิมิวิทยาราม
 ภาพโดย ผู้วิจัย (2563)



ภาพประกอบ 69 รูปปั้นพญามารขี่ช้างคิริเมซล์ โดยมีทหารถือธงปะคือชัย (ธงชัย) อยู่เบื้องหน้า
 สิมวัตม์ฉิมมิตยาราม
 ภาพโดย ผู้วิจัย (2563)

จากภาพจิตรกรรมฝาผนัง หรือรูปปั้น ที่ได้ยกตัวอย่างมาแล้วข้างต้น จะเห็นบทบาทของธงที่โดดเด่นและหลากหลาย โดยเฉพาะอย่างยิ่ง “ธงปฏาก” หรือธงตะขาบ ซึ่งมีลักษณะเป็นแผ่นผ้ายาวห้อยลงมา “ธงไชย” ที่มีลักษณะเป็นผืนรูปสี่เหลี่ยม และสามเหลี่ยม (โดยในวัฒนธรรมอีสานผู้คนทั่วไปมักจะเรียกธงปฏาก ว่า ธงไชยเช่นเดียวกัน) และ “ปะคือ” ซึ่งยุทธพงศ์ มาตย์วิเศษ นักวิชาการด้านวัฒนธรรมท้องถิ่น กล่าวว่า ปะคือ หมายถึง ธงที่มีลักษณะเป็นผืนรูปสี่เหลี่ยมหรือสามเหลี่ยม แต่จะมีลักษณะเด่นที่แตกต่างจากธงทั่วไป คือมีริ้วและหางธงประกอบอยู่ด้วย (ยุทธพงศ์ มาตย์วิเศษ, 2563: สัมภาษณ์) ซึ่งธงปฏาก ธงไชย และปะคือ ธง 3 ประเภทนี้จะมีการนำมาผูกติดกับเสาธงขนาดยาว โดยมักจะปรากฏในรูปปั้นที่เหล่าเทวดาอัญเชิญธง และเครื่องสูงต่างๆ สักการบูชาวัตถุที่เกี่ยวข้องกับพุทธศาสนา เช่น พระพุทธรูป พระเจดีย์เกตุแก้วจุฬามณี เป็นต้นหรือในรูปปั้นการถวายพระเพลิงพุทธสรีระของพระพุทธเจ้า ที่มีการประดับธงปฏากขนาดยาวภายในราชวัตรใกล้พระเมรุมาศ สะท้อนโอกาสในการใช้ธงประดับพิธีศพที่สำคัญ นอกจากนั้นแล้วยังพบธงในรูปปั้นขบวนแห่งของกษัตริย์ หรือบุคคลชั้นสูง เช่น ขบวนแห่งพระเวสสันดร ขบวนแห่งสังข์ศิลป์ชัย เป็นต้น ประเด็นดังกล่าวสะท้อนให้เห็นของสูง เป็นสัญลักษณ์แห่งชัยชนะ อีกทั้งใช้บูชาสิ่งศักดิ์สิทธิ์ หรือใช้เพื่อแสดงเกียรติยศของกษัตริย์หรือชนชั้นสูง ซึ่งล้วนแล้วแต่เกี่ยวข้องกับ การรับเอาวัฒนธรรมทางศาสนาจากอินเดีย ซึ่งส่งผลมายังสังคมวัฒนธรรมในยุคปัจจุบัน ซึ่งมีคตินิยมประดับธงเพื่อบูชาสถานที่หรือสิ่งศักดิ์สิทธิ์ เช่น วิหาร ลานเจดีย์ พระพุทธรูป เป็นต้น รวมถึงการใช้ธงเพื่อเป็นสัญลักษณ์แทนพระมหากษัตริย์ผู้เป็นจอมทัพ เช่น “ธงชัยเฉลิมพล” ซึ่งเป็นธงประจำหน่วยทหารที่ได้รับพระราชทานจากพระบาทสมเด็จพระเจ้าอยู่หัว (ราชกิจจานุเบกษา. 2522 : 1-30) โดยถือเป็นสิ่งศักดิ์สิทธิ์สูงสุดของทหาร เป็นเกียรติยศของหน่วยทหารนั้นๆ เมื่อเวลาเข้าสู่สงคราม ทหาร

ทั้งปวงต้องพิทักษ์รักษาธงชัยเฉลิมพลของหน่วยตนไว้ด้วยชีวิต ธงชัยเฉลิมพลจึงเป็นเครื่องนำความ
องอาจกล้าหาญแห่งหมู่ทหารทั้งปวง ให้เข้าต่อสู้ข้าศึกศัตรูให้ได้ชัยชนะกลับมา

จึงอาจกล่าวได้ว่า ธงที่ปรากฏในจิตรกรรมฝาผนังหรือสอปแต้ม ที่ได้ถ่ายทอดเรื่องราว
อันเกี่ยวเนื่องกับพุทธประวัติ นิทานชาดก ล้วนได้รับอิทธิพลทางศานาจากจากอินเดียทั้งสิ้น สิ่งสำคัญ
น่าจะเป็นเค้าเงื่อนที่ก่อให้เกิดวัฒนธรรมรูปแบบต่างๆ ในบริบทสังคมวัฒนธรรมอีสาน เช่น ธงผะ
เหวด ธงช่อ ธงราว ธงชาววา ธงทราย ธงเหล็ก ธงไยแมงมุม ธงแจกข้าว และธงเผาผี เป็นต้น ซึ่งธง
เหล่านี้จะเกิดจากชุดความคิด ผนวกกับภูมิปัญญาของคนในท้องถิ่นซึ่งต้องการจะ “เข้าถึง” โดย
พบว่า ในอดีตธงถูกผูกติดเข้ากับสถานะและบทบาททางสังคมชั้นสูง อีกทั้งวัสดุในการผลิตอาจหาได้
ยากหรือมีราคาสูง ภายหลังจึงเริ่มมีพัฒนาการประยุกต์ใช้ทั้งในส่วนองวัสดุ เช่น จากเดิมธงอาจทำ
ด้วย ผ้าไหม ผ้าฝ้าย ซึ่งมีราคาสูง ก็ถูกปรับเปลี่ยนมาใช้กระดาษ ไหมพรม และด้ายที่มีราคาถูกกว่า
หรือแม้กระทั่งดินทรายที่หาได้ทั่วไป อีกทั้งมีการปรับบทบาทและหน้าที่ของธง เช่น เดิมธงอาจจะใช้
บูชาตามคติทางพุทธศาสนาในการใช้บูชาพระธาตุเจดีย์ที่สำคัญ ก็ถูกปรับผสมผสานกับคติความเชื่อ
ดั้งเดิมโดยใช้ธงเพื่อบูชาดวงวิญญาณบุคคลผู้ล่วงลับ ยกตัวอย่างในกรณีของธงแจกข้าว ซึ่งเชื่อว่าผี
(วิญญาณของผู้ตาย) จะได้เกาะชายธงขึ้นสวรรค์ หรือ ธงช่อในการทำขวัญข้าวบูชาพระแม่โพสพใน
บุญคูณลาน ซึ่งเป็นภาพสะท้อนของการผสมผสานทางด้านคติความเชื่อระหว่างผี-พราหมณ์-พุทธ
หากพิจารณาภาพกว้างๆ จะเห็นว่า เดิมธงจะถูกใช้กับบุคคลที่มีสถานะทางสังคมที่สูง แต่ในปัจจุบัน
เรากลับพบเห็นการใช้ธงโดยทั่วไป จึงนับได้ว่าเป็นพลวัตวัฒนธรรมการใช้ธงอย่างมีนัยสำคัญ

ธงถือว่ามีบทบาทในวิถีวัฒนธรรมเป็นอย่างมาก จึงถูกช่างพื้นบ้านหยิบยกแต่งแต้มขึ้น
เป็นงานศิลปะที่วิจิตรบรรจง กล่าวคือ บทบาทของธงถูกถ่ายทอดผ่านพุทธประวัติบางตอน ปรากฏใน
ทศชาติชาดกตอนสำคัญอย่างมหาเวสสันดรชาดก อีกทั้งยังมีบทบาทในวรรณกรรมท้องถิ่น ผ่านนิทาน
สังข์ศิลป์ชัย และที่สำคัญธงได้สะท้อนสังคมวัฒนธรรมอีสาน จึงปรากฏภาพธงในสอปแต้ม ซึ่งเป็นงาน
เขียนของช่างพื้นบ้านที่ไม่ได้รับอิทธิพลจากกรุงเทพฯ หรือช่างหลวงแต่อย่างใด ภาพจิตรกรรมฝาผนัง
หรือสอปแต้มทั้งภายใน และภายนอกสิมที่ยกตัวอย่างนี้ ได้สะท้อนให้เห็นแนวคิด เรื่องเล่า คติความเชื่อ
และอุดมการณ์ทางพุทธศาสนาในบริบทวัฒนธรรมท้องถิ่นได้เป็นอย่างดี ซึ่งแนวคิดเหล่านี้ถือว่าเป็น
ภาพแทนท้องถิ่นหรือชุมชน ตลอดถึงการดำรงอยู่ของพุทธศาสนาในบริบทของวัฒนธรรมท้องถิ่น หรือ
ที่เรียกว่า “พุทธศาสนาแบบชาวบ้าน” ได้อย่างชัดเจน บทบาทของธงนอกจากจะปรากฏในบริบทของ
วัฒนธรรมที่เป็นรูปธรรม ผ่านหลักหิน หรือใบเสมา วรรณกรรม และจิตรกรรมแล้ว ธงยังมีบทบาทใน
บริบทสังคมวัฒนธรรมที่เป็นนามธรรม กล่าวคือ บทบาทของธงในฮีตสิบสอง และพิธีกรรมความเชื่อ
ของคนอีสาน อันจะแสดงให้เห็นที่มาที่ไปตลอดจนพลวัตวัฒนธรรมการใช้ธงดังที่จะกล่าว
ต่อไป

4.3 ธงที่ปรากฏในบริบทของวัฒนธรรมที่เป็นนามธรรม

4.3.1 ธงที่ปรากฏในประเพณีฮีตสิบสอง

จารีตประเพณีที่ชาวอีสานได้สืบทอดต่อกันมานั้น เป็นมรดกทางวัฒนธรรมอันทรงคุณค่า
เรียกว่า “ฮีตสิบสองคองสิบสี่” ซึ่งประกอบด้วยจารีตประเพณี 12 อย่างใน 12 เดือน เรียกว่า “ฮีตสิบ

สอง” อันเป็นแนวปฏิบัติที่สืบทอดกันมาจนเป็นแบบแผนและขนบธรรมเนียม ส่วนแนวทางที่ใช้ปฏิบัติในการดำเนินชีวิตภายใต้การอยู่ร่วมกันในสังคมเรียกว่า “คองสิบสี่” โดยแบ่งเป็นคองสำหรับผู้ปกครอง และคองสำหรับประชาชนทั่วไป (ธวัช ปุณโณทก, 2547) สังคมในอดีตนอกจากยึดคองจะมีความสำคัญต่อการดำเนินชีวิตที่เปรียบเสมือนเข็มทิศและปฏิทินชีวิตของชุมชนแล้ว ยังเป็นบรรทัดฐานของสังคมที่เมื่อปฏิบัติแล้วจะทำให้เกิดความสงบสุข อีกทั้งเป็นสิ่งที่ทุกคนในสังคมต้องเคารพและถือปฏิบัติ ในประเด็นนี้พระยาอนุমানราชชน หรือเสฐียรโกเศศ ได้กล่าวว่า จาริตประเพณีเป็นเรื่องที่เกี่ยวข้องกับศีลธรรม ซึ่งคนในสังคมถือว่าเป็นสิ่งที่มีคุณค่าแก่ส่วนรวม หากใครฝ่าฝืน งดเว้น หรือไม่ปฏิบัติตามก็จะถือว่าเป็นผิดเป็นชั่ว (เสฐียรโกเศศ, 2505) ดังนั้น ฮีตคอง จึงเปรียบเสมือนกฎหมายของสังคมที่ทุกคนจะต้องปฏิบัติตาม เพราะได้กำหนดบทบาทหน้าที่ จริยธรรม ของทุกคนในสังคมไว้แล้ว โดยมีความเชื่อว่าสังคมใดปฏิบัติตามฮีตคองก็จะอยู่เย็นเป็นสุข

ปรีชา พิณทอง (2534) ได้ให้นิยามความหมายของคำว่า “ฮีต” ว่าเป็นสิ่งที่นิยมนับถือและปฏิบัติสืบทอดกันมาจนเป็นแบบแผนขนบธรรมเนียมประเพณีหรือจาริตประเพณี สอดคล้องกับธวัช ปุณโณทก ที่กล่าวว่า ฮีต หมายถึง ประเพณีที่เป็นสิ่งที่นิยมนับถือปฏิบัติสืบทอดกันมาจนเป็นแบบแผน เป็นขนบธรรมเนียม ตรงกับคำว่า “จาริต” (ธวัช ปุณโณทก, 2547) ในประเด็นดังกล่าว สมชาย นิลอาธิ ได้อธิบายขยายความว่าฮีตสิบสอง มาจากสองคำคือ คำว่า ฮีต และ สิบสอง คำว่า ฮีต ตรงกับภาษาบาลีว่า “จาริตะ” ซึ่งโดยปกติใช้คำว่า จาริต ต่อมาเหลือแต่คำว่า “ริต” คำว่าจาริตะหรือจาริต แปลว่า ประเพณีหรือสิ่งที่เคยปฏิบัติมา ในภาษาลาวหรือภาษาถิ่นอีสานอ่านออกเสียงว่า “จาฮีต” และเรียกให้สั้นลงว่า “ฮีต” ซึ่งหมายถึง สิ่งที่น่านิยมนับถือปฏิบัติสืบทอดกันมาจนเป็นแบบแผนขนบธรรมเนียมหรือจาริตประเพณีที่นิยมและประพฤติก้นสืบมาทั้งสิบสองเดือน (สมชาย นิลอาธิ., 2539) จากนิยามความหมายที่มีผู้ให้ไว้อย่างหลากหลายนี้ ฮีตสิบสอง จึงนับว่าเป็นประเพณีที่ชาวอีสานได้ถือปฏิบัติสืบทอดกันมาทั้งสิบสองเดือน เป็นสิ่งที่มีอิทธิพลเหนือชีวิตจิตใจ และเป็นแนวทางในการดำเนินชีวิตประจำวัน ที่เน้นการพบปะสังสรรค์ สนุกสนานรื่นเริง เพื่อแสดงออกถึงความสามัคคีและรักใคร่ของชาวบ้านที่กระทำสืบทอดกันมาตั้งแต่อดีต ดังที่จารุวรรณ ธรรมวัตร ได้เน้นย้ำให้เห็นถึงความสำคัญของฮีตสิบสองว่าเป็นธรรมเนียมประเพณีที่ปฏิบัติสืบทอดกันมาแต่บรรพบุรุษ โดยกล่าวว่า ประเพณีหลายอย่างของชาวอีสาน เป็นปัจจัยสำคัญที่ช่วยรักษาสภาพสังคมและสถานภาพของสังคมนี้ให้คงอยู่ และเป็นเครื่องมือเสริมสร้างความรู้สึกร่วมกันอันหนึ่งอันเดียวกันในหมู่ชาวอีสาน (จารุวรรณ ธรรมวัตร, 2538) จึงอาจกล่าวได้ว่า ฮีตสิบสองเป็นประเพณีที่รวมเอาอัตลักษณ์ความเป็นอีสาน ผ่านพิธีกรรมความเชื่อ โดยนักปราชญ์โบราณได้วางฮีตสิบสองไว้ ดังนี้

- 1) เดือนอ้าย บุญเข้ากรรม
- 2) เดือนยี่ บุญคูณลาน
- 3) เดือนสาม บุญข้าวจี
- 4) เดือนสี่ บุญผะเหวด
- 5) เดือนห้า บุญสงกรานต์
- 6) เดือนหก บุญบั้งไฟ
- 7) เดือนเจ็ด บุญข้าฮะ
- 8) เดือนแปด บุญเข้าพรรษา

- 9) เดือนเก้า บุญข้าวประดับดิน
- 10) เดือนสิบ บุญข้าวสาก
- 11) เดือนสิบเอ็ด บุญออกพรรษา
- 12) เดือนสิบสอง บุญกฐิน

ข้อสังเกตประการหนึ่งคือ ทุกฮีตมักจะจัดให้มีการทำบุญ หรือประกอบพิธีกรรมทางพุทธศาสนาไปด้วยในทุกๆ เดือน ประเด็นดังกล่าว กมล ทองธรรมชาติ กล่าวว่า ฮีตสิบสองถือว่าเป็นประเพณีทำบุญทางพระพุทธศาสนา (กมล ทองธรรมชาติ และคณะ, 2548) นอกจากนั้นแล้วพื้นฐานของการดำเนินชีวิตหรือวัฒนธรรมของชาวอีสาน ซึ่งเกิดจากการผสมผสานของระบบความเชื่อหลัก 3 ประการ กล่าวคือ การนับถือผี การรับเอาคติความเชื่อแบบพราหมณ์ และการนับถือพุทธศาสนา แต่สิ่งที่โดดเด่นที่สุด คือความเชื่อเกี่ยวกับการนับถือผีและสิ่งเหนือธรรมชาติ เช่น แถน เทวดาอารักษ์ ผีบรรพบุรุษ รวมทั้งผีปู่ตา เป็นต้น โดยการนำปัจจัยด้านวิถีชีวิต สภาพแวดล้อม และสังคมมาผนวกเข้ากันอย่างกลมกลืน ทำให้ประเพณีเหล่านี้ได้รับการปฏิบัติสืบทอดจากรุ่นสู่รุ่นตั้งแต่อดีตจนถึงปัจจุบันประเด็นนี้ สำลี รักสุทธี ได้กล่าวว่า ลักษณะของบุญและประเพณีที่ชาวอีสานทำอยู่ส่วนใหญ่ความจริงแล้วเป็นพิธีกรรมที่ดัดแปลงมาจากลัทธิพราหมณ์และการนับถือผีมากกว่า มิใช่พิธีกรรมที่เป็นของ ชาวพุทธจริงๆ ศาสนาพุทธที่แท้จริงนั้นไม่มีพิธีกรรมมากมาย เน้นเรื่องศีล สมาธิ ปัญญา ส่วนประเพณีที่เห็นส่วนใหญ่เป็นพิธีทางพราหมณ์ แต่มีบางอย่างที่พระสงฆ์เข้าไปเกี่ยวข้อง (สำลี รักสุทธี, 2549)

แต่ในปัจจุบันฮีตสิบสอง ในบางพื้นที่อาจมีการหลอมรวมเข้าด้วยกันในเวลาปฏิบัติจริง และฮีตบางอย่างอาจหายไป อีกทั้งชุมชนไม่ได้ถือปฏิบัติกันเหมือนในครั้งอดีต จะเห็นว่าฮีตสิบสองเป็นประเพณีวัฒนธรรมท้องถิ่นที่ได้รับอิทธิพลโดยตรงจากวัฒนธรรมล้านช้าง ซึ่งชุมชนในพื้นที่อีสานมีความสัมพันธ์กันทางชาติพันธุ์รวมทั้งเขตแดนทางการเมืองในอดีต อีกทั้งมีการแลกเปลี่ยนเรียนรู้ร่วมกันจนตกผลึกทางปัญญาพัฒนาบ้านเมืองและการปกครองมีความเจริญระดับอารยธรรม จัดการเป็นแบบแผนวัฒนธรรม การปกครอง ด้วยอัตลักษณ์ร่วมของความเป็นกลุ่มชาติพันธุ์ไท-ลาว ผ่านจารีตประเพณี ความเชื่อ และพิธีกรรมต่างๆ สัมพันธ์มาอย่างต่อเนื่องไม่ขาดสาย ผนวกกับหลักปรัชญา พุทธศาสนาถูกนำมาผสมผสานกันอย่างลงตัว ก่อเกิดผลลัพธ์ให้คนในสังคมอยู่ร่วมกันอย่างสงบสุขมา โดยตลอดจนเป็นที่ประจักษ์และยอมรับกันว่า ฮีตบ้านคองเมือง อันเป็นกลไกควบคุมสังคมรวมทั้งวิถีชีวิตความเป็นอยู่ของชาวอีสานที่ดำรงอยู่ในสังคมเกษตรกรรม ตามสภาพแวดล้อมทางธรรมชาติที่แห้งแล้งกันดารนั้น ในความเชื่อต่อการดำเนินชีวิตให้มีความสุขและเจริญรุ่งเรืองเกิดขึ้นแก่ครอบครัวและบ้านเมือง รวมถึงความอุดมสมบูรณ์ที่เป็นหลักประกันของผลผลิตทางการเกษตร ก็ต้องมีการประกอบพิธีกรรม มีการเช่นสรวงบูชาสิ่งศักดิ์สิทธิ์ และร่วมทำบุญตามประเพณีทางพุทธศาสนาด้วย ทุกๆ เดือนในรอบปีนั้นๆ จะมีการจัดงานบุญพื้นบ้านประเพณีพื้นเมืองกันเป็นประจำ จึงถือได้ว่าเป็นประเพณีสิบสองเดือนอันเป็นมรดกทางวัฒนธรรมที่สืบทอดกันมาตั้งแต่อดีตจนถึงปัจจุบันสำหรับฮีตที่รุ่งเข้าไปมีบทบาท หรือเป็นส่วนหนึ่งของพิธีกรรม เท่าที่พบเห็นในบริบทสังคมวัฒนธรรมอีสาน ได้แก่ 1) บุญคุณลาน 2) บุญพะเหวด 3) บุญสงกรานต์ 4) บุญข้าชะ และ 5) บุญกฐิน ดังที่จะได้อธิบายต่อไป

4.3.1.1 ชุงในบุญคุณลาน

ในเดือนยี่ คนอีสานมักจะทำบุญ “คุณลาน” หรือ “คุณข้าว” (บุญคุณข้าว) โดยการนิมนต์พระสงฆ์มาสดมฺงคุณ (เจริญพระพุทธมนต์) ในตอนเย็น และตอนเช้าของวันรุ่งขึ้นจะมีการถวายภัตตาหารเช้า ก่อนทำพิธีสู่ขวัญข้าวเพื่อความเป็นสิริมงคลแก่กองข้าวเปลือก ซึ่งในเดือนยี่เป็นช่วงที่เก็บเกี่ยวและนวดข้าวเสร็จแล้ว ชาวบ้านจะต้องร่วมกันทำบุญเพื่อสู่ขวัญ ให้เกิดสำนึกในบุญคุณของข้าวก่อนที่จะเก็บข้าวเอาไว้กินหรือขาย ตามธรรมเนียมประเพณีของของอีสาน หรือฮีตสิบสองคองสิบสี่ เมื่อถึงเดือนยี่หรือเดือนสอง จะมีพิธีหรือบุญประเพณีเพื่อเป็นสิริมงคลคือ “บุญคุณลาน” ความหมายของคำว่า “คุณ” หมายความว่า เพิ่มเข้าให้เป็นทวีคูณหรือทำให้มากขึ้นนั่นเอง ส่วนคำว่า “ลาน” คือสถานที่สำหรับนวดข้าว การนำข้าวที่นวดแล้วกองขึ้นให้สูงจึงเรียกว่า “คุณลาน” กำหนดเอาเดือนยี่ เป็นเวลาทำจึงเรียกอีกอย่างหนึ่งว่า “บุญเดือนยี่” บางท้องถิ่นจะเรียกว่า “บุญกุ่มข้าวใหญ่” (กุ่ม ภาษาถิ่นอีสาน หมายความว่า กอง) คือ ในแต่ละครอบครัวจะเอาข้าวเปลือกของตนมากองรวมกันไว้ที่วัดและนิมนต์พระสงฆ์มาทำพิธีเพื่อความเป็นสิริมงคลแก่ข้าว จากนั้นจึงถวายข้าวเปลือกให้กั้วัดเพื่อนำรายได้มาบูรณะซ่อมแซมศาสนสถานต่อไป

ตามตำนานทางพุทธศาสนามีการผูกโยงเข้ากับประเพณีบุญคุณลาน ไว้ดังนี้ ในสมัยของพระพุทธเจ้าพระนามว่ากัสสปะ มีชวานาพี่น้องทำนาร่วมกัน เมื่อข้าวเป็นน้ำนมน้องชายต้องการที่จะทำข้าวมธุปายาสถวายแด่พระสงฆ์โดยมีพระพุทธเจ้าเป็นประธาน ชวนพี่ชายแต่พี่ชายไม่เห็นด้วยจึงได้ทำการแบ่งที่นาถันคนละครึ่ง ฝ่ายน้องชายพอได้กรรมสิทธิ์ในที่นาแล้ว ก็เอาข้าวในนาของตนทำบุญถึง 9 ครั้ง (มหาจุฬาลงกรณราชวิทยาลัย, 2539) กล่าวคือ 1) ในเวลาที่ข้าวเป็นน้ำนม 2) ในเวลาที่ข้าวเป็นข้าวเม่า 3) ในเวลาเก็บเกี่ยวข้าว 4) ในเวลาจักตอกมัดข้าว 5) ในเวลาที่มัดข้าวเป็นพ่อน 6) ในเวลาที่กองข้าวไว้ในลาน 7) ในเวลาที่ทำเป็นลอม 8) ในเวลาที่นวดข้าว และ 9) ในเวลาขนข้าวใส่ยุ้งฉาง ซึ่งในการถวายทานทุกครั้ง น้องชายตั้งความปรารถนาการได้บรรลุเป็นพระอรหันต์สาวกเป็นองค์แรกในสมัยพระโคตมพุทธเจ้า ครั้นมาถึงศาสนาของพระโคตมพุทธเจ้า น้องชายได้มาเกิดเป็นพราหมณ์ชื่อว่า โกลนทัตถุญะ ได้ออกบวชเป็นพุทธสาวกและบรรลุธรรมเป็นพระอรหันต์เป็นองค์แรก ส่วนพี่ชายได้ถวายข้าวเพียงครั้งเดียวคือในเวลาที่ทำนาแล้ว ได้ตั้งจิตอธิษฐานว่า ขอให้สำเร็จเป็นพระอริยบุคคล ต่อมาในสมัยพระโคตมพุทธเจ้าได้มาเกิดเป็นสุภัททปริพาชก ถึงจะอยู่ในช่วงพุทธกาลแต่ไม่มีโอกาสได้เข้าเฝ้าและฟังธรรมจากพระพุทธเจ้าเลย ในขณะที่พระพุทธเจ้าจวนจะปรินิพพาน จึงรบเร้าพระอานนท์เพื่อขอเข้าเฝ้าพระพุทธเจ้า จนได้ฟังธรรมและบรรลุธรรมระดับอนาคามี กลายเป็นพระอริยสาวกองค์สุดท้ายในขณะที่พระพุทธเจ้ายังทรงพระชนม์อยู่ นี่คือนานที่นักปราชญ์ทางพุทธศาสนานำมาเชื่อมโยงกับบุญคุณลาน ชวานาทั้งหลายเมื่อได้ทราบอานิสงส์เช่นนี้ จึงนิยมทำบุญให้ทานข้าวในนา ถือเป็นประเพณีของชาวอีสานสืบมา

พระครูวิมลพัชรญาณ เจ้าอาวาสวัดเศวตฉัตรวันวาราม ตำบลเหนือ อำเภอมืองจังหวัดกาฬสินธุ์ ได้กล่าวถึง ประเพณีบุญคุณลานว่า

“มีวัตถุประสงค์เพื่อต้องการให้เกิดความเป็นสิริมงคลแก่ที่นา และสัตว์เลี้ยงต่างๆ ที่ใช้ในการทำนา รวมไปถึงวัสดุอุปกรณ์ที่ใช้ในการทำนาด้วย เช่น ไถ คราด เคียว แอก ไม้ตีข้าว กระบุง กระดัง เป็นต้น ชวานาต่างดีใจที่ได้เห็นผลผลิตจากการทำนา คือ ข้าวเปลือกกองโต จึงเรียกว่า กุ่มข้าวใหญ่ หลังจากที่เหน็ดเหนื่อยมาตลอดทั้งปี โดยมีความเชื่อว่าปีต่อไปกองข้าวเปลือกที่นวดหรือ

ดีจากรวงข้าวจะเพิ่มมากขึ้น จึงได้ทำพิธีทำบุญคุณลาน พิธีกรรมทำบุญคุณลานแต่ละท้องถิ่นจะไม่พร้อมกัน ขึ้นอยู่กับการเก็บเกี่ยวข้าวว่าจะเสร็จเมื่อไร วันที่จะขนข้าวขึ้นเล้า (ยุ้งฉางข้าว) จะเป็นวันทำบุญคุณลาน โดยทำพิธีที่นาเลย ก่อนที่จะนวดข้าวก็ให้ทำพิธีย้ายแม่ธรณีออกจากลานข้าวเสียก่อน และบอกกล่าวพระแม่โพสพ ถึงวันงานก็บอกญาติพี่น้องให้มาร่วมทำบุญ นิมนต์พระสงฆ์มาเจริญพระพุทธมนต์ เสร็จแล้วจึงถวายภัตตาหารแก่พระสงฆ์ พระสงฆ์ก็จะอนุโมทนา ประพรมน้ำมนต์ นำน้ำพระพุทธมนต์ไปรดกองข้าว วัว ควาย เมื่อเสร็จพิธีสงฆ์แล้ว จึงประกอบพิธีบายศรีสู่ขวัญให้แก่ข้าว”

(พระครูวิมลพัชรญาณ, 2563: สัมภาษณ์)

ในปัจจุบัน บุญคุณลานค่อยๆ เลือนหายไป เนื่องจากไม่ค่อยมีผู้สนใจปฏิบัติกันเหมือนอย่างอดีต ประกอบกับทุกวันนี้ชาวนาไม่มีลานนวดข้าว เมื่อเกี่ยวข้าวเสร็จมักจะมัดข้าวเป็นพ่อนๆ แล้วขนมากองรวมกันไว้ที่ใดที่หนึ่ง หลังจากนั้นก็ใช้เครื่องสีข้าว สีเมล็ดข้าวเปลือกแยกออกจากฟางใส่ลงในกระสอบ อย่างไรก็ตามยังมีบางหมู่บ้านที่ยังร่วมกันทำบุญ โดยนำข้าวเปลือกมากองรวมกัน เรียกว่า “กุ่มข้าวใหญ่” ซึ่งจะเรียกว่า “บุญกุ่มข้าวใหญ่” แทนการทำบุญคุณลาน (จารุวรรณธรรมวัตร, 2523) จึงนับว่าเป็นการประยุกต์ใช้ฮีตสิบสองให้เหมาะสมกับกาลสมัย

ประเพณีบุญคุณลานสู่ขวัญข้าว ประจำปี 2563 สืบสานตำนานพระแม่โพสพ จัดขึ้นระหว่างวันที่ 9-12 กุมภาพันธ์ 2563 ณ วัดเศวตวันนาราม ตำบลเหนือ อำเภอเมืองกาฬสินธุ์ จังหวัดกาฬสินธุ์ พบว่ามีการใช้ “ธงราว” ประดับบนยอดและบริเวณโดยรอบปราสาทรวงข้าว ประเด็นดังกล่าว ประทับใจ สุวรรณธาดา ได้กล่าวถึงลักษณะของธงราวไว้ว่า เป็นธงที่ใช้ได้กับงานทุกลักษณะเป็นการตัดกระดาษสีรูปทรงสามเหลี่ยมมาติดกาบบนเชือกที่ซึ่งเป็นราว โดยติดเว้นช่วงเป็นระยะและสลับสี เป็นส่วนหนึ่งที่บ่งบอกเชิงสัญลักษณ์ว่า สถานที่แห่งนี้กำลังจัดงาน (ประทับใจ สุวรรณธาดา, 2561) ปัจจุบันธงราวที่พบในบางท้องถิ่นมักทำจากผ้าหรือกระดาษ ที่แพร่หลายในปัจจุบันทำจากแผ่นพลาสติกซึ่งมีจำหน่ายตามท้องตลาด โดยมีลักษณะเป็นรูปสามเหลี่ยม มีสีสันหลากหลายแล้วนำมาร้อยเรียงเป็นราวแขวนโยงเพื่อประดับประดาอาคาร หรือบริเวณพิธี ดังภาพประกอบ

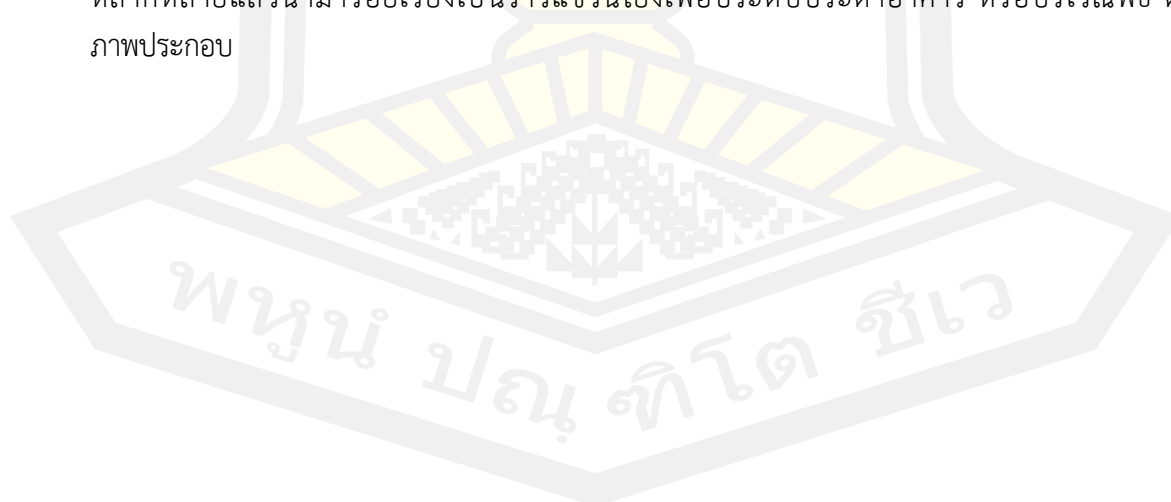



ภาพประกอบ 70 การประดับธงราว ปราสาทรวงข้าว วัดเศวตฉัตรวันนาราม

ภาพโดย ผู้วิจัย (2563)

นอกจากนั้น ในงานบุญกุ่มข้าวใหญ่ ของกลุ่มชาติพันธุ์ผู้ไทบ้านนาโก จัดขึ้นเป็นประจำทุกปี ณ วัดสิมนาโก ตำบลนาโก อำเภอกุฉินารายณ์ จังหวัดกาฬสินธุ์ ในบริเวณพิธีปรากฏเห็นธง 2 ประเภท ได้แก่ “ธงราว” ทำจากเศษผ้าสีต่างๆ เย็บติดกับเชือกทำเป็นสาย ก่อนนำมาประดับตกแต่งบริเวณพิธีสู่ขวัญข้าว สะท้อนให้เห็นถึงการทำธุงอย่างง่าย โดยวิธีการนำผ้ามาตัดเป็นรูปสามเหลี่ยมแล้วนำมาติดกับราวธุงซึ่งทำจากเชือก และ “ธุงใยแมงมุม” ทำจากด้ายไหมพรมหลากหลายสีส้น นำมาปักอยู่กลางกองข้าวเปลือก โดยวิทยา วุฒิชัยสง ได้กล่าวถึง ธุงใยแมงมุมว่า ทำด้วยเส้นด้ายหรือเส้นไหมผูกคล้ายใยแมงมุม ทั้งแบบสี่ด้าน หกด้าน หรือแปดด้าน ทำมาจากเส้นไหมหรือเส้นด้ายหลากหลายสีส้น มัดกับไม้ไผ่เหลาแล้ว มัดและม้วนจนเป็นวงรอบคล้ายใยแมงมุมที่โยงไปโยงมา เมื่อเสร็จก็นำมาร้อยเข้าเป็นสายเดียวกันหรือตามรูปแบบต่างๆ ที่ออกแบบให้สวยงาม แล้วจึงนำไปตกแต่งมณฑลพิธีหรือพื้นที่ศักดิ์สิทธิ์ ธุงใยแมงมุมยังสะท้อนความเชื่อหลายอย่างด้วยกัน เช่น แทนการเชื่อมโยงวิญญาณหลังความตาย รวมถึงเป็นกุศโลบาย หมายถึง สายใยนำสู่พระธรรม เป็นบุญเป็นกุศลให้คนที่ประดิษฐ์ธุงใยแมงมุมกลายเป็นพุทธบูชา ได้ยึดเกาะสายใยนี้สู่ภพแห่งพระศรีอริยเมตไตรยหรือสู่นิพพาน เป็นต้น (วิทยา วุฒิชัยสง, 2561) ประเด็นดังกล่าว พระครูเมตตาคุณากรณ์ เจ้าอาวาสวัดสิมนาโก ผู้นำในการประกอบพิธีบุญกุ่มข้าวใหญ่ ได้กล่าวว่า “ธุงใยแมงมุมที่พี่น้องผู้ไทบ้านนาโกทำขึ้น แล้วนำมาปักตรงกลางกองข้าวในบุญคุณลานนั้น มีนัยเพื่อป้องกันมาร มารในที่นี้คือสิ่งอัปมงคลหรือสิ่งชั่วร้าย ทั้งปวงที่จะเข้ามาทำลายพิธีกรรม ส่วนธุงฮาว (ธุงราว) ใช้เพื่อกำหนดเขตบุญพิธี อีกนัยหนึ่งการประดับธุงเหล่านี้ก็เพื่อเป็นการเรียกขวัญข้าว สมมาคุณข้าวคุณน้ำ สมมาคุณแม่โพสพที่ชาวนาต่างให้ความนับถือ” (พระครูเมตตาคุณากรณ์, 2563: สัมภาษณ์)



ภาพประกอบ 71 ธงไชยแมงมุม และธูรวา ในบุญกุ่มข้าวใหญ่ของวัฒนธรรมชาวผู้ไท บ้านนาโก
ภาพโดย พระครูศรีธรรมโกศล (2563)

“บุญเบิกฟ้า” คือชื่องานประเพณีบุญคุณลานของชาวจังหวัดมหาสารคาม นับเป็นอีกหนึ่งประเพณีท้องถิ่นที่มีเอกลักษณ์ และมีความเกี่ยวพันกับวิถีชีวิตของเกษตรกรมาอย่างยาวนาน โดยจะจัดขึ้นช่วงวันขึ้น 3 ค่ำเดือน 3 ของทุกๆ ปี ซึ่งได้ถูกจารึกไว้ในหนังสือโบราณที่วัดบ้านหนองหล่ม อำเภอเมืองมหาสารคาม และวัดบ้านดงบัง อำเภอนาคู (สุภณ สมจิตศรีปัญญา, 2536) กล่าวคือ เมื่อถึงวันขึ้น 3 ค่ำเดือน 3 หรือที่ชาวบ้านเรียกว่า “ออกใหม่เดือนสาม” ชาวอีสานมีความเชื่อว่าจะมีปรากฏการณ์มหัศจรรย์เกิดขึ้น 3 อย่าง คือ กบไม่มีปาก นาคไม่มีรูทวาร และมะขามป้อมจะมีรสหวาน ดังคำผญาที่ว่า “ออกใหม่ขึ้นสามค่ำเดือนสาม มือที่กบไม่มีปาก นาคไม่มีรูทวาร หมาขามป้อม แสนส้ม กะเหล้าหวาน” แปลว่า กบไม่มีปาก คือ จะมีแผ่นเยื่อขึ้นปิดรูทวาร วันนั้นกบจะจำศีลไม่สามารถจับสัตว์อื่นกินเป็นอาหารได้ นาคไม่มีรูทวาร คือ จะมีแผ่นเยื่อเกิดขึ้นปิดทวารหนักของตัวนาคเป็นอันว่านาค จะไม่ขับถ่ายในวันนั้น เพราะไม่ได้กินอาหาร มะขามป้อมจะมีรสหวาน คือ ปกติมะขามป้อมจะมีรสฝาด แต่ในวันขึ้นสามค่ำเดือนสามจะมีรสหวาน (ประสาสน์ รัตนะปัญญา, 2551) อีกทั้งยังมีความเชื่อว่า มือออกใหม่เดือนสามจะเป็นวันที่เทวดาเปิดประตูน้ำให้ฝนตกลงสู่โลกมนุษย์ และจะเป็นวันที่มีเสียงฟ้าร้องเป็นครั้งแรกของปี จึงได้มีการจัดพิธีบวงสรวงแม่โพสพและบุญเบิกฟ้า เพื่อแสดงความกตัญญูต่อพระแม่โพสพ และทำนายทิศฟ้าร้อง โดยจะมีการตั้งปริมพิธีที่ประกอบด้วยกระทงใหญ่เก้าห้องใส่เครื่องบัตพลี หรือเครื่องสังเวตต่างๆ เช่น หมากพลู ข้าวตอก ดอกสามปีบเหี่ยว (บานไม่รู้โรย) ถั่ว งา อาหารคาวหวาน เป็นต้น วางไว้บนกองข้าวเปลือก และจะมีการทำนายทิศฟ้าร้องว่า ฟ้าจะร้องครั้งแรกที่ทิศใดจากทั้ง 8 ทิศ ซึ่งตามตำนานปู่สังกะสาย่าสังกะสีได้ระบุไว้ว่าแต่ละทิศจะมี “ตัวพืง” หรือ “ตัวเสวย” ซึ่งเป็นสัตว์ประจำทิศนั้นๆ ดังคำผญาที่ว่า “ครุฑทะเนาะนั่งเบื่องหนแห่งบูรพา อากเนย์แมวอยู่เผือแฝงผืน ทักซิมกักราชสีห์แหนแห่ บักเค่าเม่านั่งเฝ้าหรีดี ปัดฉิเมนาคเกี่ยวพันดอนพายัพก้าโคจรหนอยอยู่ อูครก้าพลายสารล้านเถื่อน เลื่อนเลื่อนงัวแมง้องกินหญ้าฝ้ายอีสาน” (โครงการอนุรักษ์คัมภีร์โบราณ มหาวิทยาลัยมหาสารคาม, 2563) ดังภาพประกอบ



ภาพประกอบ 72 ตัวพืง หรือตัวเสวย ซึ่งเป็นสัตว์ประจำทิศทั้งแปด

ภาพโดย <https://mgronline.com/travel/detail/9580000009518> (2563: ออนไลน์)

ในประเพณีบุญคุณลาน ของชาวบ้านโนนรัง ตำบลสาวะถี อำเภอเมืองขอนแก่น จังหวัดขอนแก่น พบว่า คนในท้องถิ่นยังคงมีความเชื่อในเรื่องตัวพืงหรือตัวเสวย โดยมีการใช้ “ธุงตัวพืง” เป็นองค์ประกอบสำคัญในการประกอบพิธีสู่ขวัญข้าว โดยผืนธุงทำจากผ้าด้ายดิบสีขาว มีการต่อชายธุงด้วยกระดาษแก้ว แล้ววาดรูปสัตว์สัญลักษณ์ประจำทิศทั้ง 8 พร้อมกับการเขียนอักษรธรรมอีสานเกี่ยวกับสัตว์ประจำทิศนั้นๆ ห้อยไว้บนเสาไม้ไผ่แล้วจึงนำไปประดับรอบบริเวณพิธี ความเชื่อดังกล่าวมีลักษณะใกล้เคียงกับบริบทสังคมวัฒนธรรมล้านนา ดังที่ ภูมรินทร์ ณ วิเชียร ได้กล่าวถึง ธุงตัวพืง หรือ “ธุงตัวเป็ง” ในบริบทสังคมวัฒนธรรมล้านนาว่า เป็นธุงที่ใช้เฉพาะในงานมงคล มีบทบาทคล้ายธุงสิบสองราศี ที่ใช้ในพิธีสู่ขวัญหรือการสะเดาะเคราะห์ต่อชะตา เป็นธุงที่ทำจากผ้าทอหรือกระดาษ แล้ววาดลวดลายสัตว์ทั้ง 12 ราศีลงไป (ภูมรินทร์ ณ วิเชียร, 2552) ซึ่งในบริบทของวัฒนธรรมอีสาน อาจมีการประยุกต์ในส่วนของสัญลักษณ์บนผืนธุง กล่าวคือ สัตว์ประจำทิศทั้ง 8 เพื่อให้ผูกโยงกับคติความเชื่อท้องถิ่น โดยธุงตัวพืงนี้มีบทบาทในบุญคุณลานของบ้านโนนรังมาอย่างยาวนาน ซึ่งเชื่อกันว่าสัตว์ประจำทิศทั้ง 8 สามารถนำพาฟ้าฝนให้ตกต้องตามฤดูกาล อีกทั้งนำมาซึ่งความอุดมสมบูรณ์มาสู่ฤดูกาลทำนาปีต่อไป แต่ข้อสังเกตประการสำคัญคือ ในปัจจุบันประเพณีบุญคุณลานในหลายท้องถิ่น กลับไม่ค่อยปรากฏการใช้ธุงตัวพืงมากนัก หากแต่มีการนำรูปปั้นสัตว์ประจำทิศทั้ง 8 มาตั้งเป็นสัญลักษณ์แทน สะท้อนพลวัตวัฒนธรรมการใช้ธุง โดยการประยุกต์นำวัตถุอื่นๆ มาใช้แทนธุงอีกด้วย



ภาพประกอบ 73 รุ่งตัวฟุ้ง ทิศประจิมเป็นรูปพญานาค รุ่งตัวเผิง ทิศอาคเนย์เป็นรูปแมว
ภาพโดย ณรงค์ศักดิ์ ราวะรินทร์ (2561)



ภาพประกอบ 74 รุ่งตัวฟุ้งและรุ่งไส้หมู ในงานบุญคุณลานบ้านโนนรัง
ภาพโดย เทศบาลตำบลสาละวิน (2562)

นอกจากรุ่งตัวฟุ้งแล้วยังพบว่ามีการใช้ “รุ่งไส้หมู” มาห้อยอยู่บนเพดานบริเวณ
กึ่งกลางสถานที่จัดพิธีทำบุญคุณลานของชาวบ้านโนนรังอีกด้วย รุ่งไส้หมูเป็นรุ่งที่เกิดจากศิลปะการตัด
กระดาษแก้วหลายๆ สี แล้วนำมาพับจับมุม ตัดสลับกันเป็นลายฟันปลาด้วยกรรไกรจากยอดถึงปลาย
จากนั้นจึงจับหางและคลี่ออกจะกลายเป็นพวงกระดาษสวยงาม นำไปแขวนในงานพิธี มีทั้งการแขวน
แบบเดี่ยวและแขวนเป็นศูนย์กลางกระจายออกไปด้วยเส้นริบบิ้น หรือกระดาษย่นหลากสี โดย

ประทับใจ สุวรรณธาดา กล่าวว่า รุ่งไส้หมูนियมนำมาตกแต่งในบุญต่างๆ ตกแต่งปราสาทศพ ประดับเจดีย์ทราย เน้นลักษณะการตกแต่งสวยงามและใช้ได้กับงานทุกลักษณะ (ประทับใจ สุวรรณธาดา, 2561) การนิยมนำรุ่งไส้หมูมาประดับในบุญคุณลานั้น อาจเป็นเพราะเป็นรุ่งอย่างง่ายที่สามารถทำจากวัสดุที่หาได้ตามท้องถิ่น อีกทั้งวิธีการทำไม่ได้มีความสลับซับซ้อนมากนัก ที่สำคัญหากพิจารณาในเรื่องของสีสันโดยเฉพาะกระดาษแก้ว ซึ่งเป็นวัสดุสำคัญในการทำรุ่งไส้หมู ยังเป็นสื่อสัญลักษณ์ของความเป็นงานบุญตั้งที่สามารถพบเห็นรุ่งชนิดนี้ได้ตามงานบวช และงานบุญอื่นๆ อย่างมีนัยสำคัญ นอกจากรุ่งตัวพืง และรุ่งไส้หมูที่มักพบในบุญคุณลานั้นแล้ว ในหลายพื้นที่ยังพบ “รุ่งช่อ” ซึ่งทำจากกระดาษแก้วตัดเป็นรูปสามเหลี่ยม แล้วนำมาติดกาวพันเข้ากับเสาไม้ไผ่เหลาขนาดเล็กนำมาปักประดับบนกองข้าวเปลือกในระหว่างพิธีทำขวัญข้าว ซึ่งประทับใจ สุวรรณธาดา ได้กล่าวว่า รุ่งช่อนั้นมีการปรับรูปแบบการใช้สอยมาจากรุ่งราว โดยในกรณีการนำรุ่งช่อมาปักบนเจดีย์ทรายจะถูกเรียกอีกชื่อหนึ่งว่า “รุ่งเจดีย์ทราย” (ประทับใจ สุวรรณธาดา, 2561) จะเห็นได้ว่า รุ่งช่อนี้ก็ทำขึ้นจากกระดาษแก้ว และไม้ไผ่ขนาดเล็ก ซึ่งเป็นวัสดุที่หาได้ตามท้องถิ่น สะท้อนการทำรุ่งอย่างง่ายสำหรับใช้ในพิธีกรรมอีกด้วย



ภาพประกอบ 75 รุ่งช่อ ในประเพณีบุญคุณลาน

ภาพจาก <https://m.mgonline.com/travel/detail/9580000009518> (2563: ออนไลน์)



ภาพประกอบ 76 รุ่งช่อประดับบนกองข้าวเปลือก ในประเพณีบุญเบิกฟ้า จังหวัดมหาสารคาม
ภาพโดย <https://m.mgonline.com/travel/detail/958000009518> (2563: ออนไลน์)

จะเห็นได้ว่า รุ่งได้เข้าไปมีบทบาทในการเป็นส่วนหนึ่งของพิธีกรรมในประเพณีบุญคุณลาน ด้วยเหตุเพราะคติความเชื่อที่ว่า รุ่งมีบทบาทคล้ายยันต์สามารถป้องกันสิ่งชั่วร้าย อีกทั้งรุ่งยังเป็นสัญลักษณ์เพื่อแสดงถึงขอบเขตพิธีกรรม ที่สำคัญรุ่งยังเป็นสื่อสะท้อนคติความเชื่อท้องถิ่นในเรื่องตัวพื้งหรือตัวเสวย ซึ่งเป็นสัตว์ที่คนในสังคมวัฒนธรรมไท-ลาว เชื่อว่า สามารถนำพาความอุดมสมบูรณ์มาสู่พืชพรรณธัญญาหารในวิถีชีวิตสังคมเกษตรกรรม โดยการใช้ภูมิปัญญานำวัสดุที่สามารถหาได้ง่ายในท้องถิ่นมาทำเป็นรุ่งสำหรับการประกอบพิธีกรรมตามความเชื่อ นอกจากนั้นรุ่งยังเป็นเครื่องประดับในบุญคุณลาน อันเป็นประเพณีที่สำคัญของคนอีสาน ที่แสดงให้เห็นจิตวิญญาณของชุมชนที่ดำรงอยู่ด้วยวิถีเกษตรกรรมมาอย่างช้านาน ด้วยความอุดมสมบูรณ์ของแผ่นดิน ด้วยสำนึกในบุญคุณของข้าว เพื่อสืบทอดจิตวิญญาณที่กล้าแกร่งของชาวนา มีการทำพิธีพราหมณ์เพื่อสู่ขวัญข้าวเป็นประจำทุกปี เพราะชาวนาอีสาน เชื่อว่า พระแม่โพสพมีอำนาจที่สามารถดลบันดาลให้ข้าวเจริญงอกงาม นำความอุดมสมบูรณ์มาให้ อีกทั้งเป็นสิริมงคลต่อตนเองและครอบครัว และความอุดมสมบูรณ์ของผลผลิตข้าวในฤดูเก็บเกี่ยวในปี ต่อ ๆ ไป

4.3.1.2 รุ่งในบุญผะเหวด

บุญผะเหวด เรียกอีกอย่างหนึ่งว่า “บุญมหาชาติ” หรือ “บุญเดือนสี่” เป็นบุญที่จัดขึ้นตามความเชื่อที่เกี่ยวข้องกับชาดกที่เป็นอดีตชาติของพระพุทธเจ้า ในสมัยที่เสวยพระชาติเป็นพระเวสสันดร และถือว่าเป็นการเกิดครั้งที่ยิ่งใหญ่ที่สุดจนเรียกกันว่า “มหาชาติ” มหาเวสสันดรชาดกนี้ถือว่ามีค่าสำคัญที่สุดในทศชาติชาดก หรือพระเจ้าสิบชาติ โดยสมชาย นิลอาธิ ได้กล่าวไว้ว่า ในภาคอีสานมีการพบเอกสารโบราณที่เรียกว่า “หนังสือผูก” หรือ “ผูกโบราณ” เป็นเรื่องยาวจึงมีการแบ่งออกเป็นตอนๆ เรียกว่า “กัณฑ์” (สมชาย นิลอาธิ, 2543) ซึ่งมีทั้งหมด 13 กัณฑ์ (คณะสงฆ์ภาค 9, 2557) ประกอบด้วย

- 1) กัณฑ์ทัศพร
- 2) กัณฑ์หิมพานต์
- 3) กัณฑ์ทานกัณฑ์
- 4) กัณฑ์ประเวศน์
- 5) กัณฑ์ชูชก
- 6) กัณฑ์จุลพน
- 7) กัณฑ์มหาพน
- 8) กัณฑ์กุมาร
- 9) กัณฑ์มัทรี
- 10) กัณฑ์สักกบรรพ์
- 11) กัณฑ์มหาธาต
- 12) กัณฑ์ฉกัณฑ์ 1
- 13) กัณฑ์นคร

นอกจากเวสสันดรชาดกทั้ง 13 กัณฑ์นี้แล้ว ยังมีกัณฑ์พิเศษ คือ กัณฑ์สลอง (ฉลอง) (ฉลอง พันธจันทร์, 2562) ส่วนเนื้อหาและกิจกรรมอื่นๆ ที่เข้ามาเกี่ยวข้องกับการเทศน์มหาชาติก็คือ การอัญเชิญพระอุปัชฌาย์จากสะดือทะเล ด้วยมีความเชื่อว่าบุญชะเหวดเป็นบุญใหญ่ต้องอัญเชิญพระอุปัชฌาย์ผู้มีฤทธิ์มากขึ้นมาเพื่อปราบมาร ตลอดจนสิ่งที่ไม่ดีที่จะมาขัดขวางพิธี นอกจากนี้ยังมีการเทศน์มาลัยหมื่นมาลัยแสนรวมทั้งการเทศน์สังกราช (สังกราด) อีกด้วย บุญชะเหวดหรือเทศน์มหาชาติในปัจจุบัน มีข้อสังเกตเกี่ยวกับคติความเชื่อหลายอย่าง เช่น พุทธศาสนิกชนมีความเชื่อว่าการฟังเทศน์มหาชาติจนจบทั้งหมด 13 กัณฑ์ จะได้ไปเกิดในยุคของพระศรีอาริยมุตไตรซึ่งเป็นพระพุทธเจ้าองค์ที่ 5 ในภัทรกัปนี้ ซึ่งความเชื่อนี้สืบเนื่องมาจากคำสอนของพระมาลัยที่ขึ้นไปสนทนากับพระศรีอาริยมุตไตรที่สวรรค์ชั้นดุสิต แล้วนำความนั้นมาบอกกล่าวยังโลกมนุษย์ว่า ให้หมั่นทำบุญถวายทาน โดยเฉพาะคติความเชื่อเกี่ยวกับการฟังเทศน์มหาชาตินี้อาจเป็นสาเหตุหนึ่งที่ทำให้บุญชะเหวดนั้นได้รับความนิยมในการจัดอย่างยิ่งในหลายพื้นที่ โดยชาวบ้านในแต่ละชุมชนก็จะมีส่วนร่วมในบุญชะเหวดไม่ช่วงใดก็ช่วงหนึ่ง เช่น การแห่ชะเหวดเข้าเมือง การแห่ข้าวพันก้อนการทำกัณฑ์หลอน การฟังเทศน์มหาชาติ หรือแม้แต่การมีส่วนร่วมในกัณฑ์สลอง (ฉลอง) ซึ่งเป็นการเทศน์ยกย่องสรรเสริญผู้ฟัง แสดงอานิสงส์ของการทำบุญโดยการฟังเทศน์มหาชาติ และการสร้างหนังสือ (ซึ่งสังคมวัฒนธรรมอีสานในอดีตนิยมสร้างหนังสือถวายวัด) แต่ปัจจุบันชาวบ้านนิยมการรวมปัจจัยเพื่อซื้อผ้าชะเหวดที่มีความยาวและใหญ่ถวายเป็นสมบัติของวัดและชุมชน

สัญลักษณ์สำคัญซึ่งบ่งบอกว่าหมู่บ้านหรือชุมชนใดกำลังจะจัดงานบุญชะเหวดก็คือ “ธงชะเหวด” โดยวิณา วิสเพ็ญ ได้กล่าวถึงธงชะเหวดว่า เป็นธงที่ปักบริเวณที่มีงานบุญชะเหวดทั้ง 4 ทิศ หรือ 8 ทิศ เพื่อแสดงขอบเขตของพิธีกรรม และยังเป็นเครื่องหมายแสดงว่า วัดนี้กำลังมีงานบุญชะเหวดอีกด้วย (วิณา วิสเพ็ญ, 2562) ส่วนธวัช ปุณโณทก อธิบายว่า ธงชะเหวดนี้จะปักอยู่นอกอาคารศาลาโรงธรรม หรือศาลาการเปรียญที่ใช้เป็นสถานที่จัดงานเทศน์มหาชาติ ใช้ไม้ไผ่ขนาดเล็ก (ไม้รวก) ทั้งต้นเป็นเสาธง โดยเหลือกิ่งก้านและใบไม้ส่วนที่อยู่ปลายยอดไม้รวกไว้เพื่อความสวยงาม และใช้ธงชะเหวดห้อยอยู่ที่เสาไม้รวกนี้ทั้ง 4 หรือ 8 ธง เนื่องจากความเชื่อที่ว่า ธงชนิดนี้กระทำขึ้น

เพื่อถวายเป็นพุทธบูชา แม้กระทั่งพระมหากษัตริย์ แม้ทั้เวลาออกรบปราบอริราชศัตรู นอกจากนำพระพุทธรูปอันเป็นอุเทศกเจดีย์ คือสิ่งที่ระลึกถึงคุณงามความดีของพระพุทธองค์เอาไปประดิษฐานไว้บนแห่ียงข้าง-สัปคับข้าง เพื่อเป็นขวัญและกำลังใจ เพื่อความสวัสดิและความมีโชคชัยแล้ว ยังนำธงชนิดนี้ไปด้วย จึงเรียกธงชนิดนี้อีกชื่อว่า “ธงไชย” (มูลนิธิสารานุกรมวัฒนธรรมไทย ธนาคารไทยพาณิชย์, 2542 ข) ธงไชย ในทัศนะของธวัช บุญทก ที่ได้กล่าวถึงธงที่พระมหากษัตริย์และแม่ทัพใช้เวลาทำศึกสงครามส่วนใหญ่จะเป็นธงรูปสามเหลี่ยมมีหางซึ่งน่าจะหมายถึง “ปะคือ” ดังภาพประกอบ



ภาพประกอบ 77 ปะคือไชยท้ายช้าง ในตำนานขุนบุลม
ภาพจาก <https://laomanuscripts.net/> (2563: ออนไลน์)

วิณา วิสเพ็ญ ได้กล่าวถึงลักษณะของธงพะเหวดว่า มีความกว้างประมาณ 1 ฟุต ยาว 2-3 เมตร ส่วนชายด้านล่างอาจใช้ดอกไม้ประดับชายธงเพื่อความสวยงาม หรืออาจใช้กระดาษสี หรือผ้าสีประดับก็มี ผ้าที่ใช้ทำธงพะเหวดนี้ทอเพื่อใช้เป็นธงพะเหวดโดยเฉพาะ นั่นคือจะทอเป็นผ้าตาห่าง ๆ เหมือนกับผ้ามุ้ง โดยร้อยด้ายเส้นยืนที่เรียกว่าด้ายเครือห่างกว่าทอผ้าทั่วไป ส่วนด้าย เส้นพุ่งจะทอไม่แน่น คือให้เส้นด้ายห่างเหมือนตามุ้ง วิธีทอผ้าธงพะเหวดจะต้องวางลวดลายไปพร้อมกับการทอด้วย นั่นคือส่วนใดที่จะใช้เส้นด้ายส่วนใดที่จะใช้ดอก (ดอกไม้ใบบางๆ กว้างประมาณ 1 เซนติเมตร ยาวเท่ากับส่วนกว้างของผ้า) การที่ใช้ดอกเป็นเส้นด้ายนี้เพื่อทำลวดลายเป็นห้องๆ และเป็นรูปสัตว์ (ปลาตะเพียน หรือช้าง) รูปลายเรขาคณิต เป็นต้น โดยใช้ดอกไม้ใบบางๆ เป็นลวดลายสลับกับด้าย เส้นพุ่ง ส่วนสีธงพะเหวดส่วนใหญ่นิยมเป็นสีพื้น เพื่อที่จะให้เห็นลวดลายดอกไม้ใบบางๆ ได้ชัดเจน หรืออาจทอสีสลับกันเป็นตอนๆ เพื่อให้ลวดลายดอกไม้ใบบางๆ เด่นชัดก็มี หรืออาจทอผ้าให้แน่นสลับสีเป็นตอนๆ ก็มี ธงพะเหวดจะนำมาผูกติดกับเสาไม้รวกให้ชายล่างห้อยลงมา ส่วนที่เสาสูงจากพื้นดินประมาณ 1.20 เมตร จะมีตะกร้าไม้ใบบาง หรือไม้ใบบางติดอยู่ทุกเสาเพื่อใช้เป็นที่ใส่ข้าวพ่นก่อนและดอกไม้ อันเป็นส่วนหนึ่งของพิธีกรรมเทศน์มหาชาติ (วิณา วิสเพ็ญ, 2562)



ภาพประกอบ 78 รุ่งผะเหวด จัดแสดง ณ สถาบันวิจัยศิลปะและวัฒนธรรมอีสาน
ภาพโดย ผู้วิจัย (2562)

ข้อสังเกตประการสำคัญเกี่ยวกับเรื่องราวที่ปรากฏบนผืนรุ่งผะเหวด โดยส่วนใหญ่พบว่า ได้สะท้อนแนวคิดและปรัชญาทางพุทธศาสนาในเรื่องของการให้ทาน ซึ่งเป็นหลักธรรมที่ผู้คนทั่วไปเข้าถึงได้ง่าย และสามารถปฏิบัติได้ในชีวิตประจำวัน หลักธรรมเรื่องการให้ทานนี้ยังสอดคล้องกับเรื่องราวในมหาเวสสันดรชาดก โดยกล่าวถึงการอุทิศทานบารมีครั้งยิ่งใหญ่ของพระเวสสันดรชาดก อันเป็นชาติสุดท้ายก่อนที่จะมาประสูติเป็นเจ้าชายสิทธัตถะ และตรัสรู้เป็นพระพุทธเจ้าในกาลต่อมา รุ่งผะเหวดมักจะมีการทอรูปพระเจดีย์เกศแก้วจุฬามณี หรือรูปพระพุทธเจ้าไว้ด้านบนสุดของผืนรุ่ง สะท้อนให้เห็นถึงความพยายามในการอธิบายความเชื่อที่ว่า หากใครได้สดับรับฟังเทศน์มหาชาติจนครบทั้ง 13 กัณฑ์ จะได้ไปจุติยังสวรรค์ชั้นดาวดึงส์ ได้ขึ้นไปกราบสักการะพระเจดีย์เกศแก้วจุฬามณี นอกจากนั้นแล้ว บนผืนรุ่งผะเหวดยังได้อธิบายเรื่องราวของมหาเวสสันดรชาดกผ่านตัวละครสำคัญ เช่น พระเวสสันดร นางมัทรี ชุก นางอมิตดา กัณหา ชาลี ช้าง ม้า เป็นต้น รวมไปถึงภาพที่เกี่ยวข้องกับศิลปะวัฒนธรรมอีสาน เช่น รูปพานบายศรี ดอกไม้ และลายขิดรูปแบบต่างๆ โดยภาพเหล่านี้จะอยู่ลดหลั่นลงมาด้านล่างของผืนรุ่ง ซึ่งแสดงให้เห็นถึงวิถีชีวิตของคนอีสานที่มีความนอบน้อมต่อพระพุทธศาสนาผ่านงานศิลปะหัตถกรรมที่ทรงคุณค่าอีกด้วย

นอกจากนั้นยังพบว่า คนอีสานพยายามอธิบายเหตุการณ์ประวัติศาสตร์เกี่ยวกับการเมืองการปกครองเมื่อครั้งอดีต ซึ่งมักปรากฏรูปพานรัฐธรรมนูญบนผืนรุ่ง ซึ่งส่วนใหญ่มักจะสร้างขึ้นในช่วงอภิวัฒน์สยาม หรือช่วงการเปลี่ยนแปลงการปกครอง เมื่อปี พ.ศ. 2475 และในช่วงที่มีการรณรงค์เรียกร้องประชาธิปไตย ในช่วงปี พ.ศ. 2514-พ.ศ. 2516 เป็นต้น รุ่งจึงไม่ได้เป็นสัญลักษณ์ทางวัฒนธรรมเท่านั้น หากแต่ยังถูกนำมาใช้เป็นสัญลักษณ์ในทางการเมืองอย่างมีนัยสำคัญ



ภาพประกอบ 79 ชูษะหวัด ในประเพณีเทศน์มหาชาติจังหวัดร้อยเอ็ด
ภาพโดย ผู้วิจัย (2561)



ภาพประกอบ 80 การยกชูษะหวัด วัดบ้านหนองหญ้าไซ อำเภอวังสามหมอ จังหวัดอุดรธานี
ภาพโดย ผู้วิจัย (2562)

การจัดบุญชูษะหวัดในหลายๆ ท้องถิ่น ก่อนวันงานชาวบ้านจะออกไปรวมตัวกันที่วัด เพื่อจัดตกแต่งประดับศาลาโรงธรรมประกอบด้วย ต้นกล้วย ต้นอ้อย และดอกไม้ตามฤดูกาลของภาคอีสานโดยนำมาร้อยให้สวยงาม เช่น ดอกทองกวาว ดอกสะแบง ดอกพระยอม ดอกดอกปีป เป็นต้น ส่วนผู้สูงอายุจะเตรียมทำหมากพันคำ เมียงพันคำ ชูช้อย่างละพัน รูปเทียนอย่างละพัน และข้าวตอกดอกไม้เพื่อใช้สำหรับเป็นเครื่องบูชาคาถาพัน รอบศาลาโรงธรรมจะมีธงชูษะหวัดปักไว้ 8 ทิศ

ตามต้นเสามีชั้นกะย่องที่สานด้วยไม้ไผ่ผูกติดไว้เพื่อใช้ใส่ข้าวพันก่อน และตั้งหอพระอุทิศที่ด้านทิศ ตะวันออกของศาลา ป้องกันคุ้มครองมิให้เกิดเหตุเภทภัยอันตรายทั้งปวง ข้างธรรมมาสน์ที่ใช้แสดง ธรรมจะมีตาบ ปั้นติดไว้ และอ่างน้ำ 4 ใบ ที่จำลองขึ้นเป็นสระน้ำ มีจอก แหน (สาหร่าย) ต้นบัว ดอกบัว ผักตบอยู่ในอ่างด้วย หน้าธรรมมาสน์จะตั้งหมอน้ำมนต์ และเครื่องบูชาต่างๆ ไว้สำหรับ เจ้าภาพมาจุดธูปเทียนบูชาตามกัณฑ์เทศน์ของตนเอง การจัดตกแต่งศาลาโรงธรรมชาวอีสานจะนิยม ทำคล้ายๆ กัน อาจจะแตกต่างกันบ้างตามความนิยมของแต่ละท้องถิ่น และจัดให้เสร็จเรียบร้อยก่อน ถึงวันงาน มักจะมีการประดับประดาตกแต่งสถานที่ให้เหมือนกับป่าหรือเขาวงกต เพื่อให้สอดคล้อง กับเรื่องราวในมหาวงศ์สันดรชาดก อีกทั้งมีการประดับธงทิว ราชวัติ ฉัตร ธงตามสมควร ที่สำคัญใน การจัดบุญผะเหวดมักจะมีการทำ “ธุงช่อ” ซึ่งเป็นหนึ่งในเครื่องฮ้อยเครื่องพัน อีกทั้งการประดับ ตกแต่งสถานที่ด้วย “ธุงใยแมงมุม” และ “ธุงไส้หมู” อีกทั้งธุงที่ประดิษฐ์จากวัสดุตามธรรมชาติ เช่น การเก็บดอกสะแบงมาร้อยเป็นธุงดอกสะแบง การควั่นข้าวเปลือกมาร้อยเป็นธุงข้าวดอก และการผ่าน ต้นหม่อนเป็นธุงดอกโน เป็นต้น เป็นสื่อสะท้อนให้เห็นภูมิปัญญาท้องถิ่นอีสานด้านการประดิษฐ์ธุงจาก วัสดุที่หาได้ตามท้องถิ่น



ภาพประกอบ 81 ธุงช่อ หนึ่งในเครื่องฮ้อยเครื่องพันในการจัดงานบุญผะเหวด

ภาพโดย ผู้วิจัย (2562)

ธุงใยแมงมุม เรียกสั้นๆ ว่า “ธุงใย” โดยประทับใจ สุวรรณธาดา ได้กล่าวถึงขั้นตอน การประดิษฐ์ธุงใยแมงมุมว่า เริ่มต้นจากนำไม้ไผ่เหล้ามามามัดไขว้กัน จะไขว้แบบสองหรือไขว้สามก็ได้ จากนั้นจึงใช้เส้นด้าย หรือฝ้าย หรือไหมหรืออื่นๆ มาผูกโยงคล้ายใยแมงมุม นิยมตกแต่งไว้หน้าพระ ประธาน หรือโดยรอบงานพิธี โดยมีความหมายในแง่ของการปกป้องคุ้มครอง จึงเป็นที่แพร่หลายใน ภาคอีสาน (ประทับใจ สุวรรณธาดา, 2561) สอดคล้องกับทัศนะของยุทธพงศ์ มาตย์วิเศษ ที่ได้ กล่าวถึงการประดับธุงใยแมงมุมว่า อาจหมายถึง คติความเชื่อในเรื่องบันไดสู่สวรรค์ รวมถึงมีการ ประดับธุงใยแมงมุม โดยรอบมณฑลพิธี ก็อาจตีความได้ถึงกำหนดเขตงานบุญ เป็นเครื่องป้องกัน

มารหรือสิ่งชั่วร้าย ซึ่งมีบทบาทคล้ายยันต์ (ยุทธพงศ์ มาตย์วิเศษ, 2562) เรามักพบเห็นรูปประเภหานี้ นิยมใช้แขวนตกแต่งไว้หน้าพระประธาน หรือโดยรอบในพิธีกรรม โดยเฉพาะในบุญผะเหวดหรือเทศน์ มหาชาติ รุ่งไยแมงมุม มีลักษณะสำคัญ คือ ทำด้วยเส้นด้ายหรือเส้นไหม ปัจจุบันนิยมใช้ไหมพรมผูก คล้ายใยแมงมุม มีทั้งแบบสี่ด้าน หกด้าน หรือแปดด้าน โดยการนำเส้นไหม เส้นด้าย ไหมพรม หลากหลายสีเส้นมัดเข้ากับไม้ไผ่ที่เหลาเตรียมไว้แล้ว มัดและม้วนจนเป็นวงรอบคล้ายใยแมงมุมที่โยงไป โยงมา เมื่อเสร็จก็นำมาร้อยเข้าเป็นสายเดียวกันหรือตามรูปแบบต่างๆ ที่ออกแบบให้สวยงาม แล้วจึง นำไปตกแต่งบริเวณพิธีหรือพื้นที่ศักดิ์สิทธิ์



ภาพประกอบ 82 รุ่งไยแมงมุม

ภาพโดย ผู้วิจัย (2563)

รุ่งไยแมงมุมกับความเชื่อด้านจักรวาลวิทยา อธิบายผ่านไตรภูมิพระร่วง ซึ่งเป็นวรรณกรรมทางพุทธศาสนาที่กล่าวถึงภูมิ (แดน) ทั้ง 3 คือ กามภูมิ 11, รูปภูมิ 16 และอรุณภูมิ 4 ซึ่งมีเนื้อหาพรรณนาถึงที่อยู่ ที่ตั้ง และการเกิดของมนุษย์ สัตว์นรก เปรต อสุรกาย และเทวดา โดยที่ตั้งเหล่านี้มี “เขาพระสุเมรุ” เป็นหลัก เขาพระสุเมรุนั้นตั้งอยู่ท่ามกลางจักรวาล มีทิวเขาและทะเลล้อมรอบถึง 7 ชั้น ทิวเขาเหล่านี้รวมเรียกว่า “เขาสัตตบริภัณฑ์” ส่วนทะเลที่รายล้อมอยู่ 7 ชั้นเรียกว่า สัตตนคร (นิยะดา เหล่าสุนทร, 2543) ข้อสังเกตประการสำคัญคือ รุ่งไยแมงมุมประดิษฐ์ขึ้นจากไม้ไผ่ และเส้นด้ายหรือเส้นฝ้ายพันเป็นชั้น ๆ คล้ายกับใยแมงมุม ใช้สีเส้นแตกต่างกันไปแต่ละชั้น และที่สำคัญมีจุดศูนย์กลางของรุ่ง ซึ่งอาจจะเป็นการสื่อความหมายหรือตีความถึง เขาพระสุเมรุอันเป็นศูนย์กลางของจักรวาลก็ได้ นอกจากนั้น พระครูศรีปริยัติโชติธรรม เจ้าคณะอำเภออย่างตลาด เจ้าอาวาสวัดสว่างหัวนาคำ ตำบลหัวนาคำ อำเภออย่างตลาด จังหวัดกาฬสินธุ์ ตลอดจนผู้สูงอายุบ้านหัวนาคำ หลายท่าน ได้อธิบายคติความเชื่อผ่านรุ่งไยแมงมุมใน “ฮีตเดือนสี่” หรือ “บุญผะเหวด” (เทศน์มหาชาติ) ว่า เป็นการสื่อความหมายถึง “เขาวงกต” อันเป็นสัปปายะสถานที่พระเวสสันดรใช้บำเพ็ญเพียรทำทานบารมี ตามเรื่องราวของมหาเวสสันดรชาดก หรือเปรียบได้กับหลักธรรมทางพุทธศาสนา

เช่น ชูโย แมงมุ่มสี่ทิศ หมายถึง อริยสัจ 4 ชูโยแมงมุ่มหกทิศ หมายถึง ทิศ 6 และชูโยแมงมุ่มแปดทิศ หมายถึง มรรค 8 (พระครูศรีปริยัติโชติธรรม, 2563) ซึ่งทัศนะดังกล่าวก็ยังมองเป็นเรื่องของมุขปาฐะ อันเป็นกุศโลบายที่ผสมผสานระหว่าง สัญลักษณ์ทางวัฒนธรรมกับทางความเชื่อทางพุทธศาสนาอยู่

ส่วนชูดอกสะแบงนั้น ทำจากดอกของต้นสะแบง หรือยางกราด ซึ่งเป็นไม้วงศ์ยางสกุลเดียวกับ ยางนา ยางเหียง และยางพลวง (เตือนใจ ไก่สกุล และอรุณี จันทรสนิท, 2562) ซึ่งในภาษาถิ่นอีสานจะเรียกดอกของต้นไม้เหล่านี้ว่า “หมากปิ่น” (ปิ่น ภาษาถิ่นอีสานแปลว่า หมุน) โดยปกติแล้วต้นสะแบงจะออกดอกในช่วงฤดูแล้ง ประมาณเดือนกุมภาพันธ์-มีนาคม ซึ่งตรงกับช่วงของจัดงานบุญเดือนสี่ หรือบุญผะเหวด ชาวบ้านในท้องถิ่นจึงนิยมเก็บดอกสะแบงมาร้อยต่อกันเป็นช่อ แล้วจึงนำไปประดับรอบๆ บริเวณธรรมาสน์สำหรับพระสงฆ์เทศน์มหาชาติ จำลองสถานที่นั้นเป็นป่าหรือเขาวงกต ซึ่งสะท้อนให้เห็นถึงภูมิปัญญาในการนำวัสดุธรรมชาติที่หาได้ในท้องถิ่นมาประดับตกแต่งในพิธี



ภาพประกอบ 83 การประดับชูโยแมงมุ่ม และชูดอกสะแบง ในงานบุญผะเหวด
วัดคำโพน บ้านคำโพน ตำบลนาจารย์ อำเภอเมืองกาฬสินธุ์ จังหวัดกาฬสินธุ์
ภาพโดย ผู้วิจัย (2563)

จะเห็นได้ว่า ชูได้เข้าไปมีบทบาทที่หลากหลายโดยเฉพาะในบุญผะเหวด ทั้งในส่วนของ การเป็นส่วนหนึ่งของพิธีกรรมบุญผะเหวด โดยชูผะเหวด หรือชูไชย ถูกสถาปนาความหมายให้เป็น สัญลักษณ์ของการเทศน์มหาชาติ ชูช่อ ถูกประดิษฐ์ขึ้นเพื่อเป็นหนึ่งใน “เครื่องฮ้อยเครื่องพัน” ที่เปรียบเสมือนเครื่องสักการบูชาพระคาถาของพระพุทธเจ้า ชูโยแมงมุ่ม ถูกนำไปตีความเข้ากับ ความเชื่อทางศาสนาไปพร้อมๆ กับการใช้ประดับตกแต่งบริเวณมณฑลพิธีเทศน์มหาชาติ ให้มีความใกล้เคียงกับสถานที่ในมหาเวสสันดรชาดก เช่นเดียวกันกับชูดอกสะแบง และชูประเภทอื่นๆ ที่คนใน

ท้องถิ่นได้ริเริ่มนำวัสดุทางธรรมชาติมาประดิษฐ์สร้างสรรค์ขึ้นเพื่อใช้ประดับตกแต่ง อันเป็นสื่อสะท้อนให้เห็นพลวัตในด้านการประดิษฐ์ผ่านภูมิปัญญาท้องถิ่นของคนอีสาน

4.3.1.3 รุ่งในบุญสงกรานต์

สงกรานต์เป็นคำภาษาสันสกฤต แปลว่า ผ่าน หรือเคลื่อนย้ายเข้าไป ซึ่งในที่นี้หมายถึง พระอาทิตย์ผ่าน หรือเคลื่อนย้ายเข้าไปในจักรราศีใดราศีหนึ่ง (พระยาอนุนานราชชน, 2500) นอกจากนี้ สงกรานต์ยังเป็นการส่งท้ายปีเก่าต้อนรับปีใหม่ไทย พิธีสงกรานต์เป็นพิธีกรรมที่เกิดขึ้นในสมาชิกครอบครัวหรือชุมชนบ้านใกล้เรือนเคียง แต่ปัจจุบันได้เปลี่ยนไปสู่สังคมวงกว้าง ช่วงเวลาที่พระอาทิตย์เคลื่อนเข้าสู่ราศีเมษเป็นช่วงฤดูร้อน ประเพณีดั้งเดิมจึงมีการใช้น้ำเป็นองค์ประกอบหลัก โดยใช้รดให้แก่กันเพื่อความชุ่มชื้น มีการสงน้ำพระเพื่อความเป็นสิริมงคล ทำบุญตักบาตร ขอพรจากผู้ใหญ่ และรำลึกถึงบรรพบุรุษที่ล่วงลับ ส่วนประเพณีสงกรานต์ในภาคอีสาน นิยมจัดกันอย่างเรียบง่ายแต่อย่างมากไปด้วยความอบอุ่น โดยคนอีสานจะเรียกประเพณีสงกรานต์ว่า “บุญเดือนห้า” หรือ “ตรุษสงกรานต์” (จารุบุตร เรื่องสุวรรณ, 2520) และจะถือฤกษ์ในวันขึ้น 15 ค่ำ เดือน 5 โดยจะมีพิธีการทำบุญตักบาตร ทำบุญสงน้ำพระ และรดน้ำผู้ใหญ่ ด้วยการนำเอาน้ำอบ น้ำหอมไปสรงพระพุทธรูป พระภิกษุสงฆ์ มูลเหตุที่ทำเพื่อขอให้มีความเป็นอยู่ร่มเย็นเป็นสุข จะปรารถนาสิ่งใดขอให้ได้สมหวัง เช่น ขอน้ำขอฝน ขอให้ตกต้องตามฤดูกาล และให้ข้าว น้ำ ปลา อุดมสมบูรณ์ และในเดือนนี้ถือว่าเป็นวันขึ้นปีใหม่ของคนอีสาน โดยถือเอาวันขึ้น 15 ค่ำ เดือน 5 เป็นวันเริ่มต้นทำบุญ

การทำบุญสงกรานต์ จะเริ่มเวลาประมาณ 15.00 น. โดยพระสงฆ์จะตีกลองเพื่อเป็นสัญญาณบอกให้ญาติโยมในหมู่บ้านออกมารวมกันที่วัด และนำพระพุทธรูปลงมาประดิษฐานไว้ในศาลาโรงธรรม จากนั้นพระสงฆ์และชาวบ้านก็จะมาร่วมกันจัดน้ำอบ น้ำหอม ฐูป เทียน ดอกไม้ มาพร้อมกันแล้วก็กล่าวคำบูชาอิฐฐาน ขอขมาพระรัตนตรัย ขอให้ฟ้าฝนตก ให้บ้านเมืองอยู่ร่มเย็นเป็นสุข แล้วก็สงน้ำอบน้ำหอมให้แก่พระพุทธรูปทั้งหมดที่มีอยู่ในวัด จากนั้นก็สงน้ำให้แก่พระสงฆ์ อันเป็นเคารพสักการะบูชาของชาวบ้าน ซึ่งถือว่าเป็นการเคารพท่านจะได้ให้ศีลให้พร ให้เรามีความสุข ความเจริญ และเป็นการต่ออายุของเรา และหลังจากกลับมาถึงบ้าน จะมีการสงน้ำให้คนเฒ่า คนแก่ ซึ่งเป็น ปู่ ย่า ตา ยาย หรือครูบาอาจารย์ ซึ่งเป็นผู้หลักผู้ใหญ่ที่อันควรในการเคารพสักการะของเรา ต่อมาก็จะเล่นสาดน้ำกันเป็นที่สนุกสนาน ขณะที่ตอนเย็นจะมีการก่อเจดีย์ทราย โดยชาวบ้านจะนำทรายจากที่ใดที่หนึ่งนำมาก่อเจดีย์ทรายที่ลานวัด ประเด็นดังกล่าวสะท้อนความเชื่อในเรื่องการขนทรายเข้าวัดในขณะที่ญาติโยมมาทำบุญได้เหยียบดินเหยียบทรายของวัดที่ถือเป็นศาสนสมบัติออกไปภายนอก จึงมีกุศโลบายการขนทรายเข้าวัด ในรูปแบบของการก่อเจดีย์ทรายในวันสงกรานต์ โดยจะมีการประดับประดาเจดีย์ทรายอย่างสวยงาม โดยมีความเชื่อเพื่อเป็นการน้อมถวายเป็นพุทธบูชา

ประเด็นในเรื่องของรุ่ง ที่เข้าไปมีบทบาทในบุญสงกรานต์นั้น เรามักจะพบเห็น “รุ่งไชย” ปักอยู่ใจกลางเจดีย์ทราย และ “รุ่งช่อ” ซึ่งเป็นรุ่งขนาดเล็กปักอยู่บริเวณรอบเจดีย์ทราย หากพิจารณาแล้วคล้ายกับบุญคุณลาน ซึ่งมักจะปักรุ่งไชยไว้กลางกองข้าว และปักรุ่งช่อไว้บนกองข้าว ประเด็นดังกล่าว มนัส สุขสาย ได้อธิบายว่า รุ่งช่อทำด้วยผ้าฝ้าย ผ้าไหม หรือเจ็ย (กระดาษ) โดยทำเป็นรูปสามเหลี่ยม กว้างประมาณ 15 เซนติเมตร ยาวประมาณ 30-35 เซนติเมตร และนำไปติดที่ซีกไม้ไผ่ ซึ่งยาวประมาณ 100-120 เซนติเมตร เราจะพบเห็นรุ่งช่อนิยมนำมาปักตามเจดีย์ทรายในเทศกาล บุญสงกรานต์ (เจดีย์ทรายองค์ใหญ่ซึ่งทำไว้ตรงกลางเจดีย์บิรวารนั้น จะปักด้วยรุ่งชะหวาด

หรือธงไชย) ส่วนธงช่อจะปักทั่วไปตามเจดีย์ประธานที่อยู่ตรงกลาง และยังปักกลางเจดีย์ทรายบริวาร อีกด้วย (มนัส สุขสาย, 2546) ดังภาพประกอบ



ภาพประกอบ 84 การประดับธงชัยและธงช่อบนเจดีย์ทราย
ชุมชนโพธิ์ไทร ตำบลโพธิ์ไทร อำเภอดอนตาล จังหวัดมุกดาหาร
ภาพโดย ผู้วิจัย (2561)

สำหรับคติการก่อเจดีย์ทรายนั้น ปรากฏหลักฐานในพระไตรปิฎก ได้พรรณนาถึง อานิสงส์ที่พระโพธิสัตว์ก่อพระเจดีย์ทรายเพื่อถวายเป็นพุทธบูชาว่า เมื่อพระองค์เสด็จประทับอยู่ ณ บุพพารามมหารวิหาร ได้เทศนาถึงอานิสงส์ก่อเจดีย์ทราย แล้วตั้งความปรารถนาไว้เป็นใจความว่า วันหนึ่งเป็นฤดูร้อนอากาศร้อนอบอ้าว พระเจ้าปเสนทิโกศลทรงพักผ่อนพระอิริยาบถ ณ หาดทรายริมฝั่งแม่น้ำไม่ห่างจากพระนครเท่าใดนัก ได้ทรงทอดพระเนตรเห็นทรายขาวสะอาด จึงมีดำริว่า ควรทำเป็นรูปเจดีย์ขึ้นเพื่อบูชาพระรัตนตรัย ดีกว่าที่เราจะมาเดินเล่นโดยเปล่าประโยชน์ เมื่อทรงดำริเช่นนั้นแล้วก็รีบลงมือก่อเป็นรูปเจดีย์ด้วยพระองค์เอง พวกบริวารทั้งหลายที่ตามเสด็จก็ลงมือก่อตามไปด้วย เมื่อสำเร็จแล้วมองก็เป็นทิวแถวสวยงาม เกิดมีความปีติยินดีเป็นที่ยิ่ง นับดูแล้วมีพระเจดีย์ทราย 84,000 องค์ ทรงโสมนัสเป็นยิ่งนัก ก็เสด็จกลับมาสู่บุพพารามมหารวิหาร ถวายอภิวัตแล้วก็นั่งอยู่ส่วนข้างหนึ่งแล้วกราบทูลถึงอานิสงส์ของการก่อพระเจดีย์ทรายบูชาพระรัตนตรัย ที่พระองค์ได้ทรงกระทำมาแล้วโดยตลอด พระพุทธองค์ทรงโปรดประทานพระธรรมเทศนาว่า ดูกรมหาบพิตร นร

ชนหญิงชายทั้งหลายเหล่าใด มีศรัทธาเลื่อมใสพากเพียรพยายามทำการก่อสร้างพระเจดีย์ทรายใหญ่ น้อยก็ดี มีจำนวนถึง 84,000 องค์นั้น หรือว่าจะมากน้อยแค่ไหนก็ตามด้วยศรัทธาอันแรงกล้า ก็จะไม่ไปสู่อบายภูมิตลอดร้อยชาติ ถ้าเกิดเป็นมนุษย์ก็จะเป็นผู้มั่งคั่งด้วยทรัพย์สมบัติบริวารเป็นอันมาก ครั้นตายไปจากมนุษย์โลก ก็จะไปเกิดในสวรรค์เสวยทิพย์สมบัติ แม้พระตถาคตก็เคยได้กระทำมาแล้วใน ครั้งเป็นพระโพธิสัตว์ พระพุทธองค์นำอดีตนิทานมาแสดงต่อไปว่า ครั้งนั้นพระองค์เกิดในตระกูล อนาถา พอเจริญวัยขึ้นก็ต้องเข้าป่าแสวงหาพินมาขายเลี้ยงชีพ กระทำอย่างนี้เป็นอาจณ อยู่มาวันหนึ่ง ได้เห็นทรายขาวสะอาดบริสุทธิ์ในราวป่า ก็มีจิตผ่องใสศรัทธาใคร่จะก่อพระเจดีย์บูชาพระรัตนตรัย จึง สละเวลาไม่ตัดพินทั้งวันเพื่อก่อพระเจดีย์ทราย เสร็จแล้วได้ฉีกผ้าห่มผืนหนึ่งปักเป็นธงไชย แล้วบูชา พระรัตนตรัยในพุทธบาทศาสดา ของพระตถาคตสัมมาสัมพุทธเจ้า แล้วตั้งความปรารถนาว่า ขอให้ ข้าพเจ้าได้สำเร็จพระโพธิญาณในอนาคตกาล ครั้นดับขันธแล้วไปเกิดอยู่ชั้นดาวดึงส์ เมื่อสิ้นอายุขัย แล้วได้จุติมาเกิดเป็นพระราชโอรสของพระเจ้าพาราณสี บำเพ็ญบารมีญาณจนเต็มเปี่ยมดีแล้ว จึง ได้มาอุปติเป็นพระตถาคต ดังที่มหาบพิตรปรารถนอยุ่ขณะนี้ เมื่อจบพระธรรมเทศนาแล้ว พระเจ้าป เสนทิโกศลพร้อมด้วยบริวารทั้งหลายก็มีความยินดีโสมนัส ในการที่พระองค์ทรงก่อพระเจดีย์ทราย บูชาคุณพระรัตนตรัยโดยไม่เปล่าประโยชน์ (มหาจุฬาลงกรณราชวิทยาลัย, 2539 ข)



ภาพประกอบ 85 การประดับธงช่อบนเจดีย์ทราย วัดทุ่ง อำเภออากาศอำนวย จังหวัดสกลนคร
ภาพโดย ผู้วิจัย (2560)

จากเรื่องราวในพระไตรปิฎกที่ได้ยกมาอธิบายนี้ อาจกล่าวได้ว่า การก่อเจดีย์ทราย ที่นิยมกระทำในช่วงบุญสงกรานต์ เป็นประเพณีหนึ่งซึ่งมีที่มาที่ไปเกี่ยวข้องกับพุทธศาสนาโดยตรง อีกทั้งประเพณีดังกล่าวยังแฝงไปด้วยกุศโลบาย โดยผู้โยงประเพณีนี้เข้ากับคติความเชื่อเรื่องเวรกรรม ในพุทธศาสนา กล่าวคือ ความเชื่อเรื่องการก่อเจดีย์ทรายถวายวัด เพื่อนำเศษดินทรายที่ติดเท้าออก จากวัดไปมาคืนวัดในรูปของเจดีย์ทราย นอกจากคติความเชื่อเกี่ยวกับเจดีย์ทรายแล้วยังพบว่า รุ่งได้ เข้าไปมีบทบาทในบุญสงกรานต์ กล่าวคือ มีการปักธงไชย และรุ่งช่อลงบนเจดีย์ทราย เพื่อถวายเป็น

พุทธบูชาให้เป็นกุศลอันสูงส่ง ดังเหตุการณ์ในพระชาติที่พุทธองค์เป็นชายอนาถา ได้ก่อพระเจดีย์ทรายแล้วได้ ฉีกผ้าห่มผืนหนึ่งปักเป็นธงไชยเพื่อบูชาพระรัตนตรัย ประเด็นดังกล่าวจึงยิ่งสะท้อนให้เห็นถึงบทบาทของธงในการเป็นเครื่องสักการะบูชาในทางพุทธศาสนาอย่างมีนัยสำคัญ

4.3.1.4 ธงในบุญช่าชะ

บุญช่าชะ หรือบุญเดือนเจ็ด เรียกอีกอย่างหนึ่งว่า “บุญเบิกบ้าน” (สมชาย นิลอาธิ, 2543) เป็นประเพณีที่เกี่ยวข้องกับการเสริมกำลังใจเพื่อความเป็นสิริมงคล เพราะเชื่อว่าเป็นการชำระล้างมลทิน หรือสิ่งที่สกปรกรุ่งรัง ให้สะอาดปราศจากความเศร้าหมอง หมายถึง ทั้งความสกปรกทางกาย และความสกปรกทางใจ ตามคติเดิมจะทำบุญช่าชะ เพราะมีสาเหตุจากชุมชนเกิดโรคระบาด ผู้คน สัตว์เลี้ยงวัวควายล้มตาย โดยเชื่อว่าเป็นการกระทำของผี คนอีสานจะถือว่า บ้านเมืองเดือดร้อนชะตาขาด จำต้องทำบุญชำระเสนียดจัญไรออกไป มูลเหตุที่ปรากฏเป็นหลักฐานในทางพุทธศาสนา เกี่ยวกับการทำบุญช่าชะนี้ มีเรื่องเล่าไว้ในชุดทกนิยายธรรมบท เรื่องอัตโนบุพกรรมว่า ในสมัยหนึ่ง เมืองไพสาลีได้เกิดเดือดร้อน ฟ้าฝนไม่ตกต้องตามฤดูกาล เกิดทุพภิกขภัย (ข้าวยากมากแพง) และเกิดโรคภัยระบาดรุนแรง ทำให้สัตว์ มีช้าง ม้า วัวและควาย เป็นต้น และผู้คนล้มตายเป็นอันมาก ทัวทั้งเมืองเต็มไปด้วยซากศพและชาวโพลนไปด้วยกองกระดูก เจ้าผู้ครองเมืองจึงได้ส่งคนไปกราบบิณฑพระพุทธรูปพร้อมด้วยพระภิกษุสงฆ์ จำนวน 500 รูป เสด็จมายังเมืองไพสาลีโดยทางเรือ เพื่อขจัดปัดเป่าหรือชำระเสนียดจัญไรที่เกิดขึ้น และบำรุงขวัญพสกนิกรของตน ครั้นเมื่อพระพุทธรูปเสด็จเข้าถึงเขตเมืองไพสาลีก็เกิดฝนตกท่าใหญ่ ภายในเมืองเกิดน้ำท่วมสูงระดับหัวเข่าจนถึงเอว น้ำที่ท่วมนั้นกลายเป็นผลดีแก่ชาวไพสาลี โดยน้ำได้พัดพาเอาซากศพของคนและสัตว์เหล่านั้นลงสู่แม่น้ำแล้ว ไหลออกสู่ทะเล ในที่สุด ซึ่งเชื่อว่าเป็นการชำระเมืองให้สะอาดก่อนที่จะมีการเสด็จมาถึงของพระพุทธรูป อันเป็นการถวายเป็นการต้อนรับโดยเทวดาผู้รักษาเมือง ในครั้งนั้น พระพุทธรูปได้นำน้ำพุทธรูปด้วย “รัตนสูตร” ใส่ในบาตรแล้วรับสั่งให้พระอานนท์นำไปประพรมจนทั่วพระนคร โรคภัยไข้เจ็บและเสนียดจัญไรทั้งหลายทั้งปวงก็ระงับดับหายไป (มหาจุฬาลงกรณราชวิทยาลัย, 2539 ข) ชาวอีสานในสมัยโบราณได้อาศัยความเชื่อนี้มาผูกโยงกับประเพณีท้องถิ่น ครั้นเมื่อถึงเดือนเจ็ดของทุกปีจึงได้พากันทำบุญช่าชะบ้านเมืองเป็นประจำสืบมา ประเด็นดังกล่าว คุณ เครือวรรณ ปราชญ์ชาวบ้านผู้มีความรู้เกี่ยวกับประเพณีบุญช่าชะ ได้กล่าวว่า

“เมื่อถึงเดือนเจ็ด คนในชุมชนจะกำหนดวันทำบุญเบิกบ้านในวันใดวันหนึ่ง เมื่อถึงวันงานก็จะมีการปลุกผาม (ปะรำพิธี) บริเวณ “หลักบือบ้าน” (ซึ่งในปัจจุบันนี้ ส่วนใหญ่ใช้บริเวณศาลากลางบ้านประกอบพิธีแทนการปลุกผาม) ก่อนจะเริ่มพิธีช่าชะนั้น เฒ่าจ้ำ (ผู้นำประกอบพิธี) จะทำพิธีเชิญเจ้าปู่หรือผีปู่ตา มาร่วมพิธีโดยการนำขันกะยงจากศาลปู่ตามาตั้งไว้บริเวณหลักบือบ้าน และให้ทุกเรือนจะต้องเตรียมผ้าย (ด้ายสายสิญจน์) โยงจากบริเวณปะรำพิธีไปบ้านเรือนของตนต่อไปเรื่อยๆ จนครบทุกหลังคาเรือน ชาวบ้านจะทำกระทงด้วยหยวกกล้วยเป็นรูปทรงสามเหลี่ยม (กระทงหน้าวัว) จะปั้นรูปคน สัตว์เลี้ยง พาหนะ (การปั้นจะขึ้นอยู่กับจำนวนของครอบครัวนั้นๆ เช่น มีสมาชิกในครอบครัว 5 คน มีสัตว์เลี้ยง 1 ตัว และพาหนะ 1 คัน ก็จะทำปั้นรูปคน สัตว์ และพาหนะให้เท่ากับจำนวน ที่มี) เครื่องใส่กระทง ได้แก่ หมาก พลุ ปูนแดง ดินปั้นรูปคน สัตว์เลี้ยง พาหนะ ข้าวดำ ข้าวแดง แกงส้ม แกงหวาน ดอกไม้ รูป เทียน เทียนหัว (วัดรอบศรีษะ) ด้ายสายสิญจน์วัดตามขนาดของแต่ละคน (ภาษาถิ่นเรียกว่า ด้ายค่าคิง) เมี่ยง พริก เกลือ หอม กระเทียม กล้วย อ้อย ดิน ทราย

เขียนชื่อบุคคลในครอบครัว และธุงช่อ ตอนเย็นนิมนต์พระมาตั้งมุงคุณ (เจริญพระพุทธมนต์) ตอนเช้าถวายอาหารบิณฑบาตแด่พระสงฆ์ รับศีล ปะพรมน้ำพระพุทธมนต์ นำเสลี่ยงหามพระสงฆ์เดินไปรอบหมู่บ้านหว่านหินแห่ (กรวด) หว่านทราย ตอกหลักบ้านหลักเมือง ตอกหลักปีหลักเดือน พอเสร็จพิธีแล้วจึงนำ น้ำพระพุทธมนต์ปะพรมสัตว์เลี้ยง วัว ควาย และบุตรหลานให้อยู่เย็นเป็นสุข”

(คุณ เครือวรรณ, 2563: สัมภาษณ์)



ภาพประกอบ 86 ธุงช่อปักบนกระทงหน้าวัว

ภาพจาก พระครูวินัยธรชัยวัฒน์ ญาณสโร (2563)

จากข้อมูลดังกล่าวจะเห็นได้ว่า ธุงได้เข้าไปมีบทบาทในประเพณีบุญช่าชะ ที่พบมากคือ “ธุงช่อ” ซึ่งถือเป็นองค์ประกอบสำคัญที่ถูกนำไปใส่ไว้ในกระทงหน้าวัว โดยชาวอีสานมักจะทำขึ้นในพิธีที่เกี่ยวข้องกับการแต่งแก้เสียเคราะห์ หรือความเชื่อที่เกี่ยวกับเรื่องขวัญ ในบริบทของประเพณีบุญช่าชะ ด้วยความเชื่อที่ว่า เป็นการทำบุญสะเดาะเคราะห์ครั้งใหญ่ของคนทั้งหมู่บ้าน และขับไล่สิ่งที่ไม่ดีไม่งามให้หลีกหนีไป นัยดังกล่าว ธุง จึงเปรียบเสมือนสัญลักษณ์แห่งความเป็นมงคล และสามารถป้องกันสิ่งชั่วร้ายอีกด้วย นอกจากนี้ก็ยังพบเห็นธุงช่อในความเชื่อเรื่องการตบประทายในประเพณีบุญช่าชะด้วยเช่นกัน โดยธีระวัฒน์ แสนคำ ได้อธิบายคำว่า “ตบประทาย” ว่าอาจมีที่มาที่ไปจาก 2 กรณี คือ กรณีแรก อาจเพี้ยนมาจากคำว่า “นบพระทราย” คือการนำทรายมาก่อเป็นเจดีย์เพื่อถวายเป็นเครื่องบูชา และกรณีที่สอง อาจจะมาจากรูปแบบของการบูชาที่มีการนำภาชนะบรรจุทรายมาคว่ำลงหรือที่ชาวอีสานเรียกว่า “ตบ” ที่ “หลักประทาย” ซึ่งเชื่อว่าเป็นที่สถิตของดวงวิญญาณผีบรรพบุรุษผู้คุ้มครองปกป้องรักษาชาวบ้านจึงเรียกว่า “ตบประทาย” ก็เป็นไปได้ (ธีระวัฒน์ แสนคำ, 2558) ด้วยคติความเชื่อเรื่องการตบประทายในหลายท้องถิ่น มักจะพบเห็นการปักธุงช่อไว้บนกองดินหรือเจดีย์ทรายที่ทำขึ้น นัยหนึ่งเพื่อเป็นการบูชาพระรัตนตรัยตามความเชื่อในทางพุทธศาสนา เช่นเดียวกับคติ การก่อเจดีย์ทรายในบุญสงกรานต์ อีกนัยหนึ่งยังเป็นการสะเดาะเคราะห์ต่อชะตาและขับไล่สิ่งชั่วร้าย ซึ่งมีบทบาทคล้ายกับยันต์อีกด้วย



ภาพประกอบ 87 การตบประทาย และประดับธงช่อ
บุญข้าชะบ้านเสมา ตำบลหนองแปน อำเภอกมลาไสย จังหวัดกาฬสินธุ์
ภาพโดย พระมหาธรรตนะ รตนสิริ (2563)

4.3.1.5 ชุงในบุญกฐิน

บุญประเพณีที่มีความเกี่ยวข้องกับพุทธศาสนาซึ่งมีความสำคัญ คือ บุญกฐิน หรือบุญเดือนสิบสอง ถือว่าเป็นกาลทาน คือ มีเวลาทำที่ชัดเจนและจำกัด โดยทางจันทรคติเริ่มจากวันแรม 1 ค่ำเดือน 11 จนถึงวันเพ็ญเดือน 12 (มหาจุฬาลงกรณราชวิทยาลัย, 2539 ก) รวมระยะเวลา 1 เดือน การทอดกฐิน คือ การนำผ้ากฐินไปวางไว้ต่อหน้าพระสงฆ์อย่างต่ำ 5 รูป แล้วให้พระสงฆ์รูปใดรูปหนึ่งที่ได้รับมอบหมายจากคณะสงฆ์ทั้งนั้นเป็นเอกฉันท์ให้เป็นผู้รับกฐิน โดยกฐินสามารถแบ่งออกได้เป็น 2 ประเภท (พระครูภาวนาโพธิคุณ (สมชายกนต์สีโล), 2553) คือ จุกฐิน และมหากฐิน จุกฐินเป็นกฐินเล็กหรือเรียกอีกอย่างหนึ่งว่า กฐินเล่น เป็นกฐินที่ต้องทำให้เสร็จในวันเดียว ส่วนใหญ่ จะนิยมทำกันในวันขึ้น 15 ค่ำเดือน 12 ซึ่งเป็นวันสุดท้ายของการทอดกฐิน ส่วนมหากฐินเป็นกฐินใหญ่ที่นอกจากจะมีผ้าไตรจีวรแล้ว ยังมีเครื่องบริวารกฐินอีกจำนวนมาก และใช้ระยะเวลาเตรียมงานมากกว่าจุกฐิน แต่กฐินสามารถจัดแบ่งเป็นประเภทได้อีกแบบหนึ่งตามความนิยมในสังคมปัจจุบัน คือ กฐินหลวง และกฐินราษฎร์ ซึ่งกฐินหลวง หมายถึง กฐินที่พระเจ้าแผ่นดินเสด็จไปทอดถวายด้วยพระองค์เอง หรือพระราชทานแก่อนุรักษ์ บริษัท องค์กร หรือพ่อค้าประชาชนที่มีจิตศรัทธาไปทอดถวายตามวัดที่เป็นวัดหลวงหรือพระอารามหลวงทั่วประเทศ ส่วนกฐินราษฎร์ หมายถึง กฐินที่ชาวบ้านผู้มีจิตศรัทธาได้รวมตัวกันจัดทำขึ้น เพื่อไปทอดถวายณวัดใดวัดหนึ่ง ซึ่งส่วนมากจะเป็นกฐินสามัคคี หรืออาจจะเป็นกฐินที่ปัจเจกบุคคลเป็นเจ้าของก็ได้

ตามความเชื่อของพุทธศาสนิกชนในปัจจุบันนั้น การทำบุญกฐินถือว่าการสร้างบุญครั้งใหญ่ หากอยากมีวาสนาดี เป็นผู้บริบูรณ์ด้วยทรัพย์สมบัติเงินทอง ไม่มีวันตกต่ำ ขอให้ร่วมเป็นเจ้าภาพในการทอดกฐินอย่างน้อย 3 ปีติดกัน และผลจากกฐินทานนี้ พระราชพรหมญาณ แห่งวัดท่า

ซุง จังหวัดอุทัยธานี ได้กล่าวไว้ว่า ในสมัยพระพุทธเจ้าทรงพระนามว่าปทุมุตตระ ท่านเคยเทศน์วาระหนึ่งสมัยที่พระพุทธเจ้าองค์ปัจจุบัน (พระโคตมพุทธเจ้า) เสวยชาติเป็นมหาทุกขตะคือเป็นคนยากจนมาก เป็นทาสของคหบดีท่านหนึ่ง มหาทุกขตะเอาเสื้อผ้าเก่าๆ ของตนนำไปแลกกับด้ายหนึ่งกลุ่ม เข็มหนึ่งเล่ม เอามาร่วมในการทอตกฐินกับเจ้านาย เพื่อปรารถนาเป็นพระพุทธเจ้า ท่าน (พระพุทธเจ้าองค์ปัจจุบัน) ตรัสว่า การทอตกฐินครั้งหนึ่ง จะปรารถนาพุทธภูมิก็ได้ จะปรารถนาเป็นอัครสาวกก็ได้ จะปรารถนาเป็นพระอรหันต์ก็ได้ แต่ถ้าหากว่ายังไม่ถึงพระนิพพานเพียงใด อานิสงส์จะส่งผลให้ท่านผู้นั้นเมื่อตายจากความเป็นคนไปเกิดเป็นเทวดาแล้ว ลงมาเป็นพระเจ้าจักรพรรดิ 500 ชาติ เมื่อบุญน้อยลงมาจะเป็นพระมหากษัตริย์ 500 ชาติ เป็นมหาเศรษฐี 500 ชาติ เป็นอนุเศรษฐี 500 ชาติ เป็นคฤหบดี 500 ชาติ (พระราชพรหมญาณ (วีระ ถาวโร), 2563) แต่มีข้อสังเกตระหว่างการทำกฐินในปัจจุบันคือ มีความแตกต่างจากอดีตที่เน้นเรื่องของผ้า (เพื่อการตัดเย็บทำจีวร) แต่ปัจจุบันกับเน้นในเรื่องของปัจจัย (เงิน) เป็นหลักจึงทำให้ชาวบ้านส่วนมากมีความเข้าใจคลาดเคลื่อนว่า ถ้าไม่มีเงินแสนไม่สามารถทำกฐินได้ ซึ่งดูเหมือนจะมีความเป็นจริงอยู่บ้างไม่น้อย จากความเข้าใจตรงนี้ส่วนหนึ่ง จึงก่อให้เกิดการทำกฐินสามัคคีขึ้น นั่นหมายความว่าชาวบ้านหรือชุมชนหลายๆ ชุมชน ได้รวมตัวกันจัดการทอตกฐินที่วัดใดวัดหนึ่งส่วนมากจะเป็นวัดภายในชุมชนของตนเอง และมีข้อสังเกตอีกประการหนึ่งที่ชาวพุทธนิยมทำกัน ในการทอตกฐิน คือ ธุงกฐินรูปจระเข้ รูปตะขาบ รูปนางมัจฉาถือดอกบัว และรูปเต่าคาบดอกบัว โดยฉลอง พันธุ์จันทร์ กล่าวว่า สิ่งเหล่านี้ถือว่าไม่มีในพุทธบัญญัติ แต่มีการเพิ่มเติมเข้ามาภายหลังตามคติความเชื่อของท้องถิ่น (ฉลอง พันธุ์จันทร์, 2562)



ภาพประกอบ 88 ธุงรูปจระเข้ สัญลักษณ์แห่งโลกะ
ธุงรูปนางกนิรีหรือนางมัจฉาถือดอกบัว สัญลักษณ์แห่งโมหะ
ภาพโดย ผู้วิจัย (2563)

ธุงกฐินรูปพระเข้ ในเชิงตำนานที่เล่าสืบต่อกันมามีเรื่องเล่าว่า มีสามีภรรยาคู่หนึ่งได้ช่วยกันทำมาหากินจนเป็นเศรษฐี ภรรยาชอบในการทำบุญทำทาน แต่สามีเป็นคนตระหนี่ไม่ชอบทำบุญ วันหนึ่งจึงแอบนำทรัพย์สมบัติบางส่วนไปฝังไว้ที่บริเวณท่าน้ำ เพราะเกรงว่าภรรยาจะนำทรัพย์สิน เงินทองไปทำบุญทำทานจนหมด ต่อมาเศรษฐีล้มป่วยและเสียชีวิตลง ในที่สุดเพราะเป็นห่วงสมบัติ จึงมาเกิดเป็นพระเข้คอยเฝ้าสมบัติอยู่ในพื้นที่ตรงนั้น คืนวันหนึ่งจึงมาเข้าฝันภรรยาว่า ตนเองได้นำทรัพย์สมบัติไปฝังไว้ที่ท่าน้ำใต้หัวสะพาน ภรรยามีความทรมานทั้งกายและใจด้วยความสงสารสามี ต่อมาภรรยาได้นำความฝันนั้นไปเล่าให้เจ้าอาวาสฟัง จึงเป็นสาเหตุที่นำไปสู่การขุดหาทรัพย์สมบัติตามที่ตนเองฝัน เจ้าอาวาสจึงแนะนำให้ภรรยานำสมบัตินั้นไปทำบุญกฐินเพื่ออุทิศส่วนกุศลให้สามี ในวันทอดกฐินทางฝ่ายภรรยาจึงจุดธูปบอกกล่าวแก่อดีตสามีของตนเองที่ไปเกิดเป็นพระเข้ และได้เดินทางโดยทางเรือเพื่อไปทอดกฐินยังวัดแห่งหนึ่งที่ไกลออกไป พระเข้ผู้เป็นอดีตสามีได้ว่ายน้ำตามขบวนเรือไปแต่หมดแรงและสิ้นใจตายก่อนที่จะถึงวัด เจ้าอาวาสได้ทราบถึงเหตุการณ์นั้นจึงให้คนวาดภาพธุงรูปพระเข้ไว้เพื่ออุทิศส่วนกุศลให้แก่พระเข้ตัวนั้น จากตำนานดังกล่าวจึงเป็นสาเหตุหนึ่งที่ทำให้พุทธศาสนิกชนได้กล่าวอ้างถึงในการใช้ธุงรูปพระเข้ในงานกฐิน แต่ข้อสังเกตก็คือตำนานดังกล่าวไม่ปรากฏกล่าวอ้างไว้ในคัมภีร์พุทธศาสนาแต่อย่างใด แต่เข้าใจว่าน่าจะเป็นตำนานที่เล่าสืบต่อกันมาในมิติประเพณีท้องถิ่นมากกว่า และด้วยเหตุนี้จึงทำให้มีนักปราชญ์ทางพุทธศาสนาได้ตีความหมายของธุงรูปพระเข้ไว้ ซึ่งการตีความนี้ก็มีความสอดคล้องกันในเชิงหลักพุทธธรรม โดย (พระครูภาวนาโพธิคุณ (สมชายกนตสีโล), 2553) ได้กล่าวไว้ดังนี้

ธุงกฐินรูปพระเข้คาบดอกบัว หมายถึง ความโลภ เปรียบถึงคนที่มีความโลภไม่มีความรู้สึกสำนึกชั่วดี มีแต่จะเอาให้ได้ทำเสีย โดยไม่คำนึงถึงวิธีการว่าผู้อื่นจะได้รับผลอย่างไรจากการกระทำของตน ดังนั้นธุงรูปพระเข้ท่านจึงได้เปรียบเหมือนกับความโลภที่ทำให้คนกอบโกยทุกสิ่งทุกอย่างเท่าที่จะมีช่องทางหรือโอกาส บางแห่งเปรียบพระเข้เป็นเช่นกับโอชะ แปลว่า หัวน้ำคือกิเลส 4 อย่าง (สุขพัฒน์ อนนท์จารย์, 2546) คือ กาโมชะ โอชะคือกาม ภโวชะ โอชะคือภพ ทิฏฐโรชะ โอชะคือทิฏฐิ และอวิชโชะ โอชะคืออวิชา ซึ่งทั้งหมดนี้ในทางพุทธศาสนาถือว่าเป็นอกุศลมูล หรือเป็นต้นเหตุของความเสื่อมตนเอง “ธุงกฐินรูปนางกนิรี หรือนางมัจฉาถือดอกบัว” หมายถึง ความหลงหรือโมหะ คำว่า กนิรี แปลว่า คนอะไร หรือว่าคนผู้สงสัย ผู้ยังสงสัย หรือผู้ที่ค้นพบเห็นก็เกิดความสงสัย คือคนที่ไม่เป็นตัวของตัวเองนั่นเอง ทั้งทางด้านความคิด ด้านการกระทำหรือพฤติกรรม เพราะฉะนั้น กนิรีหรือนางมัจฉา จึงเปรียบเสมือนโมหะ คือความหลงหรือผู้หลง ความลึกลับสงสัยนั่นเอง

พหุ นุ ปณุ ตีโต ชิว



ภาพประกอบ 89 ชูงรูปตะขาบ สัญลักษณ์แห่งโทสะ
 ชูงรูปเต่า สัญลักษณ์แห่งการสำรวมระวังอินทรีย์
 ภาพโดย ผู้วิจัย (2563)

ชูงกฐินรูปตะขาบคาบดอกบัว หมายถึง ความโกรธ โดยธรรมชาติแล้วสัตว์ชนิดนี้เป็น สัตว์ที่มีพิษร้าย เปรียบถึงโทสะ เพราะความโกรธเป็นเหตุ จึงมีความเจ็บปวด มีความเสียหายเป็นผล ดังนั้นจึงเปรียบชูงรูปตะขาบว่า เหมือนกับความโกรธ เพราะมีลักษณะคล้ายคลึงกัน คือเกิดขึ้นง่าย เกิดขึ้นเร็วและรุนแรง มีความเจ็บปวด มีความเสียหาย แต่หายเร็วหรือมีทางที่จะรักษาให้หายได้ ส่วน “ชูงกฐินรูปเต่า” หมายถึง ศील หรืออินทรีย์สังวร (การสำรวมระวังอินทรีย์) โดยปกติแล้ว สัญลักษณ์ญาณการหลบภัยของเต่าคือการหดส่วนต่างๆ ของร่างกายเข้าไปในกระดอง อันตรายที่เกิดจากสัตว์ไม่ว่าจะมีรูปร่างใหญ่โตสักปานใด ก็ไม่สามารถที่จะทำอันตรายแก่เต่าได้ ชูงรูปเต่าจึงเปรียบเสมือนการเตือนสติให้พุทธศาสนิกชนให้สำรวมระวังในอินทรีย์ทั้ง 6 อันประกอบด้วย ตา หู จมูก ลิ้น กาย ใจ



ภาพประกอบ 90 รุ่งจระเข้ ในขบวนแห่กฐินสามัคคี วัดป่าพุทธมงคล จังหวัดกาฬสินธุ์
ภาพโดย ผู้วิจัย (2563)

จะเห็นได้ว่า รุ่งได้เข้าไปมีบทบาทในบุญกฐินเป็นอย่างมาก โดยถูกนำไปตีความให้สอดคล้องกับหลักธรรมทางพุทธศาสนา อีกทั้งเป็นสัญลักษณ์ที่สามารถบ่งบอกได้ว่า วัดที่มีการปักธงรูปสัญลักษณ์ดังกล่าวข้างต้น ได้ประกอบพิธีทอดกฐินเสร็จสิ้นสมบูรณ์แล้ว ข้อสังเกตประการสำคัญคือ รุ่งรูปจระเข้ ตะขาบ นางมัจฉาถือดอกบัว และเต่า ที่ปรากฏในประเพณีบุญกฐิน กลับไม่ได้เป็นส่วนสำคัญของการทอดกฐินตามพุทธบัญญัติแต่อย่างใด แต่มีการเพิ่มเติมเข้ามาภายหลังตามคติความเชื่อของท้องถิ่น โดยบริบทของการทอดกฐินในปัจจุบันนั้นกลับมีข้อสังเกตอย่างหนึ่งคือ ผู้คนที่ไปร่วมในงานทอดกฐินมักจะแย่งชิงและอยากได้รุ่งสัญลักษณ์รูปต่างๆ ตามที่ได้กล่าวมาแล้ว หรือบางแห่งมีการจ่ายเงินเพื่อขอบูชารุ่งจากเจ้าภาพงานกฐิน เพราะมีความเชื่อว่า ผู้ที่ได้รุ่งดังกล่าวไปบูชาติดบ้านเรือน โดยเฉพาะร้านค้าจะมีเงินทองไหลมาเทมาไม่ขาดสาย จึงเป็นภาพสะท้อนให้เห็นถึงพลวัตทางคติความเชื่อระหว่างหลักธรรมทางพุทธศาสนากับเรื่องของโชคลางอีกด้วย

4.3.2 รุ่งที่ปรากฏในพิธีกรรมอื่นๆ

นอกจากรุ่งจะมีบทบาทในประเพณีฮีตสิบสอง โดยเฉพาะ บุญคุณลาน บุญพะเหวด บุญสงกรานต์ บุญซำฮะ และบุญกฐิน ซึ่งถูกใช้เป็นสัญลักษณ์และเป็นองค์ประกอบของพิธีกรรมตามความเชื่อของคนอีสานตามที่ได้กล่าวมาแล้วนั้น ยังพบว่า รุ่งมีบทบาทในพิธีกรรมอื่นๆ ในบริบทสังคมวัฒนธรรมอีสาน โดยเฉพาะอย่างยิ่งในพิธีกรรมหลังความตาย เช่น การเผาศพ และการทำบุญแจกข้าว ดังที่จะได้อธิบายต่อไปนี้

4.3.2.1 รุ่งในพิธีการเผาศพ

การเผาศพ ถือเป็นการจัดการหลังความตายวิธีหนึ่ง ซึ่งเป็นขั้นตอนหลังจากที่ได้มีการบำเพ็ญกุศลที่เกี่ยวกับศพเป็นที่เรียบร้อยแล้ว ด้วยความเชื่อที่ว่า มนุษย์เกิดจากธาตุทั้ง 4 ประกอบกัน ได้แก่ ดิน น้ำ ไฟ ลม พอตายแล้วร่างกายของมนุษย์ก็ต้องคืนสู่ธรรมชาติ ซึ่งผู้วิจัยได้ลง

พื้นที่สังเกตพิธีการเผาศพของวัดป่าพุทธมงคล ตำบลหลุบ อำเภอเมืองกาฬสินธุ์ จังหวัดกาฬสินธุ์ รวมถึงพิธีเผาศพในหลายๆ ท้องถิ่น พบว่า เมื่อเวลาเคลื่อนศพออกไปจากบ้านของผู้ตายมักจะมีการปักธูปตามรายทาง ครั้นไปถึงที่เผาศพก็ปักธูปทั้ง 4 มุมของกองพอน ประมุข มหิพันธ์ ผู้นำในการประกอบพิธีเผาศพของวัดป่าพุทธมงคล กล่าวว่า “การปักธูปเป็นการให้สัญลักษณ์ว่าทางนี้เป็นทางที่เคลื่อนศพไปสู่ป่าช้า ให้คนที่ไปส่งสการที่เดินทางไปไม่หันให้ไปตามธูปนี้ มูลเหตุอาจเป็นเพราะการนำศพไปเผาในป่าช้าตามธรรมเนียมแต่เดิม ต้องเดินทางเข้าป่าไกลออกไปจากหมู่บ้านเกรงว่าคนจะหลงทาง และเมื่อคราวเดินทางกลับมาก็จะมีการปักธูปทั้ง 4 มุม เพื่อเป็นสัญลักษณ์ว่าได้เผาศพแล้ว อีกทั้งยังมีความเชื่อว่าเป็นการลวงผีไม่ให้ตามกลับมา (ประมุข มหิพันธ์, 2563: สัมภาษณ์) โดยคนในท้องถิ่นเรียกธูปชนิดนี้ว่า “ธูปเผาผี” หรือ “ธูปเผาศพ” สอดคล้องกับ วิณา วิสเพ็ญ ได้อธิบายลักษณะของธูปเผาผีหรือธูปเผาศพว่า ธูปชนิดนี้ทำจากกระดาษสีหรือกระดาษจิ้งโก แล้วนำไม้ไผ่ขนาดเล็กเหลาเป็นเสา โดยใช้ปักเป็นเขตบริเวณเชิงตะกอนหรือเมรุที่จะเผาศพทั้ง 4 มุม (วิณา วิสเพ็ญ, 2562)

ข้อสังเกตประการสำคัญคือ ในหลายท้องถิ่นจะเรียกธูปชนิดนี้แตกต่างกันออกไป เช่น ในเขตอำเภอร่องคำ จังหวัดกาฬสินธุ์ เรียกธูปชนิดนี้ว่า ธูปกระดาษลาย เนื่องจากการนำกระดาษที่เหลือจากการประดับโลงศพมาทำเป็นธูป ดังที่ศนะของพระอุดม อัครธมโม วัดป่าบ้านดงเมืองอำเภอร่องคำ จังหวัดกาฬสินธุ์ ปราชญ์ท้องถิ่นในด้านการทำโลงศพและเมรุจนกหัสดีลิงค์ ได้กล่าวว่า หากพิจารณาย้อนกลับไปในอดีต คนอีสานมักจะทำโลงศพพร้อมกับทำลวดลายประดับด้วยวิธีการสับกระดาษใส่ (ทำลวดลายจากการตัดกระดาษ) เมื่อกระดาษเหลือจึงได้นำมาทำเป็นธูป ถ้ากระดาษเหลือมากก็อาจทำธูปได้ถึง 10-30 อัน สำหรับใช้ปักไว้รายทางในขณะเคลื่อนศพ นอกจากนั้นกระดาษที่เหลือบางส่วน ยังได้นำไปห่อเหรียญดอกกาฬพฤกษ์ไผ่พรายนในงานศพอีกด้วย โดยการทำธูปเผาผีจะตัดกระดาษให้เป็นรูปสามเหลี่ยมปลายยาวขนาดพอดี จากนั้นจึงนำยางบงหรือกาวแบ่งเปียกมาทากระดาษรูปสามเหลี่ยมที่ตัดไว้แล้วติดกับเสาไม้ไผ่ซี่กออกปลายเล็กน้อยโดยเหลายาวประมาณ 1 คอก ก่อนจะถูกนำไปใช้เป็นสัญลักษณ์ในพิธีเผาศพ (พระอุดม อัครธมโม, 2563: สัมภาษณ์)





ภาพประกอบ 91 ชุงเผาผี หรือชุงเผาศพ

ภาพโดย ผู้วิจัย (2563)

จะเห็นได้ว่า ชุงที่ปรากฏในพิธีการเผาศพ ถูกนำมาใช้เป็นสัญลักษณ์นำทางให้ผู้ที่มีชีวิตอยู่ไปร่วมไว้อาลัยแก่ผู้ตายเป็นครั้งสุดท้าย นัยนี้จึงเปรียบเสมือนกุศโลบายเพื่อเตือนสติคนเป็นหรือคนที่มิมีชีวิตอยู่ ให้พิจารณาถึงความตายในทุกก้าวย่างของชีวิต ข้อสังเกตประการสำคัญอีกอย่างหนึ่งคือ การใช้ชุงในงานเผาศพส่วนใหญ่จะต้องเป็นชุงสีขาวหรือสีดำ ซึ่งอาจตีความได้ถึงการไว้อาลัยต่อผู้ตาย เสมือนการแต่งกายด้วยชุดขาว-ดำ ไปร่วมในงานศพ รวมถึงเป็นสื่อสัญญาให้ดวงวิญญาณของผู้ตายไปสู่สุคติในสัมปรายภพ อีกทั้งการปักชุงทั้ง 4 มุมของเมรุหรือกองพอน ก็เพื่อเป็นสัญลักษณ์ว่าสถานที่แห่งนี้จะมีการเผาศพ เป็นการบอกกล่าวดวงวิญญาณผู้ตายให้รับรู้ว่าจะมีการสลายร่างอันไร้วิญญาณของเขา รวมถึงเพื่อเป็นการบอกกล่าวสิ่งศักดิ์สิทธิ์ เจ้าที่เจ้าทางบริเวณนั้นให้รับรู้อีกด้วย ฉะนั้น ชุงเผาผีหรือชุงเผาศพ จึงเป็นสื่อสะท้อนให้เห็นบทบาทของชุงในการถูกใช้เป็นสัญลักษณ์ในการติดต่อสื่อสารกับโลกของวิญญาณผ่านพิธีกรรมหลังความตายอีกด้วย

4.3.2.2 ชุงในงานบุญแจกข้าว

ชาวอีสานเรียกการทำบุญอุทิศส่วนกุศลให้กับผู้ตายว่า “บุญแจกข้าว” ซึ่งในบางท้องถิ่นจะจัดหลังจากที่มีการเผาศพเสร็จสิ้นทันที แต่ในหลายท้องถิ่นก็พบว่าจะจัดภายในปีนั้นๆ (พระครูสุธีคัมภีร์ญาณ, 2561) บางแห่งจะเรียกบุญนี้ว่า “บุญฉลองอัฐิ” เหตุเพราะมีการนำอัฐิของผู้ตายมาร่วมบำเพ็ญกุศลในงานนี้ หากไม่มีอัฐิก็จะใช้รูปถ่ายมาตั้งไว้ในงานแทน เนื่องจากไม่มีใครสามารถจะทราบได้ว่า ผู้ที่ละจากโลกนี้ไปแล้วไปสถิตอยู่ ณ สถานที่แห่งใด หรือมีความเป็นอยู่อย่างไร

ญาติพี่น้องลูกหลานผู้อยู่เบื้องหลังจึงเกิดอาการทวงหาอาลัยคิดถึงผู้ตาย แต่ไม่สามารถจะติดต่อกับผู้ตายได้ จึงร่วมกันกระทำความดีผ่านกิจกรรมต่างๆ เป็นการรำลึกถึงความดีของผู้ตาย แล้วกรวดน้ำอุทิศบุญกุศลไปให้

อำพันธ์ นามนิตย์ ชาวบ้านจำปาทอง ตำบลนาพัน อำเภอคำม่วง จังหวัดกาฬสินธุ์ ผู้สูงอายุที่มีความรู้เกี่ยวกับการประกอบพิธีกรรมทำบุญแจกข้าว ได้กล่าวว่า “ในวันทำบุญแจกข้าว เมื่อถวายภัตตาหารแด่พระสงฆ์เสร็จเรียบร้อยแล้ว ญาติผู้ใหญ่จะนำอาหารเครื่องเช่นอย่างละเล็ก ละน้อยจัดใส่กระตุงใบตอง นำไปฝังไว้บริเวณวัด ส่วนใหญ่จะไว้ริมรั้ววัดหรือหลังอุโบสถ หรือบริเวณที่ใกล้กับธาตุ (เจดีย์) ใส่กระตุง แล้วจุดธูปบอกกล่าวชื่อผู้ตายให้มารับเอาอาหารคาวหวาน รวมไปถึงผีไม่มีญาติให้มารับเอาอาหารที่อุทิศส่วนกุศลไปให้ และนำธูปผ้าขาวปักไว้ที่ฝังอาหารเครื่องเช่นนั้น โดยธูปนี้จะปักอยู่บริเวณนั้นจนกว่าจะเสื่อมสลายไปเอง” (อำพันธ์ นามนิตย์, 2563: สัมภาษณ์) แต่ในบางท้องถิ่นกลับไม่มีการฝังอาหารและเครื่องเช่นอุทิศแต่ผู้ตาย มีเพียงการทำบุญถวายทานและยกธูปตั้งทิศนะของประมุข มหิพันธ์ ได้กล่าวว่า “การยกธูปในบุญแจกข้าวจะกระทำเมื่อลูกหลานของผู้ตาย ได้ถวายภัตตาหาร และกองบุญ (เครื่องสังฆทาน) อุทิศส่วนกุศลให้ผู้ตายแล้ว โดยมีความเชื่อว่าผู้ตาย จะได้เกาะชายธูปนี้ขึ้นสวรรค์” (ประมุข มหิพันธ์, 2563: สัมภาษณ์) ประเด็นดังกล่าวสอดคล้องกับ ทิศนะของพระครูสุธีคัมภีร์ญาณ ที่ได้กล่าวว่า “มือแจกข้าว” จะมีการทำบุญตักบาตร และถวายภัตตาหารเข้าตลอดจนเครื่องไทยธรรมแด่พระสงฆ์ แล้วจึงกรวดน้ำอุทิศส่วนกุศล พร้อมกับนำอัฐิของผู้ตายไปบรรจุที่กำแพงแก้วรอบพระอุโบสถ หรือธาตุเจดีย์ และปักธูปผ้าขาวเพื่อเป็นสัญลักษณ์ว่างานบุญแจกข้าวเสร็จสิ้นแล้ว (พระครูสุธีคัมภีร์ญาณ, 2561)

ธูปผ้าขาวที่ปรากฏในบุญแจกข้าว นั้น เรียกว่า “ธูปบุญแจกข้าว” หรือ “ธูปแจกข้าว” ประเด็นดังกล่าววิณา วิสเพ็ญ ได้อธิบายถึงลักษณะของธูปบุญแจกข้าวว่า นิยมใช้ผ้าด้ายดิบสีขาวกว้างประมาณ 1 ฟุต ยาวประมาณ 2-3 เมตร มีไม้ไผ่เหลาขนาดกว้าง 1 เซนติเมตร หนาพอสมควร 14 นิ้ว 2 อัน เย็บชายผ้าแถบทั้งสองชายติดกับไม้ไผ่ทั้งสองอัน และมีการนำดอกไม้ เช่น ดอกกรัก มาร้อยประดับอยู่ชายธูปด้านล่างเพื่อความสวยงาม โดยธูปบุญแจกข้าวนี้จะแขวนบนเสาไม้รวก (ไม้ไผ่ขนาดเล็ก) 1 ลำ ส่วนยอดไม้ไผ่รวกเหลือก้านและใบไผ่พอสมควรเพื่อความสวยงามใช้เป็นเสาธูป โดยนำผ้าขาวที่ประดับดอกไม้ชายด้านล่างแล้วนำมาห้อยไว้บนเสาไม้ไผ่รวก (วิณา วิสเพ็ญ, 2562) แต่ในปัจจุบันพบว่า มีการประยุกต์วัสดุสำหรับประดับชายธูปบุญแจกข้าว โดยการนำลูกปัด หลอดกาแพ มาร้อยแทนดอกกรัก นอกจากนั้นในหลายท้องถิ่นยังมีการทำยอดธูปแกะด้วยไม้จ้าวทำเป็นรูปหัวพญานาค ดังภาพประกอบ



ภาพประกอบ 92 ชูแจกข้าว

ภาพโดย ผู้วิจัย (2563)

จึงอาจกล่าวได้ว่า ชูแจกข้าว ถือเป็นสัญลักษณ์ของการทำบุญอุทิศตามความเชื่อของคนอีสาน เป็นวัตถุนานที่ทำขึ้นเพื่ออุทิศส่วนบุญส่วนกุศลให้กับญาติผู้ล่วงลับ นอกจากนั้นคนอีสานยังมีความเชื่อที่ว่า การยกชูในพิธีทำบุญอุทิศนั้นก็เพื่อที่จะให้ผู้ล่วงลับใช้เป็นบันไดเกาะขึ้นไปบนสรวงสวรรค์ อีกทั้งยังเป็นการบอกกล่าวให้คนทั่วไป รวมไปถึงญาติวิญญูณทราบว่ ขณะนี้ได้มีการทำบุญแจกข้าวแล้ว ให้ญาติวิญญูณเหล่านั้นมารับส่วนบุญกุศลโดยทั่วกัน ประเด็นดังกล่าวนี้จึงเป็นสื่อสะท้อนให้เห็นบทบาทของชูในการถูกใช้เป็นสัญลักษณ์ในการติดต่อสื่อสารระหว่างโลกมนุษย์กับโลกของวิญญูณ ระหว่างคนเป็นกับคนตายอีกด้วย ในหลายท้องถิ่นจะกระทำพิธีเมื่อว่างจากงานไร่นา หรือญาติพี่น้องมีทรัพย์สินเพียงพอที่จะบำเพ็ญกุศลได้ ปัจจุบันมักจะทำบุญแจกข้าว 100 วัน หลังจากการปลงศพ คงได้รับอิทธิพลจากการทำบุญร้อยวันของชาวภาคกลาง

4.4 สรุป

จากการศึกษาในส่วนของชูที่ปรากฏในบริบทสังคมวัฒนธรรมอีสาน โดยผู้วิจัยได้แบ่งออกเป็น 2 กลุ่ม คือ 1) ชูที่ปรากฏในบริบทของวัฒนธรรมที่เป็นรูปธรรม โดยศึกษาวิเคราะห์ผ่านหลักหิน-ใบเสมา วรรณกรรม และจิตรกรรมฝาผนัง (อุปแต้ม) และ 2) ชูที่ปรากฏในบริบทของ

วัฒนธรรมที่เป็นนามธรรม โดยศึกษาวิเคราะห์ผ่านประเพณีฮีตสิบสอง และพิธีกรรมอื่นๆ ที่ปรากฏในบริบทสังคมวัฒนธรรมอีสาน พบว่า

1) ชุมชนที่ปรากฏในบริบทของวัฒนธรรมที่เป็นรูปธรรม ผ่านการศึกษาหลักหิน-ใบเสมาที่จัดอยู่ในยุควัฒนธรรมสมัยทวารวดี พบการสลักรูปชฎาทั้งสองข้างแทนที่ประทับของกษัตริย์ในใบเสมาสรภังคชาดก ที่วัดโพธิ์ชัยเสมาราม บ้านเสมา ตำบลหนองแปน อำเภอกุมภวาปี จังหวัดกาฬสินธุ์ สะท้อนให้เห็นบทบาทของชฎา อันเป็นเครื่องประกอบเกียรติยศ และอาจจะใช้ประดับพลับพลาที่ประทับของกษัตริย์ ประเด็นดังกล่าวแสดงให้เห็นว่า มูลเหตุของการสลักรูปชฎาของสรภังคชาดกบนใบเสมา อันเป็นผลสืบเนื่องมาจากการรับเอาวัฒนธรรมศาสนาจากอินเดียมาตั้งแต่บรรพกาล อีกทั้งการพบหลักทอดสลักรูปภาพคล้ายชฎาที่บ้านหนองห้าง ตำบลหนองห้าง อำเภอกุฉินารายณ์ จังหวัดกาฬสินธุ์ อาจจะสร้างขึ้นเพื่อเป็นสัญลักษณ์ของพื้นที่ศักดิ์สิทธิ์ หลุมฝังศพ หรือแม้กระทั่งความเชื่อเรื่องหลักเมือง แต่ภายหลังเมื่อยอมรับนับถือเอาพุทธศาสนาแล้ว ความเชื่อเรื่องหลักทอดรูปชฎาอาจจะเชื่อมโยงเข้ากับการสร้างวัตถุเพื่ออุทิศส่วนกุศลให้ผู้ล่วงลับไปแล้ว ซึ่งภาพชฎาที่สลักบนหลักทอดนั้น มีลักษณะคล้ายคลึงกับชฎาชาววา ในวัฒนธรรมของชาวผู้ไท ซึ่งเป็นกลุ่มชาติพันธุ์ที่ได้อพยพมาจากดินแดนฝั่งซ้ายแม่น้ำโขง ส่งผลมาอย่างสังคมวัฒนธรรมในปัจจุบัน เมื่อมีประเพณีหรือการจัดงานที่สำคัญ ชาวผู้ไทที่อาศัยในแถบจังหวัดกาฬสินธุ์ มุกดาหาร จะมีการยกชฎาชาววาเพื่อเป็นสัญลักษณ์ของงานนั้นๆ เสมอ นอกจากในหลักหิน-ใบเสมาแล้ว บทบาทของชฎายังปรากฏในวรรณกรรม เช่น ในตำนานอูรังคราตุ วรรณกรรมทางพุทธศาสนาที่มีอิทธิพลต่อสังคมวัฒนธรรมอีสาน ก็ได้มีการกล่าวถึงเหตุการณ์ที่พระอินทร์และเหล่าเทวดาได้เชิญชฎา ชฎาไชย มาสักการะองค์พระธาตุพนม เป็นต้น อันเป็นสื่อสะท้อนให้เห็นว่า ชฎามีบทบาทเป็นเครื่องสักการบูชาที่ผูกพันกับวัฒนธรรมทางพุทธศาสนาอย่างยาวนาน ส่วนชฎาที่ปรากฏ ในจิตรกรรมฝาผนัง หรือรูปปั้นในสิมอีสานนั้น มักพบรูปชฎาเทวดาเชิญชฎาไชยมาสักการะพระพุทธรูป รูปปั้นชฎาปักเพื่อบูชาพระเจดีย์แก้วจุฬามณี และขบวนแห่พระเวสสันดรเข้าเมือง โดยปรากฏภาพของชฎาชฎา ชฎาไชย (ชฎาขนาดใหญ่) และปะคือไชย (ชฎาเล็ก) ซึ่งสะท้อนให้เห็นว่า ชฎามีบทบาทในการเป็นเครื่องสักการบูชาสิ่งศักดิ์สิทธิ์ที่เกี่ยวข้องกับพุทธศาสนา อีกทั้งเป็นเครื่องประกอบเกียรติยศของกษัตริย์และชนชั้นสูง แต่ด้วยพลวัตทางวัฒนธรรมจึงก่อให้เกิดการประดิษฐ์ชฎาชนิดต่างๆ ใช้ในงานบุญประเพณีฮีตสิบสอง และพิธีกรรมอื่นๆ ในบริบทสังคมวัฒนธรรมอีสาน เช่น ชฎาพะเหวด ชฎาช่อ ชฎาราว ชฎาชาววา ชฎาทราย ชฎาเหล็ก ชฎาโยแมงมุม ชฎาแจกข้าว และชฎาเผาผี เป็นต้น

2) ชุมชนที่ปรากฏในบริบทของวัฒนธรรมที่เป็นนามธรรม ผ่านการศึกษาประเพณีฮีตสิบสอง เช่น ชฎาตัวพั้งหรือชฎาตัวเสวย ชฎาราว ชฎาช่อ ชฎาไส้หมู และชฎาโยแมงมุม ในประเพณีบุญคุณลาน โดยมีความเชื่อว่า ชฎามีบทบาทคล้ายยันต์สามารถป้องกันสิ่งชั่วร้าย อีกทั้งเป็นสัญลักษณ์เพื่อแสดงขอบเขตของพิธีกรรม และที่สำคัญเป็นสื่อสะท้อนคติความเชื่อเรื่องตัวพั้งหรือตัวเสวย ซึ่งล้วนเป็นสัตว์ที่ผู้คนในวัฒนธรรมไท-ลาว เชื่อว่า สามารถนำพาความอุดมสมบูรณ์ของฟ้าฝน อันเป็นหลักประกันของวิถีชีวิตเกษตรกรรม ชฎาพะเหวด ชฎาช่อ ชฎาโยแมงมุม ชฎาไส้หมู และชฎาดอกสะแบง ที่ปรากฏในประเพณีบุญพะเหวด โดยชฎาเหล่านี้มีบทบาทเป็นทั้งสัญลักษณ์ของงานเทศน์มหาชาติ อีกทั้งเป็นเครื่องบูชาพระคาถาของพระพุทธเจ้า ที่สำคัญใช้ประดับตกแต่งบริเวณพิธีเทศน์มหาชาติ ให้ความความใกล้เคียงกับสถานที่ในมหาเวสสันดรชาดก ซึ่งในระยะหลังพบว่า คนในท้องถิ่นก็ได้ริเริ่มนำวัสดุทางธรรมชาติมา

ประยุक्त และประดิษฐ์เป็นรูปขึ้น เช่น การนำดอกสะแบงมาร้อยเป็นรูปดอกสะแบง เป็นต้น ซึ่งเป็นสื่อสะท้อนให้เห็นถึงภูมิปัญญาท้องถิ่นด้านการประดิษฐ์สูงโดยการอาศัยวัสดุที่หาได้ตามธรรมชาติ ส่วนในประเพณี บุญสงกรานต์ มีการประดับ รุ่งช่อ และรุ่งไชยปักบนเจดีย์ทราย ด้วยความเชื่อที่ว่า เพื่อน้อมถวายเป็นพุทธบูชาแก่พระรัตนตรัยให้เป็นกุศลอันสูงส่ง ส่วนในประเพณีบุญข้าชะพบว่า รุ่งช่อถูกนำไปใส่ไว้ในกระทงหน้าวัด และปักไว้บนเจดีย์ทรายหรือกองดินที่ชาวบ้านเรียกว่า การตบประทาย สะท้อนความเชื่อเรื่องการสะเดาะเคราะห์ และเป็นการขับไล่สิ่งอัปมงคลทั้งหลายทั้งปวงให้หายไป ส่วนรุ่งรูประฆังรูปตะขาบ รูปนางมัจฉาถือดอกบัว และรูปเต่า ในประเพณีบุญกฐินนั้น ได้ถูกนำไปผูกโยงกับหลักธรรมทางพุทธศาสนา อีกทั้งรุ่งเหล่านี้เป็นสัญลักษณ์ทำให้รับรู้ได้ว่า วัดที่มีการปักรุ่งดังกล่าวข้างต้นนั้นได้มีการประกอบพิธีทอดกฐินเสร็จสิ้นสมบูรณ์แล้ว นอกจากรุ่งที่ปรากฏในประเพณีฮีตสิบสองแล้ว รุ่งยังปรากฏในพิธีกรรมอื่นๆ โดยเฉพาะในพิธีกรรมหลังความตาย เช่น รุ่งเผาผีที่ปรากฏในงานเผาศพ ถูกนำมาใช้เพื่อเป็นสื่อสัญญาเพื่อบอกกล่าวดวงวิญญาณผู้ตายว่า กำลังจะมีการสลายร่างของผู้ตายให้กลับคืนสู่ธรรมชาติ อีกทั้งถูกนำไปเป็นสัญลักษณ์นำทางให้ผู้ที่มีชีวิตอยู่ไปร่วมไว้อาลัยแก่ผู้ตายเป็นครั้งสุดท้าย และรุ่งแจกข้าวที่ปรากฏในงานบุญแจกข้าว หรือบุญอุทิศส่วนกุศลในบริบทสังคมวัฒนธรรมอีสาน เป็นสัญลักษณ์ว่าการอุทิศส่วนกุศลได้สำเร็จลุล่วงแล้ว ให้ดวงวิญญาณของผู้ตายมารับเอากุศลผลบุญ

จากการศึกษารุ่งที่ปรากฏในบริบทสังคมวัฒนธรรมอีสาน ทำให้เรามองเห็นวัฒนธรรมการใช้รุ่ง อันจะนำไปสู่การทำความเข้าใจปรากฏการณ์ทางสังคมในพื้นที่ศึกษา กล่าวคือการสร้างประเพณีประดิษฐ์ขึ้นบนพื้นที่พระธาตุยาคู ซึ่งเป็นประเพณีที่ถูกสร้างขึ้นมาในบริบทพื้นที่ใหม่ โดยผ่านกระบวนการคัดสรรพื้นที่ทางวัฒนธรรมที่มีอยู่เดิม นำรุ่งซึ่งเป็นงานศิลปหัตถกรรมแขนงหนึ่งซึ่งถือว่าเป็นมรดกทางภูมิปัญญา จากเดิมที่เคยปรากฏและมีบทบาทเด่นชัดในประเพณีฮีตสิบสองและพิธีกรรมอื่นๆ มาเป็นองค์ประกอบสำคัญในการประดิษฐ์ประเพณีใหม่ ซึ่งจากการศึกษาความเป็นมาของธง บริบทพื้นที่ศึกษา และวัฒนธรรมการใช้รุ่งในบริบทสังคมวัฒนธรรมอีสาน ทำให้เห็นลักษณะของรุ่งชนิดต่างๆ ตลอดจนความเปลี่ยนแปลงในเชิงบทบาทหน้าที่ในวิถีทางวัฒนธรรม และที่สำคัญยังช่วยให้เห็นพลวัตของวัฒนธรรมการใช้รุ่ง ท้ายที่สุดแล้วจะเห็นประเพณีประดิษฐ์ ซึ่งอาจแฝงไปด้วยการเผชิญหน้ากันระหว่าง “ความทรงจำเดิม” ของชาวบ้านในฐานะเจ้าของพื้นที่ ซึ่งพวกเขาได้ร่วมกันสถาปนา “ประเพณีแบบชาวบ้าน” ฝ่ายหนึ่ง กับ “ความทรงจำใหม่” ที่กำลังถูกสถาปนาขึ้นจากอำนาจรัฐในฐานะคนนอกในรูปแบบของ “ประเพณีแบบทางการ” การเผชิญหน้าดังกล่าวอาจทำให้เกิดแรงปะทะ เพิกเฉย ปรับตัว หรือคล้อยตามของคนในพื้นที่ ซึ่งล้วนเป็นปัจจัยสำคัญที่จะสามารถเป็นแรงขับเคลื่อนการดำรงคงอยู่ของประเพณีประดิษฐ์ดังจะได้อธิบายต่อไป

บทที่ 5

พลวัตวัฒนธรรมการใช้ธงในบริบทพื้นที่พระธาตุยาคูกับประเพณีประติษฐ์

ธง เป็นสัญลักษณ์ทางวัฒนธรรมที่ปรากฏในบริบทสังคมวัฒนธรรมอีสานมาอย่างยาวนาน บทบาทของธงที่ปรากฏในหลักหิน-ใบเสมา วรรณกรรม จิตรกรรมฝาผนัง รวมไปถึงการใช้ธงในประเพณีฮีตสิบสองคองที่ได้กล่าวมาแล้วนั้น ได้สะท้อนให้เห็นที่มาที่ไปของธงในแต่ละยุคสมัย ลักษณะของธง แต่ละประเภท บทบาทหน้าที่การใช้สอย ตลอดจนนัยความหมาย และคติความเชื่อที่แฝงอยู่ในธงประเภทต่างๆ นอกจากนี้การศึกษานี้ยังพบว่า ผู้วิจัยต้องการขยายความรู้ให้เห็นถึงพลวัตวัฒนธรรม การใช้ธง โดยเฉพาะในบริบทพื้นที่พระธาตุยาคู ซึ่งธงได้เข้าไปมีบทบาทสำคัญในการถูกนำไปใช้เป็นองค์ประกอบในการสร้างประเพณีประติษฐ์ โดยผู้วิจัยแบ่งการศึกษาออกเป็น 8 ประเด็น ดังนี้

1. ธงในบริบทพื้นที่พระธาตุยาคู
2. ประเภทของธงที่ปรากฏในบริบทพื้นที่พระธาตุยาคู
3. ธงกับประเพณีประติษฐ์
4. ธงกับกระแสการท่องเที่ยวเชิงศาสนาและวัฒนธรรม
5. ธงกับการทำให้เป็นสินค้า
6. ธงกับการแพร่กระจายในท้องถิ่น
7. ธงกับสถานะการแพร่ระบาดของโรคติดเชื้อไวรัสโคโรนา 2019 (COVID-19)
8. สรุป

5.1 ธงในบริบทพื้นที่พระธาตุยาคู

พระธาตุยาคู เป็นพื้นที่ศักดิ์สิทธิ์ที่มีความสำคัญเป็นอย่างมาก โดยผู้คนในท้องถิ่นรวมถึงชาวจังหวัดกาฬสินธุ์ต่างให้ความเคารพ ในฐานะเป็นหนึ่งในสิ่งศักดิ์สิทธิ์ของจังหวัด แต่เดิมนั้นในทุกๆ ปี ชาวชุมชนบ้านเสมาและชุมชนใกล้เคียงจะร่วมกันจัดให้มี “งานนมัสการถวายเครื่องสักการะ และสรองน้ำพระธาตุยาคู” หรือที่ชาวบ้านในท้องถิ่นเรียกกันจนติดปากว่า “งานนมัสการพระธาตุยาคู” อันเป็นประเพณีท้องถิ่นที่ถือปฏิบัติสืบทอดกันมาเป็นเวลาช้านานและถือปฏิบัติกันเป็นประจำทุกปี ในช่วงฤดูกาลการทำเกษตรกรรม ประเด็นดังกล่าวประเสริฐ นาชัยเพชร ผู้สูงอายุที่ชาวชุมชนบ้านเสมาให้ความเคารพ นับถือ ได้กล่าวว่า “งานนมัสการพระธาตุยาคูจะจัดให้มีปีละครั้งในวันเพ็ญเดือนหก (ขึ้น 15 ค่ำเดือน 6) ย้อนกลับไปในอดีตเมื่อหลายสิบปีก่อนสมัยพ่อใหญ่ยังเป็นหนุ่ม ยังจำได้ดีว่าพอถึงวันขึ้น 15 ค่ำเดือน 6 พระสงฆ์ ผู้นำหมู่บ้าน และชาวบ้านเสมาจะพร้อมใจกันแต่งขันดอกไม้ บายศรี นำน้ำอบน้ำหอมไปสรองน้ำพระธาตุยาคู พอสรองน้ำเสร็จแล้วก็จะมีการจุดบั้งไฟเพื่อบวงสรวงพระธาตุยาคู ขอพรให้ฟ้าฝนตกต้องตามฤดูกาลด้วย” (ประเสริฐ นาชัยเพชร, 2564: สัมภาษณ์) ประเด็นดังกล่าวหากพิจารณาแล้วจะพบว่า ประเพณีท้องถิ่นนี้มีการถือปฏิบัติสืบทอดกันมาเมื่อหลายสิบปีก่อน โดยกำหนดวันจัดงานให้ตรงกับวันวิสาขบูชาอันเป็นวันสำคัญทางพุทธศาสนา มีจุดมุ่งหมายเพื่อเป็นการ

เหตุทวนบูชาพื้นที่ศักดิ์สิทธิ์ทางพุทธศาสนาที่มีอยู่ในท้องถิ่น ซึ่งลักษณะของการจัดงานจะเน้นความเรียบง่ายในรูปแบบ “ประเพณีชาวบ้าน” จนในระยะหลังเริ่มมีการพัฒนาให้เป็นงานระดับตำบล และระดับอำเภอตามลำดับ ดังที่ จักรวรรณ ศรีชาติ นักบริหารงานทั่วไป เทศบาลตำบลหนองแปน อำเภอ กมลาไสย จังหวัดกาฬสินธุ์ ได้กล่าวว่า “ย้อนกลับไปในช่วงปี 2544 เป็นต้นมา การจัดงานนมัสการ ถวายเครื่องสักการะและสร่งน้ำพระธาตุยาคุ เริ่มมีหน่วยงานภาครัฐและองค์กรปกครองส่วนท้องถิ่น ในพื้นที่ เช่น อำเภอ กมลาไสย องค์การบริหารส่วนจังหวัดกาฬสินธุ์ เทศบาลตำบลหนองแปน และ องค์การบริหารส่วนตำบล กมลาไสย ซึ่งเป็นองค์กรปกครองส่วนท้องถิ่นในพื้นที่เขตติดต่อกับตำบล หนองแปน เข้ามาเป็นหน่วยงานหลักในการบูรณาการ และยกระดับการจัดงานประเพณีดังกล่าวขึ้น” (จักรวรรณ ศรีชาติ, 2562: สัมภาษณ์) ประเด็นดังกล่าวสะท้อนให้เห็นว่า ในระยะ 20 ปีให้หลัง การจัดงานนมัสการพระธาตุยาคุ ซึ่งเดิมเคยเป็น “ประเพณีแบบชาวบ้าน” ที่คนในท้องถิ่นถือปฏิบัติ ร่วมกันด้วยรูปแบบขั้นตอนพิธีกรรมที่เรียบง่าย ได้ถูกยกระดับให้เป็น “ประเพณีแบบกึ่งทางการ” โดย เริ่มมีหน่วยงานของรัฐ เช่น อำเภอ และองค์กรปกครองส่วนท้องถิ่นในพื้นที่ เข้ามามีบทบาทสำคัญใน การจัดงานร่วมกับชาวบ้าน ในระยะหลังจึงเกิดการปรับเปลี่ยนรูปแบบพิธีกรรมให้มีความสลับซับซ้อน หรือถูกยกระดับให้เป็น “ประเพณีแบบทางการ” โดยการเชิญผู้มีตำแหน่งหน้าที่ เช่น สมาชิกสภาผู้แทนราษฎร สมาชิกวุฒิสภา ผู้ว่าราชการจังหวัด เข้ามามีบทบาทสำคัญในงานดังกล่าว เพราะนั่นหมายถึงโอกาสของพื้นที่ ที่จะได้ต้อนรับบุคคลสำคัญที่มีส่วน ในการสนับสนุนงบประมาณล ำงสู่ท้องถิ่นอีกด้วย

ข้อสังเกตประการสำคัญต่อการจัดงาน “นมัสการถวายเครื่องสักการะและสร่งน้ำพระธาตุ ยาคุ” พบว่า มีลักษณะการจัดงานแบบ “รวมฮิต” โดยรวมเอาพิธีสร่งน้ำพระธาตุยาคุ ตามประเพณี นิยมของฮีตเดือนห้า (บุญสงกรานต์) และการจัดฮีตเดือนหก (บุญบั้งไฟ) ไปในคราวเดียวกัน ซึ่ง สะท้อนให้เห็นว่า พระธาตุยาคุเป็นพื้นที่ศักดิ์สิทธิ์ ที่ผู้คนในท้องถิ่นต่างร่วมกันสถาปนาระบบความเชื่อ ที่ผสมผสานระหว่างพุทธศาสนา กับความเชื่อดั้งเดิมเข้าไว้ด้วยกัน ประเด็นดังกล่าวสะท้อนผ่านทัศนะ ของ อรวรรณ บุญลือชา อายุ 54 ปี และบัวแก้ว หงษ์สะอาด อายุ 67 ปี ชาวชุมชนบ้านเสมา ซึ่งเป็น หนึ่งในกลุ่มชาวบ้านที่คอยดูแลอำนวยความสะดวกในการให้บูชาดอกไม้ ธูป เทียน ตลอดจนเครื่อง บวงสรวงบริเวณพระธาตุยาคุ ได้กล่าวว่า “ชาวบ้านเสมาและชาวตำบลหนองแปน จะร่วมกันจัดให้มี การสร่งน้ำพระธาตุยาคุขึ้น เพื่อน้อมถวายเป็นพุทธบูชา พร้อมกับมีการจุดบั้งไฟถวายพระธาตุยาคุ เพื่อเสี่ยงทายในช่วงเดือน 6 ของทุกปี โดยจะมีการเอ้ (แห่) บั้งไฟไปบอกกล่าวสิ่งศักดิ์สิทธิ์ที่ดอนปู่ตา ของหมู่บ้าน ก่อนที่จะแห่บั้งไฟมายังบริเวณโบราณสถานพระธาตุยาคุ โดยจะมีการแห่บั้งไฟไปพร้อม กับการแห่ผ้าห่มพระธาตุ ส่วนการจุดบั้งไฟนั้น จะจุดบริเวณพื้นที่ใกล้กับพระธาตุยาคุเท่านั้น โดยมี จุดประสงค์เพื่อบูชาปู่พระธาตุยาคุ ไม่ได้นำบั้งไฟไปจุดบูชาหรือบอกกล่าวในเขตดอนปู่ตาเหมือนกับ หมู่บ้านอื่นๆ แต่อย่างใด” (บัวแก้ว หงษ์สะอาด, 2562: สัมภาษณ์) นอกจากนี้ อรวรรณ บุญลือชา ยังกล่าวเพิ่มเติมอีกว่า “ชาวบ้านเสมามีการรับรู้เรื่องราวเกี่ยวกับการเรียกชื่อนามของพระธาตุยาคุ ซึ่งตั้งแต่รุ่นบรรพบุรุษต่างพากันเรียกคำแทนพระธาตุยาคุสั้นๆ ว่า “ปู่” โดยการจุดบั้งไฟมีวัตถุประสงค์ เพื่อบูชาพระธาตุยาคุและเพื่อเสี่ยงทายฟ้าฝนว่าจะตกตามฤดูกาลหรือไม่ การจุดบั้งไฟจะจุดบริเวณ ผาม (ฐาน) จุดบั้งไฟที่อยู่ใกล้กับพระธาตุยาคุจึงมีนัยของการจุดบั้งไฟเพื่อถวาย “ปู่” หรือ “ปู่พระธาตุ

ยาคุ” ซึ่งถือเป็นสิ่งศักดิ์สิทธิ์สูงสุดของหมู่บ้านที่ชาวบ้านเสมาให้ความเคารพนับถือ” (อรวรรณ บุญลือชา, 2562: สัมภาษณ์)

เมื่อพิจารณาจากคติความเชื่อของชาวชุมชนบ้านเสมา จะเห็นว่า พระธาตุยาคุถูกสถาปนาให้เป็นพื้นที่ศักดิ์สิทธิ์สูงสุดของหมู่บ้าน ในเชิงนามธรรม แนวความคิดดังกล่าวล้วนได้รับอิทธิพลจากนิทาน ตำนานพื้นบ้าน ตลอดจนความทรงจำที่เล่าสืบต่อกันมาจากรุ่นสู่รุ่น ในเชิงรูปธรรม น่าจะเกิดจากการรับรู้ของคนในชุมชนในช่วงปี 2510 - 2522 ที่กรมศิลปากร ได้มีการขุดแต่งเขตโบราณสถานบริเวณพระธาตุยาคุ ซึ่งปรากฏว่ามีการค้นพบใบเสมาหินทรายจำนวนมาก ที่สลักเรื่องราวเกี่ยวเนื่องกับพุทธศาสนา นอกจากนี้ยังมีการขุดค้นพบพระพิมพ์ดินเผา พระพุทธรูปสำริด และซากเจดีย์บริวารในบริเวณใกล้เคียงกับพระธาตุยาคุ ด้วยเหตุนี้พระธาตุยาคุจึงเปรียบเสมือนภาพแทนหรือสัญลักษณ์ของความเป็น “พุทธ” โดยถือเป็นพื้นที่ศักดิ์สิทธิ์ที่ได้รับการสถาปนาให้มีความสำคัญ “เหนือกว่า” ดอนปู่ตาซึ่งเป็นสัญลักษณ์แทนความเป็น “ผี” หรือระบบความเชื่อดั้งเดิมของผู้คนในแถบอีสานลุ่มน้ำโขง ประเด็นนี้ จึงเป็นสื่อสะท้อนของการซ้อนทับกัน และความสับสนอนธการระหว่างคติพุทธ-ผี ที่ปรากฏเด่นชัด ในบริบทพื้นที่ศึกษา นอกจากนั้นแล้ว ยังเป็นเค้าเงื่อนสำคัญในการก่อร่างสร้างประเพณีท้องถิ่นบนพื้นที่พระธาตุยาคุเพื่อให้สัมพันธ์กับคติความเชื่อดังกล่าวอีกด้วย

ในอดีตนั้นเมื่อมีการจัดงาน “นมัสการถวายเครื่องสักการะและสงฆ์พระธาตุยาคุ” และหากย้อนกลับไปเมื่อ 10 กว่าปีก่อนหน้านั้น เริ่มมีการจัดพิธีกรรมอื่นๆ ขึ้นบริเวณพื้นที่พระธาตุยาคุด้วย เช่น พิธีพุทธาภิเษกวัตถุมงคลพระธาตุยาคุ (จัดขึ้นครั้งแรกในปี 2550) จะมีการนำธูปฟ้า ธูปพะเหวด และธูปราว มาใช้ประดับตกแต่งบริเวณโดยรอบพระธาตุยาคุ เพื่อเป็นสัญลักษณ์ของความ “มีการมีงาน” เช่นเดียวกับงานบุญประเพณีที่พบได้โดยทั่วไปในหลายท้องถิ่น ทิศนะของปราสาทท้องถิ่นอย่าง พระอุดล อคฺคธมฺโม วัดป่าบ้านดงเมือง อำเภอร่องคำ จังหวัดกาฬสินธุ์ พระสงฆ์ผู้ได้รับรางวัลบุคคลผู้มีบทบาทด้านการส่งเสริมศิลปวัฒนธรรมดีเด่นประจำปี 2554 จากสถาบันวิจัยศิลปะและวัฒนธรรมอีสาน มหาวิทยาลัยมหาสารคาม ได้อธิบายว่า “นัยของการประดับธูปที่พบเห็นในพิธีกรรมต่างๆ นั้น เพื่อเป็นการบอกกล่าวให้สิ่งศักดิ์สิทธิ์ในพื้นที่ได้รับรู้ว่า มีกิจกรรมการทำบุญหรือมีพิธีการสำคัญ ให้สิ่งศักดิ์สิทธิ์เหล่านั้นมาช่วยปกป้องคุ้มครองให้กิจกรรมนั้นๆ สำเร็จลุล่วงไปได้ด้วยดี ปราศจากมารหรืออุปสรรคทั้งหลายทั้งปวง” (พระอุดล อคฺคธมฺโม, 2563: สัมภาษณ์) ซึ่งคำอธิบายดังกล่าวสอดคล้องกับทิศนะของนักวิชาการด้านวัฒนธรรมท้องถิ่นอีสานอย่าง ยุทธพงษ์ มาตย์วิเศษ ได้กล่าวว่า “ธูปเหล่านี้มีบทบาทคล้ายกับยันต์ สามารถป้องกันสิ่งชั่วร้ายที่จะเข้ามาทำลายพิธี ซึ่งเชื่อมโยงกับคติความเชื่อของศาสนาพราหมณ์-ฮินดู” (ยุทธพงษ์ มาตย์วิเศษ, 2562: สัมภาษณ์) นอกจากนั้นทิศนะดังกล่าวยังเป็นไปในทิศทางเดียวกันกับกับคติความเชื่อของคนในท้องถิ่นซึ่งรู้เห็นการจัดงานบุญประเพณีต่างๆ บริเวณพื้นที่พระธาตุยาคุ อย่างเช่น ประยูร นาถ่านาค กำนันตำบลหนองแปน ได้กล่าวว่า “ธูปสามารถป้องกันสิ่งชั่วร้ายหรือสิ่งไม่ดีที่มองไม่เห็น ภูตผีวิญญาณที่จะมารบกวนงานบุญพิธี หากสิ่งที่ไม่ดีเห็นธูปแล้วจะกลัวแล้วถอยห่างออกไป” (ประยูร นาถ่านาค, 2563: สัมภาษณ์) ประเด็นดังกล่าวได้สะท้อนให้เห็นว่า การรับรู้ในเชิงปรัชญา ในส่วนของนิยามความหมาย ตลอดจนนัยที่แฝงอยู่ในธูป ยังเป็นการรับรู้ที่จำกัดอยู่เฉพาะในกลุ่มคนบางกลุ่มเท่านั้น แต่การรับรู้ของผู้คนส่วนใหญ่มักจะมีมุมมองแบบผิวเผินทำนองว่า ธูปเป็นหนึ่งในเครื่องประดับตกแต่ง และเป็นสัญลักษณ์ของงานบุญประเพณีเท่านั้น

ส่วนประเด็นรุ่งในบริบทพื้นที่พระธาตุยาคูในอดีต หนุรักษ์ บุญไชโย ผู้สูงอายวัย 70 ปี ชาวชุมชนบ้านเสมา ได้กล่าวถึงที่มาที่ไปของรุ่งที่ถูกหยิบยืมนำมาใช้ที่พระธาตุยาคูว่า “ในอดีตแม่ของยายเป็นช่างทอผ้า (ปัจจุบันท่านเสียชีวิตแล้ว) ก็เคยมีโอกาสดำทอรุ่งรูปแบบต่างๆ เช่น รุ่งผ้า รุ่งผะเหวด เพื่อนำไปถวายวัดในช่วงบุญเดือนสี่หรือบุญผะเหวด รุ่งที่แม่ของยายเคยทอถวายไว้วัดนั้น บางผืนทางวัดก็ได้นำออกมาประดับตกแต่งบริเวณพระธาตุยาคูเมื่อมีการจัดบุญพิธีที่สำคัญ เช่น งานนมัสการถวายเครื่องสักการะและสงฆ์พระธาตุยาคู รวมไปถึงการจัดงานบุญอื่นๆ ของคนในหมู่บ้าน เช่น บุญเดือนเจ็ดหรือบุญซำฮะ บุญบวงช บุญขึ้นบ้านใหม่ ก็มักยืมนำรุ่งเหล่านี้ไปประดับตกแต่งบริเวณจัดงานด้วยเช่นกัน” (หนุรักษ์ บุญไชโย, 2564: สัมภาษณ์) ประเด็นดังกล่าวสะท้อนให้เห็นว่าบริบทพื้นที่ในอดีต รุ่งมีบทบาทเด่นชัดในประเพณีบุญผะเหวด ที่ผู้คนในท้องถิ่นสร้างสรรค์ขึ้นมาเพื่อน้อมถวายเป็นพุทธบูชา ซึ่งมีขอบเขตพื้นที่การจัดงานเฉพาะในบริเวณวัด ซึ่งเป็นศูนย์กลางการทํากิจกรรมทางพุทธศาสนาของหมู่บ้านเท่านั้น ภายหลังจากได้มีการปรับบทบาทของรุ่งเพื่อใช้ในงานบุญอื่นๆ ที่มีขอบเขตพื้นที่ของการจัดงานที่หลากหลายยิ่งขึ้น ประเด็นดังกล่าวสอดคล้องกับทัศนะของถนอม โนนชัยพันธ์ ชาวชุมชนบ้านเสมา ได้กล่าวถึงประเด็นรุ่งที่ปรากฏในบริบทพื้นที่พระธาตุยาคูในระยะแรก รวมถึงความเปลี่ยนแปลงในระยะหลังว่า “ตั้งแต่เป็นเด็กจนถึงทุกวันนี้อายุเกือบจะ 60 ปีแล้ว จำได้ว่าเวลาที่มีการจัดงานต่างๆ ที่พระธาตุยาคู จะมีการนำรุ่งหลากหลายรูปแบบมาประดับตกแต่งภายในงาน โดยรุ่งที่พบมีลักษณะเป็นรุ่งผืนผ้าห้อยยาวลงมา อีกทั้งยังมีรุ่งราวที่ใช้ประดับตามงานวัดหรืองานประเพณีทั่วไป จนในช่วงประมาณปี 2560 เริ่มมีการนำรุ่งใยแมงมุมเข้ามาประดับที่พระธาตุยาคู” (ถนอม โนนชัยพันธ์, 2564: สัมภาษณ์) จึงอาจกล่าวได้ว่า รุ่งในบริบทพื้นที่พระธาตุยาคูในอดีต มีบทบาทเป็นเครื่องประดับตกแต่งสถานที่ โดยระยะแรกมีการใช้รุ่งผ้า รุ่งผะเหวด และรุ่งราว ก่อนที่จะนำรุ่งใยแมงมุมเข้ามาในภายหลัง ถึงแม้ว่ารุ่งเหล่านี้จะมีบทบาทเพียงเป็นเครื่องประดับตกแต่งสถานที่ของการจัดงานบุญประเพณีก็ตาม แต่ก็มียุติที่แฝงไปด้วยคติความเชื่อ เช่น ความเชื่อที่ว่ารุ่งเป็นสื่อกลางของการปฏิสัมพันธ์ระหว่างมนุษย์กับสิ่งเหนือธรรมชาติ โดยมักจะพบเห็นรุ่งถูกใช้ในพิธีกรรมที่สำคัญอยู่บ่อยครั้ง อีกทั้งยังมีความเชื่อในการใช้รุ่งเป็นเครื่องสักการะบูชาต่อพื้นที่ศักดิ์สิทธิ์ ดังปรากฏเห็นการประดับรุ่งเบื้องหน้า พระพุทธรูป สิม (อุโบสถ) หอแจก (ศาลาการเปรียญ) พระธาตุเจดีย์ที่สำคัญในบริบทสังคมวัฒนธรรมอีสานอีกด้วย

จุดเริ่มต้นความเป็นพลวัตของ รุ่งในบริบทพื้นที่พระธาตุยาคู ปรากฏเป็นรูปธรรมเมื่อต้นปี 2560 จากการที่พระมหารัตนะ รตนสิริ เปรียญธรรม 6 ประโยค ตำแหน่ง เลขานุการรองเจ้าคณะอำเภออมลาลัย พระภิกษุหนุ่มผู้มีความคิดก้าวหน้า เดิมท่านจำพรรษาที่วัดดอนทองวราราม ตำบลโพนงาม อำเภออมลาลัย จังหวัดกาฬสินธุ์ ได้ย้ายมาจำพรรษา ณ วัดโพธิ์ชัยเสมาราม บ้านเสมา ตำบลหนองแปน อำเภออมลาลัย จังหวัดกาฬสินธุ์ ท่านเป็นผู้มีบทบาทสำคัญอย่างยิ่งในการพัฒนาวัดโพธิ์ชัยเสมาราม ซึ่งเป็นวัดประจำหมู่บ้าน ให้เป็นวัดที่มีศักยภาพสามารถเป็นแหล่งเรียนรู้ และต้อนรับนักท่องเที่ยวให้มาศึกษาเที่ยวชมโบราณวัตถุที่เก็บรักษาไว้ในบริเวณวัด เช่น ใบเสมา เครื่องปั้นดินเผา พระพิมพ์ดินเผา เป็นต้น โบราณวัตถุเหล่านี้ล้วนเป็นทุนทางวัฒนธรรมที่มีอยู่ในพื้นที่ ประกอบกับวัดโพธิ์ชัยเสมาราม เป็นศูนย์กลางการจัดงานบุญประเพณีฮิตสิบสอง โดยเฉพาะอย่างยิ่งในช่วงเดือน 4 จะจัดให้มีบุญผะเหวด หรือเทศน์มหาชาติขึ้นเป็นประจำทุกปี ซึ่งพบว่าในช่วงบุญผะเหวดนั้น ชาวชุมชนบ้านเสมาจะร่วมกันทำรุ่งหลากหลายชนิดเพื่อใช้ในการประกอบพิธีกรรม ดังทัศนะของประพันธ์

ศรีพินนา ไวยาวัจจรวัตโพธิ์ชัยเสมาราม ได้กล่าวว่า “ในช่วงบุญผะเหวด ชาวบ้านเสมาจะทำรุ่งซ่อเล็กๆ ใส่ในคายนครุภัณฑ์ (เครื่องบูชา) นอกเหนือจากนั้นบ้านหรือคุ้มไหนที่มีฝีมือในด้านการทอผ้า ก็จะทำรุ่งผะเหวดมาถวายวัด เพื่อนำไปใช้ประดับบริเวณรอบๆ ศาลาโรงธรรม กลุ่มผู้เฒ่าผู้แก่ แม่บ้านก็จะทำรุ่งดอกโน รุ่งดอกสะแบง และรุ่งใยแมงมุม เพื่อประดับบริเวณธรรมมาสน์ เพื่อจำลองเหตุการณ์และสถานที่เทศน์มหาชาติให้เหมือนกับเขาวงกตในมหาเวสสันดรชาดก” (ประพันธ์ ศรีพินนา, 2563: สัมภาษณ์) ประเด็นดังกล่าวได้สะท้อนให้เห็นว่า ในทัศนะของผู้คนในท้องถิ่นมีความทรงจำและการรับรู้ในเรื่องบทบาทของรุ่งที่ปรากฏเด่นชัดในบุญผะเหวดเป็นส่วนใหญ่ อันเป็นผลสืบเนื่องมาจากบุญผะเหวดเป็นประเพณีที่ชาวชุมชนบ้านเสมาถือปฏิบัติสืบทอดกันมายาวนาน อีกทั้งการมีโอกาสเข้าไปมีส่วนร่วมในการทำกิจกรรม ตั้งแต่การทำรุ่ง การนำรุ่งไปประดับ รวมถึงการพยายามตีความนัยความหมายของรุ่งชนิดนี้ให้สอดคล้องกับเรื่องราวของมหาเวสสันดรชาดกอีกด้วย

ในปี 2560 พระมหารัตนะ รตนสิริ เป็นผู้ที่มีบทบาทสำคัญในการนำรูปแบบของรุ่งใยแมงมุมซึ่งเดิมมีบทบาทเฉพาะในบุญผะเหวด มาประยุกต์ใช้เป็นเครื่องประดับโดยเรียกว่า “ต้นรุ่งใยแมงมุม” ส่วนภูมิหลังของแนวคิดการทำต้นรุ่งใยแมงมุมไปประดับภายในวัดโพธิ์ชัยเสมาราม ถนนที่ตัดผ่านกลางหมู่บ้าน และบริเวณพระธาตุยาคุ ตั้งแต่ปี พ.ศ. 2560 เรื่อยมาจนถึงปัจจุบันนั้น พระมหารัตนะ รตนสิริ ได้กล่าวว่า “เมื่อต้นปี 2560 อาตมาได้มีโอกาสนำสหธรรมิกเดินทางไปร่วมงานไหว้ครูบูรพาจารย์ หลวงปู่ทองมา ถาวโร แห่งวัดสว่างท่าสี จัดโดยพระครูสีลสาราภรณ์ (หลวงพ่อบรมสิทธิ รุกขิตสีโล) ณ วัดป่าศักราราม บ้านท่าม่วง ตำบลท่าม่วง อำเภอสลภูมิ จังหวัดร้อยเอ็ด ในช่วงวันขึ้น 15 ค่ำเดือน 3 โดยชาวบ้านท่าม่วงทุกหลังคาเรือนต่างมีศรัทธาทำรุ่งใยแมงมุมประกอบเข้ากับเสาไม้ไผ่แล้วนำมาปักเรียงรายตั้งแต่แยกปากทางเข้าหมู่บ้านยาวไปจนถึงวัดป่าศักราราม และใช้ประดับในปริมณียะไหว้ครู ซึ่งเมื่ออาตมาพบเห็นแล้วก็ชื่นชมในความวิริยะอุสาหะในความสามัคคีของชาวบ้านท่าม่วงเป็นอย่างมาก จากแนวคิดดังกล่าวอาตมาเห็นว่าถ้าเราทำรุ่งใยแมงมุมแบบเดียวกันนี้จำนวนหลายๆ แล้วนำไปประดับภายในบริเวณวัดโพธิ์ชัยเสมาราม ก็คงจะสร้างสีสันและสามารถดึงดูดผู้คนให้เข้ามาเที่ยวชมวัดได้ไม่น้อย อาตมาจึงได้ชักชวนชาวบ้านเสมาที่มากำบุญถวายภัตตาหารเช้า-เพลทำรุ่งใยแมงมุมขึ้น ซึ่งเป็นการต่อยอดจากรูปแบบของรุ่งใยแมงมุม แต่เดิมชาวบ้านเสมาเขาเคยทำขึ้นเพื่อใช้ในการประดับตกแต่งในช่วงบุญผะเหวด โดยได้พัฒนารูปแบบเป็นโมบายขนาดใหญ่ผูกติดกับเสาไม้ไผ่ ให้รุ่งใยแมงมุมห้อยระย้าลงมา ระยะเวลาอาตมาและชาวบ้านเสมานำต้นรุ่งใยแมงมุมประดับไว้ภายในบริเวณวัดโพธิ์ชัยเสมาราม และส่วนหนึ่งได้นำไปประดับไว้ที่บริเวณพระธาตุยาคุ และถนนกลางหมู่บ้าน จนกระทั่งนายสัมฤทธิ์ กิตติโชค สุขสงค์ นายอำเภอกมลาไสย ได้มาพบเห็นพร้อมกับชื่นชมว่ามีความสวยงาม จึงขอความร่วมมือชาวบ้านเสมาให้ช่วยกันประดิษฐ์ต้นรุ่งใยแมงมุมเพิ่มขึ้นเพื่อให้ทันใช้ประดับตกแต่งในงานประเพณีสงกรานต์พระธาตุยาคุ ประจำปี 2560” (พระมหารัตนะ รตนสิริ, 2564: สัมภาษณ์) ประเด็นดังกล่าวสะท้อนให้เห็นพลวัตการใช้รุ่ง โดยการหยิบยืมรุ่งในบริบทของประเพณีฮีตสิบสอง มาพัฒนาต่อยอดเป็นเครื่องประดับตกแต่ง อีกทั้งยังแสดงให้เห็นถึงการแพร่กระจายของรุ่งจากท้องถิ่นหนึ่งไปสู่อีกท้องถิ่นหนึ่ง ซึ่งหากสิ่งใดได้รับการยอมรับว่าเป็นสิ่งที่มีคุณค่าก็มักจะถูกหยิบยืม และนำไปประยุกต์ใช้ ในกรณีดังกล่าวก็เช่นเดียวกัน ต้นรุ่งใยแมงมุมในบริบทพื้นที่พระธาตุยาคุ ก็เกิดจากการออกแบบสร้างสรรค์โดยหยิบยืมรุ่งใยแมงมุมซึ่งเดิมมีบทบาทเด่นชัดในบุญผะ

เวท อีกทั้งถูกใช้ในสถานที่จำเพาะเจาะจง เช่น วัดวาอาราม มาพัฒนาต่อยอดจนสามารถนำไปใช้เป็นเครื่องประดับตกแต่ง ในสถานที่อื่นๆ ที่หลากหลายมากยิ่งขึ้น

จึงอาจกล่าวได้ว่า ปรากฏการณ์รุ่งในบริบทพื้นที่พระธาตุยาคู เกิดขึ้นจาก 2 ปัจจัยสำคัญ ปัจจัยแรก เกิดขึ้นจากการหีบยืม จากเดิมที่รุ่งเคยมีบทบาทในประเพณีฮีตสิบสอง เช่น บุญผะเหวด ซึ่งมีวัดเป็นศูนย์กลางในการประกอบพิธีกรรมเท่านั้น แต่ภายหลังรุ่งได้ถูกหีบยืมไปใช้กับประเพณีหรือพิธีกรรมอื่นๆ ซึ่งมีศูนย์กลางในการประกอบพิธีกรรมนอกเหนือไปจากวัด เช่น บุญช่าชะ ซึ่งนิยมประกอบพิธีที่หลักบ้านหรือศาลากลางหมู่บ้าน งานบวช ซึ่งมักจัดขึ้นที่บ้านเรือนของผู้ที่จะบวช รวมไปถึงการจัดงานนมัสการพระธาตุยาคู ที่ถูกจัดขึ้นบริเวณโบราณสถานพระธาตุยาคู ปัจจัยที่ 2 เกิดขึ้นจากการปรับบทบาทของรุ่งจากมิติทางด้านศาสนาและความเชื่อ จนนำไปสู่การประยุกต์ใช้รุ่งในมิติของเครื่องประดับ เช่น เดิมรุ่งจะมีบทบาทเฉพาะในการเป็นส่วนหนึ่งของการประกอบพิธีกรรมเท่านั้น ยกตัวอย่าง ในทางพุทธศาสนาการถวายรุ่งแก่วัดเชื่อว่ามีอานิสงส์มาก ในทางคติพราหมณ์เชื่อว่ารุ่งมีบทบาทคล้ายยันต์สามารถป้องกันสิ่งชั่วร้ายได้ แต่ทั้งนี้ทั้งนั้นความเชื่อเหล่านี้ก็มีความเป็นนามธรรมสูงจับต้องได้ยาก โดยปัจจุบันพบว่ารุ่งได้ถูกนำไปประยุกต์เพื่อใช้เป็นเครื่องประดับให้เกิดความสวยงาม และสร้างบรรยากาศของงานบุญ เช่น ในกรณีของการประดับรุ่งรูปแบบต่างๆ ในงานประเพณีสงกรานต์พระธาตุยาคู เป็นสื่อสะท้อนให้เห็นว่า ถึงแม้บทบาทของรุ่งจะถูกหีบยืมมาใช้ในบริบทพื้นที่อื่น แต่ไม่ได้ละทิ้งนัยทางความเชื่อแต่อย่างใด การตีความ การให้นิยามความหมายของรุ่งยังมีความหลากหลาย ซึ่งผู้คนในท้องถิ่นต่างพยายามอธิบายบทบาทและหน้าที่ของรุ่ง ผ่านคติความเชื่อที่ผสมผสานกันระหว่างพุทธ-พราหมณ์-ผี อย่างมีนัยสำคัญ

5.2 ประเภทของรุ่งที่ปรากฏในบริบทพื้นที่พระธาตุยาคู

จากการศึกษาเอกสาร หนังสือต่างๆ เกี่ยวกับพระธาตุยาคูในอดีต อีกทั้งข้อมูลจากการสัมภาษณ์ปราชญ์ผู้รู้ ชาวบ้านในท้องถิ่น ผนวกกับการลงพื้นที่สนาม ณ โบราณสถานพระธาตุยาคู บ้านเสมา ตำบลหนองแปน อำเภอกมลาไสย จังหวัดกาฬสินธุ์ เพื่อเข้าร่วมสังเกตการณ์พิธีกรรมต่างๆ ตั้งแต่ปี 2559 เรื่อยมาจนถึงปัจจุบัน พบว่า มีรุ่งที่ปรากฏในบริบทพื้นที่พระธาตุยาคูอยู่ 4 ประเภท ได้แก่

- 1) รุ่งราว
- 2) รุ่งสิบสองราศี
- 3) รุ่งผะเหวด
- 4) รุ่งใยแมงมุม

5.2.1 รุ่งราว

รุ่งราว มีรูปลักษณะคล้ายคลึงกับธงไตรรงค์ ในลัทธิพิธีทางศาสนาของวัฒนธรรมอินเดีย ซึ่งมีลักษณะเป็นรุ่งรูปทรงสามเหลี่ยม ทำจากกระดาษหรือผ้าแล้วนำมาผูกติดกับเชือกเป็นราว ภายหลังพบว่ามีารดัดแปลงเป็นรูปทรงอื่นๆ เช่น รูปสี่เหลี่ยม โดยมีการเขียนอักขระเลขยันต์ข้อความหรือสัญลักษณ์อื่นๆ ใส่ลงไปบนรุ่งแต่ละผืนอีกด้วย ในปัจจุบันมีการผลิตรุ่งราวแบบสำเร็จรูปวางจำหน่ายทั่วไปตามท้องตลาด เช่น รุ่งราวสามเหลี่ยมซึ่งทำจากแผ่นพลาสติก ในหนึ่งราวมี



ภาพประกอบ 93 รุ่งราว ใช้ประดับรอบองค์พระธาตุยาคู
ปรากฏในพิธีนมัสการถวายเครื่องสักการะ และสร้างน้ำพระธาตุยาคูในอดีต
ภาพจาก หนังสือโบราณวัตถุล้ำค่า พระบูชา พระเครื่องเมืองฟ้าแดดสงยาง (2550)

นอกจากนั้นยังพบว่า ตั้งแต่ปี 2550 เป็นต้นมา พระธาตุยาคูเป็นพื้นที่ศักดิ์สิทธิ์ที่นิยมใช้เป็นสถานที่ประกอบพิธีพุทธาภิเษกวัตถุมงคลอยู่บ่อยครั้ง นอกจากการโยงด้ายสายสิญจน์สำหรับผู้ที่มาร่วมในพิธีได้ร่วมสวดมนต์เจริญจิตภาวนาแล้ว นอกจากนั้นยังพบว่ามีการประดับรุ่งราวประยুক্তโดยเป็นรุ่งรูปทรงสี่เหลี่ยมหลากหลายสีส้น และมีการพิมพ์อักขระลงบนผืนรุ่งซึ่งมีลักษณะคล้ายคลึงกับผ้ายันต์อีกด้วย ประเด็นดังกล่าว เสถียร ภูชื่นชม ข้าราชการบำนาญวัย 75 ปี ปราชญ์ท้องถิ่นผู้มีความลึกซึ้งในการประกอบพิธีกรรมทางพุทธศาสนา ท่านเคยทำหน้าที่ในการเป็นศาสนพิธีกร รวมถึงเป็นหนึ่งในคณะกรรมการจัดพิธีพุทธาภิเษก พระพิมพ์เมืองฟ้าแดดสงยางรุ่นแรก ของจังหวัดกาฬสินธุ์ ที่จัดขึ้นเมื่อวันที่ 7 เมษายน 2550 ได้กล่าวว่า “ตามความเชื่อของผู้เฒ่าผู้แก่ได้เล่าสืบต่อกันมา รุ่งนั้นมีบทบาทคล้ายกับยันต์ที่สามารถป้องกันพญามารที่จะเข้ามารบกวนพิธี โดยขยายความคำวามาร ในที่นี้หมายถึง สิ่งชั่วร้าย ภัยอันตราย หรืออุปสรรคต่างๆ ไม่ว่าจะเป็นลมฟ้าอากาศก็ดี พายุก็ดี ด้วยมูลเหตุดังกล่าวมานี้ นายวิโรจน์ จิวะรังสรรค์ รองผู้ว่าราชการจังหวัดกาฬสินธุ์ (ในขณะนั้น) ในฐานะประธานอำนวยการจัดสร้างพระพิมพ์เมืองฟ้าแดดสงยาง จึงมีความคิดริเริ่มที่จะให้จัดทำรุ่งราวรูปทรงสี่เหลี่ยม โดยพิมพ์ลวดลายยันต์กันภัยกำกับลงไปบนผืนรุ่งแต่ละผืน สำหรับใช้ในพิธีพุทธาภิเษก โดยมีนัยเพื่อป้องกันอุปสรรคภัยอันตรายต่างๆ ที่จะมาทำลายพิธี นอกจากนั้นหลังจากเสร็จสิ้นพิธีพุทธาภิเษกแล้ว ประชาชนที่มาร่วมงานยังสามารถนำรุ่งดังกล่าวกลับไปบูชาไว้ที่บ้านเรือนเพื่อความเป็นสิริมงคลได้อีกด้วย” (เสถียร ภูชื่นชม, 2564: สัมภาษณ์) จะเห็นได้ว่า รุ่งราวที่ปรากฏในบริบทพื้นที่พระธาตุยาคู ตามคติความเชื่อของคนในท้องถิ่น นอกจากจะนำมาประดับตกแต่งสถานที่ให้มีความสวยงาม มีบรรยากาศความเป็นงานบุญแล้ว รุ่งราวยังมีบทบาทเสมือนกับผ้ายันต์ที่เชื่อว่าสามารถป้องกันสิ่งชั่วร้ายที่จะเข้ามาทำลายพิธีได้อีกด้วย แต่สิ่งที่เป็นข้อสังเกตก็คือ รุ่งชนิดนี้ไม่ได้มีบทบาทในบริบทพื้นที่พระธาตุยาคูอย่างต่อเนื่อง แต่มีบทบาทเฉพาะในช่วงที่มีการจัดงาน “วาระ

พิเศษ” ซึ่งเกิดจากความต้องการของผู้มีอำนาจ ในการที่จะนำธรรมาภิบาลดังกล่าวมาดัดแปลงเป็นวัฒนธรรมคนเท่านั้น



ภาพประกอบ 94 ธรรมาภิบาล ในพิธีพุทธาภิเษก พระพิมพ์เมืองฟ้าแดดสงยาง ปี 2550 ณ พระธาตุยาคู
ภาพจาก หนังสือโบราณวัตถุล้ำค่า พระบูชา พระเครื่องเมืองฟ้าแดดสงยาง (2550)

5.2.2 ธงสิบสองราศี

ธงสิบสองราศี นิยมทำด้วยกระดาษหรือผ้าพื้นสีขาว ลักษณะของธงสิบสองราศีนั้น จะมีรูปนักษัตรหรือสัตว์ทั้งสิบสองราศี อันได้แก่ หนู วัว เสือ กระต่าย งูใหญ่ งูเล็ก ม้า แพะ ลิง ไก่ สุนัข และสุกรอยู่ในพื้นเดียวกัน ปรากฏพบมากในบริบทสังคมวัฒนธรรมล้านนา โดยธงชนิดนี้มักจะ ทำแขวนบูชาไว้ในห้องพระ อีกทั้งใช้ในการประกอบพิธีสืบชะตา และปักไว้บนเจดีย์ทรายเพื่อถวาย เป็นพุทธบูชา ในช่วงเทศกาลสงกรานต์ โดยพระราชปริยัติ เรียกธงสิบสองราศี ตามภาษาถิ่นล้านนาว่า “ตุงตัวเป้ง” (พระราชปริยัติ (สายัน อรินทโม), 2559) ซึ่งน่าจะมีลักษณะใกล้เคียงกับ “ตุงตัวพื้ง” หรือ “ตุงตัวเสวย” ที่ปรากฏในสังคมวัฒนธรรมล้านช้าง จะแตกต่างกันเพียงการทำรูปสัตว์ประจำทิศ ทั้งแปด ได้แก่ ช้าง วัว ครุฑ แมว ราชสีห์ เสือ นาค และหนู โดยธงสิบสองราศีนั้นทำจากกระดาษสา กระดาษขาว ผ้าขาว หรือผ้าทอสีขาว ขนาดกว้างประมาณ 4 - 5 นิ้ว ยาวประมาณ 1 เมตร ทำรูป สัตว์ทั้ง 12 ตัว ลงในพื้นตุงพื้นเดียวกัน (เบญจพล สิทธิประณีต, 2549: 25) ประเด็นดังกล่าว สอดคล้องกับทัศนะของ วิทยา วุฒิไธสง นักวิชาการวัฒนธรรม ศูนย์วัฒนธรรมมหาวิทยาลัยขอนแก่น ที่ได้กล่าวว่า ในครอบครัวหนึ่งอาจมีสมาชิกหลายคน แต่ละคนอาจมีการเกิดในปีนักษัตรต่างกัน หาก มีการนำธรรมาภิบาลไปถวายวัดเท่ากับว่าทุกคนในครอบครัวจะได้รับอานิสงส์จากการทานธรรมาภิบาล กัน ถือว่าเป็นการสมุทาน โดยส่วนใหญ่จะใช้เป็นธงสิบสองราศีบูชาเจดีย์ทรายในวันสงกรานต์ (วิทยา วุฒิไธสง, 2561)

สำหรับธงสิบสองราศีที่ปรากฏในบริบทพื้นที่พระธาตุยาคูพบว่า มีการนำธงชนิดนี้มาใช้ในขบวนแห่ และถูกนำไปปักบูชาพระธาตุยาคูครั้งแรกในงาน “นมัสการถวายเครื่องสักการะและสร้งน้ำพระธาตุยาคู ประจำปี 2561” ซึ่งในปีนั้นใช้ชื่องานว่า “วิสาขปุณณมี ทวารวดีศรีนคราฟ้าแดดสงยาง” โดยจังหวัดกาฬสินธุ์ ได้รับพระกรุณาธิคุณจาก สมเด็จพระเทพรัตนราชสุดาฯ สยามบรมราชกุมารีโปรดพระราชทานน้ำสร้งถวายแด่พระธาตุยาคูเป็นปีแรก พระมหารัตนะ รตนสิริ ได้กล่าวถึงที่มาของ ธงสิบสองราศีที่ถูกนำมาใช้ในงานดังกล่าวว่า “งานสร้งน้ำพระธาตุยาคู ประจำปี 2561 เป็นงานที่ผสมผสานระหว่างพิธีกรรมของชาวบ้าน และพิธีกรรมแบบทางการของจังหวัด เหตุเพราะในปีนั้นได้รับน้ำสร้งพระราชทานจาก สมเด็จพระเทพรัตนราชสุดาฯ สยามบรมราชกุมารี นอกจากนี้มีพิธีการสร้งน้ำพระธาตุยาคูและการจุดบั้งไฟถวายแล้ว อาตมายังได้นำคณะสงฆ์พร้อมด้วยชาวบ้านเสมานำธงสิบสองราศี ที่ได้รับเมตตาจากครูบาอาจารย์ที่เคารพนับถือจากจังหวัดแพร่ท่านกรุณาฝากนำมาถวายต่อองค์พระธาตุยาคู อีกทั้งธงใยแมงมุมที่ชาวบ้านเสมาพร้อมกันประดิษฐ์ขึ้น แห่รอบพระธาตุยาคูสามารถไปพร้อมกับผ้าห่มพระธาตุยาคู ก่อนที่จะนำธงสิบสองราศีไปปักบนเจดีย์ทรายที่ชาวบ้านได้ร่วมกันทำขึ้นบริเวณใกล้ๆ กับพระธาตุยาคู จุดประสงค์เพื่อถวายพระธาตุยาคู และน้อมถวายเป็นพุทธบูชาเนื่องใน วันวิสาขบูชา” (พระมหารัตนะ รตนสิริ, 2564: สัมภาษณ์) ข้อสังเกตประการสำคัญคือ ธงสิบสองราศีปรากฏที่พระธาตุยาคู ในงานนมัสการถวายเครื่องสักการะและสร้งน้ำพระธาตุยาคู ประจำปี 2561 เพียงครั้งเดียวเท่านั้น ในอดีตไม่เคยปรากฏธงสิบสองราศีในพื้นที่ชุมชนบ้านเสมาแต่อย่างใด ประเด็นดังกล่าวสอดคล้องกับทัศนะของ ประเสริฐ นาชัยเพชร ผู้สูงอายุที่ชาวชุมชนบ้านเสมาให้ความเคารพนับถือ ได้กล่าวว่า “ธงประเภทนี้ไม่เคยถูกนำมาใช้ที่พระธาตุยาคูแต่อย่างใด อีกทั้งไม่เคยปรากฏเห็นที่บ้านเสมา ทราบว่าเป็นธงที่พระอาจารย์ของท่านพระมหารัตนะ อยู่ทางภาคเหนือฝากมาถวายพระธาตุยาคูเป็นการเฉพาะ” (ประเสริฐ นาชัยเพชร, 2564: สัมภาษณ์) จากข้อมูลดังกล่าวสะท้อนให้เห็นว่า ธงสิบสองราศีไม่ได้มีความเกี่ยวข้องกับพระธาตุยาคูมาแต่ต้น แต่เข้ามามีบทบาทในระยะหลังจากการนำสัญลักษณ์ทางวัฒนธรรมนี้เข้ามาในโอกาสพิเศษ อันเป็นผลสืบเนื่องมาจากการปฏิสัมพันธ์ระหว่างผู้คนสองภูมิภาค ด้วยเหตุนี้คนในท้องถิ่นจึงไม่มีความรู้ความเข้าใจในบทบาทการใช้สอย ตลอดจนนัยทางความเชื่อของธงประเภทนี้เท่าที่ควร เพียงแต่เข้าใจว่าธงสิบสองราศีเป็นเครื่องสักการะบูชาที่ถูกนำมาถวายต่อพื้นที่ศักดิ์สิทธิ์ที่พวกเขา นับถือ





ภาพประกอบ 95 ชุงสิบสองราศี ในงาน “วิสาขบูชา 95 ทวารวดีศรีนครจำปาศักดิ์” 2561

ภาพโดย พระมหาธรรมาธิปไตย (2561)

จึงอาจกล่าวได้ว่า ชุงสิบสองราศีที่ปรากฏในบริบทพื้นที่พระธาตุยาคู เป็นเพียงการนำสัญลักษณ์ทางวัฒนธรรมของภูมิภาคหนึ่งมาปรับใช้กับบริบทของอีกภูมิภาคหนึ่งเพียงครั้งคราวเท่านั้น โดยชุงสิบสองราศีถูกนำมาใช้เป็นเครื่องสักการบูชาต่อองค์พระธาตุยาคูในวาระพิเศษ ในช่วงของการจัดงานนมัสการถวายเครื่องสักการะและสงฆ์น้ำพระธาตุยาคู หากพิจารณาถึงภูมิหลังของการจัดงาน ประเพณีดังกล่าวจะพบว่า ได้ถูกกำหนดให้จัดขึ้นในวันเพ็ญเดือนหก หรือวันวิสาขบูชาอันเป็นวันสำคัญทางพุทธศาสนา นอกจากนั้นกิจกรรมภายในงานยังมีการรวมเอาฮีต ราชวาทย์เดือนห้า (บุญสงกรานต์) และฮีตเดือนหก (บุญบั้งไฟ) เข้าไว้ด้วยกัน ฉะนั้นแล้วการนำชุงสิบสองราศีในวัฒนธรรมล้านนามาปรับใช้กับบริบทพื้นที่พระธาตุยาคู ถือว่าเป็นความกลมกลืนทางวัฒนธรรม ซึ่งเกิดจากความใกล้เคียงกันทั้งความเชื่อ พิธีกรรม วัฒนธรรม และภาษา จุดมุ่งหมายสูงสุดของการจัดกิจกรรมต่างๆ ภายในงานนมัสการถวายเครื่องสักการะและสงฆ์น้ำพระธาตุยาคู ก็เพื่อน้อมถวายเป็นพุทธบูชา และการแสดงออกถึงความเคารพเทิดทูนต่อพื้นที่ศักดิ์สิทธิ์ทางพุทธศาสนาที่มีอยู่ในท้องถิ่น คติความเชื่อนี้จึงสัมพันธ์กลมกลืนกับกับคติความเชื่อการใช้ตุงของสังคมวัฒนธรรมล้านนา กล่าวคือ ในช่วงปีใหม่เมืองหรือสงกรานต์ทางภาคเหนือก็นิยมปักตุงสิบสองราศีบนเจดีย์ทราย โดยมีนัยเพื่อน้อมถวายเป็นพุทธบูชาด้วยเช่นกัน ดังนั้น สาเหตุของการใช้ชุงสิบสองราศีที่ถูกนำมาใช้ในบริบทพระธาตุยาคูเพียงชั่วคราวชั่วคราว จึงสะท้อนบทบาทของชุงประเภทนี้ ในการเป็นส่วนหนึ่งของพิธีกรรมตามความเชื่อในประเพณีท้องถิ่น โดยต่างก็ได้ยึดถือและอ้างอิงคติทางพุทธศาสนาเช่นเดียวกัน

5.2.3 ชุงพะเหวด

ชุงพะเหวด มีรูปลักษณะคล้ายคลึงกับธงปฏิภาณในลัทธิพิธีทางศาสนาของวัฒนธรรมอินเดีย นอกจากนั้นยังมีนักวิชาการคนสำคัญอย่าง ธวัช ปุณฺณทก เรียกว่าชุงชนิดนี้อีกชื่อว่า “ชุงไชย” เหตุเพราะในอดีตพระมหากษัตริย์หรือแม่ทัพเวลาออกรบทัพจับศึก นอกจากนำพระพุทธรูปอันเป็น

อุเทศกเจดีย์ คือสิ่งที่ระลึกถึงคุณงามความดีของพระพุทธเจ้า เอาไปประดิษฐานไว้บนแท่งข้างและ สักับข้างเพื่อเป็นขวัญและกำลังใจ เพื่อความสวัสดิ และความมีโชคชัยแล้ว ยังนำรูปชุนิตนี้ไปด้วย จึงเรียกชุนิตนี้อีกชื่อว่า รูปชุนิต (ธวัช ปุณฺณทก, 2544) ในบริบทสังคมวัฒนธรรมอีสาน มักปรากฏ เห็นรูปชุนิตหรือรูปชุนิต ถูกนำมาปักอยู่บริเวณทิศทั้ง 8 ภายนอกศาลาโรงธรรมหรือสถานที่จัดงาน บุญผะเหวด (เทศน์มหาชาติ) โดยจะใช้ไม้รวก (ไม้ไผ่ขนาดเล็ก) ทั้งต้นนำมาเหลาทำเป็นเสาสูง และนำ ผืนรูปชุนิตหรือรูปชุนิตที่เสาไม้รวกนี้ ด้วยความเชื่อว่ารูปชุนิตนี้ทำขึ้นเพื่อถวายเป็นพุทธบูชา อีก นัยหนึ่งรูปชุนิตนี้ยังใช้เป็นสัญลักษณ์ของการจัดงานบุญผะเหวด ดังที่ปรากฏเด่นชัดในงานประเพณี บุญผะเหวดที่บึงพลาญชัย อำเภอเมืองร้อยเอ็ด จังหวัดร้อยเอ็ด โดยพบว่ามีการนำรูปชุนิตมาใช้ เป็นสัญลักษณ์สำคัญของการจัดงานดังกล่าว ผ่านขบวนแห่ผะเหวด (พระเวสสันดร) เข้าเมือง โดยมีรูป เป็นองค์ประกอบในริ้วขบวน การประกวดรูปชุนิต เป็นต้น



ภาพประกอบ 96 รูปชุนิตสีขาว ที่ปรากฏในงานสงกรานต์พระธาตุยาคู ประจำปี 2560

ภาพโดย ผู้วิจัย (2560)

สำหรับรูปชุนิต ที่ปรากฏในบริบทพื้นที่พระธาตุยาคูนั้น พระครูโพธิ์ชัยวรารักษ์ เจ้าอาวาสวัดโพธิ์ชัยเสมาราม ได้กล่าวว่า “ย้อนกลับไปเมื่อหลายสิบปีก่อน ครั้งอาตมายังเป็นพระ หนุ่ม ในช่วงเช้าเวลาเดินบิณฑบาต จะเห็นผู้สูงอายุในหมู่บ้านเสมาหลายคนนั่งอยู่หน้ากัทอผ้า ตื่นเช้า ขึ้นมาต่างก็พากันหุงหาอาหาร แล้วก็ทอผ้า พอเห็นพระเดินผ่านมาจึงออกมาตักบาตร ชาวบ้านเสมา บางบ้านบางคุ้มมีฝีมือด้านการทอผ้า บางคนมีศรัทธาเขาก็จะทอรูปชุนิตถวายไว้ที่วัด โดยทอเป็น ลวดลายต่างๆ คล้ายกับลายผ้าไหม เป็นรูปช้าง รูปเจดีย์ หรือเป็นลายสีสันแบบผ้าขาวม้า พอถึงช่วง การเตรียมงานบุญผะเหวดก็จะมีการตัดไม้ไผ่มาเพื่อทำเป็นเสาสูง พร้อมยกรูปชุนิตขึ้นรอบๆ บริเวณศาลา ในวันโฮม (วันรวม) เพื่อเป็นสัญลักษณ์ให้รู้ว่าวัดของเรากำลังจัดให้มีบุญผะเหวด หลังจากเสร็จงาน แล้วก็ปลดรูปชุนิตพร้อมกับเก็บรักษาไว้ใช้ในปีต่อไป แต่ก่อนที่ศาลาเอนกประสงค์ของวัดมีรูปชุนิต

หลายผืน แต่ด้วยกาลเวลาทำให้ผืนรุ้งผุพังเสียหาย บางส่วนถูกหีบยี่มก็สูญหายไปบ้าง ส่วนรุ้งผะ
 เหวดที่ใช้ประดับเวลามีบุญที่ พระธาตุยาคู ส่วนหนึ่งชาวบ้านก็มายืมไปจากวัดโพธิ์ชัยเสมาราม ซึ่ง
 บางผืนก็เป็นรุ้งที่ชาวบ้านในอดีตเขาทอถวายวัดเอาไว้ ในปัจจุบันคนที่สืบทอดการทอผ้าลดน้อยลง
 ชาวบ้านเลยมักไปซื้อรุ้งผะเหวดแบบผ้าสำเร็จรูปมาจากร้านสังฆภัณฑ์เพื่อนำมาถวายไว้วัดแทน”
 (พระครูโพธิ์ชัยวรารักษ์, 2563: สัมภาษณ์) ประเด็นดังกล่าวยังสอดคล้องกับทัศนคติของผู้สูงอายุอย่าง
 บัวไข วงศ์จันทร์ ชาวชุมชนบ้านเสมา วัย 72 ปี ได้กล่าวว่า “สมัยยายเป็นสาวเคยทอรุ้งผะเหวดเพื่อ
 นำไปถวายวัด โดยจำได้ว่ารุ้งที่ตนเคยทอถวายวัด แต่ก่อนนั้น บางส่วนก็ได้นำมาประดับบริเวณพระ
 ธาตุยาคูเมื่อมีงานบุญพิธีที่สำคัญ เนื่องจากชายรุ้งมีการปักชื่อของยาย อีกทั้งชื่อของปู่ย่าตายายเอาไว้
 ด้วย เพราะเป็นรุ้งที่สร้างขึ้นเพื่ออุทิศส่วนบุญส่วนกุศลให้กับบรรพบุรุษที่ล่วงลับไปแล้ว” (บัวไข
 วงศ์จันทร์, 2564: สัมภาษณ์)



ภาพประกอบ 97 รุ้งผะเหวด ที่ปรากฏในพิธีเททองหล่อพระพุทธรูปเมืองฟ้าแดด
 รุ่ง ฉลองราชย์ 70 ปี ณ พระธาตุยาคู เมื่อวันที่ 20 พฤษภาคม 2559
 ภาพโดย ผู้วิจัย (2559)

พหุ น บณุ ทิโต ชีเว



ภาพประกอบ 98 รุงผะเหวด ที่ใช้ประดับในงานประเพณีสงกรานต์น้ำพระธาตุยาคู ประจำปี 2561

ภาพโดย ผู้วิจัย (2561)

ส่วนบทบาทของรุงผะเหวดที่ปรากฏในบริบทพื้นที่พระธาตุยาคู ถวิล สุภาชี ผู้สูงอายุวัย 70 ปี เป็นชาวชุมชนบ้านเสมาแต่กำเนิด ได้กล่าวว่า “รุงผะเหวดนี้ถูกนำมาปักไว้เพื่อบูชาสิ่งศักดิ์สิทธิ์คือปู่พระธาตุยาคู โบราณสถานเก่าแก่ที่ชาวบ้านเสมานับถือมาหลายสิบปีแล้ว อีกทั้งยังใช้กำหนดเขตพื้นที่การประกอบพิธีกรรม ใช้ประดับตกแต่งบริเวณพระธาตุยาคูให้มีความสวยงาม ที่สำคัญยังเป็นสัญลักษณ์เพื่อบอกกล่าวให้เทวดาฟ้าดินรับรู้ว่าจะมีการจัดงานบุญประเพณีประจำปีอีกด้วย” (ถวิล สุภาชี, 2564: สัมภาษณ์) ซึ่งทัศนะดังกล่าวเป็นไปในทิศทางเดียวกันกับทัศนะของพระครูพิพัฒนธรรมสาร (เที่ยง ธรรมทีโป) เจ้าอาวาสวัดบ้านข้าวหลาม ตำบลกมลาไสย อำเภอกมลาไสย จังหวัดกาฬสินธุ์ โดยท่านได้กล่าวว่า “บุญเดือนสี่ หรือบุญผะเหวด จะใช้รุงผะเหวดเป็นสัญลักษณ์ของการจัดงาน ในส่วนของประเพณีท้องถิ่นบนพื้นที่พระธาตุยาคู จะจัดขึ้นในช่วงเดือนหก ซึ่งเป็นงานบุญประเพณีที่ต่อเนื่องระหว่างบุญในวัด และบุญในพื้นที่ศักดิ์สิทธิ์อื่นๆ อย่างที่ทราบกันดีว่า รุงผะเหวด ญาติโยมนำมาถวายวัดเพื่อเป็นการให้ทานอันเป็นการอุทิศส่วนกุศลให้กับบรรพชนผู้ล่วงลับไปแล้ว การที่เอารุงเหล่านั้นมาประดับบนพื้นที่พระธาตุยาคูก็ยิ่งทำให้เกิดผลบุญ เหตุเพราะสิ่งของที่นำมาทานได้ใช้ประโยชน์ไม่ได้เสียเปล่า การนำรุงเหล่านั้นมาบูชาสถานที่ศักดิ์สิทธิ์ โดยเฉพาะอย่างยิ่งพระธาตุยาคูที่ชาวบ้านให้ความเคารพ ยิ่งก่อให้เกิดความปิติถือเป็นคุณค่าทางด้านจิตใจ” (พระครูพิพัฒนธรรมสาร, 2564: สัมภาษณ์) จะเห็นได้ว่า รุงผะเหวดที่ปรากฏในบริบทพื้นที่พระธาตุ

ยากุนั้น เป็นการหิบบีมเอาสัญลักษณ์ของประเพณีฮีตเดือนสี่หรือบุญผะเหวด ซึ่งเดิมจะใช้ธงชนิดนี้ประดับบริเวณวัดเฉพาะในช่วงของการเทศน์มหาชาติเท่านั้น แต่ปัจจุบันพบว่าได้มีการนำธงผะเหวดมาประยุกต์ใช้กับพื้นที่ศักดิ์สิทธิ์ อื่นที่มีอยู่ในท้องถิ่นด้วย โดยได้มีการปรับบทบาทของธงผะเหวดให้เป็นเครื่องสักการะบูชาสิ่งศักดิ์สิทธิ์ เป็นสัญลักษณ์ของการกำหนดขอบเขตพิธีกรรม นอกจากนี้ยังใช้เป็นเครื่องประดับตกแต่งสถานที่ให้มีบรรยากาศของความเป็นงานบุญอีกด้วย

5.2.4 ธงใยแมงมุม

ธงใยแมงมุม เป็นธงชนิดหนึ่งที่ปรากฏในบริบทสังคมวัฒนธรรมอีสาน ทำด้วยเส้นฝ้าย ย้อมสี (ปัจจุบันเริ่มมีการประยุกต์ใช้ไหมพรม) โดยใช้ไม้ไผ่เหลาเป็นซี่เล็กๆ นำมาไขว้กากบาทกัน จากนั้นแล้วจึงใช้เส้นฝ้ายหรือไหมพรมพันสานกันจากศูนย์กลางออกมาเรื่อยๆ เป็นรูปทรงสี่เหลี่ยม หกเหลี่ยม แปดเหลี่ยม โดยมักจะใช้เส้นฝ้ายหรือไหมพรมสลับสีกันเป็นชั้นๆ โดยขนาดของธงจะมีทั้งเล็กและใหญ่ต่างกัน แล้วนำเอามาต่อกันเป็นผืนยาวหิ้งชายห้อยให้แกว่งปลิวไปตามลม ธงชนิดนี้จะมีสีสันสวยงาม หากพิจารณาถึงบทบาทของธงใยแมงมุมผ่านพิธีกรรมตามทัศนะของ ยุทธพงศ์ มาตรฐานวิเศษ นักวิชาการด้านวัฒนธรรมท้องถิ่นอีสาน ผู้ได้รับหน้าที่เป็นผู้นำประกอบพิธีกรรม ในงานประเพณีที่จัดขึ้นบริเวณพระธาตุยาคูในช่วงหลังๆ ได้อธิบายว่า “บทบาทของธงใยแมงมุมที่ถูกใช้ในบริบทพื้นที่พระธาตุยาคู ถือเป็นเครื่องสักการะเพื่อน้อมถวายเป็นพุทธบูชา อีกบทบาทหนึ่งถือเป็นเครื่องประดับทำให้เกิดบรรยากาศงานบุญพิธี และที่สำคัญธงใยแมงมมยังมีบทบาทคล้ายกับยันต์ในการทำหน้าที่ป้องกันมาร หรือสิ่งชั่วร้ายที่จะเข้ามารบกวนหรือทำลายพิธีอีกด้วย” (ยุทธพงศ์ มาตรฐานวิเศษ, 2562: สัมภาษณ์)

ข้อสังเกตประการสำคัญ หากเมื่อพิจารณาถึงรูปลักษณะของธงใยแมงมมนั้น สามารถสื่อความหมายในแง่ของความเชื่อด้านจักรวาลวิทยา (Cosmology) โดยอธิบายผ่านเรื่องราวของไตรภูมิ ซึ่งเป็นวรรณกรรมทางพุทธศาสนา ที่มีการกล่าวถึงภูมิ (แดน) ทั้ง 3 คือ กามภูมิ รูปภูมิ และอรุภูมิ เนื้อหาพรรณนาถึงที่อยู่ ที่ตั้ง และการกำเนิดของมนุษย์ สัตว์นรก เปรต อสุรกาย และเทวดา โดยที่ตั้งเหล่านี้มีเขาพระสุเมรุเป็นจุดศูนย์กลาง เขาพระสุเมรุนั้นตั้งอยู่ท่ามกลางจักรวาลมีทิวเขาและทะเลล้อมรอบ โดยลักษณะของธงใยแมงมุมประดิษฐ์ขึ้นจากไม้ไผ่ เส้นด้าย ไหมพรม หรือเส้นฝ้ายพันเป็นชั้นๆ คล้ายกับใยแมงมุม ใช้สีสันท่างต่างกันไปในแต่ละชั้น อีกทั้งมีจุดศูนย์กลางของธง จากลักษณะดังกล่าวอาจตีความหมายถึงเขาพระสุเมรุ อันเป็นศูนย์กลางของจักรวาล สอดคล้องกับทัศนะของ ณรงค์กรณ์ รอดทรัพย์ และคณะ ที่ได้อธิบายว่า แนวคิดจากวรรณกรรมไตรภูมินี้ได้ปรากฏในสถาปัตยกรรมมากมายในอุษาคเนย์ ซึ่งล้วนเกี่ยวข้องกับศาสนสถานเป็นส่วนใหญ่ เช่น รูปแบบของการสร้างปราสาท เจดีย์ เป็นต้น นอกจากนี้ความเชื่อตามหลักไตรภูมินี้เองนำมาสู่การประกอบพิธีกรรมของไทย การนำศิลปะเชิงช่างผสมผสานกับความประณีตของงานศิลปะ ก่อให้เกิดงานสถาปัตยกรรมที่เกี่ยวข้องกับชีวิตตั้งแต่การเกิด เช่น พิธีทำขวัญ โคนจุก จนถึงการตาย เช่น งานศพ เป็นต้น (ณรงค์กรณ์ รอดทรัพย์ และคณะ, 2557)



ภาพประกอบ 99 การตีความรู้อยู่แมงมุมผ่านแนวคิดจักรวาลวิทยา
ภาพโดย ผู้วิจัย (2562)

แต่การรับรู้ของพระสงฆ์ ผู้สูงอายุ ตลอดจนชาวบ้านเสมาส่วนใหญ่ได้ยึดโยงรูปลักษณ์ของรู้อยู่แมงมุมเข้ากับหลักธรรมคำสอนทางพุทธศาสนา รวมถึงวิถีความเชื่อในประเพณีฮีตสิบสอง โดยเฉพาะบุญผะเหวดหรือเทศน์มหาชาติ ประเด็นดังกล่าว พระครูวรธรรมธัช (วรวิทย์ ธมฺจาโร) เจ้าคณะจังหวัดกาฬสินธุ์ วัดสว่างคงคา อำเภอเมืองกาฬสินธุ์ จังหวัดกาฬสินธุ์ ได้อธิบายถึงเรื่องราวของ ใยแมงมุมที่ปรากฏในนิทานชาดกว่า “อาตมาเคยอ่านหนังสือเกี่ยวกับใยแมงมุมปรากฏในนิทานปัญหาตอนหนึ่ง พระเจ้ามิลินทร์ธรรมาศพระนาคเสนว่า แมงมุมทำรังใกล้ทางอย่างหนึ่งนั้นเป็นประการใดพระนาคเสนตอบว่า ธรรมดว่าแมงมุนั้นย่อมชักใยเป็นข่ายเป็นเพดานไว้ สัตว์ทั้งหลายคือ แมลงหวี่ และแมลงวัน บินไปติดอยู่ที่ข่ายที่เพดานนั้น แมงมุมก็บริโภคนิสัตว์ที่ติดข่ายนั้นเป็นอาหารหารมีครุณา ฉันทิ พระโยคาวจรเจ้านั้นก็ซึ่งเพดาน คือ สติปัญญา 4 และปิดทวารทั้ง 6 ไว้ หมายความว่าแมลงวันคือกิเลสได้เข้าไปติดอยู่ในเพดานนั้นก็พึงจับฆ่าเสียฉันทิ นั้นแหละเป็นองค์อันหนึ่งแห่งแมงมุมชักใย อุปมาให้เห็นเป็นข้อปฏิบัติเพื่อรู้แจ้ง คือเข้าใจตามความเป็นจริงของสิ่งทั้งปวงโดยไม่ถูกกิเลสครอบงำ โดยรูปลักษณ์ของรู้อยู่แมงมุมก็ได้สะท้อนให้เห็นคติธรรมข้อนี้” (พระครูวรธรรมธัช, 2564: สัมภาษณ์) หากพิจารณาแล้วจะเห็นว่า ทักษะของพระสงฆ์ผู้เป็นธรรมกถึก ได้ผูกโยงรูปลักษณ์ของรู้อยู่แมงมุมเข้ากับเรื่องราว ในนิทานชาดก โดยได้อุปมาเอาใยแมงมุมเปรียบกับ สติปัญญา 4 อันได้แก่ กาย เวทนา จิต และธรรม และทวารทั้ง 6 อันได้แก่ ตา หู จมูก ลิ้น กาย และใจ อันเป็นศาสตร์แห่งการรู้เท่าทันตัวเอง เป็นข้อปฏิบัติเพื่อรู้แจ้ง คือเข้าใจตามความเป็นจริงของสิ่งทั้งปวงโดยไม่ถูกกิเลสครอบงำ แนวความคิดดังกล่าวจึงมีที่มาจากการศึกษาวรรณกรรมทางพุทธศาสนาเพื่อมุ่งหมายเผยแพร่ให้กับพุทธศาสนิกชนในโอกาสต่างๆ และที่สำคัญยังได้สะท้อนให้เห็นถึงอิทธิพลของพุทธศาสนาที่มีต่อวัฒนธรรมท้องถิ่นอีกด้วย



ภาพประกอบ 100 รุ่งใยแมงมุมในบริบทพื้นที่พระธาตุยาคู
ภาพโดย ผู้วิจัย (2562)

ส่วนทัศนะของผู้สูงอายุในชุมชนบ้านเสมา ได้ผูกโยงรูปลักษณะของรุ่งใยแมงมุมเข้ากับ ประเพณีบุญผะเหวด หรือเทศน์มหาชาติดั่งที่ ประเสริฐ นาชัยเพชร ได้กล่าวว่า “พ่อเป็นคนบ้านเสมา ตั้งแต่เกิด สมัยเป็นเด็กจำความได้ก็เห็นรุ่งใยแมงมุมแล้ว รุ่งใยแมงมุมเป็นงานประดิษฐ์ที่สร้างขึ้นเพื่อใช้ในงานบุญของชาวอีสาน หลายพื้นที่ทำรุ่งใยแมงมุมขึ้นเพื่อใช้ตกแต่งเวลาเอาบุญผะเหวดหรือเทศน์มหาชาติ เคยฟังผู้เฒ่าผู้แก่เล่าสืบต่อกันว่า รุ่งใยแมงมุมที่นำมาประดับรอบๆ บริเวณธรรมาสน์เทศน์มหาชาตินั้น สื่อความหมายถึงเขาวงกต อันเป็นป่าสลักซับซ้อนที่พระเวสสันดรได้ออกจากเมืองไปบำเพ็ญทานบารมีก่อนจะมาเสวยชาติเป็นพระพุทธเจ้า คงเป็นเพราะเหตุนี้เวลาวัดไหนจัดบุญผะเหวดก็มักจะตกแต่งภายในศาลาและธรรมาสน์เทศน์ ให้มีความคล้ายคลึงกับป่าเขาลำเนาไพร นอกเหนือจากรุ่งใยแมงมุมแล้วยังมีรูปชนิดอื่นๆ เช่น รุ่งกระดาศ หรือรุ่งช่อ ที่นำมาใช้ในบุญผะเหวดเช่นเดียวกัน โดยจะนำไปใส่ในเครื่องฮ้อยเครื่องพัน หรือครุภัณฑ์ สำหรับเป็นค้าย (เครื่องบูชา) พระคาถาพันอีกด้วย” (ประเสริฐ นาชัยเพชร, 2564: สัมภาษณ์) ทัศนะดังกล่าวเป็นไปในทิศทางเดียวกันกับ บุญส่ง ศรีจันทร์ ผู้นำประกอบพิธีกรรมทางพุทธศาสนาประจำวัดโพธิ์ชัยเสมาราม ได้กล่าวว่า “รุ่งส่วนใหญ่ที่นำมาใช้ในบุญผะเหวด ได้แก่ รุ่งกระดาศหรือรุ่งช่อ รุ่งไชย รุ่งใยแมงมุม รุ่งดอกสะแบง รุ่งดอกโน ล้วนมีบทบาทหน้าที่แตกต่างกันออกไป เช่น รุ่งกระดาศเขาจะเอาใส่ในค้ายผะเหวด รุ่งไชยใช้ประดับรอบนอกศาลา ส่วนรุ่งใยแมงมุม รุ่งดอกสะแบง และรุ่งดอกโน จะใช้ประดับภายในศาลา

บริเวณธรรมาสน์เทศน์ จำลองให้มีความคล้ายคลึงกับป่ามากที่สุด” (บุญส่ง ศรีจันทร์, 2563: สัมภาษณ์) ทักษะของผู้สูงอายุในชุมชนบ้านเสมายิ่งสอดคล้องกับ ระเบียบโบราณประเพณีทำบุญมหาชาติภาคอีสาน ซึ่งได้ระบุว่า เครื่องกิริยาวัตถุมหาชาตินั้นต้องแต่งให้ครบ เรียกว่า “เครื่องฮ้อยเครื่องพัน” นิยมเรียกทั่วไปว่า “เครื่องครุพันธ์” ซึ่งประกอบด้วย รูป เทียน ดอกบัวหลวง ดอกบัวแบ้ ดอกบัวทอง ดอกผักตบ ดอกกาบของ เหมียง หมากพลู มวนยา กระจกข้าวตอก ข้าวพันก้อน และธูปกระดาด อย่างละ 1,000 (พระอริยานุวัตร (อารีย์ เขมจารี), 2506) ข้อสังเกตประการสำคัญคือ ระเบียบโบราณประเพณีทำบุญมหาชาติภาคอีสาน ได้มีการกล่าวถึงเฉพาะ ธูปกระดาดหรือธูปช่อ จำนวน 1,000 ที่อยู่ในเครื่องฮ้อยเครื่องพัน อันเป็นเครื่องบูชาสำคัญในบุญผะเหวด นั้นจึงหมายความว่าธูปกระดาดหรือธูปช่อเป็นสิ่งที่ขาดไม่ได้ มีการกำหนดไว้แน่นอนตายตัว แตกต่างจากธูปยมมมที่ ไม่ได้เป็นองค์ประกอบในเครื่องฮ้อยเครื่องพันแต่อย่างใด เป็นเพียงเครื่องประดับบริเวณธรรมาสน์และภายในศาลาที่จัดเทศน์มหาชาติเท่านั้น นัยดังกล่าวจึงอาจกล่าวได้ว่า ธูปยมมมน่าจะเกิดขึ้นในระยะหลังพร้อมๆ กับ ธูปดอกโน ธูปดอกสะแบง ที่ผู้คนในท้องถิ่นรู้จักนำวัสดุทางธรรมชาติมาดัดแปลงเสริมแต่งเป็นเครื่องประดับในประเพณีบุญผะเหวด

ส่วนทักษะของปราชญ์ชาวบ้าน ผู้มีองค์ความรู้ด้านการทำธูปยมมม คำพันธ์ คำม่วงไทย ชาวชุมชนบ้านเสมา วัย 56 ปี ได้กล่าวว่า “ธูปยมมมบ้านเสมามี 3 รูปแบบหลักๆ ได้แก่ ธูปแบบ 4 เหลี่ยม หมายถึง อริยสัจ 4 ธูปแบบ 6 เหลี่ยม หมายถึง ทิศ 6 และธูปแบบ 8 เหลี่ยม หมายถึง มรรค 8 โดยธูปยมมมมักมีบทบาทในพิธีกรรมทางพุทธศาสนา ทำขึ้นเพื่อถวายเป็นพุทธบูชา นัยความหมายจึงน่าจะเกิดจากหลักธรรมคำสอนของพระพุทธเจ้าด้วยเช่นกัน” (คำพันธ์ คำม่วงไทย, 2563: สัมภาษณ์) ทักษะดังกล่าวยังเป็นไปในทิศทางเดียวกันกับ เปรียง ศิริแสน คณะกรรมการชุมชนบ้านเสมา ผู้มีฝีมือในการประดิษฐ์ธูปยมมม ได้กล่าวว่า “ธูปยมมม ถือเป็นเครื่องบูชาต่อสิ่งศักดิ์สิทธิ์ แทนหลักธรรมคำสอนของพระพุทธเจ้าจึงมีความหมายที่เป็นมงคลในตัว ใครนำไปถวาย ไปแขวนบูชาไว้ในวัดวาอารามก็จะเกิดอานิสงส์ (เปรียง ศิริแสน, 2564: สัมภาษณ์) ข้อสังเกตประการสำคัญคือ หากพิจารณาตามลักษณะอีกทั้งรูปลักษณะของธูปยมมมพบว่า มีความคล้ายคลึงกับ “ลายขีด” ซึ่งเป็นชื่อที่ใช้เรียกผ้าทอที่มักทำเป็นลวดลาย โดยทรงศักดิ์ ปรางค์วัฒนากุล แพทริเซีย ซีสมาน แน่นหนา และวิณี พานิชพันธ์ ได้กล่าวว่า การทำลายขีดแต่เดิมจะใช้ไม้แผ่นแบนบางปาดโค้งให้ปลายแหลมด้านหนึ่งเป็นเครื่องสำหรับสะกิดเส้นเครือหรือเส้นยืน เพื่อเก็บยกขึ้นตามรูปลักษณะลวดลายที่ต้องการในแต่ละแถว แต่ละลาย เมื่อเก็บยกได้ตลอดเส้นเครือแล้ว ก็จะยกไม้เก็บตั้งขึ้นเพื่อพุ่งกระสวยเส้นพุ่งเส้นหนึ่ง ทำเช่นนี้ไปเรื่อยๆ จนกว่าจะได้ลายแต่ละแถวจนหมดเส้นเครือ จากกรรมวิธีที่ต้องใช้ไม้เก็บยกเส้นเครือโดยการนับเส้นเครือแล้วเก็บยกตามลักษณะลวดลาย จึงนิยมเรียกกันทั่วไปว่า “เก็บขีด” มากกว่าที่จะเรียก “ทอขีด” ผ้าขีดที่นิยมเก็บและทอกันโดยทั่วไปจะมีอยู่ 3 ชนิด ตามลักษณะประโยชน์ใช้สอย คือ ขิดตีนขึ้น ขิดหัวขึ้น และขิดหมอน (ทรงศักดิ์ ปรางค์วัฒนากุล และคณะ, 2535) ประเด็นดังกล่าว บัวไข วงศ์จันทร์ ชาวชุมชนบ้านเสมา เป็นปราชญ์ผู้มีความรู้ในด้านการทอผ้า ได้แสดงทักษะสนับสนุนข้อสังเกตของผู้วิจัยว่า “หากดูลายละเอียดรวมถึงเทคนิคการประดิษฐ์ธูปยมมมที่พบโดยทั่วไป ไม่ว่าจะเป็นแบบสี่เหลี่ยม หกเหลี่ยม แปดเหลี่ยม หรือรูปทรงประยุกต์ในลักษณะอื่นๆ ล้วนอาศัยองค์ความรู้จากการเก็บขีดมาเป็นพื้นฐาน สังเกตได้จากลักษณะและรูปทรงของธูปยมมม มีความคล้ายคลึงกับลายขีด ที่ช่างพื้นบ้านของแต่ละท้องถิ่นนิยมใช้ใน

การเก็บลายผ้าไหม ผ้าฝ้ายหรือแม่กระทั่งหมอน ที่เราเรียกวันติดปากว่า หมอนสามเหลี่ยม หมอนสี่เหลี่ยม หรือ หมอนขิดนั่นเอง” (บัวไข วงศ์จันทร์, 2564: สัมภาษณ์)



ภาพประกอบ 101 เปรียบเทียบลักษณะของลายขิดกับธงใยแมงมุม

ภาพโดย ผู้วิจัย (2564)

จึงอาจกล่าวได้ว่า ศาสตร์และศิลป์ของการทอผ้าโดยเฉพาะกรรมวิธีการเก็บขิด ได้ถูกนำมาประยุกต์ใช้กับการประดิษฐ์ธงใยแมงมุมด้วยเช่นกัน ความคล้ายคลึงทั้งในส่วนรูปลักษณ์และวัสดุที่นำมาใช้ เช่น เส้นด้าย เส้นฝ้าย หรือเส้นไหมก็ถือว่าใกล้เคียงกัน ที่สำคัญทั้งในส่วนของการเก็บขิดและการประดิษฐ์ธงใยแมงมุม ต่างก็ล้วนเป็นงานหัตถกรรมที่ต้องอาศัยความพิถีพิถันใส่ใจรายละเอียดในทุกขั้นตอน เพื่อให้เกิดความประณีตสวยงามเป็นที่ต้องตาต้องใจแก่ผู้พบเห็น เหนือสิ่งอื่นใดทั้งลายขิดและธงใยแมงมุมถือเป็นสัญลักษณ์ทางวัฒนธรรมสะท้อนอัตลักษณ์และความเป็นตัวตนของคนอีสานในการรู้จักหาวัสดุทางธรรมชาติที่มีในท้องถิ่น ผนวกกับภูมิปัญญาชาวบ้านสร้างสรรค์ผลงานออกมาเป็นเครื่องนุ่งห่ม เครื่องแต่งกาย และเครื่องประดับ ที่สามารถสร้างคุณค่าและมูลค่าได้เป็นอย่างดี

ธงที่ปรากฏในบริบทพื้นที่พระธาตุยาคู มี 4 ชนิด ได้แก่ ธงราว ธงสิบสองราศี ธงพะเหวด และธงใยแมงมุม ข้อสังเกตประการสำคัญพบว่าในปัจจุบัน ธงราว และธงสิบสองราศี ไม่ได้ถูกนำมาใช้หรือมีบทบาทในบริบทพื้นที่พระธาตุยาคูแต่อย่างใด เดิมธงราวถูกนำไปใช้ประดับรอบองค์พระธาตุยาคู ในช่วงที่มีการจัดงาน นมัสการถวายเครื่องสักการะและสรงน้ำพระธาตุยาคู แต่ภายหลังได้ถูกลดทอนบทบาทลงจากการที่ธงใยแมงมุมเข้ามาแทนที่ตั้งแต่ ปี พ.ศ. 2560 เรื่อยมาจนถึงปัจจุบัน แต่ธงราวยังคงปรากฏและมีบทบาทในพื้นที่รอบนอกพระธาตุยาคู ด้วยการถูกนำไปใช้เป็นเครื่องประดับตกแต่งสถานที่ในงานบวช งานทำบุญอุทิศ งานรวมกฐิน งานเลี้ยงสังสรรค์ ของคนในชุมชนบ้านเสมา ส่วนธง สิบสองราศี ได้ถูกนำมาใช้หรือมีบทบาทในบริบทพื้นที่พระธาตุยาคู ในปี พ.ศ. 2561 เพียงปีเดียวเท่านั้น จากการปฏิสัมพันธ์ของพระสงฆ์สองภุมิภาคระหว่างเหนือและอีสาน ทำให้ธงสิบสองราศีถูกนำมาใช้เป็นเครื่องสักการะบูชาต่อพระธาตุยาคูในวันเพ็ญเดือนหก ซึ่งใกล้เคียงกับ

คติการใช้ธงชนิดนี้ปักบูชาเจดีย์ทรายในช่วงตรุษสงกรานต์ จึงนับว่าเป็นการผสมกลมกลืนทางวัฒนธรรมที่ปรากฏในบริบทพื้นที่พระธาตุยาคูเพียงชั่วคราว ส่วนธงผะเหวด ยังคงถูกนำมาใช้ในบริบทพื้นที่พระธาตุยาคูอย่างต่อเนื่อง แต่มีจำนวนไม่มากนัก สาเหตุน่าจะเกิดจากคนในชุมชนบ้านเสมาที่มีฝีมือด้านการทอผ้ามีจำนวนลดน้อยลงจากอดีต และที่สำคัญเกิดจากการที่ธงใยแมงมุม เข้ามามีบทบาทโดดเด่นในระยะหลัง ทำให้ชาวชุมชนบ้านเสมาส่วนใหญ่ต่างให้ความสนใจที่จะประดิษฐ์ธงใยแมงมุมขึ้นมาเพื่อบูชาพื้นที่ศักดิ์สิทธิ์ และปัจจุบันพบว่ามีการประดิษฐ์ธงชนิดนี้เพื่อการค้าอีกด้วย

ธงแต่ละชนิดที่ปรากฏและมีบทบาทในบริบทพื้นที่พระธาตุยาคู ตั้งแต่อดีตจนถึงปัจจุบันล้วนมีที่ไปที่มาเกี่ยวข้องกับภูมิปัญญาท้องถิ่น ในการสร้างสัญลักษณ์ทางวัฒนธรรมขึ้นมาเพื่ออธิบายถึงอุดมการณ์ แนวคิด และคติความเชื่อ โดยธงเหล่านี้เดิมจะมีบทบาทเด่นชัดในประเพณีฮีตสิบสอง เช่น บุญผะเหวด บุญสงกรานต์ เป็นต้น แต่ภายหลังธงเหล่านี้ได้ถูกนำไปประยุกต์ใช้ให้สอดคล้องกลมกลืนกับประเพณีอื่นๆ ในบริบทสังคมวัฒนธรรมท้องถิ่นด้วยเช่นกัน เช่น ถูกนำมาใช้ประดับตกแต่งสถานที่ให้มีความสวยงาม สร้างบรรยากาศความเป็นงานบุญ ถูกนำมาใช้เป็นเครื่องสักการะบูชาต่อ สิ่งศักดิ์สิทธิ์ เป็นต้น แต่เมื่อพิจารณาถึงลงไปเชิงปรัชญาจะพบว่า คติความเชื่อ ตลอดจนเจตนาที่แฝงอยู่ในธงที่ได้กล่าวมาแล้วนั้น ยังถูกนำมาผูกโยงเข้ากับเรื่องราวในพุทธศาสนาผ่านนิทานชาดก โดยเฉพาะมหาเวสสันดรชาดก รวมถึงคติธรรมคำสอนทางพุทธศาสนา ถูกนำไปตีความเข้ากับลัทธิพิธีตามคติความเชื่อทางศาสนาพราหมณ์ และการใช้สอยในพิธีต่างๆ ตามความเชื่อดั้งเดิมของแต่ละท้องถิ่น อันเป็นสื่อสะท้อนให้เห็นว่าธงมีบทบาทในวิถีวัฒนธรรมท่ามกลางความหลากหลายทั้งอุดมการณ์ทางศาสนา ความเชื่อ และภูมิปัญญาท้องถิ่นอย่างมีนัยสำคัญ ซึ่งในการศึกษาครั้งนี้ยังจะได้กล่าวถึงธงโดยเฉพาะธงใยแมงมุม สัญลักษณ์ทางวัฒนธรรมที่ถูกอำนาจรัฐใช้เป็นเครื่องมือขึ้นสำคัญในการก่อร่างสร้างประเพณีประดิษฐ์ขึ้นบนพื้นที่พระธาตุยาคู ดังนี้

5.3 ธงกับประเพณีประดิษฐ์

ประเพณีประดิษฐ์ มักมีประเด็นเกี่ยวกับแหล่งที่มาและแนวคิดในการจัดประเพณีจากเดิมเป็นแบบ “ประเพณีของราษฎร” (folk tradition) มาเป็นแบบ “ประเพณีของรัฐ” (nation-state tradition) (ปฐม หงษ์สุวรรณ, 2560) ดังจะเห็นได้จากภูมิหลังเกี่ยวกับประวัติความเป็นมาของการผลิตสร้างประเพณีเหล่านี้ ซึ่งมักถูกยึดโยงกับหน่วยงานภาคส่วนต่างๆ แทนที่กลุ่มชาวบ้าน ในลักษณะรูปแบบวัฒนธรรมท้องถิ่น หากพิจารณาในบริบทพื้นที่พระธาตุยาคู ซึ่งเดิมตามประเพณีของชาวบ้านจะมีการจัดงาน “นมัสการถวายเครื่องสักการะและสร่งน้ำพระธาตุยาคู” หรือ “งานนมัสการพระธาตุยาคู” จากคำบอกเล่าของผู้สูงอายุต่างระบุว่า เป็นประเพณีที่ชาวชุมชนบ้านเสมาถือปฏิบัติสืบต่อกันมาเป็นเวลาช้านาน และถือปฏิบัติเป็นประจำทุกปีในวันเพ็ญเดือนหก (ขึ้น 15 ค่ำเดือน 6) ภายหลังมีหน่วยงานภาครัฐและองค์กรปกครองส่วนท้องถิ่นในพื้นที่ ต้องการยกระดับให้พระธาตุยาคูเป็นพื้นที่ทางวัฒนธรรมเพื่อรองรับกระแสการท่องเที่ยว ด้วยเหตุนี้จึงกลายเป็นมูลเหตุของการระดมความคิดและสรรพกำลังระหว่างหน่วยงานภาครัฐและคนในท้องถิ่น เพื่อร่วมกันสร้างประเพณีใหม่ขึ้นมา การประดิษฐ์สร้างประเพณีให้กลายเป็นประเพณีใหม่หรือประเพณีประดิษฐ์ มีจุดมุ่งหมายของการผลิตสร้างที่แตกต่างไปจากเดิม โดยพบว่าเป็นงานประเพณีที่เกิดจากการส่งเสริมของ

พร้อมกับ ชื่นชมทุกภาคส่วนที่ได้ร่วมแรงร่วมใจกันรักษาโบราณสถาน และร่วมกันสืบทอดประเพณี
ท้องถิ่นเอาไว้จากนั้นจึงลั่นฆ้องชัย 3 ครั้ง พระสงฆ์ 9 รูป บนอาสน์สงฆ์ใกล้กับองค์พระธาตุยาकुเจริญ
ชัยมงคลคาถา จบแล้วจึงมีนางรำ จำนวน 7 คน แต่งกายด้วยชุดศิลปะสมัยทวารวดี ออกมาร่ายรำ
บวงสรวงพระธาตุยาकु เสร็จขึ้นขั้นตอนของการรำบวงสรวง พระมหานันต์ นิยมโล เจ้าคณะอำเภอภูกาม
ไสย พร้อมด้วยคณะสงฆ์ นำนายสุวิทย์ คำดี ผู้ว่าราชการจังหวัดกาฬสินธุ์ พร้อมด้วยหัวหน้าส่วนราชการ
และประชาชนที่มาร่วมงาน เวียนเทียนและแห่ผ้าห่มพระธาตุรอบพระธาตุยาकुทักษิณาวรรต 3 รอบ
ในระหว่างที่คณะสงฆ์ หัวหน้าส่วนราชการ และประชาชนเวียนเทียนรอบองค์พระธาตุนั้นมีการสวด
บทสรรเสริญพุทธคุณ ธรรมคุณ สังฆคุณ พอเวียนเทียนครบทั้ง 3 รอบแล้ว จึงร่วมกันห่มผ้าพระธาตุ
ยาकु และชาวบ้านที่มาร่วมงานต่างทยอยกันเข้าสรงน้ำที่ฐานองค์พระธาตุยาकुอย่างต่อเนื่อง ใน
ขณะเดียวกันบริเวณผาม (สถานที่จุดบั้งไฟ) ใกล้กับพระธาตุยาकु ก็มีชาวตำบลหนองแปนแต่ละ
หมู่บ้านนำบั้งไฟมาจุดถวายพระธาตุยาकुตามประเพณีท้องถิ่นที่เคยถือปฏิบัติ จึงอาจกล่าวได้ว่า การ
จัดงานประเพณีสรงน้ำพระธาตุยาकु ประจำปี 2560 เฉพาะในส่วนของพิธีกรรม ยังคงรักษารูปแบบ
พิธีกรรมดั้งเดิมที่ชาวบ้านสืบทอดกันมา โดยการกำหนดจัดงานในวันเพ็ญเดือนหก ซึ่งเป็นวันวิสาขบูชา
จัดให้มีกิจกรรมเวียนเทียนตลอดทั้งวัน และที่สำคัญยังคงรูปแบบการรวมฮีต ระหว่างบุญเดือนห้า
(บุญสงกรานต์) และบุญเดือนหก (บุญบั้งไฟ) เข้าไว้ด้วยกัน งานประเพณีดังกล่าว ถึงแม้ว่าจะมีผู้หลัก
ผู้ใหญ่จากจังหวัดเดินทางมาร่วมในการประกอบพิธีกรรมก็ตาม ซึ่งแน่นอนว่าจะต้องมีความเป็น
ทางการค่อนข้างสูง มีรายละเอียดขั้นตอนพิธีการที่กำหนดโดยหน่วยงานของรัฐ แต่ทว่างานประเพณี
สรงน้ำพระธาตุยาकु ประจำปี 2560 คนในท้องถิ่นยังคงสามารถรักษาแนวทางการปฏิบัติที่สืบทอดต่อ
กันมาได้ โดยผู้ร่วมพิธีอยู่ในสถานะผู้เข้ามามีส่วนร่วมหรือผู้มาเยือนเท่านั้น



ภาพประกอบ 102 การเวียนเทียน และแห่ผ้าห่มพระธาตุยาकु

ภาพโดย ผู้วิจัย (2560)

จากการที่ผู้วิจัยได้ลงพื้นที่สังเกตการณ์ในงานประเพณีสงกรานต์น้ำพระธาตุยาคุ ประจำปี 2560 ยังพบว่า รุงผะเหวด และรุงโยแมงมูม ที่พระมหารัตนະ รัตนสิริ และชาวชุมชนบ้านเสมานำมาปักไว้บริเวณลานด้านหน้าพระธาตุยาคุ มีบทบาทเป็นเพียงเครื่องประดับตกแต่งพื้นที่ศักดิ์สิทธิ์ และเป็นสัญลักษณ์ของความ “มีการมีงาน” เหมือนงานบุญประเพณีทั่วไปเท่านั้น ยังไม่ได้มีบทบาทในการเป็นเครื่องสักการบูชา หรือจัดทำขึ้นเพื่อถวายต่อพระธาตุยาคุ เพราะในงานดังกล่าวไม่ปรากฏพิธีทานรุง (ถวายรุง) แต่อย่างใด เท่าที่พบเห็นมีเพียงการนำรุงผะเหวดมาห้อยกับเสาไม้ไผ่ประมาณ 20 ต้นและการนำต้นรุงโยแมงมูมมาปักบริเวณโดยรอบพิธีประมาณ 500 ต้น ประเด็นดังกล่าว ดวงจันทร์ ศรีพันนา ปราชญ์ชาวบ้านผู้ประดิษฐ์รุงโยแมงมูม ได้กล่าวถึงพลวัตของการใช้รุงชนิดต่างๆ ในงานประเพณีสงกรานต์น้ำพระธาตุยาคุว่า “ในอดีตการจัดประเพณีสงกรานต์น้ำพระธาตุยาคุ ส่วนมากจะมีการตกแต่งบริเวณงานด้วยรุงสองชนิด คือ รุงผะเหวด กับรุงราว ส่วนรุงโยแมงมูมยังไม่ได้นำเข้ามาใช้ที่พระธาตุยาคุ จะใช้ประดับภายในศาลาวัดเฉพาะในช่วงบุญผะเหวดเท่านั้น ภายหลังท่านพระมหารัตนະ ได้เป็นผู้นำชาวบ้านทำต้นรุงโยแมงมูมขึ้น โดยช่วงแรกก่อนการจัดงานประเพณีสงกรานต์น้ำพระธาตุยาคุ ประจำปี 2560 ชาวบ้านได้ทำต้นรุงโยแมงมูมไปประดับไว้บริเวณลานด้านหน้าพระธาตุยาคุแล้ว แต่มีจำนวนไม่มากนักเนื่องจากขณะนั้นชาวบ้านเริ่มหันมาทำรุงโยแมงมูมกันไม่กี่คน จนกระทั่งท่านนายอำเภอ กมลลาไสยมาเห็นว่าต้นรุงโยแมงมูมมีสีสันสวยงาม จึงสั่งให้ชาวบ้านคุ้มต่างๆ ช่วยกันทำต้นรุงโยแมงมูมให้มากขึ้น เพื่อนำมาประดับบริเวณพระธาตุยาคุ จำได้ว่าประมาณ 500 ต้น เป็นการสร้างสีสันและบรรยากาศของงานบุญประเพณี อีกทั้งยังเป็นการต้อนรับแขกบ้านแขกเมืองที่มาเยือนบ้านเสมาเมืองฟ้าแดดสงยาง” (ดวงจันทร์ ศรีพันนา, 2563: สัมภาษณ์) จึงอาจกล่าวได้ว่า ในระยะแรก ชาวชุมชนบ้านเสมาได้ประดิษฐ์ต้นรุงโยแมงมูมขึ้นมาเพื่อใช้เป็นเครื่องประดับตกแต่งรอบบริเวณพระธาตุยาคุ อันเป็นพื้นที่ศักดิ์สิทธิ์ที่เคารพนับถือ โดยปราศจากการขึ้นนำหรือครอบงำของอำนาจรัฐ แต่ในระยะหลังพบว่าเพียงไม่กี่เดือนก่อนการจัดงานประเพณีสงกรานต์น้ำพระธาตุยาคุ ประจำปี 2560 ก็มีข้อสั่งการจากอำนาจรัฐให้ ชาวชุมชนบ้านเสมาประดิษฐ์ต้นรุงโยแมงมูมให้ได้จำนวนมากยิ่งขึ้น เพื่อประดับตกแต่งบริเวณพระธาตุยาคุ และสร้างความตื่นตาตื่นใจให้กับผู้หลักผู้ใหญ่ที่จะเดินทางมาร่วมงาน แต่ทว่าการครอบงำโดยอำนาจรัฐไม่ได้มีกระแสต่อต้านแต่อย่างใด ในทางตรงกันข้ามกลับได้รับความร่วมมือจากคนในชุมชนบ้านเสมาเป็นอย่างดี อาจจะเป็นด้วยเหตุผลที่งานประเพณีสงกรานต์น้ำพระธาตุยาคุ เป็นประเพณีแบบชาวบ้านจัดขึ้นเพียงปีละครั้งเท่านั้น ที่สำคัญประเพณีดังกล่าวได้สะท้อนตัวตน วิถีชีวิต และความเชื่อของคนชุมชนบ้านเสมาที่ให้ความเคารพศรัทธาต่อพระธาตุยาคุ ฉะนั้นแล้วการให้ความร่วมมือกับรัฐเพื่อที่จะทำให้ประเพณีท้องถิ่นเป็นที่รู้จักอย่างกว้างขวาง จึงทำให้เกิดการคล้อยตามมากกว่าการต่อต้าน

ข้อสังเกตประการสำคัญต่อการจัดงานประเพณีสงกรานต์น้ำพระธาตุยาคุ ประจำปี 2560 คือ เริ่มมีการผสมผสานระหว่างประเพณีแบบชาวบ้านกับประเพณีประดิษฐ์ กล่าวคือ ชาวชุมชนบ้านเสมา ยังคงเป็นเจ้าของพิธีกรรมโดยการรักษาคติความเชื่อดั้งเดิมเอาไว้ได้ ผ่านภาพเหตุการณ์ที่ “พ่อจ๋า” ยังได้ทำหน้าที่เป็นผู้นำในการประกอบพิธี นำกล่าวคำบูชาพระธาตุยาคุ อีกทั้งบอกกล่าวสิ่งศักดิ์สิทธิ์ ก่อนที่จะประกอบพิธีสงกรานต์ และจุดบั้งไฟถวายพระธาตุยาคุ โดยหน่วยงานภาครัฐ และองค์กรปกครองส่วนท้องถิ่นในพื้นที่ มีหน้าที่เพียงการร่วมสนับสนุนทรัพยากรต่างๆ ในการจัดงาน เช่นงบประมาณ บุคลากร และเครื่องอำนวยความสะดวกอื่นๆ เป็นต้น นอกจากนี้ยังพบว่ามีการเพิ่มเติม

กิจกรรมในภาคกลางคืน โดยจัดให้มีการแสดงแสง สี เสียง และการฟ้อนรำบวงสรวงพระธาตุยาคู ซึ่งได้มีการจัดขึ้นก่อนหน้านั้นในวันที่ 8 พฤษภาคม 2560 โดยมีจุดมุ่งหมายเพื่อประดิษฐ์สร้างประเพณีในพื้นที่ทางวัฒนธรรมให้มีสีสันพอที่จะสามารถดึงดูดนักท่องเที่ยวให้เข้ามาในพื้นที่มากยิ่งขึ้น ที่สำคัญการเชิญผู้ว่าราชการจังหวัดมาเป็นประธานในพิธีในฐานะ “พ่อเมือง” ซึ่งเป็นบุคคลที่จะสามารถนำพาองค์การปกครองส่วนท้องถิ่นของสังคมให้เข้ามาสู่เห็นประเพณี หรือพิธีกรรมดั้งเดิมของคนในชุมชนที่ได้ถือปฏิบัติสืบต่อกันมา อีกด้านหนึ่งก็ยังคงเป็นการเผยแพร่ประเพณีประดิษฐ์ที่ฝ่ายอำนาจรัฐกำลังพยายามเข้ามา “ครอบงำ” ประเพณีหรือพิธีกรรมดั้งเดิมของคนในชุมชน การจัดงานประเพณีสงกรานต์พระธาตุยาคู ประจำปี 2560 จึงเป็นการประสานความร่วมมือระหว่างบรรดา บ้าน วัด และราชการ อันเป็นกลไกสำคัญที่จะทำให้ประเพณีประดิษฐ์ได้ปรากฏต่อสาธารณชน ซึ่งย่อมมีผลต่อการเข้ามาท่องเที่ยวในพื้นที่วัฒนธรรม อีกทั้งการดำรงคงอยู่ของประเพณีประดิษฐ์ต่อไปในภายภาคหน้า

ในทัศนะของผู้วิจัยต่อการจัดงานประเพณีสงกรานต์พระธาตุยาคู ประจำปี 2560 นั้นสามารถกล่าวได้ว่า เป็นประเพณีประดิษฐ์ที่ยังไม่ได้ผลตอบรับดีเท่าที่ควร สืบเนื่องมาจากข้อจำกัดด้านการประชาสัมพันธ์และการสร้างการรับรู้แก่นักท่องเที่ยว หากเปรียบเทียบประเพณีประดิษฐ์ที่จัดขึ้น ณ พระธาตุยาคู จังหวัดกาฬสินธุ์ กับพระธาตุขามแก่น จังหวัดขอนแก่น พระธาตุนาดูน จังหวัดมหาสารคาม พระธาตุเชิงชุม จังหวัดสกลนคร และพระธาตุพนม จังหวัดนครพนม จะเห็นว่าผู้คนส่วนใหญ่จะคุ้นเคยกับพระธาตุสำคัญๆ ของอีสานดังที่กล่าวมาแล้วข้างต้นมากกว่าพระธาตุยาคู จึงเป็นสาเหตุทำให้ผู้มาร่วมงานส่วนใหญ่ล้วนเป็นหัวหน้าส่วนราชการที่มาจากกาฬสินธุ์ ผนวกกับชาวจังหวัดขอนแก่นและชาวจังหวัดกาฬสินธุ์ ซึ่งเป็นเจ้าของพื้นที่ ยังไม่ปรากฏนักท่องเที่ยวที่เดินทางมาจากต่างจังหวัดแต่อย่างใด หากพิจารณาถึงประเพณีประดิษฐ์ที่เป็นอัตลักษณ์ในกลุ่มจังหวัดร้อยแก่นสารสินธุ์ จะพบว่า จังหวัดร้อยเอ็ด มีการจัดประเพณีบุญผะเหวด จังหวัดขอนแก่น มีการจัดประเพณีผูกเสี่ยว และประเพณีสงกรานต์ถนนข้าวเหนียว จังหวัดมหาสารคาม มีการจัดประเพณีบุญเบิกฟ้า ส่วนจังหวัดกาฬสินธุ์ มีเพียงมหรสพโปงลางแพรวา จัดขึ้นพร้อมกับงานกาชาดของจังหวัด และงานประเพณีบั้งไฟทะเลล้าน ที่ตำบลกุดหว้า อำเภอกุฉินารายณ์ ซึ่งเป็นพื้นที่ทางวัฒนธรรมที่อยู่ไกลออกไปจากตัวจังหวัด และถือว่าเป็นประเพณีประดิษฐ์ที่ยังไม่สามารถสร้างอัตลักษณ์โดดเด่นในเชิงการท่องเที่ยวได้ดีเท่าที่ควร ข้อสังเกตดังกล่าวอาจเป็นเหตุผลสำคัญที่อำนาจรัฐกำลังพยายามเข้ามาครอบงำการจัดงาน “นมัสการถวายเครื่องสักการะและสงกรานต์พระธาตุยาคู” หรือ “งานนมัสการพระธาตุยาคู” หรือ “ประเพณีสงกรานต์พระธาตุยาคู” โดยมีความคาดหวังระดับให้เป็นประเพณีของจังหวัด อาศัยวันสำคัญทางพุทธศาสนาและประเพณีฮีตสิบสองตามคตินิยมของชุมชนโดยรอบพระธาตุยาคู อีกทั้งมีการปรับรูปแบบและเนื้อหาให้เข้ากับบริบทของพื้นที่เพื่อรองรับกระแสการท่องเที่ยวเชิงศาสนาและวัฒนธรรมที่จะเกิดขึ้นในอนาคต



ภาพประกอบ 103 งานประเพณีสงกรานต์พระธาตุยาคู ประจำปี 2560

ภาพโดย ผู้วิจัย (2560)

5.3.2 ชูกับพลวัตประเพณีประติษฐานพื้นที่พระธาตุยาคู

พลวัตของประเพณีประติษฐานพื้นที่พระธาตุยาคูครั้งสำคัญ เกิดขึ้นเมื่อสถิติข้อมูลผลิตภัณฑ์มวลรวมจังหวัด (Gross Provincial Product : GPP) ที่สามารถอธิบายภาพรวมด้านเศรษฐกิจของจังหวัด ในขณะที่พบว่ามีจังหวัดกาฬสินธุ์ถูกจัดอันดับให้เป็น 1 ใน 5 ของจังหวัดที่ยากจนที่สุดของประเทศไทย เหตุเพราะค่าผลิตภัณฑ์มวลรวมจังหวัดต่อหัวค่อนข้างต่ำ ซึ่งในเวลานั้นตรงกับช่วงที่นายไกรสร กองฉลาด รองผู้ว่าราชการจังหวัดเพชรบูรณ์ ได้รับการแต่งตั้งให้ดำรงตำแหน่ง ผู้ว่าราชการจังหวัดกาฬสินธุ์ คนที่ 53 ในวันที่ 1 ตุลาคม 2560 หลังจากเข้ารับตำแหน่งได้ไม่นานท่านก็ได้เป็นผู้นำขับเคลื่อนนโยบาย “กาฬสินธุ์กรีนมาเก็ต” ซึ่งอาศัยต้นแบบจากนโยบาย “กรีนมาเก็ตเพชรบูรณ์” ที่ประสบความสำเร็จมาแล้ว มีวัตถุประสงค์เพื่อยกระดับรายได้และคุณภาพชีวิตของเกษตรกร โดยกำหนดให้กาฬสินธุ์เป็นจังหวัดที่ผลิตอาหารปลอดภัย และมีการทำเกษตรอินทรีย์ที่ได้มาตรฐาน อีกทั้งได้ริเริ่มโครงการ “Kalasin Happiness Model : คนกาฬสินธุ์ไม่ทิ้งใครไว้ข้างหลัง” โดยการ บูรณาการกับทุกภาคส่วนที่เกี่ยวข้องแบบมีส่วนร่วม เพื่อแก้ไขปัญหาความยากจน ควบคู่ไปกับการพัฒนาคุณภาพชีวิตของประชาชนในพื้นที่จังหวัดกาฬสินธุ์ โดยโครงการดังกล่าวแบ่งการดำเนินงานออกเป็น 2 ระยะ ระยะที่ 1 เป็นโครงการที่ดำเนินการได้ทันทีภายในปี 2561 ในการสร้างพื้นฐานการพัฒนา และแก้ปัญหาครัวเรือนที่มีรายได้น้อยให้มีคุณภาพชีวิตที่ดีขึ้น และระยะที่ 2 ดำเนินการภายในปี 2562 - 2564 โดยเน้นการสร้างการพัฒนาอย่างยั่งยืน กระจายรายได้ การเพิ่มศักยภาพองค์ความรู้ด้านต่างๆ ในแผนปฏิบัติการโครงการ “Kalasin Happiness Model : คนกาฬสินธุ์ไม่ทิ้งใครไว้ข้างหลัง” ยังได้มุ่งเน้นและให้ความสำคัญกับการส่งเสริมการท่องเที่ยว โดยปรากฏในกลยุทธ์ที่ 3 ด้านการส่งเสริมและพัฒนาภาคการท่องเที่ยวและบริการ ซึ่งจังหวัดกาฬสินธุ์มุ่งเน้นพัฒนาผู้ประกอบการด้านการท่องเที่ยว โรงแรมที่พัก ร้านอาหารในพื้นที่ ให้ได้รับการส่งเสริมและพัฒนาระบบบริหารจัดการ รวมทั้งแหล่งท่องเที่ยวที่สำคัญได้รับการพัฒนา

ปัจจัยพื้นฐาน การเพิ่มช่องทางการตลาด การประชาสัมพันธ์ และการเจรจาธุรกิจ จำนวนนักท่องเที่ยวและรายได้จากการท่องเที่ยวเพิ่มขึ้นจากแหล่งท่องเที่ยวเป้าหมาย ทั้งการท่องเที่ยวโดยชุมชน การท่องเที่ยวเชิงกีฬา และกิจกรรมการท่องเที่ยว โดยเน้นการกระจายรายได้สู่ชุมชน (สำนักงานจังหวัดกาฬสินธุ์, 2561)

จากการขับเคลื่อนนโยบายดังกล่าว พระธาตุยาคู จึงถูกกำหนดให้เป็นหนึ่งในแหล่งท่องเที่ยวเป้าหมาย ที่จะต้องมีการสร้างสรรค์กิจกรรมท่องเที่ยวรูปแบบใหม่ๆ ให้สอดคล้องกับความต้องการและความต้องการของนักท่องเที่ยวในยุคปัจจุบัน อันจะเป็นการสร้างรายได้สู่ท้องถิ่น และกระตุ้นเศรษฐกิจให้กับจังหวัด นายไกรสร กองฉลาด ผู้ว่าราชการจังหวัดกาฬสินธุ์ในขณะนั้น จึงนำหัวหน้าส่วนราชการที่เกี่ยวข้องลงพื้นที่ชุมชนบ้านเสมา เพื่อไปสักการะพระธาตุยาคู พร้อมกับตรวจเยี่ยมพื้นที่เพื่อเป็นฐานข้อมูลในการพัฒนาพระธาตุยาคูให้เป็นแหล่งท่องเที่ยวเชิงศาสนาและวัฒนธรรม จากการลงพื้นที่ในครั้งนั้น ท่านได้พบกับต้นรุ้งไยแมงมุมที่ชาวชุมชนบ้านเสมานำมาตกแต่งประดับไว้ในบริเวณวัดโพธิ์ชัยเสมาราม และบริเวณลานด้านหน้าพระธาตุยาคู เห็นว่ามีความสวยงาม จึงมีแนวคิดที่จะนำต้นรุ้งไยแมงมุมเข้ามาประยุกต์ใช้เพื่อการประชาสัมพันธ์การท่องเที่ยว สุรตตารนิลหมื่นไวย ท่องเที่ยว และกีฬาจังหวัดกาฬสินธุ์ ได้กล่าวว่า “ท่านผู้ว่าราชการจังหวัดกาฬสินธุ์ ได้มีนโยบายโดยตั้งเป้าหมายว่าภายในปี 2562 ต้องเป็นปีแห่งการท่องเที่ยวเพื่อสร้างรายได้ให้กับท้องถิ่น โดยเฉพาะพื้นที่พระธาตุยาคู เมืองฟ้าแดดสงยาง ต้องเป็นศูนย์กลางการท่องเที่ยวเชิงศาสนาและวัฒนธรรมของจังหวัดกาฬสินธุ์” (สุรตตารนิลหมื่นไวย, 2561: สัมภาษณ์) ในทัศนะของผู้วิจัยมองว่าพระธาตุยาคู เป็นโบราณสถานทางพุทธศาสนาที่มีการจัดพิธีกรรมตามความเชื่อปีละครั้ง หรืออย่างมากก็จะมีผู้คนแวะเวียนไปกราบไหว้ขอพร ไม่บ่อยนักก็จะมีอาจารย์นำนักเรียน นักศึกษา มาทัศนศึกษาเพื่อเก็บข้อมูลประกอบการเขียนรายงาน พระธาตุยาคูจึงอยู่ในสถานะของ “พื้นที่ศักดิ์สิทธิ์” ของคนในท้องถิ่นมากกว่าการเป็น “สถานที่ท่องเที่ยว” ฉะนั้นแล้ว หากมีการพัฒนาพื้นที่พระธาตุยาคูให้เป็นแหล่งท่องเที่ยวเชิงศาสนาและวัฒนธรรมของจังหวัด ก็อาจจะเกิดปฏิกิริยาจากคนในท้องถิ่นผู้เป็นเจ้าของพื้นที่ ที่อาจจะสนับสนุน ต่อต้าน หรือเพิกเฉยต่อนโยบายดังกล่าวก็เป็นได้

การจัดกิจกรรมในวันสำคัญทางพุทธศาสนาขึ้นที่พระธาตุยาคู โดยหน่วยงานราชการ (นอกเหนือจากการจัดงานประเพณีสงกรานต์พระธาตุยาคู) ก็นับว่าเป็นความพยายามในการเข้าไปใช้พื้นที่ เพื่อกระตุ้นให้เกิดภาพลักษณ์ความเป็นแหล่งท่องเที่ยวเชิงศาสนาและวัฒนธรรมด้วยเช่นกัน ประเด็นดังกล่าว บรรจง จงสมชัย นักวิชาการวัฒนธรรมชำนาญการพิเศษ สำนักงานวัฒนธรรมจังหวัดกาฬสินธุ์ ได้กล่าวว่า “แต่เดิมนั้นในช่วงวันสำคัญทางพระพุทธศาสนา เช่น วันมาฆบูชา (วันขึ้น 15 ค่ำเดือน 3) วันวิสาขบูชา (วันขึ้น 15 ค่ำเดือน 6) ซึ่งจัดไปพร้อมกับงานประเพณีสงกรานต์พระธาตุยาคูของชาวบ้าน และวันอาสาฬหบูชา (วันขึ้น 15 ค่ำเดือน 8) จะมีกิจกรรมที่ทางสำนักงานวัฒนธรรมจังหวัด ลงไปร่วมจัดกับชาวบ้านเสมา เช่น การเวียนเทียนรอบองค์พระธาตุยาคู พิธีตักบาตร ฟังเทศน์ และในบางปีมีการจัดเวทีแสดง แสง สี เสียง ดำเนินเมืองฟ้าแดดสงยางในช่วงค่ำ เป็นต้น รวมถึงในวันที่ 31 ธันวาคม ก็จะมีงานสวดมนต์ข้ามปีบริเวณพื้นที่พระธาตุยาคูด้วย” (บรรจง จงสมชัย, 2562: สัมภาษณ์) นอกจากการเข้าไปใช้พื้นที่จัดกิจกรรมของหน่วยงานราชการแล้ว ในส่วนของคณะสงฆ์อำเภอภูกมภูขาม ก็มีการจัดกิจกรรมขึ้นที่พระธาตุยาคูด้วยเช่นกัน พระมหาพรทิต อาทิตวโร รองเจ้าคณะอำเภอภูกมภูขาม ได้กล่าวว่า “ในช่วงวันมาฆบูชาของทุกปี คณะ

สงฆ์อำเภออมลาลัยจะจัดให้มีงานปริวาสกรรม-ปฏิบัติธรรมประจำปีขึ้นที่พระธาตุยาคู ซึ่งถือเป็นการจัดงานที่บูรณาการระหว่างฝ่ายคณะสงฆ์กับฝ่ายบ้านเมืองด้วยเช่นกัน” (พระมหาวราทิธ อาทิตวโร, 2564: สัมภาษณ์)

ข้อสังเกตประการสำคัญคือ งานปฏิบัติธรรมของคณะสงฆ์อำเภออมลาลัย เป็นการเลื่อนฮีตเดือนอ้ายหรือฮีตเดือนเจียง (บุญเข้ากรรม) หรือการอยู่ปริวาสกรรมของพระสงฆ์ ออกมาให้ตรงกับวันเพ็ญเดือนสามหรือวันมาฆบูชา เพื่อที่จะได้จัดกิจกรรมในวันสำคัญทางพุทธศาสนาไปในคราวเดียวกัน อีกทั้งการเข้าไปปฏิบัติศาสนกิจของสงฆ์ในโบราณสถานพระธาตุยาคู ยังช่วยส่งเสริมภาพลักษณ์ให้พระธาตุยาคู เป็นสถานที่สัปปายะสำหรับการปฏิบัติธรรมกรรมฐานของพระสงฆ์ อีกทั้งการเข้ามาทำบุญตักบาตรถวายภัตตาหารแด่พระสงฆ์ที่อยู่ปริวาสกรรม ยังเป็นภาพสะท้อนกิจกรรมของการท่องเที่ยวเชิงศาสนาและวัฒนธรรมอีกด้วย

ผู้วิจัยเคยเข้าร่วมกิจกรรมทางศาสนาและวัฒนธรรม ที่จัดขึ้นที่พระธาตุยาคูอยู่บ่อยครั้ง พบข้อสังเกตสำคัญ 2 ประการ คือ (1) จำนวนคนที่ไปร่วมกิจกรรมค่อนข้างบางตา และ (2) นักท่องเที่ยวจากภายนอกที่ไม่ใช่คนในท้องถิ่นแทบจะไม่รู้จักพระธาตุยาคูเลย ซึ่งประเด็นหลังเป็นเหตุผลสำคัญที่มีส่วนให้ผู้วิจัยสนใจที่จะศึกษาบริบทพื้นที่พระธาตุยาคูมากยิ่งขึ้น นอกจากนั้นแล้ว ศุภเดช การถัก ผู้อำนวยการสำนักงานพระพุทธศาสนาจังหวัดกาฬสินธุ์ ได้กล่าวว่า “การจัดกิจกรรมทางศาสนาและวัฒนธรรมที่พระธาตุยาคู เช่น วันมาฆบูชา กิจกรรมสวดมนต์ข้ามปี เป็นต้น สำนักงานพระพุทธศาสนาจังหวัด และสำนักงานวัฒนธรรมจังหวัด ได้บูรณาการจัดกิจกรรมร่วมกันมาหลายปีแล้ว แต่ปรากฏว่ามีผู้เข้าร่วมกิจกรรมจำนวนน้อย มีเพียงชาวบ้านในพื้นที่ไม่กี่คน และผู้แทนหน่วยงานราชการไปร่วมเท่านั้น อาจเป็นเพราะคนในสังคมปัจจุบันยุ่งกับหน้าที่การงานจนไม่มีเวลาชาวบ้านก็ยุ่งกับการทำไร่นาหรือมีภาระอื่นๆ ที่ต้องทำ จึงทำให้ผู้คนละเลยกิจกรรมประเภทนี้” (ศุภเดช การถัก, 2562: สัมภาษณ์) ข้อสังเกตประการสำคัญคือ นอกเหนือจากการเปลี่ยนแปลงทางสังคมจะมีอิทธิพลส่งผลให้หลายต่อหลายคนละเลยกิจกรรมในวันสำคัญทางพุทธศาสนา หรืออาจเรียกว่า “ห่างวัดห่างวา” แล้ว สิ่งสำคัญที่จะมองข้ามไม่ได้เลยก็คือ การจัดกิจกรรมในวันสำคัญทางพุทธศาสนามีรูปแบบที่ค่อนข้างตายตัว เช่น มีการทำบุญตักบาตร ฟังเทศน์ และเวียนเทียน เป็นต้น จึงไม่มีกิจกรรมที่แปลกใหม่ที่สามารดึงดูดความสนใจจากนักท่องเที่ยวได้ดีเท่าที่ควร

ด้วยเหตุผลและข้อมูลดังที่ได้กล่าวมาแล้วข้างต้น ประกอบกับการรายงานเชิงสถิติของส่วนราชการที่เกี่ยวข้องในที่ประชุมกรมการจังหวัด น่าจะเป็นข้อมูลที่มีผลต่อการกำหนดนโยบายส่งเสริมการท่องเที่ยวเชิงศาสนาและวัฒนธรรม โดยนายไกรสร กองฉลาด ผู้ว่าราชการจังหวัดกาฬสินธุ์ในขณะนั้น ได้วางแนวทางและกำหนดเป้าประสงค์ให้หน่วยงานที่เกี่ยวข้องบูรณาการร่วมกันจัดงานวันสำคัญทางพระพุทธศาสนาให้มีรูปแบบที่แปลกใหม่ สามารถสร้างความตื่นตาตื่นใจไปพร้อมกับความประทับใจให้กับนักท่องเที่ยวที่เข้ามาในพื้นที่ อีกทั้งเพื่อเป็นการกระตุ้นเศรษฐกิจตามแผนปฏิบัติการ “Kalasin Happiness Model : คนกาฬสินธุ์ไม่ทิ้งใครไว้ข้างหลัง” โดยจังหวัดกาฬสินธุ์ บูรณาการ ความร่วมมือกับกระทรวงการท่องเที่ยวและกีฬา กระทรวงวัฒนธรรม การท่องเที่ยวแห่งประเทศไทย อำเภออมลาลัย องค์การบริหารส่วนจังหวัดกาฬสินธุ์ และเทศบาลตำบลหนองแปน จึงถือว่าเป็นการสร้างประเพณีประดิษฐ์บนพื้นที่พระธาตุยาคูอย่างเต็มรูปแบบ เหตุเพราะมีหน่วยงานของรัฐ องค์กรพัฒนาเอกชน และหน่วยงานส่งเสริมด้านการท่องเที่ยวมีส่วนให้การ

สนับสนุน สัมฤทธิ์ กิตติโชค สุขสงค์ นายอำเภออมลาลัย ได้กล่าวว่า “ท่านผู้ว่าราชการจังหวัดได้มอบหมายผ่านนายอำเภอทุกอำเภอให้ประสานกับองค์กรปกครองส่วนท้องถิ่น และหมู่บ้านทุกหมู่บ้าน ช่วยกันจัดทำธงไชยแมงมุมประกอบเข้ากับเสาไม้ไผ่สูงประมาณ 4-5 เมตร แล้วนำมาประดับตกแต่งบริเวณลานด้านหน้าพระธาตุยาคุ้อย่างน้อยให้ได้หมู่บ้านละ 1 ต้น ส่วนอำเภออมลาลัย เป็นอำเภอเจ้าภาพกำหนดให้ทุกหมู่บ้านทำต้นธงไชยแมงมุมหมู่บ้านละ 5 ต้น พร้อมกันนั้นคณะกรรมการจัดงานได้มีมติร่วมกันโดยใช้ชื่องานว่า “มาฆปุรณี ทวารวดีมิ่งหล้า เมืองฟ้าแดดสงยาง” เป็นครั้งแรก โดยงานดังกล่าวจะจัดขึ้นในระหว่างวันที่ 16-19 กุมภาพันธ์ 2562 ซึ่งมีกิจกรรมประกอบด้วย ขบวนแห่เครื่องสักการะพระธาตุยาคุ พิธีรำบูชาพระธาตุยาคุ พิธีทานธุง การประกวดธุง ตลาดย้อนยุคเมืองฟ้าแดดสงยาง การประกวดการแต่งกาย ภูษิตาฟ้าหยาด กิจกรรมเวียนเทียน ทะเลธุงอีสาน และการแสดงแสง สี เสียง ตำนานเมืองฟ้าแดดสงยาง เป็นต้น” (สัมฤทธิ์ กิตติโชค สุขสงค์, 2562: สัมภาษณ์)

จึงอาจกล่าวได้ว่า ธุงโดยเฉพาะธงไชยแมงมุม มีส่วนสำคัญอย่างยิ่งในการสร้างความเป็นพลวัตให้กับประเพณีประติษฐานพื้นที่พระธาตุยาคุ สะท้อนผ่านปรากฏการณ์ใน 3 ช่วงหลักๆ ดังนี้ (1) ช่วงก่อนปี 2560 ธุงไชยแมงมุมจะมีบทบาทเฉพาะภายในวัดโพธิ์ชัยเสมาราม โดยมักจะถูกนำไปประดับภายในศาลาที่จัดงานบุญผะเหวด ส่วนการจัดงานประเพณีสงกรานต์พระธาตุยาคุ หรือประเพณีพิธีกรรมอื่นๆ มักจะมีการประดับด้วยธุงผะเหวด และธุงราว ซึ่งธุงทั้งสองชนิดนี้มีบทบาทเป็นเพียงสัญลักษณ์ของการจัดงานบุญเท่านั้น (2) ช่วงต้นปี 2560 พระมหารัตนะ รตนสิริ นำรูปแบบต้นธุงไชยแมงมุมจากบ้านท่าม่วง ตำบลท่าม่วง อำเภอเสลภูมิ จังหวัดร้อยเอ็ด มาสอนให้กับชาวมุขชนบ้านเสมา แล้วนำไปประดับตกแต่งบริเวณวัดโพธิ์ชัยเสมาราม และบริเวณพระธาตุยาคุ ภายหลังจากนายอำเภอได้ขอความร่วมมือให้ทำเพิ่มจำนวน 500 ต้น เพื่อนำมาใช้ประดับตกแต่งในงานประเพณีสงกรานต์พระธาตุยาคุ ประจำปี 2560 และ (3) ช่วงปลายปี 2561 นายไกรสร กองฉลาด ผู้ว่าราชการจังหวัดกาฬสินธุ์ มีนโยบายให้จัดทำต้นธุงไชยแมงมุมจำนวนมาก เพื่อใช้ประดับตกแต่งในงาน “มาฆปุรณี ทวารวดีมิ่งหล้า เมืองฟ้าแดดสงยาง” ในปี 2562 ซึ่งการจัดงานดังกล่าวถือเป็นประเพณีประติษฐานที่ถูกประติษฐานสร้างขึ้นใหม่ จากความพยายามของอำนาจรัฐ ที่ต้องการจะยกระดับการท่องเที่ยวในพื้นที่ทางวัฒนธรรมสร้างรายได้ให้กับท้องถิ่น ไปพร้อมกับการกระตุ้นเศรษฐกิจของจังหวัด

5.3.3 งานมาฆปุรณี ทวารวดีมิ่งหล้า เมืองฟ้าแดดสงยาง

จากที่ได้กล่าวไปแล้วเบื้องต้น การจัดงานมาฆปุรณี ทวารวดีมิ่งหล้า เมืองฟ้าแดดสงยาง เป็นประเพณีใหม่ที่ก่อร่างสร้างขึ้นจากนโยบายของรัฐ ที่พยายามจะยกระดับการท่องเที่ยวให้กับพื้นที่ทางวัฒนธรรม เพื่อสร้างรายได้ให้กับท้องถิ่น และกระตุ้นเศรษฐกิจให้กับจังหวัดกาฬสินธุ์ โดยได้ยึดถือเอาวันมาฆบูชา หนึ่งในวันสำคัญทางพุทธศาสนาซึ่งอยู่นอกเหนือจากประเพณีฮีตสิบสองของชาวอีสาน หากเปรียบเทียบกับการจัดงานประเพณีสงกรานต์พระธาตุยาคุ ก็ได้ถือปฏิบัติในวันวิสาขบูชา ซึ่งเป็นวันสำคัญทางพุทธศาสนาเช่นเดียวกัน จะแตกต่างกันตรงที่งานประเพณีดังกล่าวเป็นประเพณีที่มีการรวมเอาฮีต และถือปฏิบัติสืบต่อกันมายาวนาน จึงมีความต่อเนื่องและผูกพันกับคนในท้องถิ่นมากกว่าหากพิจารณาชื่อประเพณีประติษฐานที่สร้างขึ้นใหม่คือ “มาฆปุรณี ทวารวดีมิ่งหล้า เมืองฟ้าแดดสงยาง” คำว่า “มาฆะ” เป็นชื่อของเดือนสาม มาฆบูชาสั้นย่อมาจากคำว่า “มาฆปุรณมี” แปลว่าการบูชาในวันเพ็ญเดือนสาม วันมาฆบูชาจึงตรงกับวันขึ้น 15 ค่ำ เดือน 3 แต่ถ้าปีใดมีเดือนอธิกมาสคือมีเดือน 8 สองหน วันมาฆบูชา ก็จะเลื่อนไปเป็นวันขึ้น 15 ค่ำ เดือน 4 ซึ่งถ้าหากเปรียบเทียบกับ

ชุมชนแล้ว ในขณะที่เดียวกันก็ไม่ละเลยโบราณสถาน ซึ่งถือเป็นพื้นที่ศักดิ์สิทธิ์ที่มีอยู่ในท้องถิ่น โดยการหยิบยกพิธีกรรมทางพุทธศาสนา หรือพิธีกรรมอื่นๆ ตามความเชื่อ มาประดิษฐ์สร้างเป็น “ประเพณีท้องถิ่น” เพื่อสร้างอัตลักษณ์ คุณค่าและความมีตัวตนให้กับพื้นที่ศักดิ์สิทธิ์ที่กระจายตัวอยู่ทั่วบริเวณ ชุมชนบ้านเสมา และชุมชนใกล้เคียง นอกจากนั้นยังเป็นสื่อสะท้อนให้เห็นถึงวัฒนธรรมประเพณีท้องถิ่น ที่ประสานสัมพันธ์กับความทรงจำของผู้คนบนพื้นที่ศักดิ์สิทธิ์ อันมีผลให้เกิดการยอมรับสนับสนุนประเพณีประดิษฐ์โดยอำนาจรัฐอย่างมีนัยสำคัญ

ข้อสังเกตประการสำคัญคือ ประเพณีประดิษฐ์บนพื้นที่พระธาตุยาคู ได้อาศัยประเพณีดั้งเดิมของคนในท้องถิ่น ก่อร่างสร้างขึ้นจากประเพณีเล็กๆ ในระดับชุมชน ระดับตำบล จนกระทั่งเป็นประเพณีใหญ่ในระดับอำเภอ และระดับจังหวัด ดังที่คณะของ เกษร แสนศักดิ์ ข้าราชการบำนาญ สังกัดกระทรวงศึกษาธิการ ผู้เชี่ยวชาญในด้านศิลปวัฒนธรรมท้องถิ่น โดยเฉพาะในเขตพื้นที่อำเภอ กมลาไสย นักปราชญ์กถา นักประชาสัมพันธ์ ผู้มีบทบาทสำคัญในการขับเคลื่อนประเพณีประดิษฐ์บนพื้นที่พระธาตุยาคู ได้อธิบายถึงพลวัตของการจัดงานวันมาฆบูชา บนพื้นที่พระธาตุยาคูว่า “การจัดงานในอดีตเป็นงานของชาวบ้านจัดเล็กๆ ไม่เป็นทางการ มีเพียงการเวียนเทียนรอบองค์พระธาตุยาคู ต่อมาจึงยกระดับให้เป็นงานระดับตำบล สู่ระดับอำเภอ จนมาถึงปี 2562 ได้ยกระดับขึ้นให้เป็นงานระดับจังหวัด ภายใต้การนำของนายไกรสร กองฉลาด ผู้ว่าราชการจังหวัดกาฬสินธุ์ ซึ่งในปี 2562 นี้ มีการจัดงานภายใต้ชื่อว่า มาฆปุรมี ทวารวดีมิ่งหล้า เมืองฟ้าแดดสงยาง ในระหว่างวันที่ 16-19 กุมภาพันธ์ 2562 สิ่งที่มีความโดดเด่นและเป็นที่น่าสนใจของนักท่องเที่ยวคือ การจัดให้มีอสังการทะเลสูงบริเวณลานหน้าพระธาตุยาคู ซึ่งกิจกรรมภายในงานประกอบด้วย ในวันที่ 16 กุมภาพันธ์ 2562 ชมอสังการทะเลสูง ตลาดโบราณ ประภวดตันสูง ร่วมชบวนแห่เครื่องสักการะตามแบบวัฒนธรรมอีสานอันอสังการท่ามกลางริ้วทะเลสูง ร่วมพิธีทานธุง สักการะพระธาตุยาคู รำบูชาพระธาตุยาคู พิธีเปิดงาน การแสดง แสง สี เสียง ชุดมาฆ ปุรมี ทวารวดีมิ่งหล้า เมืองฟ้าแดดสงยาง แล้วร่วมพิธีเวียนเทียน ในวันที่ 17 กุมภาพันธ์ 2562 ชมอสังการทะเลสูง ตลาดโบราณ การประภวดการแต่งกายย้อนยุค “ภูษิตาฟ้าหยาด” และการแสดงของวิทยาลัยนาฏศิลปกาฬสินธุ์ และร่วมพิธีเวียนเทียน วันที่ 18 กุมภาพันธ์ 2562 ชมอสังการทะเลสูง ตลาดโบราณ ปฏิบัติธรรม เวียนเทียน และในวันที่ 19 กุมภาพันธ์ 2562 ทำบุญตักบาตรท่ามกลางทะเลสูง” (เกษร แสนศักดิ์, 2562: สัมภาษณ์) จากข้อมูลดังกล่าวจะเห็นว่างาน “มาฆปุรมี ทวารวดีมิ่งหล้า เมืองฟ้าแดดสงยาง” เป็นประเพณีประดิษฐ์ที่อาศัยวันสำคัญทางพระพุทธศาสนา โดยมีการเพิ่มเติมกิจกรรมต่างๆ นอกเหนือจากการทำบุญตักบาตร เวียนเทียน ให้มีความน่าสนใจมากยิ่งขึ้น โดยได้มีการจัดพิธีเปิด มีชบวนแห่ การฟ้อนรำ การแสดงแสง สี เสียง การประภวดการแต่งกาย การจัดพื้นที่สำหรับออกร้านจำหน่ายสินค้าผลิตภัณฑ์ชุมชน ในรูปแบบของตลาดโบราณ และที่สำคัญพบว่ามีการใช้ธงไชยแมงมุมจำนวนมากเป็นองค์ประกอบหลักในการส่งเสริมให้ประเพณีประดิษฐ์มีความน่าสนใจหรืออาจจะเรียกว่าเป็น “จุดขาย” ที่สามารถดึงดูดนักท่องเที่ยวจากทั่วสารทิศให้มาร่วมงานพร้อมกับการถ่ายภาพบรรยากาศและเผยแพร่ในโลกออนไลน์ ให้เกิดกระแสการท่องเที่ยวบนพื้นที่พระธาตุยาคูขึ้น



ภาพประกอบ 104 ป้ายประชาสัมพันธ์งาน “มาฆปุรมี ทวารวดีมิ่งหล้า เมืองฟ้าแดดสงยาง” ปี 2562
ภาพจาก สำนักงานวัฒนธรรมจังหวัดกาฬสินธุ์ (2562)

การจัดประเพณีประติษฐานภายใต้ชื่องาน มาฆปุรมี ทวารวดีมิ่งหล้า เมืองฟ้าแดดสงยาง ในระหว่างวันที่ 16-19 กุมภาพันธ์ 2562 ณ พระธาตุยาคู บ้านเสมา ตำบลหนองแปน อำเภอกมลาไสย จังหวัดกาฬสินธุ์ ถือเป็นงานจัดครั้งแรกของจังหวัดกาฬสินธุ์ ที่ได้รับการสนับสนุนทรัพยากรจากภาครัฐและหน่วยงานสนับสนุนการท่องเที่ยวทั้ง กระทรวงการท่องเที่ยวและกีฬา กระทรวงวัฒนธรรม การท่องเที่ยวแห่งประเทศไทย (ททท.) อำเภอกมลาไสย องค์การบริหารส่วนจังหวัดกาฬสินธุ์ และเทศบาลตำบลหนองแปน จึงถือว่าเป็นการบูรณาการร่วมกันขององคาพยพสำคัญเพื่อจัดงานดังกล่าวให้มีความยิ่งใหญ่ โดยผู้วิจัยได้ลงพื้นที่สนามเพื่อสังเกตการณ์ตั้งแต่ขั้นตอนของการเตรียมงาน การเปิดงาน พิธีกรรม ตลอดจนกิจกรรมต่างๆ ในงานงานมาฆปุรมี ทวารวดีมิ่งหล้า เมืองฟ้าแดดสงยาง ดังนี้

5.3.3.1 การเตรียมงาน

จากที่ได้กล่าวมาแล้วว่า งานมาฆปุรมี ทวารวดีมิ่งหล้า เมืองฟ้าแดดสงยาง ประจำปี 2562 เป็นงานใหญ่ระดับจังหวัด ที่นายไกรสร กองฉลาด ผู้ว่าราชการจังหวัดกาฬสินธุ์ ได้วางแนวทางพร้อมทั้งมอบหมายให้หน่วยงานที่เกี่ยวข้องบูรณาการจัดงานร่วมกัน ที่สำคัญยังได้เปิดให้ประชาชนชาวกาฬสินธุ์มีส่วนร่วมในการจัดงานครั้งนี้ ผ่านการร่วมแรงร่วมใจกันประติษฐานต้นธงไชยแมงมุมอย่างน้อยหมู่บ้านละ 1 ต้น สัมฤทธิ์ กิตติโชค สุขสงค์ นายอำเภอกมลาไสย ได้กล่าวว่า “ทุกหมู่บ้านของอำเภอกมลาไสย จังหวัดกาฬสินธุ์ ทั้ง 111 หมู่บ้าน กำลังช่วยกันทำธงไชยแมงมุมขนาดยาว 4 เมตร อย่างน้อยหมู่บ้านละ 5 ต้น เพื่อนำไปใช้ประดับในงานมาฆปุรมี ทวารวดีมิ่งหล้า เมืองฟ้าแดดสงยาง ซึ่งการประดับธงไชยแมงมุมของชาวอำเภอกมลาไสย กลายเป็นเอกลักษณ์ที่โดดเด่น เป็นที่ชื่นชมของผู้พบเห็น โดยในปี 2562 ชาวอำเภอกมลาไสย ได้ร่วมแรงร่วมใจจัดทำธงไชยแมงมุมให้ได้มากที่สุดเพื่อประดับตกแต่งสองข้างทางบริเวณทางเข้าสู่พระธาตุยาคูให้เป็นทะเลธง ที่จะสร้างความประทับใจให้กับผู้ที่มาร่วมงาน” (สัมฤทธิ์ กิตติโชค สุขสงค์, 2562: สัมภาษณ์) นอกจากนี้แล้ว ชนกพร โปธิสารประชาสัมพันธ์จังหวัดกาฬสินธุ์ ได้กล่าวว่า “นายไกรสร กองฉลาด ผู้ว่าราชการจังหวัดกาฬสินธุ์ ได้เน้นย้ำกับคณะกรรมการจัดงาน มาฆปุรมี ทวารวดีมิ่งหล้า เมืองฟ้าแดดสงยาง ประจำปี 2562 ว่า

งานในปีนี้จะต้องยกระดับการจัดงานให้ยิ่งใหญ่เพื่อดึงดูดนักท่องเที่ยวและสร้างชื่อเสียงให้แก่จังหวัดกาฬสินธุ์ โดยดึงเอาความโดดเด่นของความเป็นเมืองเก่าแก่ยุคทวาราวดีให้เป็นที่รู้จักของคนทั่วไปให้มากยิ่งขึ้น พร้อมทั้งนำผลิตภัณฑ์สินค้าของดีเมืองกาฬสินธุ์มาจัดแสดงและจำหน่ายให้กับนักท่องเที่ยว (ชนกพร โปธิสาร, 2562: สัมภาษณ์)



ภาพประกอบ 105 นายอำเภอภมลาไสย เยี่ยมให้กำลังใจกลุ่มผู้ผลิตธงใยแมงมุม
ภาพโดย อำเภอภมลาไสย (2562)

สำหรับการตกแต่งสถานที่จัดงาน มาฆปุรมี ทวาราวดีมิ่งหล้า เมืองฟ้าแดดสงยาง ประจำปี 2562 พบว่า ในส่วนของพื้นที่มีการตกแต่งบริเวณการจัดงานอย่างสวยงาม โดยชาวบ้านหลายหมู่บ้านต่างเริ่มทยอยนำต้นธงใยแมงมุมเข้ามาประดับบริเวณลานด้านหน้าพระธาตุยาคุ นอกจากนี้ ยังพบว่ามีการนำไม้ไผ่จำนวนมากมาสร้างประตูเมืองโบราณ และส่วนหนึ่งยังถูกนำมาใช้ทำเป็นเสาธง อีกด้วย นพพล มนตรีวัน ปลัดเทศบาลตำบลหนองแปน ได้กล่าวว่า “จากความร่วมมือของชาวตำบลหนองแปน และตำบลใกล้เคียง ที่ได้ร่วมกันระดมหาไม้ไผ่จากที่ต่างๆ มาใช้ในงานนี้จำนวนมาก โดยมีการนำไม้ไผ่มาทำเป็นกำแพงเมืองจำลองรูปแบบของเมืองโบราณ และอีกส่วนหนึ่งเตรียมไว้สำหรับประกอบเข้ากับต้นธงใยแมงมุม ที่หมู่บ้านต่างๆ จะได้นำธงใยแมงมุมของหมู่บ้านของตนมาแขวนกับเสาไม้ไผ่ที่เตรียมไว้” (นพพล มนตรีวัน, 2562: สัมภาษณ์) ทศณะดังกล่าวสอดคล้องกับ พิชัย วันจรรยา กำนันตำบลลัญญา อำเภอภมลาไสย ได้กล่าวว่า “ผมและกำนันตำบลหนองแปน ได้นำพาพี่น้องช่วยกันออกหาตัดไม้ไผ่ ออกตะเวนหากันทั่วอำเภอก็ว่าได้ เพราะต้องใช้ไม้ไผ่จำนวนมาก ส่วนหนึ่งเพื่อใช้ทำกำแพงเมืองโบราณ อีกส่วนหนึ่งใช้ทำเสาธง (พิชัย วันจรรยา, 2562: สัมภาษณ์) นอกจากนี้ในส่วนของพื้นที่แล้ว หน่วยงานระดับจังหวัดโดยเฉพาะอย่างยิ่งสำนักงานวัฒนธรรมจังหวัด ถือว่ามีบทบาทสำคัญในการเตรียมงานในส่วนของพิธีเปิด ขบวนนางรำ รวมทั้งกิจกรรมอื่นๆ ภายในงาน ศุภาวิ บำรุงศักดิ์ วัฒนธรรมจังหวัดกาฬสินธุ์ ได้กล่าวว่า “กิจกรรมที่โดดเด่นโดยเฉพาะในพิธีเปิด จะมีขบวนแห่บายศรี และเครื่องสักการะพระธาตุยาคุในช่วงเย็น หลังจากพิธีเปิดงานจะมีการรำถวาย

เป็นพุทธบูชารอบ พระธาตุยาคู นอกจากผู้รำที่เตรียมไว้แล้ว 600 ชีวิต ยังเปิดโอกาสให้ผู้มาร่วมงานร่วมรำถวายได้ด้วย โดยแบบท่ารำสามารถดูและฝึกซ้อมได้จากช่องยูทูปของสำนักงานวัฒนธรรมจังหวัดกาฬสินธุ์ ซึ่งขณะนี้นักเรียน นักศึกษา จากวิทยาลัยนาฏศิลป์กาฬสินธุ์ และพี่น้องตัวแทนจากหมู่บ้านต่างๆ ก็ซ้อมกันอย่างแข็งขัน จากนั้นจะมีการแสดงมิวสิคัลแอนด์ชาวดิในช่วงค่ำ ซึ่งเรามีทีมออแกไนเซอร์ที่เป็นมืออาชีพในการจัดการแสดง นอกจากนี้ในงานยังมีกิจกรรมอื่นๆ ที่น่าสนใจ เช่น ถ่ายภาพเชคอินกับทะเลสูง ประกวตทำรุ่ง ประกวตการแต่งกายยุคทวาราวดี กิจกรรมตลาดย้อนยุคทวาราวดี เลือกซื้อผลิตภัณฑ์ของดีจากชุมชน กิจกรรมการเวียนเทียน และการปฏิบัติธรรม” (ศุภาวี บำรุงศักดิ์, 2562: สัมภาษณ์)



ภาพประกอบ 106 ประตุมืองโบราณ (จำลอง) ทำจากไม้ไผ่

ภาพโดย ผู้วิจัย (2562)

จึงอาจกล่าวได้ว่า ในขั้นตอนของการเตรียมงานได้สะท้อนให้เห็นถึงความร่วมมือจาก 2 ภาคส่วนซึ่งเป็นกำลังสำคัญของการจัดงาน คือ (1) ประชาชนในพื้นที่ ที่ได้ออกมามีส่วนร่วมในการให้ความร่วมมือกับผู้นำท้องที่ ท้องถิ่น ด้วยความแข็งขันในฐานะผู้เป็นเจ้าของพื้นที่ อีกทางหนึ่งยังเป็นโอกาสอันดีที่เหล่าผู้นำท้องที่ ท้องถิ่น จะได้แสดงศักยภาพหรือการ “รับมือ” งานใหญ่ซึ่งเป็นนโยบายของจังหวัด และ (2) ส่วนราชการที่เกี่ยวข้อง ต่างก็ระดมสรรพกำลังอย่างแข็งขันทั้งในส่วนของ งบประมาณ บุคลากร ภาควิชาหรือหน่วยงานที่เกี่ยวข้อง เพราะนั่นถือเป็นโจทย์สำคัญที่ผู้บริหารสูงสุดของจังหวัดได้มอบหมายภารกิจ และมีความคาดหวังต่อผลสัมฤทธิ์ที่จะเกิดขึ้นกับการจัดงานครั้งนี้

5.3.3.2 พิธีเปิดงาน

วันที่ 16 กุมภาพันธ์ 2562 ผู้วิจัยได้ลงพื้นที่พระธาตุยาคู บ้านเสมา ตำบลหนองแปน อำเภอกมลาไสย จังหวัดกาฬสินธุ์ เพื่อร่วมสังเกตการณ์พิธีเปิด ตลอดจนกิจกรรมต่างๆ ในงาน มาฆปุรมิ ทวารวดีมิ่งล้ำ เมืองฟ้าแดดสงยาง ประจำปี 2562 โดยพบว่า บรรยากาศภายในงานมีความคึกคัก แพลกตาจากที่เคยจัดงานในอดีตเป็นอย่างมาก ที่สังเกตเห็นได้ชัดคือมีผู้มาร่วมงานหลายพันคน สำหรับพิธีเปิดงานเริ่มต้นขึ้นเมื่อเวลา 16.00 น. โดยมีนายไกรสร กองฉลาด ผู้ว่าราชการจังหวัด

กาฬสินธุ์ เดินทางมาเป็นประธานในพิธี ข้อเสนอแนะประการสำคัญคือ หัวหน้าส่วนราชการ ทั้งภาครัฐ ภาคเอกชน และประชาชนที่มาร่วมงาน พร้อมใจกันแต่งกายด้วยชุดผู้ไทโทนสีขาว ซึ่งเป็นเอกลักษณ์ ด้านการแต่งกายพื้นถิ่นของชาวจังหวัดกาฬสินธุ์ โดยผู้หญิงจะนุ่งผ้าซิ่น คาดสไบผ้าแพรวา ส่วนผู้ชาย นุ่งผ้าโสร่งผูกเอวด้วยผ้าแพรวาหรือผ้าขาวม้า ซึ่งความพร้อมเพรียงดังกล่าวน่าจะเกิดจากการนัดหมายตามกำหนดการ โดยเน้นการแต่งกายให้มีความคล้ายคลึงกับการไปร่วมงานบุญประเพณีในอดีต



ภาพประกอบ 107 การแต่งกายของผู้มาร่วมงานมาฆปุริมี ทวารวดีมิ่งหล้า เมืองฟ้าแดดสงยาง

ภาพโดย ผู้วิจัย (2562)

ในส่วนของขบวนแห่ จะเริ่มจากขบวนของผู้ว่าราชการจังหวัด หัวหน้าส่วนราชการ ตามด้วยขบวนแห่พญาจันทราชและธิดาฟ้าหยาต ซึ่งเป็นตัวละครเอกในตำนานเมืองฟ้าแดดสงยาง แวดล้อมด้วยกองทหาร เครื่องสูงแบบกษัตริย์ สะท้อนให้เห็นถึงอิทธิพลของวรรณกรรมท้องถิ่นที่เป็น ความเชื่อทางคติชนวิทยา (Folklore) ของผู้คน ที่ได้รับการสืบทอดและดำรงอยู่จากอดีตจนถึง ปัจจุบัน อันเกิดจากการผลิตซ้ำในพื้นที่ทางวัฒนธรรมอย่างต่อเนื่อง นอกจากนี้ยังมีขบวนเชิญเครื่อง บูชา พานบายศรี และขบวนนางรำหลายร้อยชีวิต ค่อยๆ เคลื่อนขบวนผ่านประตูเมืองโบราณจำลอง ผ่านรั้วทะเลสูง ท่ามกลางการเสียงดนตรีอีสาน และสายตาผู้คนนับพัน มุ่งหน้าสู่บริเวณพิธีหน้าพระ ธาตุยาคุ

พหุ อนุ ชาติ โธ ชิว



ภาพประกอบ 108 ขบวนแห่พญาจันทราช และธิดาฟ้าหยาต

ภาพโดย ผู้วิจัย (2562)



ภาพประกอบ 109 ขบวนแห่ธุง และบายศรี

ภาพโดย ผู้วิจัย (2562)

ข้อสังเกตประการสำคัญคือ นอกจากลานด้านหน้าพระธาตุยาคุที่ได้มีการประดับตกแต่งด้วยธุงนับพันต้น และในขบวนแห่ที่ได้มีการเชิญเครื่องสักการะบูชาพระธาตุยาคุ อันประกอบด้วย บายศรี ดอกไม้ ของหอมแล้ว ยังพบว่า มีการเชิญธุงรวมอยู่ในขบวนเครื่องสักการะบูชาด้วย ธุงที่ปรากฏและมีบทบาทในขบวนแห่มีอยู่ 2 ชนิด คือ ธุงพะเหวด และธุงโยแมงมุม โดยมีการนำธุงทั้งสองชนิดนี้ห้อยกับเสาไม้ไผ่สูงประมาณ 4 เมตร มีการเชิญธุงโดยชายแต่งกายชุดขาว เพื่อนำไปปักถวายต่อพระธาตุยาคุ จึงอาจกล่าวได้ว่า ในงานประเพณีสรงน้ำพระธาตุยาคุ ประจำปี 2562

รุงมีบทบาททั้งการเป็นส่วนหนึ่งของเครื่องสักการบูชาพระธาตุยาคู และอีกส่วนหนึ่งยังมีบทบาทเป็นเครื่องประดับบริเวณพื้นที่ จัดงานด้วย แต่ในทัศนะของคณะกรรมการจัดงานอย่าง ปฏิพงษ์ ภูงามทอง นักวิชาการวัฒนธรรมชำนาญการ สำนักงานวัฒนธรรมจังหวัดกาฬสินธุ์ ได้กล่าวว่า “รุงทั้งหมดในงาน ไม่ว่าจะเป็รุงที่แต่ละหมู่บ้านนำมาประดับ รวมถึงรุงที่ใช้ในขบวนแห่ ชาวกาฬสินธุ์ล้วนมีเจตนานำมาเป็นเครื่องสักการะ เพื่อถวายต่อพระธาตุยาคู เป็นพุทธบูชาเนื่องในวันมาฆบูชา” (ปฏิพงษ์ ภูงามทอง, 2562: สัมภาษณ์) สอดคล้องกับทัศนะของประยูร นาถ้านาค กำนันตำบลหนองแปน ได้กล่าวว่า “รุงที่ปรากฏในพื้นที่ประมาณพันกว่าต้น แสดงถึงแรงศรัทธาของชาวกาฬสินธุ์ที่มีต่อพระธาตุยาคู ไม่ว่าจะด้วยการประดับตกแต่งหรืออะไรก็ตาม แต่รุงเหล่านี้อยู่ในเขตของพระธาตุยาคู นั้นย่อมหมายถึงรุงถูกนำมาเป็นเครื่องสักการบูชาต่อพระธาตุยาคูด้วยเช่นกัน” (ประยูร นาถ้านาค, 2562: สัมภาษณ์) จึงเป็นสื่อสะท้อนให้เห็นว่า แม้รุงที่อยู่ในพื้นที่พระธาตุยาคูส่วนใหญ่จะมีที่มาจากอำนาจรัฐ ในการขอความร่วมมือในการให้แต่ละหมู่บ้านประดิษฐ์รุงขึ้นเพื่อใช้ในงานดังกล่าว แต่นัยของการใช้รุงล้วนแล้วแต่เป็นการน้อมถวายแด่โบราณสถานศักดิ์สิทธิ์ศูนย์รวมจิตใจของชาวกาฬสินธุ์ และเพื่อเป็นพุทธบูชาในวันมาฆบูชาอีกด้วย



ภาพประกอบ 110 พิธีเปิดงานมาฆปุริมี ทวารวดีมิ่งหล้า เมืองฟ้าแดดสงยาง

ภาพโดย ผู้วิจัย (2562)

ในช่วงของพิธีเปิดงาน หลังจากขบวนแห่ทั้งหมดเข้าสู่บริเวณลานหน้าพระธาตุยาคู นายไกรสร กองฉลาด ผู้ว่าราชการจังหวัดกาฬสินธุ์ ได้จุดธูปเทียนพร้อมถวายพวงมาลัยบูชาบริเวณฐานพระธาตุยาคู จากนั้นนางศุภาวี บำรุงศักดิ์ วัฒนธรรมจังหวัดกาฬสินธุ์ และนายสัมฤทธิ์ กิตติโชค สุขสงค์ นายอำเภอภมกลาไสย กล่าวรายงานถึงวัตถุประสงค์ของการจัดงานดังกล่าว ก่อนที่นายไกรสร กองฉลาด ผู้ว่าราชการจังหวัดกาฬสินธุ์ ได้กล่าวเปิดงาน ลั่นฆ้องชัยตามลำดับ จนในส่วนของพิธีการได้เสร็จสิ้นลง ภาพเหตุการณ์ดังกล่าวได้สะท้อนให้เห็นความเปลี่ยนแปลงของการจัดงานประเพณีที่พระธาตุยาคูไป จากอดีตอย่างสิ้นเชิง ซึ่งส่วนใหญ่จะเป็นการจัดงานระดับตำบล และระดับอำเภอ

โดยมีผู้บริหารท้องถิ่น หรือนายอำเภอเป็นผู้กล่าวรายงานในฐานะคณะกรรมการจัดงานเท่านั้น แต่ในงาน มาฆปุรณิ ทวารวดี มิ่งหล้า เมืองฟ้าแดดสงยาง หน้าที่การกล่าวรายงานเป็นของวัฒนธรรมจังหวัด และนายอำเภอมีหน้าที่กล่าวต้อนรับในฐานะเจ้าของพื้นที่ รวมถึงการเชิญผู้ว่าราชการจังหวัดมาเป็นประธานในพิธี ด้วยบทบาทความเป็นพ่อเมืองซึ่งเป็นบุคคลที่สามารถนำสื่อมวลชนและเครือข่ายต่างๆ เข้ามาในงานดังกล่าวจึงมีนัยของการยกระดับประเพณีชาวบ้าน สู่อะภินิหารประเพณีประเพณีที่มีความเป็นทางการค่อนข้างสูง

5.3.3.3 พิธีทานธุง

หลังจากพิธีเปิดงานเสร็จสิ้นลง จากนั้นได้เข้าสู่ขั้นตอนของพิธีพราหมณ์ ยุทธพงศ์ มาตรฐานวิเศษ ผู้ได้รับหน้าที่เป็นพราหมณ์ผู้นำในการประกอบพิธีกรรม ได้นำกล่าวบูชาพระรัตนตรัยและบูชาพระธาตุยาคู จากนั้นจึงนำผู้เข้าร่วมพิธีกล่าวคำทานธุง ว่า “มะยังภันเต อิมเหติ ณะชะปะภูภาเกหิ ระตะนัตตะยัง อะภิปุชะยามะ อะยัง ณะชะปะภูภาเกหิ ระตะนัตตะยัสสะ ปุชา อัมหากัง ทีฆะรัตตัง หิตายะ สุขายะ สังวัตตะตุ” แปลว่า “ข้าแต่ท่านผู้เจริญ ข้าพเจ้าทั้งหลาย ขอบูชาพระรัตนตรัย ด้วยธุงแผ่นผ้าเหล่านี้ การบูชาพระรัตนตรัย ด้วยธุงแผ่นผ้าเหล่านี้ จงเป็นไปเพื่อประโยชน์และความสุขแก่ข้าพเจ้าทั้งหลาย ตลอดกาลนานเทอญ” เมื่อสิ้นคำกล่าวทานธุงแล้ว จากนั้นนายไกรสร กองฉลาด ผู้ว่าราชการจังหวัดกาฬสินธุ์ พร้อมเจ้าหน้าที่ (กำนัน ตำบลหนองแปน กำนันตำบลหลักเมือง และกำนันตำบลธัญญา แต่งกายด้วยชุดพราหมณ์) ก็ได้ยกธุงธุงปักบนแท่นที่เตรียมไว้บริเวณหน้าพระธาตุยาคู พราหมณ์เป่าสังข์ ลั่นฆ้อง กลอง ระฆัง พิธีกรรมดังกล่าวได้สะท้อนให้เห็นการผสมกลมกลืนระหว่างพิธีพราหมณ์และพุทธ ซึ่งพบว่าพราหมณ์มีบทบาทเป็นผู้นำในการประกอบพิธี แต่ได้ถือปฏิบัติตามหลัก ศาสนพิธีทางพุทธ ผ่านการกล่าวคำถวายธุง ที่สำคัญยังแสดงให้เห็นถึงพลังของผู้นำในการประกอบพิธีกรรม ซึ่งแต่เดิม จะมีพ่อจ๋า (ผู้อาวุโสในหมู่บ้าน) เป็นผู้นำในการประกอบพิธี แต่ในงานมาฆปุรณิ ทวารวดีมิ่งหล้า เมืองฟ้าแดดสงยาง ประจำปี 2562 กลับมีผู้นำประกอบพิธีที่เป็นทางการ กล่าวคือ พราหมณ์ที่ได้รับเชิญจากจังหวัดให้มาเป็นผู้ประกอบพิธี นอกจากนั้นบทบาทของธุงในงานมาฆปุรณิ ทวารวดีมิ่งหล้า เมืองฟ้าแดดสงยาง ได้ถูกหยิบยกไปใช้เป็นเครื่องสักการบูชาผ่านพิธีทานธุง และหากพิจารณาความหมายของคำกล่าวทานธุง จะเห็นว่ามีความมุ่งหมายเพื่อบูชาพระรัตนตรัย และน้อมถวายเป็นพุทธบูชา ถือเป็นคติทางพุทธศาสนาที่เชื่อว่าอานิสงส์ผลบุญในการถวายธุงจะส่งเสริมให้ชีวิตประสบแต่ความสุขความเจริญ โดยความเชื่อดังกล่าวปรากฏในอานิสงส์การสร้างเสาชงและธงผ้า ดังนี้

“...ในสมัยดึกดำบรรพ์ ครั้นเมื่อพระผู้มีพระภาคเจ้าเสด็จประทับอยู่ ณ บุพพาราม กรุงสาวัตถี สมเด็จพระเจ้าปเสนทิโกศลได้เสด็จเข้าเฝ้าถึงที่ประทับ ทูลถามถึงอานิสงส์แห่งการสร้างเสาชงว่ามีประการใดพระพุทธเจ้าข้า สมเด็จพระบรมศาสดาทรงนำนิทานในอดีตมาแสดงว่า ครั้งศาสนาพระพุทธเจ้าทรงพระนามว่า วิปัสสี มีพระเจ้าแผ่นดินทรงพระนามว่า กากวดี เสวยราชสมบัติอยู่ในนครกากวดี ครั้งนั้นมีชายเข็ญใจคนหนึ่งชื่อ กุมภการ ภรรยาชื่อ นางภควดี วันหนึ่งชายนั้นได้เข้าไปในป่าพบต้นไม้ต้นหนึ่งนึกชอบใจ จึงตัดมาทำเสาชงเพื่อบูชาพระรัตนตรัย ขณะที่ทำเสาชงอยู่นั้นเอง เขาได้ตายพลัดพรากจากเมียสุดที่รักไปเสีย ด้วยเหตุที่เขาใจเลื่อมใสอย่างแรงกล้า ทำให้เขาไปบังเกิดเป็นเทพบุตร อยู่ในวิมานทองสูงถึง 12 โยชน์ มีนางเทพอัปสรแวดล้อมอยู่รอบข้าง เสวยสมบัติทิพย์นานาประการอยู่ในสวรรค์นั้นแลฯ ครั้งต่อมามีชายคนหนึ่งได้มาพบเสาชงนั้นเข้า จึงจัดการลงรักปิด

ทองทำให้สวยงามดุจทองชมพูนุท ครั้นต่อมาอีกมีพวกพ่อค้าจำนวน 5 คน ได้มาเห็นเสาธงนั้นเข้าแล้ว ได้ชักชวนกันสละผ้าของตนออกทำธงขึ้นบนยอดเขา เพื่อเป็นพุทธบูชา ธรรมบูชา สังฆบูชา ครั้นต่อ กาลนานมาชนเหล่านั้นทำกาละตายไป แล้วก็ได้พากันไปบังเกิดในสวรรค์ มีนางเทพอัปสรแวดล้อม เป็นบริวารเสวยสมบัติทิพย์มากมายเหลือจะพรรณนา...”

(จ.เปรียญ (นามแฝง), 2535)

นอกจากนั้น คติความเชื่อเรื่องการทำทานธุงยังปรากฏในเอกสารโบราณอีสาน ได้มีการ บันทึกเรื่องราวการสลองธุง (ฉลองธุง) อานิสส์แห่งการทำทานธุงไว้ด้วยเช่นกัน หนังสือผูกของวัดตรีรัตน ประชาสรรค์ ตำบลไม้กลอน อำเภอพนม จังหวัดอำนาจเจริญ โดย ทิวา นินทะสิงห์ ปราชญ์ผู้มีความรู้ ด้านอักษรธรรมอีสาน ได้ปริวรรตเป็นภาษาไทย ไว้ว่า

“...วาโยอันว่าลม วายันติ ก็พัดกลางทุ่งไปเบื้องบูรพา ก็จักได้เป็นพระยาใหญ่กว่า ท้าวพระยาทั้งหลายในชุมพูทวีปนี้แล วาโยอันว่าลม วายันติ ก็พัดกลางทุ่งไปเบื้องหรดี ก็จักได้เป็น พระยายมแล วาโยอันว่าลม วายันติก็พัดกลางทุ่งไปเบื้องพายัพ ก็จักได้เป็นมหาเศรษฐีผู้มีสมบัติเข้า ของมากนักแล วาโยอันว่าลม วายันติ ก็พัดกลางทุ่งไปเบื้องอุดร ก็จักได้เป็นพระยาเวสสุวรรณแล วาโย อันว่าลมวายนติ ก็พัดกลางทุ่งไปเบื้องอีสาน ก็จักได้เป็นนักปราชญ์ผู้ฉลาดอาชู้ไทยปิฎะ กระทำคำ สอนแห่งพระพุทธเจ้า เมื่อพระศรีอาริยมุตโดยกระษัตริย์เจ้าจักลงมาเลี้ยงลัดพัดพระยาสี่พยุตญาณเข้า สู่นิรพานนั้นแล โยบุคคะโล อันว่าบุคคลผู้ใดต่ำก็ดี ได้เข็นก็ดี ได้หีบก็ดี ได้ประดับประดาก็ดี ก็มีผลา อานิสสรสร้างมากนักแล ...”

(ทิวา นินทะสิงห์, 2562: สัมภาษณ์)



ภาพประกอบ 111 พิธีทานธุงในงานมาฆปุรณี ทวารวดีมิ่งหล้า เมืองฟ้าแดดสงยาง
ภาพจาก การท่องเที่ยวแห่งประเทศไทย (2562)

พิธีทานธุงในงานมาฆปุรณี ทวารวดีมิ่งหล้า เมืองฟ้าแดดสงยาง ประจำปี 2562 เป็นพิธีกรรมใหม่ที่ไม่เคยปรากฏมาก่อนบนพื้นที่พระธาตุยาคุ โดยหนุรักษ์ บุญไชโย ผู้สูงอายุวัย 70 ปี เป็นชาวชุมชนบ้านเสมามาตั้งแต่กำเนิด ได้กล่าวว่า “ตั้งแต่จำความได้นั้นไม่เคยเห็นพิธีทานธุงบริเวณพระธาตุยาคุแต่อย่างใด เคยเห็นแต่การทานธุงที่เขานิยมทำเฉพาะในช่วงบุญผะเหวด ชาวบ้านมักจะทอธุงแล้วนำไปถวายวัด เพื่อประดับตกแต่งในงานบุญผะเหวด โดยจะมีการปักชื่อนามสกุลของผู้ที่ทอและผู้ทอแล้วกลับไปแล้วเพื่อเป็นการทำบุญอุทิศให้ผู้ตาย ซึ่งยุคสมัยปัจจุบันมีการทำธุงสำเร็จรูปขายตามท้องตลาด อีกทั้งผู้เฒ่าผู้แก่ที่ทอธุงต่างก็ล้มหายตายจากไป ในยุคหลังจึงมีการซื้อธุงสำเร็จรูปเพื่อถวายวัดแทน” (หนุรักษ์ บุญไชโย, 2564: สัมภาษณ์) ประเด็นดังกล่าวสอดคล้องกับทัศนะของเนตร ชื่นตา ผู้สูงอายุวัย 90 ปี เป็นผู้สูงอายุที่ชุมชนบ้านเสมามาให้ความเคารพนับถือ เป็นพ่อเจ้าประจำหมู่บ้านและเป็นผู้นำประกอบพิธีต่างๆ ที่พระธาตุยาคุ ได้กล่าวว่า “ไม่เคยนำประกอบพิธีการทานธุงที่พระธาตุยาคุ จะมีเฉพาะพิธีสงฆ์พระธาตุกับการจุดบั้งไฟถวายในวันเพ็ญเดือนหกเท่านั้น ส่วนตัวมีหน้าที่นำบอกกล่าวและบนบานต่อปู่พระธาตุ ใครได้ตามสิ่งที่ตนปรารถนาก็ต้องมาแก้บน ด้วยพวงมาลัย ดอกไม้ รูปเทียน บานศรี ผ้าห่มธาตุ ซึ่งพิธีทานธุงเกิดขึ้นมาทีหลังในช่วงที่จังหวัดลงมาจัดงานที่มีการนำธุงมาปักไว้มากๆ แต่ก็ถือว่าพิธีทานธุงเป็นสิ่งที่ดี เพราะล้วนมีวัตถุประสงค์เพื่อถวายเป็นพุทธบูชา และถวายต่อองค์ปู่ยาคุที่ชาวบ้านเคารพนับถือ” (เนตร ชื่นตา, 2564: สัมภาษณ์) จะเห็นได้ว่าทัศนะของผู้สูงอายุ ในชุมชนบ้านเสมา ต่างเป็นเครื่องยืนยันว่าพิธีทานธุงเป็นพิธีกรรมใหม่ที่ไม่เคยปรากฏมาก่อนในอดีต แต่เกิดขึ้นอย่างเป็นทางการในงานมาฆปุรณี ทวารวดีมิ่งหล้า เมืองฟ้าแดดสงยาง ประจำปี 2562 ด้วยความใหม่ของพิธีกรรมดังกล่าว ไม่ได้ถูกมองว่าเข้ามาแทนที่หรือลดทอนคุณค่าของพิธีกรรมในอดีตแต่อย่างใด ในทางกลับกันคนในท้องถิ่นต่างคล้อยตามและสนับสนุนพิธีกรรมดังกล่าว เหตุเพราะมีส่วนสำคัญในการสร้าง “คุณค่า” ที่สามารถช่วยสืบสานประเพณีที่ดั่งงามอันแสดงออกถึงความเคารพต่อพื้นที่ศักดิ์สิทธิ์ที่ปรากฏในท้องถิ่น ที่สำคัญพิธีกรรมทานธุงยังเป็นสื่อสะท้อนให้เห็นถึงการเลือกสรรและประยุกต์เอาพิธีกรรมที่อยู่นอกเหนือบริบทของท้องถิ่น กล่าวคือการดึงเอาพิธีกรรมตามความเชื่อจากเดิมที่ถือปฏิบัติกันเฉพาะในวัด ออกมาปฏิบัติในโบราณสถานทางพุทธศาสนา หรือนำเข้ามาผนวกรวมกับประเพณีประติษฐ์ นับแต่นั้นเป็นต้นมา ธุงก็ถูกสถาปนาให้เป็นเครื่องสักการะพระธาตุยาคุโดยปริยาย

5.3.3.4 การรำบวงสรวงพระธาตุยาคุ

เมื่อพิธีทานธุงเสร็จสิ้นแล้ว จากนั้นขบวนนางรำกว่า 1,000 ชีวิต หลากหลายช่วงอายุ ส่วนใหญ่เป็นเพศหญิง มีทั้งเด็ก ผู้ใหญ่ นักเรียน นักศึกษา และชาวบ้านที่แต่งกายด้วยชุดผู้ไทสีขาว คาดผ้าสไบแพรวา นุ่งผ้าซิ่น สวมใส่เครื่องประดับงดงาม บางส่วนก็ได้รำรำเข้าสู่ลานพิธีเบื้องหน้าพระธาตุยาคุ บางส่วนก็รำรำอยู่บริเวณทะเลธุง ท่ามกลางเสียงดนตรีอีสานจากวงโปงลางวิทยาลัณนาภูศิลป์กาฬสินธุ์ ที่กำลังบรรเลงด้วยจังหวะที่สื่อถึงกลิ่นอายอารยธรรมทวารวดีอีสานพรสวรรค์ พรดองก่อ รองผู้อำนวยการวิทยาลัณนาภูศิลป์กาฬสินธุ์ ได้อธิบายถึงการรำรำในงานมาฆปุรณี ทวารวดีมิ่งหล้า เมืองฟ้าแดดสงยาง ประจำปี 2562 ครั้งนี้ว่า “เป็นการรำบวงสรวงพระธาตุยาคุ มีวัตถุประสงค์อย่างน้อย 3 ประการด้วยกัน คือ (1) เพื่อเป็นการพอรำถวายมือตามแม่บทของนาฏศิลป์ต่างเครื่องบูชา พระธาตุยาคุ ซึ่งเป็นโบราณสถานอันศักดิ์สิทธิ์ที่ประชาชนชาวจังหวัดกาฬสินธุ์ให้ความเคารพนับถือ (2) เพื่อเป็นการบวงสรวงเทวดาผู้ปกปักรักษาพื้นที่ศักดิ์สิทธิ์แห่งนี้

และ (3) เพื่อเป็นการประชาสัมพันธ์ และส่งเสริมการท่องเที่ยวเชิงวัฒนธรรมของจังหวัดกาฬสินธุ์ ให้ปรากฏแก่สายตาสาธารณชนที่มาร่วมงาน” (พรสวรรค์ พรตอนก้อ, 2562: สัมภาษณ์) นอกจากนั้นในทัศนะของคนในท้องถิ่นอย่าง วณิชวรรณ บุญผิว ชาวบ้านเสมา ได้กล่าวว่า “ตนในฐานะคนพื้นเพบ้านเสมา เป็นลูกเป็นหลานปู่พระธาตุยาคุ รู้สึกภาคภูมิใจเป็นอย่างยิ่งที่ได้มีโอกาสร่วมรำบวงสรวงในครั้งนี้ และถ้าหากมีการจัดงานในปีต่อๆ ไปอีก ก็พร้อมที่จะออกมาร่วมรำ และปลื้มใจมากที่พี่น้องชาวกาฬสินธุ์หลายร้อยคนพร้อมใจกัน มารำถวายในวันนี้ ต้องยอมรับว่าในอดีตไม่เคยมีนางรำจำนวนมากขนาดนี้ ซึ่งในปีนี้ก็ถือว่าเป็นการรำ ครั้งประวัติศาสตร์ที่ได้รอดสายตานักท่องเที่ยวหลายพันคน” (วณิชวรรณ บุญผิว, 2562: สัมภาษณ์)

การรำถวายพระธาตุยาคุ นอกจากการมีส่วนร่วมในกิจกรรมของคนในท้องถิ่นแล้วยังปรากฏมีเจ้าหน้าที่รัฐมาร่วมในกิจกรรมดังกล่าวด้วย นิศาชล บวรเลิศยานนท์ ข้าราชการสังกัดสถานพินิจและคุ้มครองเด็กและเยาวชนจังหวัดกาฬสินธุ์ ได้ให้สัมภาษณ์ว่า “ได้สมัครเข้ามาตามโครงการของจังหวัด เป็นตัวแทนของหน่วยงานพร้อมกับเพื่อนๆ มารำถวายพระธาตุยาคุ โดยได้ซ้อมรำทุกวันหลังเลิกงาน โดยเปิดดูท่ารำจากเว็บไซต์ยูทูปที่ทางวิทยาลัยนาฏศิลป์กาฬสินธุ์ได้เผยแพร่คลิปท่ารำ ส่วนตัวรู้สึกประทับใจมากๆ เป็นคนกาฬสินธุ์ได้กลับมารับราชการที่กาฬสินธุ์ ได้เป็นส่วนหนึ่งของพิธีกรรมศักดิ์สิทธิ์ที่คนกาฬสินธุ์จะต้องเข้าร่วม” (นิศาชล บวรเลิศยานนท์, 2562: สัมภาษณ์) สอดคล้องกับทัศนะของพิมลพร นาใจريب บทบาทหนึ่งเป็นข้าราชการสังกัดเรือนจำจังหวัดกาฬสินธุ์ อีกบทบาทหนึ่งเป็นคนชุมชนบ้านเสมาแต่กำเนิด ได้กล่าวว่า “รู้สึกภาคภูมิใจที่ได้ร่วมงานในครั้งนี้ตั้งแต่เด็กๆ พ่อแม่เคยพามาไหว้ขอพรพระธาตุยาคุตลอด ภาพจำในอดีตพื้นที่พระธาตุยาคุไม่เคยเห็นผู้คนหลังไหลมาร่วมงานมากมายขนาดนี้ วันนี้ได้มารำบวงสรวงพระธาตุยาคุ นับเป็นภาพประวัติศาสตร์ที่ทำให้คนต่างถิ่นรู้ว่าเมืองฟ้าแดดสงยาง และเมืองกาฬสินธุ์บ้านเรามีประเพณีวัฒนธรรมที่งดงาม” (พิมลพร นาใจريب, 2562: สัมภาษณ์) จะเห็นได้ว่า การเข้ามามีส่วนร่วมของเจ้าหน้าที่รัฐในกิจกรรมรำบวงสรวงพระธาตุยาคุ มีทั้งการมาร่วมกิจกรรมด้วยความสมัครใจ ในฐานะที่เป็นคนท้องถิ่น หรือมีโอกาสได้มาทำงานที่จังหวัดกาฬสินธุ์ แต่เจ้าหน้าที่รัฐบางส่วนที่ไม่ได้กล่าวถึงก็อาจจะเข้าร่วมกิจกรรมด้วยความจำเป็น เหตุเพราะนโยบายของหน่วยงานที่ต้องตอบสนองนโยบายของจังหวัด ในการให้ทุกภาคส่วนได้มีส่วนร่วมในการจัดงานดังกล่าว





ภาพประกอบ 112 ขบวนนางรำบวงสรวงพระธาตุยาคุ

ภาพโดย ผู้วิจัย (2562)

5.3.3.5 ทะเลธง

ธง โดยเฉพาะธงไชยแมงมุมถูกนำมาเป็นสัญลักษณ์หลักของการจัดงาน มาฆปุรณี ทวารวดีมิ่งหล้า เมืองฟ้าแดดสงยาง ประจำปี 2562 ผ่านการใช้เป็นเครื่องสักการะพระธาตุยาคุ และใช้ประดับตกแต่งบริเวณพื้นที่จัดงาน โดยพบว่า รูปลักษณ์ของธงไชยแมงมุมนั้นมีความแตกต่างหลากหลาย อันเป็นผลพวงมาจากความคิดสร้างสรรค์และภูมิปัญญาด้านศิลปหัตถกรรมของคนในท้องถิ่นเท่าที่สังเกตเห็นพบธงไชยแมงมุม 5 รูปแบบ ได้แก่ (1) ธงไชยแมงมุมสี่เหลี่ยม (2) ธงไชยแมงมุมหกเหลี่ยม (3) ธงไชยแมงมุมแปดเหลี่ยม (4) ธงไชยแมงมุมรูปดาวกระจาย และ (5) ธงไชยแมงมุมรูปทรงสามมิติ เป็นต้น โดยธงไชยแมงมุมนี้อาจเรียกเรียงร้อยต่อกันเหมือนโคมบาย แล้วนำไปแขวนกับเสาไม้ไผ่ให้ห้อยระย้าลงมา นอกจากนั้นยังปรากฏเห็นธงผ้าหรือผะเหวด ปะปนอยู่ท่ามกลางทะเลธงไชยแมงมุมบ้างแต่มีจำนวนไม่มากนัก ธงเหล่านี้เมื่อต้องสายลมก็จะพลิ้วไหว ประกอบกับสีสันของด้ายไหมพรมที่นำมาถักทอและจำนวนที่มากมายหลายพันต้น จึงสร้างสุนทรีย์ภาพและความตื่นตาตื่นใจให้กับผู้ที่มาพบเห็นผู้มาร่วมงานต่างนำกล้องถ่ายภาพ หรือก้องโทรศัพท์มือถือออกมาถ่ายภาพบรรยากาศไว้เป็นที่ระลึก และมีการเผยแพร่ออกไปในโลกออนไลน์ ปรากฏการณ์ธงไชยแมงมุมที่ถูกประดิษฐ์ขึ้นในงานครั้งนี้มีจำนวนมากจนหลายคนเรียกปรากฏการณ์นี้ว่า “ทะเลธงที่พระธาตุยาคุ” ปฏิพงษ์ ภูงามทอง นักวิชาการวัฒนธรรมชำนาญการ สำนักงานวัฒนธรรมจังหวัดกาฬสินธุ์ หนึ่งในคณะกรรมการจัดงาน ได้กล่าวว่า “ต้นธงไชยแมงมุมในงานมาฆปุรณี ทวารวดีมิ่งหล้า เมืองฟ้าแดด สงยาง ประจำปี 2562 มีจำนวนมากจนนับไม่ถ้วน มองไปทิศทางไหนก็เห็นแต่ธงไชยแมงมุมสีส้มสวยสดงดงามเต็มไปหมด จนหลายต่อหลายคนพูดเป็นเสียงเดียวกันว่าทะเลธง โดยการจัดงานครั้งนี้ ทุกตำบลในเขตอำเภอ กมลาไสยซึ่งเป็นอำเภอเจ้าภาพ นอกจากจะทำธงไชยแมงมุมมาประดับบริเวณลานด้านหน้าพระธาตุยาคุแล้ว อีกส่วนหนึ่งยังได้ทำธงไชยแมงมุมขนาดเล็ก เพื่อถือเข้าขบวนแห่ก่อนจะนำไปปักรอบๆ พระ

ชาตยาคุเพื่อน้อมถวายเป็นพุทธบูชา ไปพร้อมๆ กับการประกอบพิธีทานธุงที่นำโดยท่านผู้ว่าราชการจังหวัดอีกด้วย” (ปฏิพงษ์ ภูงามทอง, 2562: สัมภาษณ์)



ภาพประกอบ 113 ทะเลธง

ภาพโดย ผู้วิจัย (2562)

หากพิจารณาถึงภูมิหลังของธุงใยแมงมุม จะพบว่า เกิดจากอำนาจรัฐโดยมีการเน้น “ปริมาณ” ผ่านข้อสั่งการของผู้ว่าราชการจังหวัด ที่ขอความร่วมมือให้ทุกหมู่บ้านในจังหวัดกาฬสินธุ์ ประดิษฐ์ธุงใยแมงมุมจำนวนมาก เพื่อใช้ในงาน มาฆปุรณิ ทวารวดีมิ่งหล้า เมืองฟ้าแดดสงยาง ประจำปี 2562 แต่ทว่า การจัดงานดังกล่าวยังได้มีการสร้าง “คุณค่า” ให้กับธุงใยแมงมุมด้วย ผ่านการจัดกิจกรรมประกวดต้นธุงใยแมงมุมของแต่ละอำเภอ ที่ถือเข้ามาประกอบในขบวนแห่เครื่องสักการะพระชาตยาคุในช่วงพิธีเปิดอีกด้วย นอกจากนี้ทุกตำบลในเขตอำเภอกมลาไสยซึ่งเป็นอำเภอเจ้าภาพ ก็ยังได้คิดประดิษฐ์ธุงใยแมงมุมขนาดเล็ก เพื่อใช้สักการะพระชาตยาคุ จึงสะท้อนภาพความร่วมมือร่วมใจของคนในท้องถิ่น ที่ต้องการสร้างปรากฏการณ์ความศรัทธาบนพื้นที่ศักดิ์สิทธิ์ที่พวกเขาให้ความเคารพนับถือท่ามกลางประเพณีประเพณีประติษฐ์โดยอำนาจรัฐ จะเห็นได้ว่า ธุงใยแมงมุมรูปแบบต่างๆ ที่เกิดจากความคิดสร้างสรรค์ของคนในท้องถิ่น นอกจากจะมีบทบาทในการใช้ประดับตกแต่งสถานที่ และเป็นองค์ประกอบสำคัญของประเพณีประติษฐ์ที่พระชาตยาคุ ที่ได้สร้างความตื่นตาตื่นใจให้กับผู้ร่วมงาน หรือนักท่องเที่ยว ผู้มาพบเห็นแล้ว อีกนัยหนึ่งผู้คนในท้องถิ่นต่างไม่ได้ละเลยที่จะแสดงออกถึงความเคารพเทิดทูนต่อพื้นที่ศักดิ์สิทธิ์ ผ่านการใช้ธุงใยแมงมุมแทนเครื่องสักการะบูชาต่อพระชาตยาคุด้วยเช่นกัน

5.3.3.6 การแสดง แสง สี เสียง

อีกหนึ่งกิจกรรมที่สร้างสีสันและภาพบรรยากาศแห่งความประทับใจแก่บรรดานักท่องเที่ยว และผู้ที่มาร่วมงาน มาฆปุรณิ ทวารวดีมิ่งหล้า เมืองฟ้าแดดสงยาง ประจำปี 2562 ไม่แพ้การถ่ายภาพท่ามกลางทะเลธุงนั่นก็คือ การแสดงมินิไลท์ แอนด์ ซาวด์ หรือการแสดงแสง สี เสียง ใน

ชุด “มาฆปุรมี ทวารวดีมิ่งหล้า เมืองฟ้าแดดสงยาง” การแสดงดังกล่าว ได้ถ่ายทอดเรื่องราวประวัติศาสตร์ของชุมชนโบราณเมืองฟ้าแดดสงยาง อารยธรรมทวารวดีอายุพันกว่าปี ผูกโยงเข้ากับวรรณกรรมท้องถิ่น ตำนานเมืองฟ้าแดดสงยาง ที่ได้กล่าวถึงเรื่องราวความรักระหว่างพระนางฟ้าหยาด กับพญาจันทราช แต่พบว่าทั้งสองไม่ได้สมหวังในรัก จนเป็นที่มาของการสร้างพระธาตุยาคู ข้อสังเกตประการสำคัญคือ วรรณกรรมท้องถิ่นดังกล่าว ได้สะท้อนให้เห็นถึงความทรงจำร่วมของผู้คนที่สวนทางกันกับข้อมูลเชิงประวัติศาสตร์ นอกจากนี้การแสดงดังกล่าว ยังมีการถ่ายทอดเรื่องราวของพระธาตุยาคู โบราณสถานสำคัญที่ทิ้งร่องรอยความเจริญรุ่งเรืองของพุทธศาสนาในอาณาบริเวณแห่งนี้ไว้ให้คนรุ่นหลังได้ศึกษา เชื่อมโยงเข้าสู่เรื่องราวในปัจจุบัน ให้เห็นถึงความสำคัญของโบราณสถานกับวันสำคัญทางพุทธศาสนาที่ผู้คนต่างจะพลาดไม่ได้ในการเข้ามากราบไหว้เพื่อความเป็นสิริมงคลแก่ชีวิต

ตามทัศนะของคนในท้องถิ่นซึ่งมีความทรงจำต่อพระธาตุยาคู อันเป็นพื้นที่ศักดิ์สิทธิ์ที่ชาวชุมชนบ้านเสมาให้ความเคารพนับถือ เนตร ชื่นตา พ่อเจ้าประจำชุมชนบ้านเสมาวัย 90 ปี ได้กล่าวว่า “บริเวณพื้นที่พระธาตุยาคู เป็นเขตพื้นที่ศักดิ์สิทธิ์ที่ชาวบ้านให้ความเคารพนับถือ หากย้อนอดีตไปเมื่อประมาณ 50 ปีที่แล้ว บริเวณแห่งนี้พบแต่ซากปรักหักพังของเจดีย์ กรมศิลปากรได้เข้ามาทำการขุดค้น พบพระพิมพ์ดินเผา ภาชนะดินเผา และใบเสมาเป็นจำนวนมาก จากเหตุการณ์ดังกล่าว ยิ่งทำให้ชาวบ้านเสมาเชื่ออย่างสนิทใจว่า บริเวณแห่งนี้คือเมืองโบราณอายุนับพันปี หากพูดถึงสิ่งลึกลับในช่วงค่ำของวันพระใหญ่ชาวบ้านหลายคนก็เคยเหตุการณ์ประหลาด บางคนก็จะปรากฏเห็นดวงไฟพุ่งขึ้นที่บริเวณนั้น บางคนก็ได้ยินเสียงกระดิ่งที่ผูกคอสัตว์ เหมือนคนมาเลี้ยงวัว ควาย จำนวนมากเสียงดังลั่น ทั้งคืน หรือบางคนก็ได้ยินเสียงดาบกระทบกันเหมือนมีการสู้รบ ส่วนมากคนจะมาบนบานศาลกล่าวต่อพระธาตุยาคู เพื่อขอลูกและความเจริญในหน้าที่การงาน หลายคนได้ตามทีช็อกก็จะมาแก้บนด้วยดอกไม้ธูปเทียน บายศรี ผ้าห่มพระธาตุ ผ้าเจ็ดสี นอกจากนั้นมีความนิยมมารำถวาย หรือแม้กระทั่งฉายหนังกลางแปลงอีกด้วย การที่ทางการเข้ามาจัดแสดง โดยจำลองตำนานเมืองฟ้าแดดสงยางก็นับเป็นเรื่องที่ดีคนรุ่นหลังจะได้มีโอกาสเรียนรู้และศึกษาด้านานของท้องถิ่นไปด้วย” (เนตร ชื่นตา, 2564: สัมภาษณ์) ทัศนะดังกล่าวเป็นไปในทิศทางเดียวกันกับอัมพร นาชัยฤทธิ์ ชาวชุมชนบ้านเสมา ได้กล่าวว่า “การแสดงแสงสีเสียงเกี่ยวกับตำนานเมืองฟ้าแดดสงยาง เปรียบเสมือนการเผยแพร่เรื่องราวและวิถีชีวิตของผู้คน ในท้องถิ่นให้ปรากฏแก่สาธารณะ เป็นโอกาสดีที่ครูบาอาจารย์ นักเรียน นักศึกษา ผู้สนใจศึกษาด้านานชื่อบ้านนามเมืองฟ้าแดดสงยางของเรา จะได้มารู้มาเห็นและนำเอาความรู้กลับไปใช้ประโยชน์ในภายภาคหน้าได้” (อัมพร นาชัยฤทธิ์, 2564: สัมภาษณ์)



ภาพประกอบ 114 การแสดงแสง สี เสียง ในงานมาฆปุริมี ทวารวดีมิ่งหล้า เมืองฟ้าแดดสงยาง
ภาพจาก การท่องเที่ยวแห่งประเทศไทย (2562)

อาจกล่าวได้ว่า การแสดง แสง สี เสียง ในงานมาฆปุริมี ทวารวดีมิ่งหล้า เมืองฟ้าแดดสงยาง ประจำปี 2562 เป็นอีกองค์ประกอบสำคัญในการประดิษฐ์สร้างประเพณีบนพื้นที่ทางวัฒนธรรม โดยการผลิตซ้ำเรื่องราวที่ปรากฏในวรรณกรรมท้องถิ่น อันเป็นผลมาจากความทรงจำบนพื้นที่ศักดิ์สิทธิ์ ที่ได้รับการสั่งสมและสืบทอดมาจากรุ่นสู่รุ่น ในปากฝั่งของอำนาจรัฐที่ได้สร้างประเพณีประดิษฐ์ขึ้นมาเพื่อต้องการยกระดับการท่องเที่ยวเชิงวัฒนธรรม สร้างรายได้ให้กับท้องถิ่น ไปพร้อมๆ กับการกระตุ้นเศรษฐกิจให้กับจังหวัด จึงมีแนวคิดที่จะหารูปแบบกิจกรรมต่างๆ ให้สอดคล้องกับความต้องการของผู้คนในยุคปัจจุบัน การแสดง แสง สี เสียง ที่มีองค์ประกอบของดนตรีและศิลปะการแสดง รวมไปถึงการปรากฏตัวของบุคคลสาธารณะ เช่น นักร้อง นักแสดง หรือบุคคลที่ชื่อเสียง เข้ามามีส่วนร่วมในกิจกรรม จึงสามารถเพิ่มความสนใจให้กับผู้ที่มาร่วมงานได้อย่างดียิ่งขึ้น ในปากฝั่งของคนในท้องถิ่นผู้เป็นเจ้าของพื้นที่ ต่างก็มีทัศนคติที่คล้อยตามหรือสนับสนุนกิจกรรมดังกล่าวที่รัฐและองคาพยพต่างๆ ได้ร่วมกัน จัดขึ้น แม้จะมีวัตถุประสงค์เพื่อสิ่งใดก็ตามแต่ เหตุเพราะกิจกรรมเหล่านั้นมีการถ่ายทอดภูมิหลังที่มาของชื่อบ้านนามเมือง ตลอดจนตำนาน นิทานปรัมปรา อันเป็นประวัติศาสตร์ท้องถิ่นให้ปรากฏแก่สาธารณชน ที่สำคัญการถ่ายทอดเรื่องราวดังกล่าวยังได้สอดแทรกให้เห็นถึงความสำคัญของพื้นที่ศักดิ์สิทธิ์ อันเป็นที่เคารพสักการะและยึดเหนี่ยวจิตใจของผู้คนในท้องถิ่น ในส่วนนี้จึงถือว่ากิจกรรมดังกล่าวเปี่ยมไปด้วยคุณูปการที่จะช่วยเสริมสร้างสุทธริยภาพทางด้านจิตใจให้ทั้งคนในท้องถิ่น และผู้ที่มาร่วมงาน เพราะได้สะท้อนเรื่องราววิถีชีวิตและความมีชีวิตตนของชุมชนบ้านเสมา ซึ่งเป็นชุมชนที่อยู่ท่ามกลางโบราณสถาน ผ่านการแสดงที่น่าสนใจอีกด้วย

5.3.3.7 การประกวดภูษิตาฟ้าหยาด

นอกจากนั้นแล้ว ในช่วงค่ำของวันที่ 17 กุมภาพันธ์ 2562 ยังมีกิจกรรมการประกวดการแต่งกายย้อนยุคสมัยทวารวดีในชุด “ภูษิตาฟ้าหยาด” ซึ่งมีการจัดกิจกรรมประกวดในลักษณะนี้เป็นครั้งแรก ส่วนภูมิหลังและแนวคิดของการจัดกิจกรรมดังกล่าว น่าจะมาจากจินตนาการเครื่องแต่ง

กายและเครื่องประดับของพระธิดาฟ้าหยาต ตัวละครสำคัญในตำนานเมืองฟ้าแดดสงยาง หรือการถอดแบบเครื่องแต่งกายของหญิงสาวที่ปรากฏบนใบเสมา และเครื่องประดับลูกปัดหินสีที่คนทั่วไปนิยมเรียกว่า “หินทวา” ซึ่งถูกขุดค้นพบที่บริเวณเมืองฟ้าแดดสงยาง อันเป็นศิลปะที่จัดให้อยู่ในยุคทวารวดี ประเด็นดังกล่าว เกษร แสนศักดิ์ ปราชญ์ท้องถิ่น ได้กล่าวว่า “ในตำนานเมืองฟ้าแดดสงยาง ได้เล่าขานถึงความมั่งคั่งอันเป็นที่เลื่องลือของพระนางฟ้าหยาต ซึ่งเป็นพระธิดาของพญาฟ้าแดด และพระนางจันทาเทวี แห่งเมืองฟ้าแดดสงยาง พระนางฟ้าหยาตเป็นหญิงสาวที่มีผิวพรรณงดงาม ดวงตาสดใส คิ้วโค้งดั่งคันธนู งามจนเป็นที่หมายตาของพญาจันทราช จนนำมาสู่ตำนานความรักอมตะระหว่าง พระนางฟ้าหยาตแห่งเมืองฟ้าแดด กับพญาจันทราชแห่งเมืองเชียงใหม่ ด้วยเหตุนี้การประกวดภูษิตาฟ้าหยาตจึงเป็นเวทีที่ต้องการเฟ้นหาสาวงามผู้มีคุณสมบัติเหมือนธิดาฟ้าหยาตในตำนานเมืองฟ้าแดดสงยาง ที่จะควรคู่กับรางวัลเกียรติยศภูษิตาฟ้าหยาตของอำเภอกมลาไสยอีกด้วย” (เกษร แสนศักดิ์, 2562: สัมภาษณ์)

นอกจากการรับรู้เรื่องราวของตัวละครในวรรณกรรมท้องถิ่น อันเป็นผลมาจากความทรงจำที่ได้รับการถ่ายทอดจากรุ่นสู่รุ่น หรือการศึกษาตำรา เอกสารโบราณ ของผู้มีบทบาทสำคัญในการจัดงานงานมาฆปุริมี ทวารวดีมีงหล้า เมืองฟ้าแดดสงยาง ประจำปี 2562 ผู้วิจัยได้ค้นคว้าเอกสารเพิ่มเติมปรากฏว่าในเอกสารโบราณของ พระอริยานุวัตร (อารีย์ เขมจารี) พระมหาเถระผู้เป็นปราชญ์อีสาน ได้พรรณนาถึงความมั่งคั่งของพระนางฟ้าหยาตเป็นคำผญาไว้ใน ตำนานเมืองฟ้าแดดสงยาง (ฉบับพระอริยานุวัตร) ว่า “พระก็ใส่ชื่อน้อยฟ้าหยาตนางงาม โสมเสลาแพงศรีดั่งแมนลงย่อง ทองสมรแก้วสายใจงามยิ่ง อายุได้สิบห้าขวบเข้าลือแถมแต่งโสม คือตั้งหยาดแต่ฟ้าลางจากเมืองสวรรค์ คิงชาวพองดั่งไยยองจิว แขนแพนส่วยธนูทองคิ้วคอง คอก้านป่องนมตั้งตุ่มงาม อันว่ากางวันนั้นผิวหลากมณี วัล สีสันงามดั่งอินลงแถม ผมดำเหลือมคือเทาเขียวอ่อน เนื้ออ่อนเกี้ยงสลีฝ้ายติดผง โสมเสลางามดั่งเงินเลียนไว้ สนมสาวใช้บัวนางฟ้าหยาต ได้เก้าฮ้อยถนอมเฝ้าเฝี่ยนยาม” (สำนักงานศึกษาธิการจังหวัดกาฬสินธุ์, 2543) จากเรื่องราวดังกล่าวสะท้อนให้เห็นถึง การนำตัวละครในวรรณกรรมท้องถิ่น อีกทั้งโบราณวัตถุที่ถูกค้นพบบริเวณเมืองฟ้าแดดสงยาง มาผูกโยงเข้ากับกิจกรรมที่เป็นส่วนหนึ่งในประเพณีประติษฐ์ อันเป็นการให้คุณค่าแก่ทุนทางวัฒนธรรมที่มีอยู่ในท้องถิ่น ผ่านกิจกรรมการประกวดการแต่งกายย้อนยุค ที่สำคัญยังการหิบบยวรรณกรรมท้องถิ่น อันเป็นความเชื่อและความทรงจำของ คนเฉพาะกลุ่ม มาผ่านกระบวนการผลิตซ้ำเพื่อให้เกิด “ความทรงจำร่วม” แก่ผู้คนกลุ่มใหญ่ในยุคหลังที่มีโอกาสได้เข้ามาในพื้นที่ทางวัฒนธรรม อันจะทำให้เกิดจินตนาการและภาพความประทับใจต่อกิจกรรมต่าง ๆ ของประเพณีประติษฐ์ที่จัดขึ้นอีกด้วย



ภาพประกอบ 115 ป้ายประชาสัมพันธ์การประกวดภูมิตาฟ้าหยาดในสื่อออนไลน์

ภาพจาก อำเภอภูกามยาว (2562)

5.3.3.8 การทำบุญตักบาตรและเวียนเทียนในวันมาฆบูชา

กิจกรรมที่สำคัญอีกกิจกรรมหนึ่ง ซึ่งถือว่าเป็นภูมิหลังและสาระสำคัญของการจัดงาน มาฆบูชา ทวารวดีมิ่งหล้า เมืองฟ้าแดดสงยาง ประจำปี 2562 คือ การทำบุญตักบาตรท่ามกลางทะเลชุง และการเวียนเทียนรอบพระธาตุยาคู โดยในช่วงเช้าของวันที่ 19 กุมภาพันธ์ 2562 ซึ่งเป็นวันมาฆบูชา ผู้วิจัยได้ไปร่วมในพิธีทำบุญตักบาตรท่ามกลางทะเลชุง โดยมีนายไกรสร กองฉลาด ผู้ว่าราชการจังหวัดกาฬสินธุ์ เป็นประธานในพิธี พร้อมด้วยหัวหน้าส่วนราชการ ชาวชุมชนบ้านเสมาและชุมชนใกล้เคียง ประชาชนชาวจังหวัดกาฬสินธุ์ อีกทั้งนักท่องเที่ยวจำนวนมาก ที่มาร่วมในพิธีตักบาตรเนื่องในวันมาฆบูชาอย่างคึกคัก โดยมีคณะสงฆ์อำเภอภูกามยาว ที่ได้รับนิมนต์ออกรับบิณฑบาตจำนวน 65 รูป จันทรา พรหมกัลยา ผู้สูงอายุชาวชุมชนบ้านเสมาวัย 70 ปี อีกทั้งยังเป็นผู้นำในการประกอบพิธีกรรมทางศาสนาประจำวัดโพธิ์ชัยเสมาราม ได้กล่าวว่า “กิจกรรมการทำบุญตักบาตรท่ามกลางทะเลชุง ถือเป็นกิจกรรมที่น่าชื่นชมและอนุโมทนาเป็นอย่างยิ่ง ขอขอบคุณท่านผู้ว่าราชการจังหวัด ท่านนายอำเภอ ผมมีชีวิตผ่านมาเจ็ดสิบปีแล้ว ไม่เคยเห็นศรัทธาของคนมาร่วมพิธีทำบุญตักบาตรที่พระธาตุยาคูมากมายเช่นนี้ การจัดงานในครั้งนี้ทำให้คนภายนอกได้เห็นว่าเป็นหมู่บ้านธรรมะ มีพระธาตุยาคูอันศักดิ์สิทธิ์ ที่สำคัญการจัดกิจกรรมตักบาตรท่ามกลางทะเลชุงเบื้องหน้าพระธาตุยาคู สถานที่ศักดิ์สิทธิ์ที่ชาวจังหวัดกาฬสินธุ์ให้ความเคารพนับถือ ยังเปรียบเสมือนการอุปถัมภ์ค้ำจุนพระศาสนา เป็นโอกาสที่พุทธศาสนิกชนได้ทำบุญตักบาตรพระสงฆ์จำนวนมาก ที่สำคัญได้มาชมบรรยากาศทะเลชุงที่หาได้ยากในปัจจุบัน มาครั้งเดียวถือว่าได้ทำบุญด้วยได้มาเที่ยว

ด้วย” (จันทรา พรหมกัลยา, 2562: สัมภาษณ์) จากทัศนะของคนในท้องถิ่นจะเห็นว่า ให้การการตอบรับสนับสนุนกิจกรรมแปลกใหม่ที่จัดขึ้น ซึ่งก็เป็นเรื่องที่ไม่เห็นจากความคาดหวัง เนื่องจากแนวคิดของการประดิษฐ์สร้างประเพณีที่พระธาตุยาคุก็ได้อาศัยวันสำคัญทางพุทธศาสนาคือวันมาฆบูชา ซึ่งแนวปฏิบัติตามวิถีของชุมชนก็มีการทำบุญตักบาตรอยู่แล้ว แต่การตักบาตรท่ามกลางทะเลรุ้งเบื้องหน้าพระธาตุยาคุ ถือเป็นบรรยากาศของการทำบุญที่ถูกยกระดับให้มีความแปลกใหม่น่าสนใจมากยิ่งขึ้น



ภาพประกอบ 116 ทำบุญตักบาตรท่ามกลางทะเลรุ้ง
ภาพโดย ผู้วิจัย (2562)

นอกจากทัศนะของคนในท้องถิ่นที่สนับสนุน หรือคล้อยตามกิจกรรมดังกล่าวแล้ว ในส่วนของนักท่องเที่ยวที่มาร่วมในพิธีทำบุญตักบาตรท่ามกลางทะเลรุ้ง ก็ให้ความสนใจและชื่นชมในกิจกรรมดังกล่าวนี้เช่นกัน อนุชิต แก้ววันนา นักท่องเที่ยวชาวจังหวัดอุดรธานี ได้กล่าวว่า “ผมเดินทางมาจากจังหวัดอุดรธานีตั้งแต่เมื่อวานนี้ เพื่อมาเยี่ยมญาติในตัวเมืองกาฬสินธุ์ ทราบข่าวจากญาติว่ามีการจัดงานทำบุญตักบาตรที่พระธาตุยาคุ เลยถือโอกาสมาร่วมในพิธีทำบุญตักบาตรในวันนี้ครับ ส่วนตัวผมมองว่าเป็นกิจกรรมที่ดีมากเลยครับ ได้ทำบุญในวันมาฆบูชาซึ่งเป็นวันสำคัญทางพระพุทธศาสนาและเป็นวันหยุดด้วยเลยเป็นโอกาสให้คนวัยทำงานได้มีโอกาสมาร่วมกิจกรรมในวันนี้ จังหวัดกาฬสินธุ์จัดงานนี้ได้ปลื้มใจมาก ๆ ครับ ไม่เคยมีกิจกรรมตักบาตรท่ามกลางทะเลรุ้งที่ไหนมาก่อน ถือว่าแปลกใหม่สำหรับผม คนอื่นๆ ที่มาก็คงคิดเช่นเดียวกันกับผม ได้มาทำบุญด้วย ได้มาถ่ายภาพบรรยากาศสวยๆ ยามเช้าด้วย มากาฬสินธุ์รอบนี้ถือว่าคุ้มค่ามาก ๆ ครับ หากมีการจัดกิจกรรมนี้อีกในปีต่อไป ถ้าผมว่าง ต้องพาครอบครัวและเพื่อนๆ มาร่วมงานอีกครั้งแน่นอนครับ” (อนุชิต แก้ววันนา, 2562: สัมภาษณ์) จากทัศนะของนักท่องเที่ยวจะเห็นว่า การเข้าร่วมกิจกรรมในประเพณีประดิษฐ์ที่จัดขึ้น ไม่ได้เกิดจากความจงใจ หรือตั้งใจที่จะเข้ามาในพื้นที่ทางวัฒนธรรม แต่เป็นผลพวงจากการได้รับรู้ข้อมูลข่าวสารและความน่าสนใจของกิจกรรม ที่มากพอที่จะสามารถสร้าง

แรงจูงใจให้ไปร่วมกิจกรรมได้ โดยการเข้าไปร่วมกิจกรรมทางพุทธศาสนาที่แปลกใหม่ บริบทพื้นที่ใหม่ ยังสร้างความประทับใจและอาจนำไปสู่การตัดสินใจกลับเข้ามาในพื้นที่ทางวัฒนธรรมในโอกาสต่อไปได้อีกด้วย

ในช่วงเย็นผู้วิจัยได้เข้าร่วมสังเกตการณ์ กิจกรรมเวียนเทียนรอบองค์พระธาตุยาคุเนื่องในวันมาฆบูชา โดยพบว่า มีนักท่องเที่ยวพลัดเปลี่ยนหมุนเวียนกันเพื่อเข้ามากราบไหว้ขอพร และเวียนเทียนรอบพระธาตุยาคุ พร้อมกับการเก็บภาพบรรยากาศทะเลงตลอดทั้งวัน ยิ่งในช่วงเย็นจะมีนักท่องเที่ยวหลั่งไหลเข้ามาจนเต็มพื้นที่มากกว่าทุกวัน ข้อสังเกตประการสำคัญพบว่า บรรยากาศโดยภาพรวมตลอดทั้งวันของการจัดงานมาฆปุรมี ทวารวดีมิ่งหล้า เมืองฟ้าแดดสงยาง ประจำปี 2562 ในระหว่างวันที่ 16-18 กุมภาพันธ์ 2562 (3 วันก่อนที่จะถึงวันมาฆบูชา) นักท่องเที่ยวที่มาร่วมงานต่าง ก็นิยมบูชาดอกไม้ ธูปเทียน ชันหมากเบ็ง (บายศรีขนาดเล็ก) และผ้าไตรจีวรที่ทางวัดโพธิ์ชัยเสมา รามจัดเตรียมไว้ เพื่อนำไปสักการะและเวียนเทียนรอบพระธาตุยาคุเพื่อความเป็นสิริมงคล ประเด็นดังกล่าวยังได้สะท้อนคติความเชื่อในเรื่องการเวียนเทียนรอบปูชนียวัตถุ หรือปูชนียสถาน เพื่อเป็นการแสดงความเคารพนั้น ไทยได้รับคตินี้มาจากอินเดียพร้อมกับการยอมรับนับถือพุทธศาสนา โดยปรากฏหลักฐานการแสดงความเคารพโดยการเวียนเทียนในพระไตรปิฎก ซึ่งใช้คำว่าเวียน “ประทักษิณาวัตร” คือเวียนขวา 3 รอบ เป็นเครื่องหมายถึงการแสดงออกซึ่งการเคารพบูชาต่อสิ่งนั้น ๆ อย่างสูงสุด นัยนี้จึงหมายถึงพระธาตุยาคุ โบราณสถานทางพุทธศาสนาที่ได้ถูกสถาปนาให้เป็นพื้นที่ศักดิ์สิทธิ์ของผู้คนในท้องถิ่น รวมไปถึงนักท่องเที่ยวผู้มาเยือนอีกด้วย



ภาพประกอบ 117 การเวียนเทียนรอบพระธาตุยาคุ

ภาพโดย ผู้วิจัย (2562)

สำหรับกิจกรรมเวียนเทียนรอบพระธาตุยาคุในทัศนะของคนในท้องถิ่นนั้น อัมพร นาชัยฤทธิ์ ชาวชุมชนบ้านเสมา ได้กล่าวว่า “พระธาตุยาคุ เป็นพื้นที่ศักดิ์สิทธิ์ที่ชาวจังหวัดกาฬสินธุ์ หรือนักท่องเที่ยวที่เดินทางผ่านไปผ่านมาแถบอีสานตอนกลาง ต่างนิยมแวะเวียนกันมาเพื่อกราบไหว้ขอ

พร โดยมักจะบูชาดอกไม้ธูปเทียน แล้วเดินเวียนเทียนรอบพระธาตุยาคุสามรอบ เหมือนดังที่เราเวียนเทียนกันที่วัดทุกประการ เป็นภาพที่คุ้นหูคุ้นตามาหลายสิบปีแล้ว” (อัมพร นาชัยฤทธิ์, 2564: สัมภาษณ์) จึงสะท้อนให้เห็นว่า การประดิษฐ์ประเพณีในครั้งนี้ได้อาศัยวิถีปฏิบัติเดิมของคนในท้องถิ่น ที่เปิดโอกาสให้นักท่องเที่ยวสามารถเวียนเทียนรอบพระธาตุยาคุได้ตลอดเวลา แม้ไม่ใช่วันสำคัญทางพุทธศาสนา ก็ตาม จึงน่าจะเป็นเหตุผลสำคัญที่นักท่องเที่ยวต่างหลั่งไหลเข้ามาร่วมในประเพณีประดิษฐ์ ซึ่งมีกิจกรรมเวียนเทียนในพื้นที่ใหม่ที่นอกเหนือไปจากวัด อีกทั้งเปิดโอกาสให้เขาเหล่านั้นสามารถจัดสรรเวลาที่เหมาะสมเพื่อเข้าร่วมกิจกรรมได้ ที่สำคัญเมื่อเข้าร่วมกิจกรรมดังกล่าวแล้ว ยังสามารถสัมผัสกับบรรยากาศและกลิ่นอายของการท่องเที่ยวเชิงศาสนาและวัฒนธรรมอีกด้วย

5.3.4 การให้คุณค่าต่อประเพณีประดิษฐ์บนพื้นที่พระธาตุยาคุ

หากพิจารณาถึงภาพรวมกิจกรรมและองค์ประกอบของการจัดงาน มาฆปุรมี ทวารวดี มิ่งหล้า เมืองฟ้าแดดสงยาง ประจำปี 2562 ซึ่งเป็นประเพณีประดิษฐ์โดยอำนาจรัฐ ที่ได้รับแรงสนับสนุนจากคนในท้องถิ่น และกระแสนตอบรับจากนักท่องเที่ยวที่เข้ามาในพื้นที่ทางวัฒนธรรมอย่างดี ยิ่ง นอกจากรูปแบบของการจัดงานวันสำคัญทางพุทธศาสนาที่มีความแปลกใหม่แล้ว ยังมีการนำธงไชยแมงมุมจำนวนมากมาประดับตกแต่งบริเวณโดยรอบพื้นที่พระธาตุยาคุ เพื่อสร้างสีสันและความตื่นตาตื่นใจให้แก่นักท่องเที่ยว จนก่อให้เกิดกระแสการท่องเที่ยวที่พระธาตุยาคุ ผลลัพธ์ที่ตามมาคือการบรรลุเป้าประสงค์ตามแผนปฏิบัติการ “Kalasin Happiness Model : คนกาฬสินธุ์ไม่ทิ้งใครไว้ข้างหลัง” ของจังหวัดแล้ว สิ่งที่จะละลายไม่ได้ก็คือ ข้อคำถามที่ว่าประเพณีประดิษฐ์บนพื้นที่พระธาตุยาคุ ได้ส่งเสริมให้คนในท้องถิ่นได้ประโยชน์อะไร ? บทบาทรวมไปถึงการมีส่วนร่วมของคนในท้องถิ่นในฐานะ “เจ้าของพื้นที่” มีมากน้อยเพียงใด ? และที่สำคัญประเพณีประดิษฐ์ดังกล่าวได้สร้าง “คุณค่า” มากพอที่จะสามารถผลิตซ้ำในปีต่อๆ ไปได้หรือไม่ ?

โดยผู้วิจัยพบว่า ตลอดห้วงระยะเวลาของการจัดงานมาฆปุรมี ทวารวดีมิ่งหล้า เมืองฟ้าแดดสงยาง ประจำปี 2562 เรื่อยมาจนถึงปัจจุบัน จะมีชาวชุมชนบ้านเสมาแต่ละคุ้มผลิตเปลี่ยนหมอนเวียนกันเพื่อรับผัดขอบจุดให้บูชาบาศรี พวงมาลัย ดอกไม้ ธูปเทียนสำหรับนักท่องเที่ยว เพื่อนำไปสักการะพระธาตุยาคุ ในทัศนะของผู้นำชุมชน บุญล้วน สุภาษี ผู้ช่วยผู้ใหญ่บ้านเสมา ได้กล่าวว่า “รายได้จากการให้บูชาดอกไม้ ธูป เทียน บายศรี ทุกบาททุกสตางค์ เราได้นำเข้าบัญชีกองทุนพัฒนาหมู่บ้าน โดยดำเนินการในรูปของคณะกรรมการ เพื่อนำเงินรายได้มาบริหารจัดการและดำเนินกิจกรรมต่างๆ บนพื้นที่โบราณสถานพระธาตุยาคุ เช่น ค่าน้ำปะปา ค่าไฟฟ้า ค่าตัดหญ้า ค่าทำความสะอาด ค่าซ่อมแซมอาคารสถานที่ เป็นต้น นอกจากนั้นแล้วรายได้บางส่วนยังนำไปบำรุงวัดโพธิ์ชัยเสมาราม ซึ่งอยู่ในระหว่างการก่อสร้างอาคารพิพิธภัณฑสถาน เป็นทุนการศึกษาให้แก่นักเรียนโรงเรียนเสมาสามัคคี ซึ่งเป็นโรงเรียนประจำหมู่บ้าน ที่สำคัญยังมอบรายได้ส่วนหนึ่งเป็นค่าตอบแทนสำหรับชาวชุมชนบ้านเสมาในแต่ละคุ้ม ที่ได้หมอนเวียนกันมาประจำจุดบริการนักท่องเที่ยวในแต่ละเดือนเฉลี่ยเดือนละประมาณ 40 เปอร์เซ็นต์ จึงถือว่าผลพวงจากการจัดงานที่พระธาตุยาคุ เป็นการสร้างรายได้ให้กับคนในชุมชนบ้านเสมาอีกทางหนึ่ง” (บุญล้วน สุภาษี, 2564: สัมภาษณ์) นอกจากนั้น วาสนา สุภาษี ชาวบ้านเสมา ยังได้กล่าวเพิ่มเติมอีกว่า “ตั้งแต่ปี 2562 ที่มีการจัดงานประเพณีของจังหวัดกาฬสินธุ์ที่พระธาตุยาคุ เรื่อยมาจนถึงปัจจุบัน โรงเรียนเสมาสามัคคีซึ่งเป็นโรงเรียนประจำ

หมู่บ้าน ได้มีการส่งเสริมให้นักเรียนปลูกดอกดาวเรือง ปลูกต้นกล้วยตัดใบตอง และทำบายศรี เพื่อส่งให้กับจุดบริการบูชาดอกไม้รูปเทียนที่พระธาตุยาคู ถือเป็น การสร้างรายได้เสริมให้กับนักเรียน และลูกหลานของพวกเราอีกช่องทางหนึ่ง” (วาสนา สุภาชี, 2564: สัมภาษณ์) ทักษะดังกล่าว ล้วนสะท้อนให้เห็นการให้คุณค่าต่อประเพณีประเพณีประเพณีที่จัดขึ้นบนพื้นที่พระธาตุยาคู ในฐานะที่ช่วยส่งเสริมให้เกิดการสร้างรายได้สู่ท้องถิ่น โดยสามารถแบ่งออกเป็น 2 ระยะ ได้แก่ (1) รายได้ระยะสั้น คือ รายได้ของคนในท้องถิ่นระหว่างการจัดประเพณีประเพณีประเพณี และ (2) รายได้ระยะยาว คือ รายได้ของคนในท้องถิ่นหลังจากการจัดประเพณีประเพณีประเพณีได้สิ้นสุดลง จนเกิดการพัฒนาต่อยอดเพื่อโอกาสในการสร้างได้เพิ่มในอนาคต

นอกจากนั้นยังพบว่า ชุมชนบ้านเสมาและชุมชนใกล้เคียง ยังมีโอกาสที่จะได้นำสินค้า OTOP หรือผลิตภัณฑ์ของดีแต่ละชุมชน ออกมาวางจำหน่ายให้กับนักท่องเที่ยว ในตลาดโบราณอีกด้วย ข้อสังเกตประการสำคัญคือ ตลาดโบราณในงาน มาฆปุริมี ทวารวดีมิ่งหล้า เมืองฟ้าแดดสงยาง ประจำปี 2562 ถูกจัดสรรพื้นที่และสร้างบรรยากาศให้คล้ายคลึงกับตลาดพื้นบ้าน ดังที่ปรากฏตามแหล่งท่องเที่ยวทั่วไป อีกทั้งยังมีการประยุกต์ใช้วัสดุจากธรรมชาติ เช่น ใบตอง กระจับปี่ไม้ไผ่ เพื่อบรรจุอาหารและเครื่องดื่มแทนวัสดุจำพวกพลาสติก รายละเอียดเล็กน้อยเหล่านี้ยังสามารถสร้างความประทับใจให้กับนักท่องเที่ยวผู้มาเยือนได้อีกด้วย สำหรับสินค้าที่คนในท้องถิ่นนำออกมาวางจำหน่าย สามารถแบ่งออกเป็น 4 ประเภทหลักๆ ดังนี้ (1) สินค้าประเภทอาหาร ได้แก่ เครื่องดื่มสมุนไพร ผักหรือผลไม้ตามฤดูกาล และอาหารคาวหวานพื้นบ้าน (2) สินค้าประเภทเครื่องแต่งกายและผ้าพื้นเมือง ได้แก่ เสื้อผ้าไหม ผ้าไหมแพรวา ผ้าซิ่น และผ้าทอพื้นเมืองประเภทอื่นๆ (3) สินค้าประเภทเครื่องจักสาน เช่น ก่องข้าวกระติบข้าวเหนียว และ (4) สินค้าประเภทของที่ระลึก ที่ถูกดัดแปลงมาจากธูปเทียนมงคล ได้แก่ โมบายธูป เข็มกลัดธูป ปิ่นปักผมธูปธูป พัดธูป รวมถึงสินค้าที่ระลึกอื่นๆ ที่เกี่ยวข้องกับพระธาตุยาคู เช่น เสื้อพิมพ์ลายพระธาตุยาคู เป็นต้น โดยสินค้าประเภทนี้ มีที่มาจากการพัฒนาต่อยอดโดยภูมิปัญญาของคนในชุมชนที่สามารถสร้างรายได้ให้กับท้องถิ่นในระยะยาวอีกด้วย



ภาพประกอบ 118 ร้านจำหน่ายของที่ระลึก

ภาพโดย ผู้วิจัย (2562)

บทบาทสำคัญอีกอย่างหนึ่งของคนในท้องถิ่นผู้เป็นเจ้าของพื้นที่ คือการมีความริเริ่มประดิษฐ์ต้นธงใยแมงมุมขึ้นเพื่อใช้ประดับตกแต่งบริเวณพระธาตุยาकुในระยะแรก จนนำมาสู่การให้ “คุณค่า” ต่อธงใยแมงมุม แล้วจึงมีการหยิบยกเอาธงชนิดนี้เข้ามาเป็นองค์ประกอบในการประดิษฐ์สร้างประเพณีบนพื้นที่พระธาตุยาकु โดยลักษณะของประเพณีดังกล่าวเป็นประเพณีประดิษฐ์ที่เกิดขึ้นจากความพยายามของอำนาจรัฐ ที่ต้องการจะยกระดับการท่องเที่ยวบนพื้นที่ทางวัฒนธรรมที่มีอยู่เดิม อันจะสามารถสร้างรายได้ให้กับท้องถิ่น ควบคู่ไปกับการกระตุ้นเศรษฐกิจให้กับจังหวัด ผ่านการจัดงานภายใต้ชื่อ “มาฆปุรณี ทวารวดีมิ่งหล้า เมืองฟ้าแดดสงยาง” โดยจัดขึ้นในปี 2562 เป็นครั้งแรก และถือว่าประเพณีประดิษฐ์ในครั้งนั้นประสบความสำเร็จบรรลุตามวัตถุประสงค์ เนื่องจากได้รับความร่วมแรงร่วมใจจากคนในท้องถิ่น บวกกับกระแสการตอบรับที่ดีจากบรรดานักท่องเที่ยวที่เข้ามาในพื้นที่ ซึ่งล้วนสะท้อนให้เห็นคุณค่าของประเพณีประดิษฐ์ดังกล่าวที่มีผลต่อการดำรงคงอยู่ หรือพัฒนาต่อยอดให้ดียิ่งขึ้นในอนาคต ข้อเสนอประการสำคัญ จากการลงพื้นที่สนามของผู้วิจัยตั้งแต่ในช่วงปี 2559-2562 ทำให้สามารถสัมผัสได้ถึงถึงความเป็นพลวัตของประเพณีบนพื้นที่พระธาตุยาकु โดยเฉพาะอย่างยิ่งการปรากฏตัวและมีบทบาทของหน่วยงานภาครัฐ องค์กรสนับสนุนการท่องเที่ยว ผ่านนโยบายการยกระดับการท่องเที่ยวเชิงศาสนาและวัฒนธรรม ความกระตือรือร้นของคนในท้องถิ่น ผู้เป็นเจ้าของพื้นที่ต่อการตอบสนองนโยบายภาครัฐ อีกทั้งตัวชี้วัดสำคัญคือ จำนวนนักท่องเที่ยวที่เข้ามาในพื้นที่ทางวัฒนธรรมมีแนวโน้มเพิ่มสูงขึ้นจากอดีตหลายเท่าตัว ข้อเสนอข้างต้นนี้ยังสัมพันธ์กับทัศนะของคนในท้องถิ่นอย่าง สมพัต ภูพินนาจ ชาวชุมชนบ้านเสมา ที่ได้กล่าวว่า “นักท่องเที่ยวต่างหลั่งไหลเข้ามาร่วมงานที่พระธาตุยาकुจำนวนมาก สังเกตได้จากพื้นที่จอดรถไม่เพียงพอ ถึงแม้ทางเทศบาลตำบลหนองแปน ร่วมกับผู้นำชุมชนได้ร่วมกันปรับพื้นที่รอบนอกบริเวณคูเมืองโบราณสำหรับทำพื้นที่จอดรถแล้วก็ตาม แต่ก็ยังไม่เพียงพอต่อจำนวนรถของนักท่องเที่ยว” (สมพัต ภูพินนาจ, 2562:

สัมภาษณ์) ปรากฏการณ์ดังกล่าวจึงสะท้อนให้เห็นถึง กระแสการท่องเที่ยวบนพื้นที่พระธาตุยาคูที่มีความแตกต่างไปจากอดีตอย่างเห็นได้ชัด



ภาพประกอบ 119 นักท่องเที่ยวกำลังเก็บภาพบรรยากาศทะเลung

ภาพโดย ผู้วิจัย (2562)

ส่วนบทบาทของนักท่องเที่ยว ซึ่งถือว่าเป็นฝ่ายผู้สนับสนุนประเพณีประเพณีประเพณี โดยพบว่า นักท่องเที่ยวจะหมุนเวียนกันเข้ามาร่วมกิจกรรมในประเพณีประเพณีประเพณีตลอดทั้งวัน แต่จะมีความหนาแน่นในช่วงเย็นเรื่อยไปจนถึงพลบค่ำ โดยกิจกรรมหลัก คือ การมาสักการะและเวียนเทียนรอบพระธาตุยาคู การเก็บภาพบรรยากาศทะเลung ก่อนที่จะมีการเผยแพร่ภาพบรรยากาศนั้นลงบนโลกออนไลน์ ซึ่งถือเป็นการประชาสัมพันธ์โดยนักท่องเที่ยวอีกช่องทางหนึ่ง นอกจากนี้ให้นักท่องเที่ยวยังมีโอกาสได้เลือกซื้อผลิตภัณฑ์ชุมชนสำหรับนำติดไม้ติดมือกลับไปเป็นของฝากของที่ระลึกอีกด้วย สิ่งเหล่านี้ล้วนแล้วแต่เป็นการสนับสนุนและให้คุณค่าต่อประเพณีประเพณีประเพณีที่ได้สร้าง “สุนทรียภาพทางจิตใจ” อันเป็นผลมาจากการได้เข้ามาท่องเที่ยวในพื้นที่ทางวัฒนธรรม ดังทัศนะของนักท่องเที่ยววัยทำงาน ซึ่งเดินทางจากตัวจังหวัดกาฬสินธุ์เพื่อไปร่วมงานมาฆปุริมี ทวารวดีมิ่งหล้า เมืองฟ้าแดดสงยาง ประจำปี 2562 ในช่วงเวลาหลังเลิกงาน บุศรา ขาวจัตุรัส นักวิชาการศาสนาชำนาญการ สำนักงานพระพุทธศาสนาจังหวัดกาฬสินธุ์ ได้กล่าวว่า “ที่ถือโอกาสช่วงเวลาหลังเลิกงาน ขับรถจากตัวเมืองกาฬสินธุ์เดินทางไปพระธาตุยาคู ระยะทางประมาณ 20 กิโลเมตร แต่ใช้เวลาเกือบครึ่งชั่วโมงเพราะรถติดยาวมาก ครั้งนี้เป็นครั้งแรกที่ได้มีโอกาสเที่ยวชมงานที่พระธาตุยาคู จุดประสงค์หลัก คือการมาไหว้ขอพรพระธาตุยาคูเพื่อความเป็นสิริมงคล เพราะได้ยินเพื่อนร่วมงานเคยกล่าวว่าพระธาตุยาคูเป็นพระธาตุศักดิ์สิทธิ์ที่ชาวกาฬสินธุ์ให้ความเคารพนับถือ เหตุผลรองลงมาคือการมาถ่ายภาพกับบรรยากาศทะเลungไว้เป็นที่ระลึก และนำไปอวดเพื่อนๆ ที่อยู่ต่างจังหวัด และถือโอกาสมาเลือกซื้อชุดผู้ไทสำหรับใส่ไปทำงานอีกด้วย ถือว่ามางานเดียวจบครบทุกความต้องการ” (บุศรา ขาวจัตุรัส, 2562: สัมภาษณ์) ทัศนะดังกล่าวสะท้อนให้เห็นถึงบทบาทของนักท่องเที่ยวที่ได้ให้คุณค่าต่อประเพณี

ประดิษฐ์บนพื้นที่พระธาตุยาคู ผ่านการเข้าไปร่วมในพิธีกรรมตามความเชื่อ การได้ท่องเที่ยวพักผ่อน หย่อนใจ รวมไปถึงการซื้อสินค้าติดไม้ติดมือกลับไปเป็นของฝากของที่ระลึก ยังสามารถสร้างความทรงจำและความประทับใจแก่นักท่องเที่ยว ไปพร้อมกับการสร้างรายได้ให้กับคนในท้องถิ่นอีกด้วย

จึงอาจกล่าวได้ว่างาน “มาฆปุรณี ทวารวดีมีงหล้า เมืองฟ้าแดดสงยาง ประจำปี 2562” เป็นประเพณีประดิษฐ์ที่ได้อาศัยวันสำคัญทางพุทธศาสนา โดยมีการยกระดับรูปแบบพิธีกรรมและ กิจกรรมต่างๆ ให้มีความแปลกใหม่เป็นที่สนใจของนักท่องเที่ยว สร้างความโดดเด่นเป็นเอกลักษณ์ ให้กับพื้นที่ทางวัฒนธรรม โดยเฉพาะการนำร่องโยแมงมุม งานหัตถกรรมพื้นบ้านที่สะท้อนภูมิปัญญา ของคนในท้องถิ่น เข้ามาเป็นองค์ประกอบสำคัญในการประดิษฐ์สร้างประเพณี เพื่อสร้างความตื่นตาตื่นใจให้กับบรรดานักท่องเที่ยวที่เข้ามาในพื้นที่ทางวัฒนธรรมแล้ว ประเด็นดังกล่าวนอกจากจะทำให้เห็นพลวัตวัฒนธรรมการใช้รุ่งโดยเฉพาะในบริบทพื้นที่พระธาตุยาคูแล้ว ยังได้สะท้อนให้เห็นประเพณี ประดิษฐ์โดยอำนาจรัฐ ที่พยายามช่วงชิงประเพณีหรือพิธีกรรมแบบชาวบ้าน ด้วยการสร้างความ เป็นพลวัตให้ “ประเพณีแบบชาวบ้าน” ยกระดับเป็น “ประเพณีแบบทางการ” โดยอาศัยทุนทาง วัฒนธรรมที่มีอยู่เดิม เพื่อให้เกิดกระแสการท่องเที่ยวที่พระธาตุยาคู ที่สามารถสร้างรายได้ให้กับคนใน ท้องถิ่น และกระตุ้นเศรษฐกิจให้กับจังหวัด ตามแนวทางของแผนปฏิบัติการ “Kalasin Happiness Model : คนกาฬสินธุ์ไม่ทิ้งใครไว้ข้างหลัง” ซึ่งคนในพื้นที่ชุมชนบ้านเสมาและชุมชนใกล้เคียง ต่างก็ได้ ร่วมกันสนับสนุนประเพณีประดิษฐ์ดังกล่าว เนื่องจากได้สร้างคุณค่า อัตลักษณ์ ความมีตัวตนของ ท้องถิ่นให้ปรากฏต่อสาธารณชน ที่สำคัญยังมีส่วนในการสร้างรายได้สู่ชุมชนอีกด้วย

นอกจากนั้นยังพบว่า การใช้รุ่งในบริบทพื้นที่พระธาตุยาคูกับประเพณีประดิษฐ์นั้น ไม่ได้ หยุดนิ่ง แต่มีการผลิตซ้ำในพื้นที่ทางวัฒนธรรมอย่างต่อเนื่อง อันเป็นผลมาจากนโยบายของรัฐ ที่ต้องการจะยกระดับการท่องเที่ยวเชิงศาสนาและวัฒนธรรมบนพื้นที่พระธาตุยาคู โดยผู้วิจัยได้ รวบรวมข้อมูลประเพณีประดิษฐ์บนพื้นที่พระธาตุยาคู ระหว่างปี 2562-2563 ที่ได้มีการนำร่องและ ทะเลาะมาผลิตซ้ำอีกหลายวาระ ซึ่งถือเป็นจุดเด่นและสัญลักษณ์ของการท่องเที่ยวบนพื้นที่พระธาตุ ยาคู ดังตารางต่อไปนี้



ตาราง 1 ประเพณีประเพณีที่พระธาตุยาคู ในช่วงปี 2562-2563

ช่วงเวลาจัดงาน	วันสำคัญทาง พุทธศาสนา	กิจกรรม/ประเพณีเดิม ของคนในท้องถิ่น	ประเพณีประเพณี โดยอำนาจรัฐ
วันที่ 16 - 19 กุมภาพันธ์ 2562	วันมาฆบูชา (วันขึ้น 15 ค่ำเดือน 3)	(1) การจัดปฏิบัติธรรม ของคณะสงฆ์ (2) เวียนเทียนรอบ พระธาตุยาคู	มาฆปุรณมี ทวารวดีมิ่งหล้า เมืองฟ้าแดดสงยาง
วันที่ 16 - 22 พฤษภาคม 2562	วันวิสาขบูชา (วันขึ้น 15 ค่ำเดือน 6)	(1) งานนมัสการถวาย เครื่องสักการะและสร่ง น้ำพระธาตุยาคู (2) จุดบั้งไฟถวายพระ ธาตุยาคู (3) เวียนเทียนรอบ พระธาตุยาคู	วิสาขปุณณมี ประเพณีสร่ง น้ำพระธาตุยาคู
วันที่ 1 - 10 กุมภาพันธ์ 2563	วันมาฆบูชา (วันขึ้น 15 ค่ำเดือน 3)	(1) การจัดปฏิบัติธรรม ของคณะสงฆ์ (2) เวียนเทียนรอบ พระธาตุยาคู	มาฆปุรณมี ทวารวดีมิ่งหล้า เมืองฟ้าแดดสงยาง
มีนาคม 2563 - ปัจจุบัน ไม่มีการจัดประเพณีประเพณีที่พระธาตุยาคู เนื่องจากสถานการณ์การแพร่ระบาดของโรคติดเชื้อไวรัสโคโรนา 2019 (Covid-19)			

ข้อมูลจาก สำนักงานวัฒนธรรมจังหวัดกาฬสินธุ์ (2564)

หากพิจารณาจากตารางดังกล่าวจะเห็นว่า การประเพณีสร้างประเพณีบนพื้นที่พระธาตุยาคู มีลักษณะสำคัญอยู่ 2 ประการ คือ (1) ประเพณีประเพณีที่สร้างสรรค์ขึ้นมาใหม่ ปรากฏครั้งแรกในปี 2562 จากการจัดงาน “มาฆปุรณมี ทวารวดีมิ่งหล้า เมืองฟ้าแดดสงยาง” ซึ่งในอดีตจะจัดให้มีการปฏิบัติธรรมของคณะสงฆ์ และกิจกรรมเวียนเทียนรอบพระธาตุยาคู (2) ประเพณีประเพณีที่เข้ามาแทนที่หรือผสมกลมกลืนกับประเพณีดั้งเดิมของคนในท้องถิ่น ดังปรากฏการจัดงาน “วิสาขปุณณมี ประเพณีสร่งน้ำพระธาตุยาคู” เข้ามาแทนที่หรือผสมกลมกลืนกับการจัดงาน “นมัสการถวายเครื่องสักการะและสร่งน้ำพระธาตุยาคู” หรือ “ประเพณีสร่งน้ำพระธาตุยาคู” ซึ่งในอดีตคนในท้องถิ่นจะจัดให้มีการสร่งน้ำ พร้อมกับจุดบั้งไฟถวายพระธาตุยาคู ก่อนที่จะมีการเวียนเทียนรอบพระธาตุยาคูในช่วงค่ำ ข้อสังเกตประการสำคัญคือ ประเพณีประเพณีทั้งสองต่างก็ได้อาศัยวันสำคัญทางพุทธศาสนา รวมถึงการหยิบยกเอาพิธีกรรมที่มีจะถือปฏิบัติในช่วงวันสำคัญทางพุทธศาสนา มาเป็นพื้นฐานของการจัดประเพณีประเพณีทั้งสิ้น โดยการศึกษาครั้งนี้ นอกจากจะได้กล่าวถึงการจัดงาน

นโยบายของรัฐและผู้บังคับบัญชา ที่จะสามารถสร้างกระแสการท่องเที่ยวให้กับพื้นที่ พร้อมกับ “โอกาส” ในการสร้างรายได้สู่ท้องถิ่น ซึ่งงานแถลงข่าวใน ครั้งนั้นพบว่ายังคงมีการนำธัญญาหารออกมาแนะนำเสนอเป็น “จุดขาย” ดังเช่นประเพณีประดิดั้งในช่วงวันมาฆบูชาที่ผ่านมา ด้วยการนำธัญญาหารแบบต่างๆ มาประดับไว้โดยรอบพระธาตุयाकु ผลิตซ้ำทะเลงผ่านการใช้เป็นฉากหลังเวทีของงานแถลงข่าวประชาสัมพันธ์การท่องเที่ยว ดังภาพประกอบ



ภาพประกอบ 120 งานแถลงข่าวการจัดงาน วิสาขบูชา ณ ประเพณีสงกรานต์พระธาตุयाकु
ภาพโดย ผู้วิจัย (2562)

ผู้ที่ริเริ่มนโยบายในการจัดประเพณีประดิดั้งขึ้นบนพื้นที่พระธาตุयाकु ในช่วงวันสำคัญทางพุทธศาสนา อันเป็นการยกระดับการท่องเที่ยวบนพื้นที่ทางวัฒนธรรมให้เป็นที่รู้จักอย่างกว้างขวาง ไกรสร กองฉลาด ผู้ว่าราชการจังหวัดกาฬสินธุ์ ได้กล่าวว่า “ชาวบ้านจะทำธัญญาหารเป็นพุทธบูชาที่พระธาตุयाकुปีละสองครั้งคือ วันมาฆบูชา และวันวิสาขบูชา ต่อมาได้ขยายให้เป็นงานระดับอำเภอ จึงได้หารือทุกภาคส่วนยกระดับให้เป็นงานของจังหวัด เพื่อให้ทุกคนได้มีส่วนร่วมและให้ทุกหมู่บ้านลงมือช่วยกันทำธัญญาหารล้านละต้นเป็นอย่างน้อยนำมาถวายพระธาตุयाकु ในวันวิสาขบูชา รวมทั้งสิ้น 1,603 ต้น ซึ่งมากกว่าทะเลงช่วงวันมาฆบูชาเป็นเท่าตัว นอกจากนี้ในช่วงการจัดงานยังจัดให้มีนิทรรศการเฮือนอีสาน ด้วยความร่วมมือร่วมใจจากทั้ง 18 อำเภอ การจัดตลาดนัดย้อนยุคสำหรับเลือกซื้อผลิตภัณฑ์จากชุมชน โดยเฉพาะอย่างยิ่งผ้าไหมแพรวา และเครื่องจักสาน และที่สำคัญในปีนี้ได้รับพระมหากรุณาธิคุณจากสมเด็จพระกนิษฐาธิราชเจ้า กรมสมเด็จพระเทพรัตนราชสุดาฯ สยามบรมราชกุมารี พระราชทานน้ำสงกรานต์พระธาตุयाकुในปีนี้อีกด้วย” (ไกรสร กองฉลาด, 2562: สัมภาษณ์) ประเด็นดังกล่าวสะท้อนให้เห็นความพยายามของรัฐที่จะครอบงำประเพณีพิธีกรรมของคนในท้องถิ่น ซึ่งในอดีตช่วงวันเพ็ญเดือนหกจะจัดให้มีการสงกรานต์ และจุดบั้งไฟถวายพระธาตุयाकु ซึ่งถือว่าเป็นพิธีกรรมที่เรียบง่ายตามความเชื่อของคนในท้องถิ่น ให้กลายเป็น “ประเพณีแบบทางการ” ซึ่งมี

องค์ประกอบขั้นตอนการปฏิบัติพิธีกรรมที่เกี่ยวข้องกับบุคคลชั้นสูง ซึ่งนั่นหมายถึงการตีกรอบให้คนในท้องถิ่นจากเดิมที่เคยเป็นเจ้าของประเพณีเก่า ให้สยบยอมต่อประเพณีรูปแบบใหม่ได้อีกด้วย

เมื่อพิจารณาถึงประเพณีประดิษฐ์บนพื้นที่พระธาตุยาคู ที่จัดขึ้นในช่วงวันมาฆบูชาที่ผ่านมา ถือว่าได้รับกระแสการตอบรับที่ดีจากบรรดานักท่องเที่ยวที่เข้ามาในพื้นที่ทางวัฒนธรรม ส่งผลต่อการเตรียมความพร้อมเพื่อรับมือกับการจัดประเพณีประดิษฐ์ในช่วงวันวิสาขบูชาที่กำลังจะเริ่มขึ้น ซึ่งนั่นหมายถึงแนวโน้มของจำนวนนักท่องเที่ยวที่อาจจะเพิ่มสูงขึ้นด้วยเช่นกัน ดังนั้น ในด้านการรักษาความปลอดภัย และการอำนวยความสะดวกด้านจราจรภายในบริเวณพื้นที่จัดงาน จะต้องเป็นไปด้วยความเรียบร้อย โดย พล.ต.ต. ทินณะรัตน์ เพ็ชรพันธ์ศรี ผู้บังคับการตำรวจภูธรจังหวัดกาฬสินธุ์ ได้กล่าวว่า “ได้วางแผนบูรณาการร่วมกันระหว่างตำรวจภูธรจังหวัดกาฬสินธุ์ สถานีตำรวจภูธรเมืองกาฬสินธุ์ สถานีตำรวจภูธรฆ้องชัย และสถานีตำรวจภูธรกมลาไสย มีการตั้งจุดบริการประชาชน จัดชุดเคลื่อนที่เร็ว ชุดสืบสวน โดยมีกำลังเจ้าหน้าที่ตำรวจกว่า 150 นาย พร้อมจิตอาสาในพื้นที่ 200 คน ร่วมปฏิบัติหน้าที่ในการอำนวยความสะดวกด้านการจราจร การรักษาความปลอดภัย ทั้งนี้จะไม่อนุญาตให้นารถเข้ามาจอดภายในบริเวณงาน เนื่องจากจะมีประชาชนมาร่วมงานเป็นจำนวนมาก โดยได้จัดจุดจอดรถไว้ที่บริเวณใกล้เคียงสถานที่จัดงานเพื่อลดความแออัดและเกิดความ เป็นระเบียบเรียบร้อย” (ทินณะรัตน์ เพ็ชรพันธ์ศรี, 2562: สัมภาษณ์) ประเด็นดังกล่าวได้สะท้อนให้เห็นถึง ภาคส่วนของราชการที่มีอำนาจหน้าที่ดูแลรักษาความสงบเรียบร้อย ได้เข้ามามีบทบาทในการจัดประเพณีประดิษฐ์ ซึ่งเกิดจากการถอดบทเรียนจากการจัดประเพณีประดิษฐ์บนพื้นที่พระธาตุยาคู ในช่วงวันมาฆบูชาที่ผ่านมา เพื่อพร้อมรับมือกับจำนวนนักท่องเที่ยวที่มาพร้อมกับปรากฏการณ์ กระแสการท่องเที่ยวที่พระธาตุยาคูอีกด้วย

สำหรับพิธีกรรมและกิจกรรมภายในงานนั้นพบว่า มีบางกิจกรรมที่ได้ถูกเพิ่มเติมเข้ามา นอกเหนือจากกิจกรรมที่เคยจัดขึ้นภายในงานมาฆปุริมี ทวารวดีมิ่งหล้า เมืองฟ้าแดดสงยาง ประจำปี 2562 ที่ผ่านมา ศุภาวิ บำรุงศักดิ์ วัฒนธรรมจังหวัดกาฬสินธุ์ ได้กล่าวว่า “งานวิสาขปุณณมี ประเพณี สรงน้ำพระธาตุยาคู ปี 2562 จังหวัดกาฬสินธุ์ จะมีพิธีเปิดในวันที่ 16 พฤษภาคม 2562 เวลา ประมาณ 16.30 น. โดยจะมีขบวนแห่ของชาวชุมชนเคลื่อนเข้ามาภายในบริเวณรอบองค์พระธาตุยาคู มีพิธีทานธุง พิธีบวงสรวง รำบูชาองค์พระธาตุ ทั้งนี้ในแต่ละวันจะมีการสาธิตการทำธุง นิทรรศการ เสิ่นอีสานย้อนยุค ตลาดนัดโบราณ นิทรรศการความรู้เกี่ยวกับเมืองฟ้าแดดสงยาง และความรู้เกี่ยวกับธุง การแสดงศิลปวัฒนธรรม พร้อมร่วมสักการะพระธาตุยาคูได้ทุกวัน ที่สำคัญในวันที่ 18 พฤษภาคม 2562 ซึ่งเป็นวันวิสาขบูชา ตั้งแต่เวลา 06.30 น. จะมีการทำบุญตักบาตรพระสงฆ์ 65 รูป รอบองค์พระธาตุยาคู พิธีสรงน้ำพระธาตุยาคูโดยน้ำสรงพระราชทาน ส่วนช่วงเย็นตั้งแต่เวลา 18.30 น. จะมีพิธีเวียนเทียนและปฏิบัติธรรม สำหรับการแสดง แสง สี เสียง กำหนดจัดขึ้น 2 วัน คือ วันที่ 16 และวันที่ 17 พฤษภาคม 2562” (ศุภาวิ บำรุงศักดิ์, 2562: สัมภาษณ์) จะเห็นว่า การจัดประเพณี ประดิษฐ์ดังกล่าว ได้เข้ามาซ้อนทับกับประเพณีพิธีกรรมของคนในท้องถิ่นที่เคยถือปฏิบัติมาก่อน กล่าวคือ ในอดีตจะมีเพียงการสรงน้ำและจุดธูปไฟถวายพระธาตุยาคูตามความเชื่อของคนในท้องถิ่น เท่านั้น แต่เนื่องจากปี 2561 ทางจังหวัดได้รับพระกรุณาธิคุณจาก สมเด็จพระเทพรัตนราชสุดาฯ สยามบรมราชกุมารี โปรดพระราชทานน้ำสรงถวายแด่พระธาตุยาคูเป็นปีแรก นำความปลาบปลื้มมาสู่ชาวอำเภอกมลาไสย และชาวจังหวัดกาฬสินธุ์ จึงส่งผลให้ปีต่อๆ ไปทางจังหวัดต้องขอรับพระ

วัฒนธรรม ซึ่งมีคุณค่าในเชิงประวัติศาสตร์อันเป็นทุนทางวัฒนธรรมที่มีอยู่เดิม ในการที่จะส่งเสริมให้ ประเพณีประเพณีประเพณีมีความโดดเด่น มีมนต์เสน่ห์ และที่สำคัญมีความแตกต่างจากประเพณีประเพณีในพื้นที่อื่นๆ เพื่อที่จะสร้าง “อัตลักษณ์” เพื่อยกระดับการท่องเที่ยวให้กับจังหวัดกาฬสินธุ์ อีกทั้ง กิจกรรมต่างๆ ในประเพณีประเพณียังได้ถูกออกแบบมาเพื่อให้สอดคล้องกับทุนทางวัฒนธรรม ยึดโยง เข้ากับบริบทในยุคโลกาภิวัตน์ ที่ผู้คนต่างโหยหาความทรงจำในอดีต และสนใจในนวัตกรรมที่เกิดจาก ภูมิปัญญาท้องถิ่น ไม่ว่าจะเป็นงานศิลปะ และสินค้าที่ระลึก นอกจากนี้ยังสะท้อนการท่องเที่ยวเชิง ศาสนาและวัฒนธรรม ที่นักท่องเที่ยวเดินทางไปในสถานที่ศักดิ์สิทธิ์เพื่อไปไหว้พระขอพร เพื่อ ความสุขทางกายและใจ อีกทั้งการรณรงค์แต่งชุดผู้ไท มาถ่ายภาพเช็คอินกับทะเลงูในประเพณี ประเพณีดังกล่าว ยังถือเป็นการประชาสัมพันธ์การจัดงานด้วยวิธีการเผยแพร่อัตลักษณ์ทางด้านเครื่อง แต่งกาย ทำให้เกิดกระแสการท่องเที่ยวจากการถ่ายภาพแล้วนำไปเผยแพร่ลงในสื่อออนไลน์ ถือ เป็นการแพร่กระจายทางวัฒนธรรมอย่างหนึ่ง โดยนักท่องเที่ยวต่างปรารถนาที่จะเข้ามาสัมผัสทั้ง บรรยากาศ พิธีกรรม ตลอดจนวิถีชีวิตของผู้คนในท้องถิ่น

เมื่อวันที่ 16 พฤษภาคม 2562 ผู้วิจัยได้ลงพื้นที่สนาม ณ โบราณสถานพระธาตุยาคู บ้านเสมา ตำบลหนองแปน อำเภอกมลาไสย จังหวัดกาฬสินธุ์ เพื่อร่วมสังเกตการณ์พิธีเปิดงาน วิชาขุณณมี ประเพณีสงกรานต์พระธาตุยาคู ปี 2562 โดยก่อนที่พิธีเปิดจะเริ่มขึ้นนั้นมีการตั้งขบวนแห่ บนถนนสายกมลาไสย-หนองแปน โดยนำหน้าขบวนเป็นป้ายชื่องานขนาดใหญ่มีข้อความว่า “วิชาขุณณมี” ตามด้วยขบวนนักศึกษาชาย-หญิง จากมหาวิทยาลัยกาฬสินธุ์ และวิทยาลัยนาฏศิลปกาฬสินธุ์ แต่งกายด้วยชุดโบราณยุคสมัยทวารวดี สะท้อนบทบาทของสถาบันอุดมศึกษาในพื้นที่กับประเพณี ประเพณี ประเด็นดังกล่าว อภิเชษฐ์ เสมอใจ รองผู้อำนวยการสถาบันวิจัยและพัฒนา มหาวิทยาลัย กาฬสินธุ์ ได้กล่าวว่า “มหาวิทยาลัยกาฬสินธุ์ได้เข้ามาทำกิจกรรมบริการวิชาการกับชุมชนบ้านเสมา อยู่บ่อยครั้ง และในการจัดงานบุญประเพณีบนพื้นที่พระธาตุยาคู มหาวิทยาลัยกาฬสินธุ์ก็มีโอกาสนำ นักศึกษามาช่วยงานทุกครั้ง เป็นการให้คนรุ่นใหม่ได้เรียนรู้ศิลปะวัฒนธรรมและประเพณีท้องถิ่นด้วย” (อภิเชษฐ์ เสมอใจ, 2562: สัมภาษณ์) ภาพของนักศึกษาซึ่งเป็นเยาวชนคนรุ่นใหม่เข้ามามีส่วนร่วมใน ประเพณีดังกล่าวถือว่าเป็นกระบวนการสร้างการมีส่วนร่วมของมหาวิทยาลัยกับทุกภาคส่วน ตาม นโยบายของผู้บริหารมหาวิทยาลัย ซึ่งสอดคล้องกับนโยบายของจังหวัด ที่ต้องการบูรณาการจัดงาน กับทุกภาคส่วนอย่างเป็นระบบ



ภาพประกอบ 122 ขบวนแห่พิธีเปิดงาน วิสาขปุณณมี ประเพณีสงกรานต์อยุธยา
ภาพโดย ผู้วิจัย (2562)

นอกจากขบวนของบรรดาหนุ่มสาว ซึ่งแต่งกายด้วยชุดโบราณตามแบบศิลปะทวารวดี แล้ว ถัดจากนั้นเป็นขบวนของส่วนราชการ มีนายไกรสร กองฉลาด ผู้ว่าราชการจังหวัดกาฬสินธุ์ พร้อมด้วยหัวหน้าส่วนราชการ แต่งกายด้วยชุดผ้าไทยโทนสีเหลือง ตามด้วยขบวนธงไชยมงมของทั้ง 18 อำเภอ โดยมีนายอำเภอเป็นผู้นำขบวนของแต่ละอำเภอ อีกทั้งมีชาวบ้านจากอำเภอต่างๆ จำนวนหลายร้อยคนร่วมในขบวนแห่ ซึ่งส่วนใหญ่แต่งกายด้วยชุดผ้าไทยโทนสีเหลืองเช่นเดียวกัน ฝ่ายหญิงนุ่งผ้าซิ่นพาดสไบผ้าแพรวา ฝ่ายชาย นุ่งผ้าโสร่งผูกเอวด้วยผ้าแพรวาและผ้าขาวม้า (สำหรับมูลเหตุของการแต่งกายด้วยชุดผ้าไทยโทนสีเหลือง มาจากการรณรงค์ของรัฐบาลให้แต่งกายด้วยเสื้อสีเหลืองในช่วงเดือนเมษายน-กรกฎาคม 2562 เพื่อแสดงออกถึงความจงรักภักดี และเฉลิมพระเกียรติพระบาทสมเด็จพระเจ้าอยู่หัว เนื่องในพระราชพิธีบรมราชาภิเษก) ขบวนแห่เคลื่อนตัวช้าๆ ท่ามกลางเสียงดนตรีอีสานของวงโปงลางวิทยาลัยนาฏศิลปกาฬสินธุ์ที่กำลังบรรเลงอย่างต่อเนื่อง ผ่านทะเลธงอวดสายตาผู้มาร่วมพิธีและนักท่องเที่ยวหลายพันคนที่ยืนอยู่บริเวณสองฟากฝั่งทางเข้าลานด้านหน้าพระธาตุยาคุ ในมือของผู้มาร่วมพิธีต่างถือขันหมากเบ็ง (บายศรีขนาดเล็ก) บางคนถือช่อธงไชยมงม โดยมีจุดมุ่งหมายเพื่อนำมาประกอบการรำวงสรวง และสักการะบูชาพระธาตุยาคุ



ภาพประกอบ 123 ซอสูงขนาดเล็กสำหรับนางรำใช้ในการประกอบทำรำบูชาพระธาตุยาคุ
ภาพโดย ผู้วิจัย (2562)

ชั้นหมากเบ็ง คือ พานพุ่มใส่ดอกไม้ หรือเครื่องบูชา 5 อย่าง ได้แก่ หมาก พลุ รูป เทียน ข้าวตอก ดอกไม้ อย่างละ 5 คู่ ใช้ใบตองทำเป็นกรวย ใช้ใบตองรัดซ้อนกันให้เป็นรูปคล้ายเจดีย์ ทำเป็นสี่มุมรวมทั้งตรงกลางเป็น 5 ขนาดเส้นผ่าศูนย์กลางประมาณ 6 นิ้ว สูง 6-8 นิ้ว ประดับประศุด้วยเครื่อง 5 อย่าง ตั้งได้กล่าวแล้ว ไวบนยอดแหลมของกรวย เรียงลดหลั่นลงมาตามลำดับเพื่อความสวยงาม ประดับด้วยดอกดาวเรือง ดอกรัก โดยใช้เป็นเครื่องบูชาพระรัตนตรัย เครื่องพลีกรรม ไห้วครู เช่น สรวงดวงวิญญาน เป็นต้น (มูลนิธิสารานุกรมวัฒนธรรมไทย ธนาครไทยพาณิชย์, 2542 ข) สำหรับชั้นหมากเบ็งและซอสูงโยแมงมุม ที่ผู้ร่วมพิธีถือไว้ในมือระหว่างพิธีเปิดงานนั้น บุญเลิศ เถาว์ลัยดี และ อีรานันท์ เถาว์ลัยดี สองแม่ลูกชาวอำเภอกมลาไสย ปัจจุบันทั้งคู่รับราชการที่สำนักงานที่ดินจังหวัดกาฬสินธุ์ สาขากมลาไสย ได้กล่าวว่า “ตั้งแต่ปู่ย่าตายายได้พบปฏิบัติต่อกันมา ชาวเมืองกะไส (กมลาไสย) ให้ความเคารพศรัทธาต่อพระธาตุยาคุเป็นอย่างมาก หลายครั้งพาคณะในครอบครัวมากราบไหว้ขอพรที่พระธาตุยาคุ ก็มักจะสมปรารถนาตามที่อธิษฐานทุกครั้งไป วันนี้ตั้งใจมารำถวายพระธาตุยาคุ โดยเย็บชั้นหมากเบ็งมาจากบ้านเพื่อนำมาสักการะพระธาตุยาคุ ทำตามแบบที่ยายเคยพาทำ แต่ก่อนมาไหว้ พระธาตุยาคุ ก็เก็บดอกไม้แต่งชั้น 5 ชั้น 8 แบบง่ายๆ หรือถ้ามีเวลาก็เย็บชั้นหมากเบ็งจุดธูปเทียนบอกกล่าวระลึกนึกถึงปู่พระธาตุ ขอพรเพื่อให้ท่านปกปักรักษา ปัจจุบันมีการจัดงานใหญ่ระดับจังหวัดขึ้น จึงมีการนำซอสูงโยแมงมุมมาประกอบการรำบวงสรวงและเพื่อน้อมถวายพระธาตุยาคุด้วย” (บุญเลิศ เถาว์ลัยดี และอีรานันท์ เถาว์ลัยดี, 2562: สัมภาษณ์) จากข้อมูลดังกล่าวยังได้สะท้อนให้เห็นถึงพลวัตของเครื่องสักการะบูชาพระธาตุยาคุ ซึ่งเดิมนั้นมีการบูชาด้วยดอกไม้ ธูป เทียน ชั้น 5 ชั้น 8 และชั้นหมากเบ็ง แต่ภายหลังได้มีการนำซอสูงขนาดเล็กไปใช้เป็นเครื่องสักการะบูชาพระธาตุยาคุ (เพิ่มเติม) ในช่วงที่มีการประดิษฐ์สร้างประเพณีบนพื้นที่พระธาตุยาคุ

หลังจากขบวนแห่ได้เคลื่อนมาถึงบริเวณลานพิธีเบื้องหน้าพระธาตุยาคุแล้ว นายไกรสร กองฉลาด ผู้ว่าราชการจังหวัดกาฬสินธุ์ ได้จุดธูปเทียนพร้อมถวายพวงมาลัยสักการะพระธาตุยาคุ โดย

มีเจ้าหน้าที่จากสำนักงานวัฒนธรรมจังหวัดกาฬสินธุ์ อำนวยความสะดวกในขั้นตอนพิธีการ เสร็จแล้ว นายสนั่น พงษ์อักษร รองผู้ว่าราชการจังหวัดกาฬสินธุ์ กล่าวรายงานถึงวัตถุประสงค์การจัดงานดังกล่าว และนายไกรสร กองฉลาด ผู้ว่าราชการจังหวัดกาฬสินธุ์ ได้กล่าวเปิดงานพร้อมกับการลั่นฆ้องชัย 9 ครั้ง จากนั้นพราหมณ์ผู้นำประกอบพิธีได้เชิญประธานในพิธี พร้อมด้วยหัวหน้าส่วนราชการ ประจำหน้าโต๊ะเครื่องบวงสรวงเบื้องหน้าพระธาตุยาคู พร้อมกับปักธูปบนเครื่องบวงสรวงที่ประกอบด้วยบายศรี ผลไม้ 9 อย่าง ธัญพืช จำพวกถั่ว งา และขนมหวาน 9 อย่าง วุฒิพงษ์ ภูमारส ผู้ช่วยพราหมณ์ที่ได้รับมอบหมายในการประกอบพิธีบวงสรวง ได้กล่าวว่า “พระธาตุยาคู ถือเป็นพื้นที่ศักดิ์สิทธิ์ทางพุทธศาสนา ดังนั้นเครื่องประกอบพิธีบวงสรวงในครั้งนี้จึงมีความแตกต่างจากเครื่องบวงสรวงทั่วไป ซึ่งจะไม่ใช้อาหารคาวหรืออาหารสดอย่าง หัวหมู ไก่ เหล้า เหมือนการบวงสรวงสังเวยตามสถานที่ต่างๆ แต่จะใช้ผลไม้ ธัญพืช ขนมหวานทดแทน” (วุฒิพงษ์ ภูमारส, 2562: สัมภาษณ์)

ในขณะที่มีการประกอบพิธีบวงสรวง คณะนางรำ ตลอดจนผู้ร่วมพิธี ต่างพร้อมใจกัน นุ่งลงกับพื้นด้วยอาการอันสำรวม ยุทธพงศ์ มาตย์วิเศษ ผู้ทำหน้าที่เป็นพราหมณ์นำประกอบพิธีได้อ่านโอองการบวงสรวงเทพยดา เป่าสังข์สลับกับการตีฆ้องเป็นระยะ พิธีกรรมดังกล่าวยังสะท้อนให้เห็นพลวัตในการประกอบพิธีกรรมบนพื้นที่พระธาตุยาคูได้อย่างชัดเจน โดยพบว่า ในอดีตผู้นำในการประกอบพิธีกรรมจะเป็น “พ่อจ๋า” ชายสูงอายุที่คนในท้องถิ่นให้ความเคารพนับถือ พร้อมกับการนำประกอบพิธีกรรมแบบเรียบง่ายตามคติท้องถิ่น แต่ในปัจจุบันผู้นำในการประกอบพิธีกรรม กลับเป็นพราหมณ์ของทางการที่จัดหามา ซึ่งมีรายละเอียดและขั้นตอนของพิธีการค่อนข้างสลับซับซ้อน ตามคติทางศาสนาพราหมณ์ อาจกล่าวได้ว่าพลวัตพิธีกรรมดังกล่าว ได้ปรากฏแนวปฏิบัติของคนในท้องถิ่นไปอย่างสิ้นเชิงเหตุเพราะรัฐได้เข้ามามีบทบาทจัดประเพณีประดิษฐ์ ครอบทับประเพณีชาวบ้านของคนในท้องถิ่น จากการสังเกตพบว่า ในขณะที่มีการประกอบพิธีบวงสรวงอยู่นั้น ผู้ร่วมพิธีทั้งหมดต่างนำช่อธูปโยแมงมุมขนาดเล็ก และชันหมากเบ็งประนมมือขึ้นอธิษฐาน ก่อนที่พราหมณ์จะได้นำกล่าวคำทานธูง โดยผู้ว่าราชการจังหวัด และนายอำเภอทุกอำเภอ ได้อธิษฐานธูงอยู่เบื้องหน้าพระธาตุยาคูแล้วทำการปักธูงเพื่อน้อมถวายเป็นพุทธบูชาเบื้องหน้าพระธาตุยาคูดังเช่นเคยปฏิบัติมา

ข้อสังเกตประการสำคัญคือ การประกอบพิธีทานธูงในงาน วิสาขปุณณมี ประเพณีสงฆ์น้ำพระธาตุยาคู ปี 2562 จังหวัดกาฬสินธุ์ ได้มีการปรับเปลี่ยนในรายละเอียดไปจากการประกอบพิธีทานธูงในงาน มาฆปุริ ทวารวดีมิ่งหล้า เมืองฟ้าแดดสงยาง ซึ่งเคยกระทำมาก่อนหน้านั้นอย่างเห็นได้ชัดโดยพบว่า แต่เดิมนั้นการทานธูงจะกระทำโดยผู้ว่าราชการจังหวัด ในฐานะพ่อเมืองเพียงคนเดียวเท่านั้น แต่ในการจัดงานในครั้งนี้ นายอำเภอทั้ง 18 อำเภอ ได้รับเกียรติให้เป็นผู้แทนประชาชนแต่ละอำเภอ นำเอาต้นธูงโยแมงมุมมาประกอบพิธีทานธูงพร้อมกับผู้ว่าราชการจังหวัดด้วย ข้อสังเกตดังกล่าวเป็นไป ในทิศทางเดียวกันกับทัศนะของ ธวัชชัย ศรีชัดเค้า กำนันตำบลหลักเมือง อำเภอ กมลาไสย จังหวัดกาฬสินธุ์ ผู้ได้รับมอบหมายให้แต่งกายเป็นพราหมณ์ประกอบต้นธูงให้กับผู้ว่าราชการจังหวัดในพิธีทานธูง ได้กล่าวว่า “ในปี 2562 ที่มีการจัดงานมาฆปุริ ทวารวดีมิ่งหล้า เมืองฟ้าแดดสงยาง ในช่วงวันมาฆบูชา และงานวิสาขปุณณมี ประเพณีสงฆ์น้ำพระธาตุยาคู ในช่วงวันวิสาขบูชา โดยทั้งสองงานผมพร้อม ด้วยกำนันตำบลหนองแวน และกำนันตำบลธัญญา รวม 3 คน ได้รับมอบหมายให้ทำหน้าที่แต่งกายเป็นพราหมณ์แห่ธูง และเชิญธูงมอบให้กับท่านผู้ว่าราชการจังหวัดเพื่อนำไปประกอบพิธีทานธูง ผมจำได้ว่าพิธีทานธูงในงาน วิสาขปุณณมี ประเพณีสงฆ์น้ำพระธาตุยาคู ได้มี

การให้นายอำเภอทั้ง 18 อำเภอ เป็นตัวแทนของประชาชน ร่วมปึกธฤถวายเป็นพุทธบูชาด้วย (ธวัชชัย ศรีชาติเค้า, 2564: สัมภาษณ์)

จึงอาจกล่าวได้ว่า การจัดงาน วิสาขปุณณมี ประเพณีสงฆ์น้ำพระธาตุยาคู ปี 2562 จังหวัดกาฬสินธุ์ เป็นการรวมบุคคลสำคัญผู้เป็น “พ่อบ้านประธานเมือง” เพื่อร่วมเป็นเกียรติในพิธีเปิดและร่วมประกอบพิธีกรรมในประเพณีประดิษฐ์บนพื้นที่พระธาตุยาคู ดังที่ชนะของ สายันท์ วารีศรี เจ้าหน้าที่สังกัดที่ทำการปกครองอำเภอภมลาไสย ในฐานะคณะกรรมการจัดงาน วิสาขปุณณมี ประเพณีสงฆ์น้ำพระธาตุยาคู ปี 2562 จังหวัดกาฬสินธุ์ ได้กล่าวว่า “การจัดงานครั้งนี้ ทางคณะกรรมการของอำเภอภมลาไสย ได้เสนอแนวคิดเพื่อเป็นการให้เกียรติแก่ท่านนายอำเภอทั้ง 18 อำเภอ ที่ท่านได้นำธูถของแต่ละอำเภอมาประดับที่พระธาตุยาคู อีกทั้งนำชาวบ้านมาร่วมในพิธีรับวงสรวย อำเภอภมลาไสย ในฐานะอำเภอเจ้าภาพ จึงได้จัดเตรียมสถานที่ปึกธูถของแต่ละอำเภอไว้บริเวณลานด้านหน้าของพระ ธาตุยาคู ถัดจากที่ปึกธูถของท่านผู้ว่าราชการจังหวัด สำหรับให้ท่านนายอำเภอได้มีโอกาสนำธูถมาปึกธูถเป็นพุทธบูชาเบื้องหน้าพระธาตุยาคู พร้อมกับท่านผู้ว่าราชการจังหวัดอีกด้วย” (สายันท์ วารีศรี. 2562 : สัมภาษณ์) นอกจากนี้ที่ชนะของ สุเทพ ชัยวัฒน์ นายอำเภอห้วยเม็ก จังหวัดกาฬสินธุ์ ได้กล่าวว่า “รู้สึกเป็นเกียรติที่ได้เป็นผู้แทนชาวอำเภอห้วยเม็ก ในการร่วมประกอบพิธีถวายธูถเป็นพุทธบูชาเบื้องหน้าพระธาตุยาคู ได้อธิฐานขอพรให้ชาวอำเภอห้วยเม็ก และชาวจังหวัดกาฬสินธุ์อยู่เย็นเป็นสุข ขอให้ฟ้าฝนฟ้าตกต้องตามฤดูกาล อย่าได้พบกับพิบัติภัยต่างๆ และผมเองก็มีแนวคิดที่จะนำธูถเหล่านี้ไปประดับบูชาที่พระธาตุพนมจำลอง ที่วัดธรรมพิทักษ์ อำเภอห้วยเม็ก เช่นเดียวกัน เพราะเห็นว่ามีคามสวยงาม น่าจะนำไปประดับวัดวาอาราม เสร็จจากงานนี้คงต้องไปกราบเรียนหรือกับท่านเจ้าคณะอำเภอห้วยเม็กก่อน มีโอกาสจะได้มาศึกษาดูงานบ้านเสมา (สุเทพ ชัยวัฒน์, 2562: สัมภาษณ์)

ประเด็นดังกล่าวยังได้สะท้อนให้เห็นถึงความสำคัญของพื้นที่ศักดิ์สิทธิ์ โดยเฉพาะอย่างยิ่ง พระธาตุยาคู ถึงแม้จะเป็นโบราณสถานทางพุทธศาสนาที่ตั้งอยู่ในเขตพื้นที่ของอำเภอภมลาไสย แต่ได้รับการยกให้มีความสำคัญในฐานะที่เป็น “พื้นที่ศักดิ์สิทธิ์สูงสุดของจังหวัด” ที่บรรดาข้าราชการ พ่อค้า และประชาชนในอำเภออื่นๆ ต้องเข้ามาบิณฑบาต หรือมีส่วนร่วมในการประกอบพิธีกรรมด้วย ดังภาพเหตุการณ์ที่มีการนำธูถของแต่ละอำเภอ มาประกอบพิธีทานธูถเบื้องหน้าพระธาตุยาคู อีกทั้งการนำประชาชนจำนวนมากจากอำเภอต่างๆ มาร่วมรับวงสรวยพระธาตุยาคูด้วย จึงสะท้อนให้เห็น “อำนาจทางการปกครอง” ที่สามารถรวบรวมองค์ประกอบต่างๆ เพื่อก่อร่างสร้างประเพณีประดิษฐ์ และมีผลต่อการเกิดกระแสการท่องเที่ยวในเวลาต่อมา และที่สำคัญธูถยังถูกใช้เป็นสื่อสัญลักษณ์แห่งเครื่องสักการบูชาพระธาตุยาคูไปโดยปริยาย อีกทั้งรูปแบบการจัดประเพณีประดิษฐ์ดังกล่าวยังมีแนวโน้มแพร่กระจายไปยังท้องถิ่นอื่น เพื่อเป็นการกระตุ้นให้เกิดกระแสการท่องเที่ยวเชิงศาสนาและวัฒนธรรม ในพื้นที่ทางวัฒนธรรมอื่นๆ ของจังหวัดกาฬสินธุ์อีกด้วย



ภาพประกอบ 124 การรำบวงสรวง ในงานวิสาขปุณณมี ประเพณีสงกรานต์พระธาตุยาคู
ภาพโดย ผู้วิจัย (2562)

นอกจากพลวัตในการประกอบพิธีกรรมแล้ว ยังพบว่า มีการพัฒนารูปแบบตลาดโบราณจากการจัดงานมาฆปุรณี ทวารวดีมิ่งหล้า เมืองฟ้าแดดสงยาง ซึ่งเคยจัดขึ้นมาแล้วก่อนหน้านี้ ให้เป็น “ตลาดโบราณหมู่เอือนอีสาน” โดยมีการก่อสร้างเอือนอีสานแบบถาวรขึ้นจำนวน 18 หลัง ในบริเวณพื้นที่พระธาตุยาคู ทิศของผู้นำชุมชนที่มีส่วนเกี่ยวข้องกับการก่อสร้างเอือนอีสานอย่าง บุญล้วน สุภาชี ผู้ช่วยผู้ใหญ่บ้านเสมา ได้กล่าวว่า “เอือนอีสานทั้ง 18 หลัง ได้รับการสนับสนุนงบประมาณจากทางจังหวัด โดยอนุมัติงบประมาณให้อำเภอละ 100,000 บาท เพื่อเป็นค่าใช้จ่ายในการก่อสร้าง มีวัตถุประสงค์เพื่อให้นักท่องเที่ยวที่เข้ามาในพื้นที่ ได้มีโอกาสสัมผัสบรรยากาศวิถีชีวิตของคนอีสานในอดีต ผ่านหมู่เอือนอีสานที่พระธาตุยาคู (บุญล้วน สุภาชี, 2564: สัมภาษณ์) อาจกล่าวได้ว่า การจัดงานงาน วิสาขปุณณมี ประเพณีสงกรานต์พระธาตุยาคู ปี 2562 จังหวัดกาฬสินธุ์ นอกจากการที่นักท่องเที่ยวจะได้มาสักการะพระธาตุยาคู สัมผัสบรรยากาศความงดงามของทะเลธงแล้ว จุดเช็คอินสำคัญอีกจุดที่นักท่องเที่ยวจะพลาดไม่ได้ในงานนี้คือ หมู่เอือนอีสาน เพราะเอือนทุกหลัง ไม่กระดานทุกแผ่น เสาทุกต้น ล้วนแฝงไปด้วยจิตวิญญาณและภูมิปัญญาของคนอีสาน ที่สำคัญการจัดงานครั้งนี้ยังได้ใช้พื้นที่ของเอือนอีสาน สำหรับให้กลุ่มผลิตภัณฑ์ชุมชนจากทั้ง 18 อำเภอ ได้นำสินค้า OTOP หรือของดีของแต่ละอำเภอ มาจัดจำหน่ายแก่บรรดานักท่องเที่ยวอีกด้วย



ภาพประกอบ 125 เือนอีสาน
ภาพโดย ก่อสร้างผู้วิจัย (2562)

ในทัศนะของคณะกรรมการดำเนินงาน นพพงษ์ วงษ์เสนา ปลัดอาวุโสอำเภอภมลาไสย ได้กล่าวว่า “การจัดงานในครั้งนี้ไม่ได้มีดีแค่ทะเลชุบ ส่วนหนึ่งเรายังได้ถ่ายทอดบรรยากาศเือนอีสานย้อนยุคไว้บริเวณงาน เป็นเือนอีสานจากทุกอำเภอทั้งหมด 18 หลัง แต่ละหลังนอกจากจะมีอุปกรณ์เครื่องอยู่หากินในอดีตมาให้ชมแล้ว ก็ยังมีสินค้า OTOP จากอำเภอต่างๆ มาจำหน่ายในราคาผู้ผลิต พบผู้บริโภคนอกจากนักท่องเที่ยวจะได้มาเยือนอดีตที่พระธาตุยาคูแล้ว ยังจะได้ชม ชิม แซะ และช่วยเอาไปแชร์ต่อด้วยนะครับ งานมีถึงวันที่ 26 พฤษภาคม 2562 ครับ ณ พระธาตุยาคู ตำบลหนองแปน อำเภอภมลาไสย จังหวัดกาฬสินธุ์ ระยะทางห่างจากจังหวัดเพียง 20 กิโลเมตร ไม่มาถือว่าพลาด มาเยือนอดีตแต่งชุดผู้ไทไปถ่ายภาพกับทะเลชุบด้วยกันนะครับ” (นพพงษ์ วงษ์เสนา, 2562: สัมภาษณ์)

สำหรับสินค้าที่บรรดานักท่องเที่ยวที่มาร่วมงานต่างให้ความสนใจเป็นพิเศษ คือ ผ้าไหมแพรวา และชุดผู้ไทสำเร็จรูป ดังที่อเนก แก้วคำแสน ตัวแทนกลุ่มวิสาหกิจชุมชนจากอำเภอเขาวง ได้กล่าวว่า “ในส่วนของอำเภอเขาวงนั้น ได้นำผ้าฝ้ายทอมือ ผ้าย้อมคราม และผ้าแพรวามาจำหน่ายให้กับนักท่องเที่ยวได้เลือกชมเลือกซื้อ นอกจากนั้นยังมีเสื้อผู้ไทสำเร็จรูปที่ตัดเย็บจากผ้าย้อมคราม ทั้งของผู้หญิงและของผู้ชาย มีการสาธิตทำผ้าย้อมครามด้วย สินค้าของอำเภอเขาวงเราถือว่าเป็นงานแฮนด์เมดจากภูมิปัญญาชาวบ้าน นักท่องเที่ยวจึงให้ความสนใจเป็นพิเศษ” (อเนก แก้วคำแสน. 2562 : สัมภาษณ์) ประเด็นดังกล่าวยังสอดคล้องกับทัศนะของนักท่องเที่ยวที่เดินทางมาจากจังหวัดใกล้เคียงอย่าง เนติการณ โปธินาม เดินทางมาจากอำเภอเมืองร้อยเอ็ด จังหวัดร้อยเอ็ด ได้กล่าวว่า “ที่แม่มาวันนี้ตั้งใจมาไหว้พระธาตุยาคูด้วย มาถ่ายภาพกับบรรยากาศทะเลชุบด้วย มาเลือกซื้อสินค้าของดีจังหวัดกาฬสินธุ์ด้วย ได้อุดหนุนผ้าสไบไหมแพรวา ของอำเภอเขาวงและอำเภอคำม่วง ลายสวยเป็นเอกลักษณ์มากเลยคะ เลยถือโอกาสใส่ผ้าสไบถ่ายรูปปรอบงาน วันนี้ได้เห็นภาพบรรยากาศของคนกาฬสินธุ์แต่งชุดผู้ไทมาพ้อนรำบูชาพระธาตุยาคูในช่วงเย็น รู้สึกประทับใจมาก เพราะได้แสดงออกถึงวัฒนธรรมพื้นถิ่นของคนอีสาน เราจะเห็นตัวอย่างการรำของแต่ละที่ อุดรธานี ก็มีการรำบวงสรวงกรม

หลวงประจักษ์ นครพนม ก็มีเพื่อนบุชาวพระธาตุพนม มหาสารคาม ก็มีเพื่อนบุชาวพระธาตุนาดูน คนอีสานบ้านเรารักสงบแต่ชอบความสนุกสนานรื่นเริง การแต่งกายด้วยผ้าพื้นเมืองแล้วมาร่วมกันรำรำ ก็ถือเป็นการบูชาสิ่งที่เขาเคารพเทิดทูนได้ นี่แหละเอกลักษณ์ของคนอีสาน (เนติการณ โปธินาม, 2562: สัมภาษณ์)



ภาพประกอบ 126 ร้านจำหน่ายผ้าแพรวา

ภาพโดย ผู้วิจัย (2562)

หากพิจารณาทัศนคติของนักท่องเที่ยวที่มาร่วมงานจะเห็นได้ว่า สินค้าผลิตภัณฑ์ชุมชนที่ถูกนำมาวางจำหน่ายให้กับนักท่องเที่ยว โดยเฉพาะผ้าไหมแพรวา หรือที่หลายคนต่างกล่าวขานผ้าทอชนิดนี้ว่าเป็น “ราชินีแห่งไหม” โดยสินค้าชนิดนี้ถึงแม้จะมีราคาสูง เนื่องจากกรรมวิธีผลิตที่ต้องอาศัยความชำนาญและระยะเวลา จึงสามารถสร้างคุณค่าให้ปรากฏแก่นักท่องเที่ยว ในฐานะที่ชูอัตลักษณ์ของความเป็นผ้าพื้นเมืองของชาวกาฬสินธุ์ รวมถึงนักท่องเที่ยวต่างต้องการเข้าถึง “ความเป็นอันหนึ่งอันเดียว” กับคนในท้องถิ่นด้วยการแต่งกายให้สอดคล้องกับบริบททางวัฒนธรรมของท้องถิ่นนั้นๆ เพื่อเก็บภาพบรรยากาศ และความประทับใจกลับไปจากการท่องเที่ยวในครั้งนั้นอีกด้วย นอกจากผ้าไหมแพรวาแล้ว ยังพบว่าการออกร้านผลิตภัณฑ์ชุมชนของทั้ง 18 อำเภอ รวมไปถึงร้านของชาวชุมชนบ้านเสมาผู้เป็นเจ้าของพื้นที่ ต่างก็นำสินค้าผลิตภัณฑ์ชุมชนมาวางจำหน่ายทั้งบริเวณเขื่อนอีสานและตลาดย้อนยุคทวารวดีเมืองฟ้าแดดสงยางด้วยเช่นกัน ไม่ว่าจะเป็น ผัก ผลไม้ อาหาร และโดยเฉพาะอย่างยิ่งสินค้าที่ระลึกที่ทำจากรุงใยแมงมุม เช่น โมบาย เข็มกลัด ปิ่นปักผม ต่างหู เป็นต้น

ละมัย โนนทอง ชาวบ้านเสมา อายุ 59 ปี เป็นผู้มีความรู้ด้านการประดิษฐ์ของที่ระลึกจากการต่อยอดรูปแบบจุงใยแมงมุม ได้กล่าวว่า “แม่ได้ทำของที่ระลึกมาวางขายในตลาดนัดโบราณ นักท่องเที่ยวให้ความสนใจเป็นพิเศษ ถือว่าเป็นสินค้าที่ขายดี สำหรับราคาจำหน่ายสินค้าที่ระลึกในงานนี้ยกตัวอย่างเช่น โมบายจุงใยแมงมุม ก็เริ่มตั้งแต่ราคา 100 - 3,000 บาท แล้วแต่ขนาดและความยากง่าย ส่วนเข็มกลัด ปิ่นปักผม และต่างหู ก็ขายชิ้นละ 50 บาท เอาเป็นว่าวันหนึ่งก็มีรายได้เฉลี่ยไม่ต่ำกว่าวันละ 3,500 บาท” (ละมัย โนนทอง, 2562: สัมภาษณ์) ประเด็นดังกล่าวยัง

สอดคล้องกับทัศนะของนักท่องเที่ยวที่อยู่ในวัยกำลังศึกษาอย่าง ณัฐพัชร์ คงคา ชาวจังหวัด ฉะเชิงเทรา ปัจจุบันกำลังศึกษาระดับปริญญาตรี คณะศึกษาศาสตร์ สาขาสังคมศึกษา มหาวิทยาลัยศรีนครินทรวิโรฒ ได้กล่าวว่า “หนูเดินทางมากภาพสินธุ์ครั้งแรกค่ะ พอตีคุณป่าเป็นคนภาพสินธุ์ หนูเห็นโฆษณาของรีเจนท์ในทีวีและในโลกออนไลน์เขาแชร์รูปภาพเกี่ยวกับทะเลสูง เลยเดินทางมาจังหวัด ภาพสินธุ์พร้อมกับครอบครัว และเพื่อนๆ จาก มศว. เพื่อมาไหว้พระธาตุยาคุ และชมทะเลสูง สวยงาม ตื่นตาตื่นใจมากเลย หนูเรียนเอกสังคม เคยอ่านหนังสือเกี่ยวกับทวารวดีในอีสาน วันนี้มาสัมผัสกับพื้นที่จริง ได้มาเห็นใบเสมาและพระธาตุยาคุ ได้ศึกษานิทรรศการเรื่องราวเกี่ยวกับเมืองฟ้าแดดสงยาง ซึ่งเป็นเมืองเก่าแก่สมัยทวารวดี ถือว่ามาเรียนประวัติศาสตร์นอกห้องเรียนไปด้วย อีกทั้งได้มาชม ศิลปะวัฒนธรรม ภูมิปัญญาและวิถีชีวิตของคนอีสานที่เขาทำจริงจำนวนมากหลายพันต้น ปลื้มใจ มากๆ เลยค่ะ พี่ สังเกตเห็นมีหลายร้านได้นำปิ่นปักผมรูปสูงมาวางขาย หนูก็ว่าจะไปซื้อบ้างว่าจะเอาไปฝากเพื่อนๆ ที่มหาวิทยาลัยไว้เป็นของที่ระลึกค่ะ (ณัฐพัชร์ คงคา, 2562: สัมภาษณ์) ประเด็นดังกล่าว ยังสะท้อนให้เห็นทัศนะของเยาวชนคนรุ่นใหม่ ที่ได้ให้คุณค่าต่อพื้นที่ทางวัฒนธรรม ในฐานะที่เป็น แหล่งเรียนรู้ทางประวัติศาสตร์ อีกทั้งยังให้ความสนใจต่อสินค้าหรือของที่ระลึกทางวัฒนธรรม ซึ่งเป็น งานหัตถกรรมจากภูมิปัญญาท้องถิ่น หรือที่ผู้คนทั่วไปเรียกกันว่า “สินค้าแฮนด์เมด” ที่คงรักษาเอกลักษณ์ และอัตลักษณ์ของความเป็นท้องถิ่นเอาไว้อีกด้วย



ภาพประกอบ 127 การสาธิตทำธงในเฮือนอีสาน

ภาพโดย ผู้วิจัย (2562)

ตัวชี้วัดสำคัญที่บ่งบอกถึงความสำเร็จของการจัดงาน วิสาขปุณณมี ประเพณีสงกรานต์น้ำพระธาตุยาคุ ปี 2562 จังหวัดกาฬสินธุ์ อันเป็นสื่อสะท้อนปรากฏการณ์กระแสการท่องเที่ยวเชิงศาสนา และวัฒนธรรมบนพื้นที่พระธาตุยาคุได้อย่างชัดเจน คือ หลังจากงานดังกล่าวได้เสร็จสิ้นลง นายไกรสร กองฉลาด ผู้ว่าราชการจังหวัดกาฬสินธุ์ ได้เปิดเผยข้อมูลผ่านเฟซบุ๊ก (Facebook) ส่วนตัวของท่านว่า “จบลงอย่างสวยงามสำหรับการจัดงาน วิสาขปุณณมี ประเพณีสงกรานต์น้ำพระธาตุยาคุ เมืองฟ้าแดดสง

ยาง อำเภอกมลาไสย จังหวัดกาฬสินธุ์ กว่าจะจบได้ งานจบมิตรรักแฟนเพลงไม่ยอมจบ ขยายงานถึงสองครั้งที่แรกตั้งใจเลิกงาน 22 พฤษภาคม ทนเสียงเรียกร้องไม่ไหว ลากยาวถึง 24 พฤษภาคม ยังไม่พอใจอีกจนถึงวันอาทิตย์ที่ 26 พฤษภาคมที่ผ่านมาครับ คงจะได้มานั่งถอดบทเรียนเพื่อใช้ปรับงานให้ดียิ่งขึ้นครับ ขอขอบคุณพี่น้องชาวกาฬสินธุ์ทุกท่าน ที่ได้ช่วยกันทำให้งานสำเร็จไปได้ด้วยดี ขอขอบคุณทุกท่านที่มาเที่ยวชมงาน ให้กำลังใจเจ้าหน้าที่ ต้องขมนักท่องเที่ยววนารักมากครับที่ตีใจที่สุดคือ บางท่านมาแล้วก็มาอีก และมาอีกหลายๆ ครั้งด้วยครับ ในเชิงความคุ้มค่าของงบประมาณ บอกตรงๆ ลงทุนไปประมาณ 4 ล้านบาทครับ แต่ที่ได้กลับมา 11 วัน 18 ล้านบาทเศษ นี่ยังไม่รวมโรงแรม ร้านอาหารในเมืองนอกเมืองนะครับ และสิ่งสำคัญคืองานนี้สอนผมให้รู้ว่า การจัดงานต้องนำเสนอสิ่งที่คนอื่นไม่มี เช่น อัยาริอ่านจัดสงกรานต์แข่งกับขอนแก่น จัดบั้งไฟแข่งกับยโสธร เพราะเป็นแบรนด์ของเขาไปแล้ว เรามาเล่นเวทีที่เราถนัดดีกว่า วันนี้ทะเลงจุดติดแล้ว เราสัญญาจะทำให้ดียิ่งๆ ขึ้นไปครับ ” (ไกรสร กองฉลาด, 2562) พร้อมกันนั้นยังได้เปิดเผยยอดขายสินค้า จากร้านของดี 18 อำเภอ และตลาดย้อนยุคทวารวดีเมืองฟ้าแดดสงยาง ยุคทวารวดีเมืองฟ้าแดดสงยาง ในระหว่างวันที่ 16-26 พฤษภาคม 2562 รวม 11 วัน มียอดขายถึง 18,506,772 บาท (สิบแปดล้านห้าแสนหกพันเจ็ดร้อยเจ็ดสิบสองบาทถ้วน) ดังภาพประกอบ

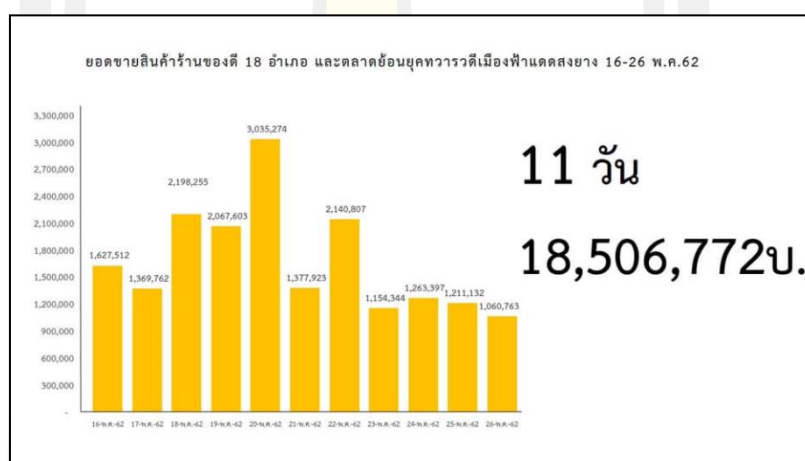

ภาพประกอบ 128 ยอดขายสินค้าร้านของดี 18 อำเภอ และตลาดย้อนยุคทวารวดีเมืองฟ้าแดดสงยาง ระหว่างวันที่ 16-26 พฤษภาคม 2562
ภาพจาก ไกรสร กองฉลาด (2562)

จึงอาจกล่าวได้ว่า งานวิสาขบูชา ๒๕๖๒ ประเพณีสงกรานต์ พระธาตุยาคู ปี 2562 จังหวัดกาฬสินธุ์ ได้ยกระดับการจัดงานวันสำคัญทางพระพุทธศาสนา สู่การสร้างปรากฏการณ์การท่องเที่ยวเชิงศาสนาและวัฒนธรรมบนพื้นที่พระธาตุยาคูอย่างชัดเจน เหตุเพราะมีการวางแผนการจัดงานอย่างเป็นระบบ ด้วยการบูรณาการกับหน่วยงานที่เกี่ยวข้อง พร้อมกับมีการถอดบทเรียนจากการจัดงานมาชมปุรมี ทวารวดีมิ่งหล้า เมืองฟ้าแดดสงยาง ที่เคยจัดขึ้นก่อนหน้านั้น แต่ที่ยังคงเอกลักษณ์คือทะเลงจุดโดยถูกผลิตซ้ำและยกระดับจนกลายเป็น “จุดขาย” ที่บรรดานักท่องเที่ยวต่างให้ความสนใจเป็นพิเศษ หากพิจารณาจากองค์ประกอบต่างๆ แล้วจะเห็นว่า เราสามารถดึงจุดนักท่องเที่ยวให้เข้ามา

ในพื้นที่ทางวัฒนธรรมได้อย่างต่อเนื่องเหตุผลเพราะ การได้มาเวียนเทียนในวันสำคัญทางพุทธศาสนา การมาขอพรและสักการะพระธาตุยาคูเพื่อความเป็นสิริมงคล การเที่ยวชมตลาดย้อนยุคทวารวดีเมืองฟ้าแดดสงยางและหมู่บ้านอีสาน เพื่อเลือกซื้อสินค้าผลิตภัณฑ์ชุมชน อาหาร และของที่ระลึก พร้อมกับการถ่ายภาพบรรยากาศของงานไว้เป็นที่ระลึก หรือเผยแพร่ลงบนโลกออนไลน์ เป็นภาพสะท้อนการท่องเที่ยวเชิงศาสนาและวัฒนธรรมที่ต่างไปจากที่อื่นๆ สามารถสนองต่อความต้องการของผู้คนในยุคโลกาภิวัตน์ จึงทำให้เกิดปรากฏการณ์ท่องเที่ยวรูปแบบใหม่ที่แพร่กระจายไปอย่างรวดเร็ว นอกจากนี้แล้วกระแสการท่องเที่ยวดังกล่าวที่มีรุ่งเป็นสื่อกลางยังสามารถช่วยสร้างรายได้ให้กับคนในท้องถิ่น และชาวจังหวัดกาฬสินธุ์อย่างมหาศาล ที่สำคัญการจัดงานดังกล่าวยังสามารถตอบโจทย์เป้าประสงค์ของโครงการ “Kalasin Happiness Model : คนกาฬสินธุ์ไม่ทิ้งใครไว้ข้างหลัง” ได้เป็นอย่างดี

5.4.2 กิจกรรมอื่นๆ บนพื้นที่พระธาตุยาคู ในปี 2562

นอกจากประเพณีประติษฐานที่อาศัยวันสำคัญทางพุทธศาสนา ตามที่ได้กล่าวมาแล้วข้างต้น ในช่วงปี 2562-2563 ยังมีหน่วยงานราชการระดับจังหวัด เช่น สำนักงานพัฒนาชุมชนจังหวัดกาฬสินธุ์ และสำนักงานวัฒนธรรมจังหวัดกาฬสินธุ์ ได้เข้ามาจัดกิจกรรมบนพื้นที่พระธาตุยาคูอย่างต่อเนื่อง โดยมีอำเภอภูกามยาวเป็นหน่วยงานประสานงานระดับพื้นที่ อันเป็นผลสืบเนื่องจากการขับเคลื่อนโครงการ “Kalasin Happiness Model : คนกาฬสินธุ์ไม่ทิ้งใครไว้ข้างหลัง” ซึ่งเป็นโครงการที่หน่วยเหนือขึ้นไปทั้งในระดับกรมหรือระดับกระทรวง ต่างให้การสนับสนุนทั้งงบประมาณและพร้อมบูรณาการจัดงานในระดับพื้นที่ เพื่อเป็นการสร้างรายได้ให้กับท้องถิ่น และกระตุ้นเศรษฐกิจให้กับจังหวัดกาฬสินธุ์ โดยพบว่าทะเลชุบศยก็ถูกนำมาผลิตซ้ำเพื่อเป็นจุดขาย เถกเช่นการจัดประเพณีประติษฐานบนพื้นที่พระธาตุยาคูที่ผ่านมา ดังที่คณะของ ยศชนินทร์ กะตารัตน์ เจ้าหน้าที่สำนักงานวัฒนธรรมจังหวัดกาฬสินธุ์ ได้กล่าวว่า “สำนักงานวัฒนธรรมจังหวัดกาฬสินธุ์ ร่วมกับสำนักงานวัฒนธรรมจังหวัดในพื้นที่ใกล้เคียง เช่น ร้อยเอ็ด ขอนแก่น มหาสารคาม ได้ร่วมกันจัดงาน มหกรรมวัฒนธรรมชนเผ่าร้อยแก่น สารสินธุ์ ในระหว่างวันที่ 6-8 กันยายน 2562 โดยภายในงานจะจัดให้มีการนมัสการพระธาตุยาคู โบราณสถานคูบ้านคูเมืองกาฬสินธุ์เพื่อความเป็นสิริมงคล ชมการบรรเลงวงดนตรีพื้นบ้านกว่า 25 วง การฟ้อนรำ 3 ชนเผ่า ผู้ไท ไทญ้อ และไทอีสาน การแสดงมหรหรรหมอลำจังหวัดกาฬสินธุ์ ตำนานเมืองฟ้าแดดสงยาง การประกวดวัฒนธรรมชนเผ่า (ประกวดฟ้อนรำ) ประกวดเป่าปี่ ผู้ไท และประกวดวงดนตรีโปงลาง การแสดงจากเยาวชนหมอลำ ชม ชิม ช้อป ผลิตภัณฑ์ชุมชน และอาหารพื้นบ้านที่โดดเด่นจากทุกอำเภอในจังหวัดกาฬสินธุ์ตลอดการจัดงาน นอกจากนี้ท่านยังสามารถร่วมถ่ายรูปเช็คอินกับทะเลชุบศยได้อีกด้วย” (ยศชนินทร์ กะตารัตน์, 2562: สัมภาษณ์) จะเห็นว่ารูปแบบของกิจกรรมต่างๆ มีการเน้นไปที่รูปแบบการแสดงอัตลักษณ์ทางชาติพันธุ์ของศิลปิน และวงดนตรีอีสาน แต่กิจกรรมที่ถือว่าไม่ได้มีความแตกต่างไปจากประเพณีประติษฐานที่เคยจัดขึ้นมาก่อนนั้นก็คือ การสักการะพระธาตุยาคู การออกร้านจำหน่ายสินค้าผลิตภัณฑ์ชุมชน และการเที่ยวชมทะเลชุบศย กิจกรรมเหล่านี้ยังคงถูกผลิตซ้ำ ให้เป็นกิจกรรมที่ไม่ควรพลาดสำหรับนักท่องเที่ยวที่เข้ามาเที่ยวชมงานดังกล่าวอีกด้วย

ข้อสังเกตประการสำคัญคือ ในช่วงเดือนตุลาคมของทุกปี จะมีการแต่งตั้งโยกย้ายข้าราชการ ปรากฏว่า นายไกรสร กองฉลาด ผู้ว่าราชการจังหวัดกาฬสินธุ์ ผู้มีบทบาทสำคัญในการขับเคลื่อนโครงการ “Kalasin Happiness Model : คนกาฬสินธุ์ไม่ทิ้งใครไว้ข้างหลัง” และผู้วางนโยบายการจัดประเพณีประเพณีบนพื้นที่พระธาตุยาคู ได้รับคำสั่งให้ย้ายไปดำรงตำแหน่งผู้ว่าราชการจังหวัดสุรินทร์ ในวันที่ 1 ตุลาคม 2562 เหตุการณ์ดังกล่าวอาจส่งผลกระทบต่อนโยบายเดิมที่อาจจะถูกลดทอนความสำคัญลง เพราะผู้บริหารจังหวัดคนใหม่อาจมีแนวนโยบายที่แตกต่างไปจากเดิม แต่ปรากฏว่า นโยบายดังกล่าวไม่ได้สะดุดหยุดลงแต่ประการใด กลับมีการสานต่อแผนงาน/โครงการด้านส่งเสริมการท่องเที่ยวให้เป็นรูปธรรมมากยิ่งขึ้น เมื่อนายชัยธวัช เนียมศิริ ผู้ว่าราชการจังหวัดหนองบัวลำภู เดินทางมารับตำแหน่ง ผู้ว่าราชการจังหวัดกาฬสินธุ์คนใหม่ ซึ่งถือเป็นผู้ว่าราชการจังหวัดคนแรกในประวัติศาสตร์ของจังหวัดกาฬสินธุ์ ที่ได้เดินทางไปประกอบพิธีทานสูง พร้อมกับสักการะพระธาตุยาคูเพื่อความเป็นสิริมงคล ในวันเดินทางมารับตำแหน่ง อีกทั้งยังได้เดินทางมาสานต่อโครงการ “Kalasin Happiness Model : คนกาฬสินธุ์ไม่ทิ้งใครไว้ข้างหลัง” และขับเคลื่อนนโยบายส่งเสริมการท่องเที่ยวที่พระธาตุยาคู โดยขณะนั้นกรมการพัฒนาชุมชน กระทรวงมหาดไทย ได้สนับสนุนงบประมาณสำหรับจัดกิจกรรมเพื่อกระตุ้นการเศรษฐกิจในช่วงสงกรานต์ปีเก่าต้อนรับปีใหม่บนพื้นที่พระธาตุยาคูด้วย



ภาพประกอบ 129 บรรยากาศงาน เดิน กิน ชิม เที่ยว นำฮอยทวารวดี ปีใหม่เมืองฟ้าแดด
ภาพจาก ผู้วิจัย (2562)

อภิชาติ คำตานิตย นักพัฒนาชุมชนชำนาญการ สำนักงานพัฒนาชุมชนจังหวัดกาฬสินธุ์ ได้กล่าวว่า “ในระหว่างวันที่ 22 ธันวาคม 2562 ต่อเนื่องไปจนถึงวันที่ 1 มกราคม 2563 จังหวัดกาฬสินธุ์ โดยสำนักงานพัฒนาชุมชนจังหวัดกาฬสินธุ์ พร้อมกับหน่วยงานอื่นๆ ที่เกี่ยวข้อง ร่วมกันจัดงาน เดิน กิน ชิม เที่ยว นำฮอยทวารวดี ปีใหม่เมืองฟ้าแดด เพื่อเป็นการกระตุ้นเศรษฐกิจท้องถิ่นและส่งเสริมการท่องเที่ยวจังหวัดกาฬสินธุ์ ซึ่งได้มีการลงนามบันทึกข้อตกลงความร่วมมือ (MOU)

โครงการสืบสานอนุรักษ์ศิลปผ้าถิ่นไทยดำรงไว้ในแผ่นดิน กิจกรรมการมอบรางวัลการประกวดวาดภาพ ขบวนการเยาวชนโบราณของประธานในพิธี การแสดงศิลปวัฒนธรรมร่วมสมัยจากวิทยาลัยนาฏศิลป์กาฬสินธุ์ สำหรับกิจกรรมในงาน เดิน กิน ชิม เที่ยว นำฮอยทวารวดี ปีใหม่เมืองฟ้าแดด จังหวัดกาฬสินธุ์ กำหนดจัดงานระหว่างวันที่ 22 ธันวาคม 2562 ถึงวันที่ 1 มกราคม 2563 โดยมีเงื่อนไขงานทั้ง 18 หลัง ตั้งแต่ ละอำเภอต่างจัดเตรียมผลิตภัณฑ์ชุมชน ประดับตกแต่งให้มีความสวยงาม และแสดงถึงอัตลักษณ์ของท้องถิ่น มีการนำธัญญาหารมาประดับเพื่อให้เป็นจุดถ่ายภาพเช็คอินของนักท่องเที่ยว พร้อมด้วยการจัดตลาดย้อนยุคที่นำผลิตภัณฑ์จากชุมชนและสินค้าราคาถูกมาจัดจำหน่าย ชมการแสดงศิลปวัฒนธรรมจากชุมชนทั้ง 18 อำเภอ ร่วมสักการะพระธาตุยาคูเพื่อความเป็นสิริมงคล โดยเฉพาะในวันที่ 31 ธันวาคม จะมีการรำบูชาพระธาตุยาคูและสวดมนต์ข้ามปีด้วย” (อภิชาติ คำตานิตย์, 2562: สัมภาษณ์)

นอกจากการพัฒนาชุมชน กระทรวงมหาดไทยแล้ว ยังพบว่า กรมการศาสนา กระทรวงวัฒนธรรม ได้มีการสนับสนุนงบประมาณเพื่อจัดกิจกรรมบนพื้นที่พระธาตุยาคูเช่นเดียวกัน ดังทัศนะของสุรศักดิ์ หมวกชัยภูมิ นักวิชาการวัฒนธรรมปฏิบัติการ สำนักงานวัฒนธรรมจังหวัดกาฬสินธุ์ ผู้ประสานงานวัฒนธรรมอำเภอภมลาไสย ได้กล่าวว่า “ในวันที่ 31 ธันวาคม 2562 หรือวันส่งท้ายปีเก่า ที่บริเวณพระธาตุยาคู บ้านเสมา ตำบลหนองแปน อำเภอภมลาไสย จังหวัดกาฬสินธุ์ สำนักงานวัฒนธรรมจังหวัดกาฬสินธุ์ ร่วมกับอำเภอภมลาไสย ได้รับการสนับสนุนงบประมาณจากกรมการศาสนา กระทรวงวัฒนธรรม สำหรับจัดงาน สวดมนต์ข้ามปี ถวายเป็นพระราชกุศล เสริมสิริมงคลชาวไทย โดยมีวัตถุประสงค์เพื่อให้ประชาชนได้สวดมนต์ เจริญจิตภาวนา ต้อนรับปีใหม่ 2563 เพื่อความเป็นสิริมงคลของตนเองและครอบครัว ซึ่งคาดว่าจะมีประชาชน พุทธศาสนิกชน ร่วมกิจกรรมครั้งนี้จำนวนมาก เหตุเพราะคาบเกี่ยวกับการจัดงาน เดิน กิน ชิม เที่ยว นำฮอยทวารวดี ปีใหม่เมืองฟ้าแดด ของทางสำนักงานพัฒนาชุมชนจังหวัดกาฬสินธุ์ เพราะฉะนั้นในช่วงเย็นผู้คนคงจะแวะชมทะเลธง เลือกซื้อสินค้า OTOP ของดีกาฬสินธุ์ก่อนจะมาสวดมนต์ข้ามปีเพื่อความเป็นสิริมงคลครับ (สุรศักดิ์ หมวก, 2562: สัมภาษณ์) จะเห็นว่า โครงการ “Kalasin Happiness Model : คนกาฬสินธุ์ไม่ทิ้งใครไว้ข้างหลัง” เป็นนโยบายรัฐที่ต้องการจะยกระดับการท่องเที่ยวเชิงศาสนาและวัฒนธรรม เพื่อเป็นการสร้างรายได้ให้กับท้องถิ่น และกระตุ้นเศรษฐกิจให้กับจังหวัด ได้มีส่วนสำคัญอย่างยิ่งในการทำให้เกิดประเพณีประติษฐ์ และกิจกรรมต่างๆ บนพื้นที่พระธาตุยาคูอย่างต่อเนื่อง โดยแต่ละกิจกรรมก็มีการยกระดับให้มีความแปลกใหม่ น่าสนใจ สอดคล้องกับความต้องการของนักท่องเที่ยว จุดเด่นก็คือในกิจกรรมดังกล่าวนั้นยังคงมีการใช้ธัญญาหารเป็นองค์ประกอบสำคัญ และถูกผลิตซ้ำในพื้นที่ทางวัฒนธรรมอย่างต่อเนื่อง จนทำให้เกิดกระแสการท่องเที่ยวเชิงศาสนาและวัฒนธรรมที่พระธาตุยาคูในช่วงระยะหนึ่ง

5.4.3 งานมาฆปุริมี ทวารวดีมิ่งหล้า เมืองฟ้าแดดสงยาง ประจำปี 2563

กระแสการท่องเที่ยวเชิงศาสนาและวัฒนธรรมที่พระธาตุยาคู ต่อเนื่องมาจนถึงปี 2563 โดยได้มีการจัดประเพณีประติษฐ์ขึ้นมาอีกครั้ง ภายใต้ชื่องาน “มาฆปุริมี ทวารวดีมิ่งหล้า เมืองฟ้าแดดสงยาง ประจำปี 2563” (ครั้งที่ 2) ในระหว่างวันที่ 1 - 10 กุมภาพันธ์ 2563 ณ พระธาตุยาคู บ้านเสมา ตำบลหนองแปน อำเภอภมลาไสย จังหวัดกาฬสินธุ์ ภายใต้การนำของ นายชัยวัช เนียมศิริ ผู้ว่าราชการจังหวัดกาฬสินธุ์คนที่ 54 โดยผู้วิจัยก็ได้ไปร่วมสังเกตการณ์พิธีกรรมต่างๆ ตลอดจน

องค์ประกอบของการจัดงานประเพณีดังกล่าวตั้งแต่ต้นจนจบ พบว่า ไม่มีการเปลี่ยนแปลงในสาระสำคัญมากนัก รูปแบบของพิธีกรรมและกิจกรรมต่างๆ ยังคงเหมือนเดิมดังที่เคยจัดมาในปี 2562 จะมีในส่วนที่เพิ่มเติมขึ้นมาคือก่อนวันงาน กล่าวคือในวันที่ 31 มกราคม 2563 นายสัมฤทธิ์ กิตติโชค สุขสงค์ นายอำเภออมลลาไสย ได้นำผู้มีส่วนเกี่ยวข้องในการจัดงาน ประกอบพิธีอัญเชิญพระอุปคุตขึ้นจากคูน้ำรอบเมืองโบราณฟ้าแดดสงยาง เพื่อนำไปประดิษฐานบนแท่นพิธีบริเวณพระธาตุยาคุ ประเด็นดังกล่าวเกิดจากการผลิตซ้ำความเชื่อเรื่องพระอุปคุตปราบมาร และน่าจะได้รับต้นแบบมาจากพิธีอัญเชิญพระอุปคุตขึ้นมาจากแม่น้ำ ก่อนที่จะมีการจัดบุญผะเหวดหรือเทศน์มหาชาติ



ภาพประกอบ 130 พิธีอัญเชิญพระอุปคุต จากคูเมืองฟ้าแดดสงยาง ไปยังพระธาตุยาคุ
ภาพจาก สำนักงานประชาสัมพันธ์จังหวัดกาฬสินธุ์ (2563)

ผู้วิจัยได้ลงพื้นที่พระธาตุยาคุ บ้านเสมา ตำบลหนองแปน อำเภออมลลาไสย จังหวัดกาฬสินธุ์ เพื่อร่วมสังเกตการณ์ในพิธีเปิดงาน มาฆปุรณิมา ทวารวดีมิ่งหล้า เมืองฟ้าแดดสงยาง ประจำปี 2563 ในวันที่ 1 กุมภาพันธ์ 2563 โดยมีนายชัยวัช เนียมศิริ ผู้ว่าราชการจังหวัดกาฬสินธุ์ เป็นประธาน นำหัวหน้าส่วนราชการ นายอำเภอทั้ง 18 อำเภอ ภาคเอกชน และประชาชน ร่วมขบวนแห่พานบายศรีและเครื่องสักการบูชาพระธาตุยาคุ อีกทั้งยังมีการผลิตซ้ำตำนานท้องถิ่นด้วยขบวนแห่พญาจันทรราช และธิดาฟ้าหยาด ซึ่งเป็นตัวละครเอกในตำนานเมืองฟ้าแดดสงยาง ท่ามกลางริ้วทะเลธงหลากสีสั่น พอขบวนแห่มาถึงบริเวณลานด้านหน้าพระธาตุยาคุ ประธานในพิธีจุดธูปเทียนสักการบูชาพระธาตุยาคุ จากนั้นก็มีพิธีเปิดงาน และเริ่มประกอบพิธีบวงสรวง พิธีทานธุงโดยผู้ว่าราชการจังหวัด พร้อมด้วยนายอำเภอทั้ง 18 อำเภอตามลำดับ จากนั้นนางรำที่มาจากทุกส่วนราชการ ภาคเอกชน ชาวชุมชนทั้ง 18 อำเภอ และชาวตำบลหนองแปนกว่า 3,000 คน (มากกว่าทุกครั้งในประวัติศาสตร์) ร่วมฟ้อนสมมาบูชาพระธาตุยาคุ ในช่วงค่ำมีการแสดงแสง สี เสียง ชุดมาฆปุรณิมา ทวารวดีมิ่งหล้า เมืองฟ้าแดดสงยาง พิธีมาฆะประทีปเวียนเทียนรอบองค์พระธาตุยาคุ และเช่นเคยภายในงานยังมีการจำหน่ายสินค้าผลิตภัณฑ์ชุมชน เอือนอีสาน ตลาดนัดโบราณอาหารพื้นถิ่นให้นักท่องเที่ยว

ได้ข้อป ชม ชิม เช่นเดียวกับการจัดงานมาฆปุรมี ทวารวดีมิ่งหล้า เมืองฟ้าแดดสงยาง และงานวิสาข
 ปุณณมี ประเพณีสงกรานต์พระธาตุยาคู ที่จัดขึ้นในปี 2562 ที่ผ่านมา ในส่วนของการยกระดับประเพณี
 ประดิษฐ์ให้มีความยิ่งใหญ่อลังการขึ้นนั้น พบว่า มีการขอความร่วมมือให้แต่ละอำเภอช่วยกันประดิษฐ์
 ธงไชยแมงมุมเพิ่มมากขึ้น เตรียมนางรำมาร่วมรำถวายพระธาตุยาคูมากขึ้น ประชาสัมพันธ์ให้นำ
 ผลิตภัณฑ์ของดีแต่ละอำเภอมาร่วมจัดจำหน่ายมากยิ่งขึ้น



ภาพประกอบ 131 พิธีเปิดงาน มาฆปุรมี ทวารวดีมิ่งหล้า เมืองฟ้าแดดสงยาง ปี 2563
 โดยนายชัยธวัช เนียมศิริ ผู้ว่าราชการจังหวัดกาฬสินธุ์
 ภาพโดย ผู้วิจัย (2563)



ภาพประกอบ 132 ขบวนแห่เครื่องสักการะและธงของแต่ละอำเภอ
 ภาพโดย ผู้วิจัย (2563)

นอกจากการสังเกตพิธีกรรม รวมถึงกิจกรรมต่างๆ ที่เป็นองค์ประกอบของการจัดงาน มาฆปุรมี ทวารวดีมิ่งหล้า เมืองฟ้าแดดสงยาง ประจำปี 2563 ดังที่กล่าวมาแล้ว ผู้วิจัยยังมุ่งศึกษา พฤติกรรมของผู้มีส่วนสนับสนุนประเพณีประติษฐาน โดยได้ลงพื้นที่เพื่อสัมภาษณ์ทัศนคติของนักท่องเที่ยว ที่เดินทางมาร่วมงานดังกล่าว ตั้งแต่วันที่ 1-10 กุมภาพันธ์ 2563 ซึ่งส่วนใหญ่แล้วพบว่า นักท่องเที่ยวที่ทั้งเพศชายและเพศหญิงมักแต่งกายด้วยชุดพื้นเมือง เช่น เสื้อผ้าฝ้ายสีขาว เสื้อผู้ไท นุ่งซิ่น นุ่งโสร่ง เป็นต้น แต่สำหรับคนที่ไม่ได้แต่งกายด้วยชุดพื้นเมืองมา ก็จะพยายามหาสิ่งของที่อยู่กับใกล้ตัวที่บ่งบอกถึงความเป็นอีสาน เช่น การนำผ้าขาวม้ามาผูกเอว การยืมผ้าซิ่นจากจุดบริการ นักท่องเที่ยวมาสวมใส่ โดยมีจุดประสงค์เพื่อให้กลมกลืนกับบรรยากาศทางวัฒนธรรม และต้องการถ่ายภาพบรรยากาศทะเลรุ้งไว้เป็นที่ระลึก หรืออาจจะมีการนำเสนอภาพถ่ายผ่านสังคมออนไลน์อีกด้วย

จิราพร ปวงสุข ข้าราชการครู โรงเรียนบ้านป่าหนองอ้อ ตำบลดงสิงห์ อำเภोजังหาร จังหวัดร้อยเอ็ด ได้กล่าวว่า “รู้สึกประทับใจการจัดงานมาฆปุรมี ทวารวดีมิ่งหล้า เมืองฟ้าแดดสงยาง เป็นอย่างมาก เพราะได้เห็นภูมิปัญญาท้องถิ่น ซึ่งสะท้อนอยู่ในต้นธงแต่ละต้น มันเป็นภาพของวิถีชีวิต และวัฒนธรรมของคนอีสานซึ่งมีความศรัทธาในพุทธศาสนา ส่วนตัวคิดว่าธงทั้งหลายเหล่านั้นนอกจากการประดับสถานที่ให้สวยงามแล้ว ธงเหล่านี้ยังเกิดจากแรงศรัทธาที่ถูกหล่อหลอมจากภูมิปัญญาชาวบ้าน สร้างขึ้นเพื่อบูชาองค์พระธาตุยาคูที่ชาวกาฬสินธุ์ให้ความเคารพ ครูจึงตั้งใจที่จะเดินทางมาที่นี่โดยเฉพาะ เพราะว่างานนี้ไม่มีโอกาสได้มา เพื่อนครูหลายคนแนะนำให้มาถ่ายภาพเป็นที่ระลึก สำหรับวันนี้ครูแต่งชุดผ้าพื้นเมืองของจังหวัดร้อยเอ็ดเพื่อให้ออกแบบบรรยากาศของงาน เป็นโอกาสอันดีที่ได้พาครอบครัวมาสักการะพระธาตุยาคูเพื่อความเป็นสิริมงคล ส่วนตัวคิดว่าธงเหล่านี้ก็น่าจะมาจากธงที่ประดับประดาในบุญผะเหวด แต่ในบุญผะเหวดจำนวนไม่มากขนาดนี้ รู้สึกชื่นชมมากที่ชาวกาฬสินธุ์ได้สะท้อนตัวตน สะท้อนวิถีชีวิต และมีการอนุรักษ์งานฝีมือเหล่านี้เอาไว้ เดินชมสินค้าในเฮือนอีสานของแต่ละอำเภอที่นำมาขาย นอกจากผ้าไหมแพรวา และสินค้าโอท็อปแล้ว ก็ยังมีการสาธิตการทำธงจากไหมพรมด้วยนะ ครูก็ไปศึกษาดูอยู่เผื่อจะเอาไปสอนนักเรียนที่โรงเรียนได้บ้าง” (จิราพร ปวงสุข, 2563: สัมภาษณ์)

จุฑามาศ ภิญญาศรี พนักงานมหาวิทยาลัย สังกัด กองประชาสัมพันธ์และกิจการต่างประเทศ มหาวิทยาลัยมหาสารคาม ได้กล่าวว่า “วันนี้พี่ตั้งใจแต่งชุดพื้นเมือง เพื่อมาถ่ายภาพกับทะเลรุ้ง เป็นปีที่สองแล้วที่พี่ได้มีโอกาสมาร่วมงาน มาฆปุรมี ทวารวดีมิ่งหล้า เมืองฟ้าแดดสงยาง แต่ปีนี้พี่ว่าพิเศษมากกว่าปีที่แล้ว จำนวนต้นธงมากขึ้น การจัดสถานที่บริเวณพระธาตุสวยงามขึ้น และอีกอย่างจุดบ้านโบราณที่ขายสินค้าของดีแต่ละอำเภอก็จัดได้อย่างลงตัวมากเลยทีเดียว วันนี้พี่พาคุณยายมาและลูกสาวมารวม 3 คน วันมาฆบูชาเลยพาคุณยายมาไหว้พระธาตุยาคู ขอพรเพื่อความเป็นสิริมงคล น้องสาวพี่เป็น ผอ.ททท. ชื่อคุณศิริวรรณ สีหาราช เล่าให้พี่ฟังว่าเขามาในวันเปิดงาน ยิ่งใหญ่ สวยงามอลังการมาก การจัดงานในครั้งนี้พี่มองว่ามันมีเสน่ห์ และอีกอย่างยังเป็นการถ่ายทอดภูมิปัญญาอีสานในด้านงานฝีมือ อดสายตาคนภาคอื่นๆ ที่เขาไม่เคยเห็น รวมไปถึงคนต่างชาติที่มาเที่ยวงานด้วยนะ (จุฑามาศ ภิญญาศรี, 2563: สัมภาษณ์) ทัศนคติดังกล่าวสอดคล้องกับ อภิสัทธินันท์ทรัพย์ อายุ 27 ปี ข้าราชการครู โรงเรียนชุมชนบ้านบอนวิทยา ตำบลลำห้วยหล้า อำเภอสมเด็จ จังหวัดกาฬสินธุ์ ได้กล่าวว่า “ผมเป็นคนกาฬสินธุ์แต่กำเนิด มางานที่พระธาตุยาคูสามปีติดกันแล้ว

ครับ วันนี้พาเพื่อนครูที่บรรจุใหม่ด้วยกันมาเที่ยว เรานัดกันแต่งกายด้วยชุดผู้ไทสีขาวเพื่อมาถ่ายรูปกับ ทะเลธง อีกทั้งยังถือโอกาสมาไหว้พระธาตุยาकुด้วย ตอนผมไปสอบบรรจุก็เคยมาบนบานศาลกล่าวที่นี่แหละครับ และก็สอบบรรจุได้แถมได้ลงบ้านตัวเองอีกด้วย ยอมรับว่าท่านศักดิ์สิทธิ์จริงๆ นอกจากมาถ่ายรูปแล้วก็จะพากันไปเดินตลาดบ้านโบราณ อุดหนุนเสื้อผู้ไทและผ้าแพรวา เพราะเพื่อนครูที่มาจากต่างจังหวัดเขายากได้ ส่วนตัวผมเห็นรุ่งโรจน์ในลักษณะนี้ในงานบุญผะเหวด แต่งานนี้ะครับเอาธุงมาปักรวมกันมากๆ สีสันทวยงาม ผมว่ามันน่าทึ่งนะครับ ที่ชาวกาฬสินธุ์นำภูมิปัญญาชาวบ้านสร้างธุงขึ้นมาอวดสายตาคอนับหมื่นคน สุดยอดเลยครับ ทุกสิ่งสร้างสรรค์ ณ กาฬสินธุ์” (อภิสิทธิ์ นันททรัพย์, 2563: สัมภาษณ์)



ภาพประกอบ 133 นักท่องเที่ยวแต่งชุดผู้ไทถ่ายภาพกับทะเลธง
ภาพโดย วิภาดา มธรส (2562)

จากทัศนคติของนักท่องเที่ยวที่เดินทางมาร่วมงานดังกล่าวเห็นได้ว่า มีทั้งในส่วนของ การเข้ามาพื้นที่เป็นครั้งแรก ซึ่งเกิดจากการแนะนำของบุคคลรอบข้าง และการเข้ามาในพื้นที่อย่างต่อเนื่องจากปีก่อนๆ เป็นผลมาจากการเข้ามาในพื้นที่แล้วเกิดความประทับใจ อีกทั้งมีการบอกต่อในลักษณะปากต่อปาก และที่สำคัญนักท่องเที่ยวต่างให้คุณค่าต่อธุงซึ่งถือเป็นภูมิปัญญาท้องถิ่น นอกจากการมาเที่ยวชมความงามเชิงศิลปะแล้ว ยังสามารถเข้ามาเรียนรู้ภูมิปัญญาท้องถิ่นในด้านการประดิษฐ์ธุงใยแมงมุมเพื่อนำกลับไปต่อยอดได้อีกด้วย ที่สำคัญนักท่องเที่ยวต่างเห็นคุณค่าของประเพณีประเพณีที่ถูกจัดขึ้น โดยการตอบสนอง หรืออาจจะเรียกได้ว่า “ให้การสนับสนุน” นโยบายของจังหวัด ด้วยการแต่งกายด้วยชุดพื้นเมืองเพื่อมาถ่ายภาพกับทะเลธงไว้เป็นที่ระลึกอีกด้วย

ทัศนคติของผู้สูงอายุในท้องถิ่นที่รับรู้ถึงความเป็นพลวัตของประเพณีพิธีกรรมที่เกิดขึ้นบนพื้นที่พระธาตุยาकु อย่างเช่น คุณยายคำพันธ์ คำรัมย์ อายุ 88 ปี ชาวบ้านหามแห ตำบลโพหนอง อำเภอมือกาฬสินธุ์ จังหวัดกาฬสินธุ์ ได้กล่าวว่า “ยายมางานธาตุยาकुสุปี สมัยแต่ก็จะมีการจัดบุญเดือนหกไหว้ธาตุ สรงน้ำธาตุยาकु ตอนกลางคืนก็มีการปฏิบัติธรรม ยามธาตุยาकुจัดงานปฏิบัติธรรมปี

ได้ ยายก็จะพาลูกหลานมาเฮ็ดบุญนำสุปี ธาตุยาคุณี้ศักดิ์สิทธิ์คักได้ ขออียังกะสมความปรารถนา บักหลานชายมาแต่กรุงเทพ มาขอลูกก็ได้ลูก คั้นว่าเรื่องรุ่งประดับในงานนันทิ แต่กียายกะเห็นแต่ใน บุญผะเหวดสันตดอก คนเฮ็ดเขากะคือสีเอามาแต่งมาเอ้ มันกะเบ็งงามแปลกตาไปอีกแบบ ดีแล้วละ บักหลานกาฬสินธุ์ได้ฮ่วมกันอนุรักษ์สืบสานการเฮ็ดตุงโย กว่าสีได้แต่ละอันแต่ละต้นบ่แม่นของง่ายได้ ผู้เฒ่านั่งพันไหมพรมหลังขดหลังแข็งนี้แหล่ว บ้านหามแหโพหนอง กะซุมยายกับผู้ใหญ่บ้านลูกชาย ยายนี้แหละพากันเฮ็ดมาปักบูชาในงานนี้ ยายกะได้บุญ ปลื้มใจหลายได้ถวายตุงปุยาคู ได้เฮ็ดให้คนรุ่น ใหม่เขามาเบ็งมาแญงพร้อม งานแบบนี้ดีหลาย ชาวบ้านเขากะสิมีรายได้ คนกะมาซื้อสิ่งซื้อของ ซื้อผ้า ไหมแพรวา ผ้าซิ่น มีแต่ผืนงามๆ ลูกหลานทางไกลมาเบ็งเขากะชวามันงาม ดีแล้วละคนสีได้มา เทียวบ้านเฮาหลายๆ (คำพันธ์ คำร์คมี, 2563: สัมภาษณ์) จากที่ศนะดังกล่าวสะท้อนให้เห็นความทรง จำของผู้สูงอายุในท้องถิ่นผ่านกาลเวลา อีกทั้งความศรัทธาตั้งมั่นที่มีต่อพื้นที่ศักดิ์สิทธิ์ในท้องถิ่น และที่สำคัญยังแสดงให้เห็นบทบาทของผู้สูงอายุ ผู้เป็นชุมพลังทางปัญญาที่สามารถถ่ายทอดองค์ความรู้ ให้กับคนในยุคปัจจุบันได้อย่างดียิ่ง

นักท่องเที่ยวจำนวนไม่น้อยที่เดินทางมาเที่ยวชมงานดังกล่าวเป็นครั้งแรก อันเป็นผลสืบเนื่องมาจากรับข้อมูลข่าวสารจากโลกออนไลน์ ในลักษณะของโฆษณา ชาว หรือแม่กระทั่งการส่งต่อรูปภาพของนักท่องเที่ยวที่เคยมาร่วมงานแล้ว ผ่านแอปพลิเคชันไม่ว่าจะเป็น Line Facebook และ Instagram ดังที่ศนะของ ชมพูนุท จันทรทรัพย์ อายุ 47 ปี ครูโรงเรียนชติยวงษา อำเภอมือง ร้อยเอ็ด จังหวัดร้อยเอ็ด ได้กล่าวว่า “ที่เดินทางมางานนี้เป็นครั้งแรก ที่เห็นจากสื่อออนไลน์ต่างๆ เพื่อนเขาลงรูปอวดใน facebook และ line สวยงามจริงๆ จุดประสงค์ที่มาวันนี้ก็เพื่อที่จะมาไหว้พระธาตุ ยาคู มาเที่ยวชมทะเลสูง รุ่งที่เอามาประดับรอบๆ งานนี้นะน่าจะเป็นแบบเดียวกันที่ประดับในบุญผะเหวด ที่เห็นมาแต่เด็กๆ ร้อยเอ็ดบ้านพี่ก็ทำกันแต่ทำไม่เยอะขนาดนี้ แต่งานนี้นะพี่ว่ารุ่งโยแมงมูก ทำให้รู้จักมากขึ้น เพราะนักท่องเที่ยวมาจากทั่วสารทิศ เขามาเขาก็ถ่ายรูปกลับไปบ้าง ซ้อมกลับไปเป็นของฝากของที่ระลึกบ้าง พี่ว่ารุ่งมันเริ่มแพร่กระจายออกไป ผู้คนนิยมมากขึ้น เพราะสีมันสวยงาม พี่เองทำรุ่งไม่เป็นก็ซื้อโมบายรุ่งกลับไปแขวนที่บ้านเหมือนกัน ทุกวันนี้นะงานหลายงานไม่ว่าจะจัดที่ไหนเดี๋ยวนี้ก็เห็นเอารุ่งโยไปแขวนกันทั้งนั้น ถ้ามองในด้านบวกมันก็เป็นการสืบทอดภูมิปัญญาแหละเนาะ เพราะในงานมีการสาธิตการทำรุ่งด้วย อีกทั้งรุ่งถูกใช้เป็นสัญลักษณ์ของงาน ถูกทำให้รู้จักมากขึ้น และมีบทบาทในเชิงการส่งเสริมท่องเที่ยว ให้คนมารู้จักกาฬสินธุ์มากยิ่งขึ้นด้วย” (ชมพูนุท จันทรทรัพย์, 2563: สัมภาษณ์) เช่นเดียวกันกับ อุไรวรรณ สิงห์คร อายุ 34 ปี นักท่องเที่ยวจาก อำเภอนวนาญ จังหวัดศรีสะเกษ ได้กล่าวว่า “พาลูกๆ มาเที่ยวงานค๊ะ เด็กๆ ชอบมากเลย ตั้งใจมา กาฬสินธุ์เพราะงานนี้ รู้ว่ามีงานนี้จากเพื่อนๆ เขาแชร์ภาพส่งต่อกันใน facebook ยิ่งเป็นวันมาฆบูชา ด้วยเลยพาลูกๆ มาไหว้พระขอพรและเวียนเทียนรอบพระธาตุยาคู ว่าจะอยู่ดูการแสดงแสงสีเสียง และจุดมาฆประทีปช่วงค่ำๆ ด้วย เพราะว่าคืนนี้มาพักบ้านเพื่อนที่กาฬสินธุ์ ที่มางานนี้เพราะประทับใจทะเลสูงนะมันเยอะมากมอดดูลูกหลานดูตา สีมันสดใส มองแล้วทำให้เรารู้สึกเพลินดี คนอื่นก็ คงจะคิดแบบนี้ ถ้าไม่อย่างนั้นคนคงไม่เดินทางมาชมมากขนาดนี้ แถบอีสานใต้ไม่ค่อยเห็นรุ่งแบบนี้ เห็นแต่รุ่งที่เป็นผืนผ้า ผู้เฒ่าผู้แก่เขาจะทอถวายวัดเช่น บ้านเพื่อนที่อยู่อำเภอนวนาญ จังหวัด อุบลราชธานีเขาจะทอรุ่งผ้าถวายวัด มีลวดลายด้วยนะ ส่วนใหญ่เขาจะประดับในโบสถ์ พอมาเห็นรุ่ง โยแมงมูกที่กาฬสินธุ์ก็แปลกไปอีกแบบ” (อุไรวรรณ สิงห์คร, 2563: สัมภาษณ์)

ทัศนะดังกล่าวยังเป็นไปในทิศทางเดียวกันกับ รัชนิกร บำรุงสุข อายุ 48 ปี นักท่องเที่ยว จากอำเภอบ้านฝ้อ จังหวัดอุดรธานี ได้กล่าวว่า “แม่และคณะจำนวน 10 คน ออกเดินทางจาก อุดรธานีตั้งแต่ 05.00 น. ตั้งใจมาที่พระธาตุยาคุโดยเฉพาะเลย มาครั้งแรกตื่นตื่นมากๆ เคยได้ยินแต่ชื่อพระธาตุยาคุ เมืองฟ้าแดดสงยาง รู้แต่ว่าอยู่กาฬสินธุ์ แต่ไม่รู้ว่ามีประวัติศาสตร์ความเป็นมาอย่างไร พวกแม่ๆ ป๊าๆ แก่แล้ว วันหยุดก็นัดกันตระเวนเที่ยว ไหว้พระ ทำบุญ ทานข้าวกัน จนไปเจอข่าวในทีวี และภาพใน facebook เขาถ่ายทอดบรรยากาศงานมาชมบูชาที่พระธาตุยาคุ เห็นว่ามีทะเลงูนับสอง พันต้นสีส้มสวยงามมาก ลูกชายเพื่อนแม่ใน facebook เขาใช้โดรนถ่ายภาพมุมสูงมาให้ดูเมื่อวันพิธี เปิดสวยงามตระการตามาก ช่วงนั้นพากันติดรูปเลยไม่ได้มา วันนี้เลยถือโอกาสพาคณะมา ประทับใจ ทะเลงูนมากๆ คนทำรูปคงจะนั่งหลังขดหลังแข็งกันเลยทีเดียวที่ได้รูปจะได้รูปแต่ละช่อ แต่ละต้น น่าจะใช้เวลานานนะที่อุดรธานีก็เคยเห็นรูปแบบนี้อยู่นะ เขาเรียกว่ารูปโยแมงมุม เขาจะใช้ประดับในตามวัดในงานบุญพระเวศ แต่ที่กาฬสินธุ์นี้แตกต่างมาก ทำต้นสูง สายยาว และที่สำคัญเน้นสีส้มหลากหลาย มันทำให้เกิดความสบายตาเนะ ส่วนตัวก็มองว่ารูปโยนี้ก็เป็นมรดกทางปัญญาของผู้เฒ่าผู้แก่ ที่เขาถ่ายทอด มาลุ้นลุ้น ก็ฝากน้องนะคะคนกาฬสินธุ์ก็ช่วยกันสืบสานรักษา แม่เองก็กะว่าจะไปดูเขาสาธิตทำรูป เหมือนกันเมื่อพาเพื่อนๆ ทำประดับไว้วัดแถวบ้านบ้าง เสร็จจากที่นี่ก็ว่าจะเดินทางไปดูปราสาทรวงข้าวต่อที่วัดเศวตวันนาราม น่าจะอยู่ไม่ไกลจากนี้ใช้ไหมลูก วัดสว่างห้วยน้ำคำที่มีโบสถ์สวยๆ และอีกที่คือวัดวังคำเห็นในรีวิวใส่ชุดผู้ใหญ่ถ่ายภาพ วันนี้อากาศไม่ร้อนจะพาเพื่อนๆ มาเที่ยวกาฬสินธุ์ให้หน้าใจไปเลย” (รัชนิกร บำรุงสุข, 2563: สัมภาษณ์)

ข้อสังเกตประการสำคัญคือ กระแสการท่องเที่ยวทะเลงูนที่พระธาตุยาคุ ยังส่งผลต่อการตัดสินใจเดินทางไปยังสถานที่ท่องเที่ยวเชิงวัฒนธรรมอื่นๆ ในพื้นที่จังหวัดกาฬสินธุ์ด้วย ไม่ว่าจะเป็นปราสาทรวงข้าว ประเพณีบุญคุณลาน ที่วัดเศวตวันนาราม อำเภอเมืองกาฬสินธุ์ สิมแบบหลวงพระบาง ที่วัดวังคำ อำเภอเขาวง และสิมอีสานไม้พันชาติ ที่วัดสว่างห้วยน้ำคำ อำเภอยางตลาด ดังทัศนะของนักท่องเที่ยว เช่น ว่าที่ร้อยตรีปิยวัฒน์ กิมะพงศ์ อายุ 27 ปี นักศึกษาปริญญาโท มหาวิทยาลัยขอนแก่น เดินทางมาจากจังหวัดยโสธร ได้กล่าวว่า “วันนี้เดินทางมา 5 คนครับ คุณตา คุณยาย และน้องสาวอีก 2 คน มาจากจังหวัดยโสธร พอได้น้องสาวผมเขาเรียนที่มหาวิทยาลัยมหาสารคาม เพิ่งสอบเสร็จก็เลยจะมารับกลับบ้าน เห็นว่ามีการจัดที่พระธาตุยาคุ ซึ่งผมติดตามทาง facebook ของรุ่นพี่ที่เขาทำงานที่กาฬสินธุ์เขาถ่ายภาพมาสวยงามมาก วันนี้ก็เลยถือโอกาสมาแวะเที่ยวครับ ยิ่งวันนี้งานวันสุดท้ายด้วย ผมมาร่วมงานที่นี่ครั้งแรกครับ แต่ก่อนมาเล่นกับเพื่อนที่กาฬสินธุ์ก็ขับรถผ่านพระธาตุยาคุบ่อยครั้ง แต่ก็ไม่เคยลงมาไหว้มีแต่ขับรถผ่าน ได้มาไหว้ครั้งแรกก็เพราะมางานวันนี้แหละครับ คุณตากับคุณยายชอบบรรยากาศทะเลงูนมาก ช่วงบ่ายๆ ถึงคนจะเยอะที่จอดรถอยู่ไกลไปนิด แต่จะแรงสักหน่อย แต่ดูว่าท่านทั้งสองมีความสุข ให้หลานๆ ถ่ายรูปไม่หยุดเลย คุณยายผมชอบผ้าไหมครับ สักพักก็จะพาไปเดินชมผ้าแพรวาที่วางจำหน่ายในตลาดข้างๆ ครับที่งานแบบนี้ก็เป็นประเพณีระดับจังหวัด เหมือนงานบั้งไฟยโสธรบ้านผมแหละครับ คนเยอะมากๆ ได้งบจากรัฐบาลบ้าง จังหวัดบ้าง ททท. บ้าง ท้องถิ่นบ้าง ก็มาลงขันกันจัดงานใหญ่ขึ้น ก็ดีครับเป็นการสร้างรายได้จากการท่องเที่ยว กระตุ้นเศรษฐกิจให้กับจังหวัดได้ด้วย เสร็จจากที่นี่แล้วผมว่าจะพาครอบครัวไปเที่ยวชมปราสาทรวงข้าว ที่วัดเศวตวันนารามต่อครับ” (ปิยวัฒน์ กิมะพงศ์, 2563: สัมภาษณ์)

นักท่องเที่ยวจำนวนไม่น้อยที่เดินทางผ่านจังหวัดกาฬสินธุ์ จากการใช้เส้นทางเพื่อไปร่วมงานนมัสการพระธาตุพนม จังหวัดนครพนม และงานนมัสการพระธาตุนาดูน ที่จังหวัดมหาสารคาม ในช่วงเทศกาลวันมาฆบูชา จึงถือโอกาสแวะเข้ามาร่วมงาน มาชมปุรมี ทวารวดีมิ่งหล้า เมืองฟ้าแดดสงยาง ประจำปี 2563 ที่จังหวัดกาฬสินธุ์ ในลักษณะ “เส้นทางสายบุญ” มหาสารคาม กาฬสินธุ์ นครพนม เช่น ภิญญา อนุพันธ์ อายุ 32 ปี ชาวตำบลโนนรัง อำเภอเมือง จังหวัดร้อยเอ็ด ได้กล่าวว่า “พี่เดินทางกลับมาจากงานนมัสการพระธาตุพนม เลยบึ่งรถมาต่อที่กาฬสินธุ์เลย วันนี้ตั้งใจมาให้พระธาตุยาคู และมาเก็บภาพกับบรรยากาศทะเลงด้วย มากับครอบครัวห้าคน มางานนี้ปีแรก เพราะเห็นเขาแชร์รูปภาพใน facebook เสร็จจากนั้นก็ว่าจะไปไหว้พระธาตุนาดูนที่มหาสารคามต่อ ครอบครัวสายบุญไหว้พระวันหยุดกันคะ” (ภิญญา อนุพันธ์, 2563: สัมภาษณ์) ที่ขณะดังกล่าวยังเป็นไปในทิศทางเดียวกันกับ สิบเอกธนิษฐ์ ม่วงท่า อายุ 30 ปี ผู้ใหญ่บ้านหมู่ที่ 2 บ้านประแหง ตำบลประชาพัฒนา อำเภอลือชัย จังหวัดมหาสารคาม ได้กล่าวว่า “ผมพาครอบครัวไปสักการะพระธาตุนาดูน เสร็จแล้วจึงมาสักการะพระธาตุยาคู ที่จังหวัดกาฬสินธุ์ หลังจากเสร็จแล้วก็จะออกเดินทางไปจังหวัดนครพนม เพื่อไปสักการะพระธาตุพนม วันนี้นำมาฆบูชา จึงถือโอกาสพาครอบครัวเดินสายทำบุญ กราบไหว้ขอพรพระธาตุศักดิ์สิทธิ์ เพื่อความเป็นสิริมงคล” (ธนิษฐ์ ม่วงท่า, 2563: สัมภาษณ์) และ สิบตำรวจโท นพพล แก่นภักดี เดินทางมาจากอำเภอเมืองสรวง จังหวัดร้อยเอ็ด ได้กล่าวว่า “ผมพาพ่อแม่ และแฟนไปไหว้พระธาตุนาดูน ที่จังหวัดมหาสารคามมาครับ และมีแผนเดินทางไปไหว้พระธาตุพนมต่อ แต่เห็นเพื่อนๆ ใน Facebook เขาลงภาพงานที่พระธาตุยาคู เลยพาครอบครัวแวะไหว้พระธาตุยาคูก่อน วันมาฆบูชาถือโอกาสพาครอบครัวไปทำบุญ เสียตายแถมไม่ได้ แวะที่กาฬสินธุ์มีทะเลงให้ถ่ายภาพด้วย สวยงามตระการตามากครับ” (นพพล แก่นภักดี, 2563: สัมภาษณ์) ประเด็นดังกล่าวยังสะท้อนให้เห็นถึงการท่องเที่ยวเชิงศาสนาและวัฒนธรรมของผู้คนในยุคโลกาภิวัตน์ ซึ่งมักจะหาเวลาว่างพักผ่อนจากการทำงานได้ยาก ในรูปแบบการเดินทางไปยังสถานที่ศักดิ์สิทธิ์ต่างๆ เพียงครั้งคราว เพื่อไปทำบุญไหว้พระขอพร สร้างเสริมสิริมงคลให้แก่ชีวิต

นอกจากนี้ยังพบว่าคนในพื้นที่จังหวัดกาฬสินธุ์ หรือเป็นคนนอกพื้นที่แต่เคยมาใช้ชีวิตหรือศึกษาเล่าเรียนในพื้นที่จังหวัดใกล้เคียง ต่างได้ถ่ายทอดประสบการณ์ผ่านความทรงจำที่ครั้งหนึ่งเคยเดินทางเข้ามาในพื้นที่พระธาตุยาคู แล้วเห็นถึงความเปลี่ยนแปลงในช่วงก่อนและหลังที่มีการประดิษฐ์สร้างประเพณีบนพื้นที่พระธาตุยาคู ดังที่ชนะของ อรุณี ผ่านจันทาร อายุ 26 ปี ชาวตำบลห้วยโพธิ์ อำเภอเมืองกาฬสินธุ์ จังหวัดกาฬสินธุ์ ได้กล่าวว่า “หนูเป็นคนกาฬสินธุ์ตั้งแต่เกิด แต่ปัจจุบันไปทำงานที่จังหวัดสกลนคร วันนี้พาเพื่อนๆ จากสกลนคร มาเที่ยว 5 คน พวกเขามางานครั้งนี้ครั้งแรก แต่หนูมาบ่อยจึงเห็นการเปลี่ยนแปลงของพื้นที่ แต่ก่อนบริเวณพระธาตุยาคูเงียบมาก พอจัดงานนี้ขึ้นมันทำให้พื้นที่มีสีสัน มีนักท่องเที่ยวมากมายมาไหว้พระธาตุยาคู มาถ่ายรูปกับทะเลง มาซื้อของดีเมืองกาฬสินธุ์ในตลาดนัดเฮือนอีสานโบราณ แม่หนูเองก็นำน้ำปลาร้า สินค้า OTOP ของตำบลห้วยโพธิ์มาขายด้วย พยายามไปอุดหนุนนะคะ” (อรุณี ผ่านจันทาร, 2563: สัมภาษณ์) นอกจากนี้ พันธพงษ์ บัวผาย อายุ 26 ปี ปัจจุบันรับราชการกรมบังคับคดี ชาวอำเภอแวงใหญ่ จังหวัดขอนแก่น ได้กล่าวว่า “วันนี้ผมตั้งใจพาครอบครัวและแฟนมาเที่ยวเลยครับพี่ เพราะที่นี้ไม่ไกลจากขอนแก่นบ้านผมมากนัก ผมเรียนจบคณะนิติศาสตร์ มหาวิทยาลัยมหาสารคาม ตอนเรียนหนังสือในช่วงก่อนสอบก็เคยแวะมากราบขอพรพระธาตุยาคูอยู่บ่อยครั้ง มาบ่อยครับเพราะแฟนผมเป็นคนอำเภอภมลาไสย

สารุขอย่าให้ลูกติดเอฟเลยประมาณนี้ แต่ก่อนพระธาตุยาคุเจียบเหงาไม่ค่อยมีคน แต่พอจัดงานนี้ได้ สองสามปีมีคนมาเที่ยวเยอะมากๆ เพราะเขาต่างอยากมาชมทะเลธง มาซื้อผ้าไหมแพรวาด้วย วันนี้ผม ก็เลยแต่งชุดผู้ไท ชุดพื้นเมืองของชาวกาฬสินธุ์มาให้เข้ากับบรรยากาศ ไหว้พระธาตุยาคุแล้วว่าจะไป เก็บภาพหล่องๆ ลงไอจีส์หน่อย (พันธพงษ์ บัวผาย, 2563: สัมภาษณ์) โดยที่คนดังกล่าวยังเป็นไปใน ทิศทางเดียวกันกับ กันตพิชญ์ พรหมแก้ว อายุ 29 ปี ชาวอำเภอบึงบูรพ์ จังหวัดศรีสะเกษ ได้กล่าวว่า “ผมเพิ่งมาบรรจุเป็นครูที่โรงเรียนอนุกุลนารี ในตัวจังหวัดกาฬสินธุ์ได้ไม่นาน แต่ก่อนผมเรียนหนังสือ ที่มหาวิทยาลัยมหาสารคาม เวลาเดินทางผ่านมาแถวนี้ก็เคยแวะมากราบขอพรพระธาตุยาคุ ทั้งใน เรื่องการเรียนและหน้าที่การงาน ส่วนใหญ่ก็ประสบผลสำเร็จตามที่ขอทุกครั้งไปนะครับ เลยเชื่อว่า พระธาตุยาคุแห่งนี้ศักดิ์สิทธิ์มาก แต่ก่อนบริเวณพระธาตุยาคุค่อนข้างเจียบสงบมาก มีชาวบ้านไม่กี่คน ที่มาดูแลจุดที่ให้บูชาดอกไม้ธูปเทียน แต่พอมีการจัดงานนี้ขึ้นบรรยากาศกลับคึกคักเต็มไปด้วย นักท่องเที่ยว วันนี้แม่กับพ่อผม พร้อมด้วยน้องชายเดินทางจากศรีสะเกษเพื่อมาเยี่ยมผมที่กาฬสินธุ์ เลยถือโอกาสพาท่านมาเวียนเทียนรอบองค์พระธาตุยาคุ พร้อมกับถ่ายภาพบรรยากาศทะเลธง และ ว่าจะหาซื้อของฝากกลับไปฝากญาติทางจังหวัดศรีสะเกษด้วย (กันตพิชญ์ พรหมแก้ว, 2563: สัมภาษณ์) ที่คนดังกล่าว ล้วนได้สะท้อนให้เห็นถึงความทรงจำของผู้คนในยุคหลังๆ ช่วงที่เป็นนิสิต นักศึกษา ที่ได้มีโอกาสเข้ามาสัมผัส หรือเข้าร่วมพิธีกรรมตามความเชื่อที่ พระธาตุยาคุ อันเป็นพื้นที่ ศักดิ์สิทธิ์ที่คนในท้องถิ่น และชาวจังหวัดกาฬสินธุ์ให้ความเคารพนับถือ นอกจากนี้ยังเห็นมุมมอง ของคนรุ่นใหม่ที่มีต่อปรากฏการณ์บนพื้นที่ทางวัฒนธรรม ในช่วงก่อนและหลังการจัดประเพณี ประดิษฐ์อีกด้วย

ในมุมมองของสื่อสารมวลชน ต่างก็ได้ชื่นชมผู้มีส่วนเกี่ยวข้องในการจัดงานดังกล่าว ที่ได้ดึงเอาภูมิปัญญาท้องถิ่น ผสมเข้ากับพื้นที่ทางวัฒนธรรมที่เคยหลับใหล ให้กลับมามีชีวิตอีกครั้ง ดังที่คนของช่างภาพอิสระจากจังหวัดขอนแก่น (ขอสงวนชื่อ-สกุล) ได้กล่าวว่า “สำหรับธงไชยมงม ถือว่าเป็นภูมิปัญญาพื้นบ้านที่ควรค่าแก่การอนุรักษ์ คนอีสานเรามีวิถีชีวิตความเชื่อเกี่ยวกับพุทธ ศาสนา นอกจากจะเอาดอกไม้ธูปเทียนมาบูชาพระรัตนตรัยหรือสิ่งศักดิ์สิทธิ์แล้ว ก็คิดประดิษฐ์สิ่ง ต่างๆ มาเป็นเครื่องบูชา ธงก็เช่นเดียวกัน พิจารณาเป็นเครื่องบูชาอย่างหนึ่ง สำหรับปรากฏการณ์ ทะเลธงนะครับ ทุกวันนี้โลกโซเชียลรวดเร็วมาก พอเขาเห็นว่าสวยก็แห่กันมาชม สำคัญคือพื้นที่แห่งนี้ มีเอกลักษณ์ อยู่แล้ว เป็นเมืองโบราณ ได้ยินว่ามีมาตั้งแต่สมัยทวารวดี เป็นเรื่องที่น่าทึ่งมากนะที่ทวาร วดีนอกจากจะมีในภาคกลาง ในภาคอีสานก็มีเมืองทวารวดีด้วย เป็นพื้นที่ทางวัฒนธรรมที่เปิดโอกาส ให้นักท่องเที่ยวได้เข้ามาสัมผัสทั้งในส่วนของประวัติศาสตร์ ทั้งในเรื่องภูมิปัญญาท้องถิ่น ชื่นชมทุกฝ่าย เลย ทั้งจังหวัด ทั้งชาวบ้าน ครัวเรือนออกมาได้มากมาย ครับ เปลี่ยนพื้นที่ที่เคยเจียบเหงาให้กลับมา มีชีวิตชีวาอีกครั้ง” (ช่างภาพอิสระจากจังหวัดขอนแก่น, 2563: สัมภาษณ์) นอกจากนั้น นันทวัฒน์ รัตนวงษ์ อายุ 27 ปี ช่างภาพอิสระจากอำเภอยะผิง จังหวัดบึงกาฬ ยังได้กล่าวว่า “ผมเป็นช่างภาพ อิสระชอบถ่ายภาพวิวทิวทัศน์ รวมไปถึงประเพณีพิธีกรรมต่างๆ ทั่วภาคอีสาน จำได้ว่าในช่วงที่ผมยัง เรียนหนังสืออยู่เคยมาไหว้พระธาตุยาคุแล้วครั้งหนึ่ง บรรยากาศเจียบเหงามากๆ ไม่ได้มีนักท่องเที่ยว หรือผู้คนเข้ามาในพื้นที่มากมายขนาดนี้ พอมาเจองานครั้งนี้ถือว่าได้เนรมิตพื้นที่จากหน้ามือเป็นหลัง มือเลย ขอชื่นชมและให้กำลังใจทุกภาคส่วนที่ร่วมกันจัดงานครั้งนี้ขึ้นมาะครับ ในปีต่อๆ ไปผมคงได้

ชวนพรรคพวกช่างภาพมาถ่ายภาพบรรยากาศงานประเพณีดีๆ แบบนี้อีกครั้งครับ” (นันทวัฒน์ รัตนวงษ์, 2563: สัมภาษณ์)



ภาพประกอบ 134 ทะเลธงสีสันสดใส
ภาพจาก นันทวัฒน์ รัตนวงษ์ (2563)

จึงอาจกล่าวโดยสรุปว่า ธงถูกนำมาใช้เป็นองค์ประกอบสำคัญในการจัดประเพณี ประดิษฐ์บนพื้นที่พระธาตุยาคู เริ่มตั้งแต่การจัดงานมาขมุขุมิ ทวารวดีมิ่งหล้า เมืองฟ้าแดดสงยาง เมื่อปี 2562 และได้มีการผลิตซ้ำธงในประเพณีประดิษฐ์ และกิจกรรมอื่นๆ ที่จัดขึ้นบนพื้นที่พระธาตุยาคูอย่างต่อเนื่อง โดยประเพณีประดิษฐ์ทั้งหลายเป็นผลพวงจากนโยบายของรัฐ ที่ต้องการยกระดับการท่องเที่ยวบนพื้นที่ทางวัฒนธรรมกล่าวคือ พระธาตุยาคู โบราณสถานทางพุทธศาสนาซึ่งถือเป็นทุนทางวัฒนธรรมที่มีอยู่เดิม เพื่อสร้างรายได้ให้กับท้องถิ่น ไปพร้อมกับการกระตุ้นเศรษฐกิจให้กับจังหวัด โดยพบว่าการใช้ธงในบริบทพื้นที่พระธาตุยาคูกับประเพณีประดิษฐ์ ทำให้เกิดกระแสการท่องเที่ยวเชิงศาสนาและวัฒนธรรมจนเกิดปรากฏการณ์ “เที่ยวทะเลธงที่พระธาตุยาคู” โดยกระแสการท่องเที่ยวที่เป็นผลมาจากความสำเร็จของการจัดประเพณีประดิษฐ์นั้น เกิดจากการยอมรับสนับสนุนของคนในท้องถิ่นผู้เป็นเจ้าของพื้นที่ เนื่องจากได้มีส่วนช่วยในการสร้างอัตลักษณ์ และความมีตัวตนให้กับพื้นที่ทางวัฒนธรรม ในฐานะที่เป็น “พื้นที่ศักดิ์สิทธิ์” ที่คนในท้องถิ่นต่างให้ความเคารพนับถือ อีกทั้งประเพณีประดิษฐ์ดังกล่าวได้ถ่ายทอดบรรยากาศทางวัฒนธรรม ตลอดจนวิถีชีวิต และความเชื่อของคนในท้องถิ่นให้ปรากฏแก่สาธารณชน ในขณะที่เดียวกันประเพณีประดิษฐ์เหล่านี้ก็ยังมี ความโดดเด่น คงความเป็นเอกลักษณ์ สร้างความตื่นตาตื่นใจให้กับนักท่องเที่ยว ซึ่งล้วนแล้วแต่เป็นบุคคลภายนอกที่มีโอกาสเข้ามาในพื้นที่ทางวัฒนธรรม โดยต่างได้ให้คุณค่าต่อธงในฐานะสิ่งประดิษฐ์ หรืองานฝีมือที่สะท้อนภูมิปัญญาท้องถิ่น อันมีส่วนสำคัญในการสร้างบรรยากาศการท่องเที่ยวที่มีความแปลกใหม่ไม่เหมือนใคร อีกทั้งยังถูกนำมาประยุกต์เป็นงานศิลปะ หรืองานฝีมือในรูปของสินค้าที่ระลึก ซึ่งเป็นที่นิยมสำหรับนักท่องเที่ยวในยุคโลกาภิวัตน์ ผลพลอยได้ที่ตามมาคือ รายได้ทาง

เศรษฐกิจที่เกิดจากกระแสการท่องเที่ยวเชิงศาสนาและวัฒนธรรมได้กระจายลงสู่ท้องถิ่น ส่วนหนึ่งหมุนเวียนในระบบเศรษฐกิจของจังหวัด จึงอาจกล่าวได้ว่ารัฐมีส่วนสำคัญอย่างยิ่งในการทำให้เกิดกระแสการท่องเที่ยวบนพื้นที่พระธาตุยาคู และภายใต้คำจำกัดความดังกล่าวรัฐยังถูกทำให้กลายเป็นสินค้า ดังที่จะได้กล่าวต่อไป

5.5 รุ่งกับการทำให้เป็นสินค้า

รุ่ง เป็นงานศิลปหัตถกรรมแขนงหนึ่ง เป็นสัญลักษณ์ทางวัฒนธรรมที่สะท้อนภูมิปัญญาท้องถิ่น จากเดิมที่เคยปรากฏและมีบทบาทเด่นชัดในบริบทสังคมวัฒนธรรมอีสาน ผ่านประเพณีฮีตสิบสอง และพิธีกรรมอื่นๆ แต่ภายหลังได้ถูกหีบยกมาเป็นองค์ประกอบสำคัญในการประดิษฐ์สร้างประเพณีบนพื้นที่พระธาตุยาคู และมีการผลิตซ้ำในพื้นที่ดังกล่าวอย่างต่อเนื่อง จนผู้คนต่างรับรู้และเรียกขานกันว่า “รุ่งที่พระธาตุยาคู” ผนวกกับกระแสโลกาภิวัตน์ที่ทำให้วัฒนธรรมการใช้รุ่งไม่ได้ติดอยู่ในกรอบทางด้านวัฒนธรรมเพียงด้านใดด้านหนึ่งดังเช่นอดีต แต่มีการประยุกต์ ดัดแปลงให้รุ่งกลายเป็นสินค้าที่ยังคงความเป็นเอกลักษณ์ ผ่านของที่ระลึกรูปแบบต่างๆ ที่คนในท้องถิ่นต่างประดิษฐ์ขึ้นสำหรับจำหน่ายให้กับผู้ที่เข้ามาในพื้นที่ทางวัฒนธรรม นอกจากนั้นยังมีการขนานการซื้อ-ขาย โดยคนในชุมชน กลุ่มวิสาหกิจ และหน่วยงานของรัฐเข้ามาเกี่ยวข้อง และยังมี การนำรุ่งไปใช้ในงานโฆษณาประชาสัมพันธ์จนก่อให้เกิดกระแสการท่องเที่ยวที่พระธาตุยาคูอีกด้วย โดยการศึกษาครั้งนี้จะได้กล่าวถึงองค์ประกอบต่างๆ ที่สะท้อนนัยการทำให้รุ่งเป็นสินค้า ดังนี้

- 1) รุ่งกับสินค้าที่ระลึก
- 2) รุ่งกับกระบวนการสร้างมูลค่า
- 3) รุ่งกับการโฆษณาประชาสัมพันธ์
- 4) รุ่งกับการออกแบบสร้างสรรค์

5.5.1 รุ่งกับสินค้าที่ระลึก

สำหรับสินค้าที่ระลึกที่ได้รับความนิยม และเป็นที่นิยมของนักท่องเที่ยวที่เดินทางมาร่วมงานในประเพณีประเพณีบนพื้นที่พระธาตุยาคู รวมไปถึงผู้คนที่มีโอกาสเดินทางผ่านชุมชนบ้านเสมา ตำบลหนองแปน อำเภอกมลาไสย จังหวัดกาฬสินธุ์ ตั้งแต่ปี 2562 เรื่อยมาจนถึงปัจจุบัน สินค้าที่ระลึกนั้นก็คือ “โมบายรุ่งไยแมงมุม” โดยวาสนา สุภาณี ชาวชุมชนบ้านเสมา ได้กล่าวว่า “ช่วงแรกๆ ชาวบ้านเสมาทำรุ่งไยแมงมุมขนาดใหญ่ไปประดับบริเวณพระธาตุยาคู คนที่มากราบพระธาตุเห็นว่ารุ่งชนิดนี้มีสีสันงดงาม จึงสนใจอยากจะทำกลับไปประดับไว้ที่บ้านเรือนแต่ด้วยขนาดไม่เอื้ออำนวย ชาวบ้านเสมาจึงปรับขนาดให้เล็กลง จากต้นรุ่งเปลี่ยนมาเป็นโมบายรุ่ง ที่สามารถนำไปประดับตกแต่งอาคารบ้านเรือนได้ด้วย (วาสนา สุภาณี, 2564: สัมภาษณ์) ทศณะดังกล่าวยังสอดคล้องกับช่างภาพอิสระที่มีโอกาสมาบันทึกภาพบรรยากาศในประเพณีประเพณีบนพื้นที่พระธาตุยาคู นันทวัฒน์ รัตนวงษ์ ชาวจังหวัดบึงกาฬ ได้กล่าวว่า “จากการที่ได้มาถ่ายภาพทะเลรุ่งที่พระธาตุยาคู ผมชอบสีสันของรุ่งไยแมงมุมมากเลยครับ มองแล้วเพลินไม่เบื่อเลย ยิ่งเห็นชาวบ้านแถบนี้ทำโมบายรุ่งไยแมงมุมมาขายเป็นของที่ระลึกให้กับนักท่องเที่ยวติดไม้ติดมือกลับบ้านแล้ว ผมก็อดใจไม่ไหว ต้องซื้อโมบายรุ่งกลับไปแขวนไว้บ้านที่บึงกาฬด้วยครับ” (นันทวัฒน์ รัตนวงษ์, 2563: สัมภาษณ์) จากทศณะของคนใน



ท้องถิ่นชุมชนบ้านเสมาได้สะท้อนให้เห็นความคิดสร้างสรรค์ ในการต่อยอดงานศิลปหัตถกรรมที่ถูกสั่งสมมาจากภูมิปัญญาท้องถิ่น สู่ของที่ระลึก ซึ่งคนหรือกลุ่มเป้าหมายสามารถเข้าถึงได้ง่าย อีกทั้งการผลิตซ้ำสูงในประเพณีประติมากรรมพื้นที่พระธาตุยาคู ยังสร้างภาพจำให้กับนักท่องเที่ยวที่มีโอกาสเข้ามาในพื้นที่ สามารถตัดสินใจเลือกซื้อของที่ระลึกที่เกี่ยวกับรุ่งกลับไปได้อีกด้วย

จากการลงพื้นที่สำรวจของผู้วิจัย ตั้งแต่ช่วงปี 2562 มาจนถึงปัจจุบัน ในช่วงที่มีการจัดประเพณีประติมากรรมพื้นที่พระธาตุยาคู พบว่า สองข้างถนนสายกมลาไสย-หนองแวน ระยะทางเกือบ 10 กิโลเมตร จะเต็มไปด้วยร้านจำหน่ายโมบายรุ่งไยแมงมุม ที่ชาวบ้านในท้องถิ่นทำขึ้นเพื่อหวังจะสร้างรายได้ในช่วงที่มีกระแสการท่องเที่ยวที่พระธาตุยาคู ส่วนในช่วงที่ไม่มีการจัดประเพณีประติมากรรมที่พระธาตุยาคู จะมีร้านขายโมบายรุ่งไยแมงมุมของชาวบ้าน เฉพาะสองข้างถนนที่ตัดผ่านชุมชนบ้านเสมาเท่านั้น ข้อสังเกตประการสำคัญพบว่า คนในท้องถิ่นที่ทำโมบายรุ่งไยแมงมุมออกมาวางจำหน่ายต่างพยายามสื่อสารกับผู้สนใจที่เข้ามาซื้อทำนองว่า ใครบูชาสิ่งศักดิ์สิทธิ์ด้วยรุ่งไยแมงมุมจะเป็นการเสริมดวง เสริมบารมี เงินทองไม่ขาดมือ จะไหลมาเป็นสายเหมือนดั่งเช่นไยแมงมุม ซึ่งการสื่อสารดังกล่าวน่าจะได้รับการตอบรับที่ดีจากผู้คนในยุคโลกาภิวัตน์ ที่นอกจากการนำรุ่งไยแมงมุมไปประดับตามวัดวาอารามหรือพื้นที่ศักดิ์สิทธิ์แล้ว ผู้คนจำนวนไม่น้อยยังนำรุ่งไยแมงมุมไปประดับบริเวณที่พักอาศัยของตนเอง ด้วยมีความเชื่อว่ารุ่งไยจะสามารถเสริมโชคชะตาได้อีกด้วย ทั้งนี้ผู้วิจัยได้สำรวจรูปลักษณ์ของโมบายรุ่งไยแมงมุมของชุมชนบ้านเสมาและชุมชนใกล้เคียง พบว่ามีอยู่ 5 รูปแบบ ดังตารางต่อไปนี้

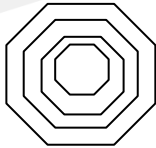
ตาราง 2 รูปแบบและแบบจำลองรูปลักษณ์ของโมบายรุ่งไยแมงมุม

ลำดับ	รูปแบบของโมบายรุ่งไยแมงมุม	แบบจำลองรูปลักษณ์ของโมบายรุ่งไยแมงมุม
1.	รุ่งสี่เหลี่ยม	
2.	รุ่งหกเหลี่ยม	
3.	รุ่งแปดเหลี่ยม	

ตาราง 2 รูปแบบและแบบจำลองรูปลักษณะของโบายยงโยแมงมม (ต่อ)

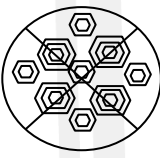
ลำดับ	รูปแบบของโบายยงโยแมงมม	แบบจำลองรูปลักษณะของโบายยงโยแมงมม
4.	ชุงสามมิติ	
5.	ชุงดาวกระจาย	
6.	ชุงกลม	

ที่มา: ข้อมูลจาก ผู้วิจัย (2564)

ข้อสังเกตประการสำคัญจากข้อมูลตารางที่ 2 ลำดับที่ 1-3 คือ ชุงสี่เหลี่ยม ชุงหกเหลี่ยม และชุงแปดเหลี่ยม ชุง 3 รูปแบบแรกนี้ นิยมทำกันอย่างแพร่หลายในชุมชนบ้านเสมาและชุมชนใกล้เคียง โดยเฉพาะในช่วงที่มีการจัดประเพณีประเพณีขึ้นพื้นที่พระธาตุยาคู เมื่อปี 2562 ซึ่งน่าจะมีเหตุผลมาจากขั้นตอนในการทำไม่ได้มีความสลับซับซ้อนมากนัก เพียงเหลาไม้ไผ่มาไขว้กันแล้วจึงพันไหมพรมขึ้นทีละชั้น ส่วนลำดับที่ 4-6 ชุงสามมิติ ชุงดาวกระจาย และชุงกลม ชุง 3 รูปแบบหลังนี้ เกิดจากการพัฒนาต่อยอดชุงให้มีรูปลักษณะที่แปลกตาและเน้นความประณีตสวยงามมากยิ่งขึ้น อีกทั้งยังเป็นการเพิ่มทางเลือกให้กับกลุ่มเป้าหมายหรือผู้สนใจที่มาซื้อหาโบายยงโยแมงมมอีกด้วย ประชาชนชาวบ้านผู้มีความรู้ด้านการออกแบบ และประติษฐ์ชุงโยแมงมมของชุมชนบ้านเสมา เช่น คำพันธ์ คำม่วงไทย ได้อธิบายถึงรูปแบบของโบายยงโยแมงมม ที่นิยมประติษฐ์กันอย่างแพร่หลายว่า “ในระยะแรก โบายยงของบ้านเสมาจะนิยมทำโครงไม้ไผ่เป็นรูป 4 เหลี่ยม 6 เหลี่ยม และ 8 เหลี่ยม ก่อนที่จะนำเส้นไหมพรมสีสันต่างๆ มาพันรอบหลายๆ ชั้น จนเป็นชุงโยแมงมม พอทำได้จำนวนมากก็นำมาประกอบเรียงร้อยกันเข้ากับเชือกเป็นโบายยง ส่วนราคาก็ขึ้นอยู่กับขนาดความสูงของชุง เพราะถ้ายิ่งมีขนาดสูงมากก็ต้องใช้ชุงโยแมงมม มาประกอบเข้าเป็นจำนวนมากจึงทำให้ต้นทุนวัสดุ เช่น ไหมพรม ลูกบิด และกระดิ่ง สูงขึ้นด้วยเช่นกัน ยกตัวอย่างกรณีการทำโบายยงที่นำไปแขวนประดับที่พระธาตุยาคู ในงานวันมาฆบูชาและวันวิสาขบูชาแบบนั้นสูงประมาณ 3 ถึง 4 เมตร ก็จะทำให้ขายกันต้นละประมาณ 3,000 ถึง 3,500 บาท ส่วนที่คนนิยมซื้อไปถวายวัดหรือแขวนตามที่ต่างๆ นั้น ความสูงประมาณ 1 ถึง 2 เมตร ก็ขายกันอันละ 500 ไปจนถึง 1,000 บาท แต่ที่นิยมกันมากที่สุดคือ

ปัจจุบันนี้คือ เริ่มมีนักท่องเที่ยวซื้อเอาไปไว้ประดับบ้านเรือนเป็น โม่บายรูจขนาดเล็ก ชาวบ้านทำขายกัน อันละ 100 ถึง 150 บาท หรือคู่ละ 300 บาท ขนาดใหญ่ขึ้นมาอีกคู่ละ 500 บาท” (คำพันธ์ คำมวงไทย, 2563: สัมภาษณ์)

ชาวชุมชนบ้านเสมากลุ่มแรกๆ ที่รวมกลุ่มกันทำโม่บายรูจเเมงมูม และสินค้าที่ระลึกอื่นๆ ที่เกี่ยวกับรูจ จำหน่ายให้กับนักท่องเที่ยวที่เดินทางมาในพื้นที่พระธาตุยาคู และชุมชนบ้านเสมา ในช่วงที่มีการจัดประเพณีประดิษฐ์บนพื้นที่พระธาตุยาคูอย่าง ภัคดี กล้าวิจารณ์ หนึ่งในสมาชิกกลุ่มวิสาหกิจชุมชนบ้านเสมา ได้อธิบายขั้นตอนการทำรูจเเมงมูมว่า “รูจเเมงมูมรูปแบบง่ายที่สุดเหมาะสำหรับผู้เริ่มฝึกหัดทำ คือ รูจแบบสี่เหลี่ยม โดยอุปกรณ์ที่เราจะต้องเตรียม มี 2 อย่าง ได้แก่ (1) ไม้ไผ่เหลาสำหรับใช้เป็นโครงรูจ และ (2) เส้นไหมพรมหลากหลายสีส้นขึ้นอยู่กับความชอบ ขั้นตอนแรกเริ่มจากการเหลาไม้ไผ่ให้ได้ขนาดพอเหมาะความยาวประมาณ 10 นิ้ว เสร็จแล้วประกบไม้ไผ่ทั้ง 2 ชั้น เข้าด้วยกัน แล้วพันเส้นไหมพมรอบๆ ไม้ไผ่ทั้งสองชั้นบริเวณแกนกลางให้แน่น ขั้นตอนต่อไปจึงเริ่มต้นทำเส้นเเมงมูม ด้วยการพันเส้นไหมพมรอบไม้ไผ่แต่ละด้าน โดยวนเส้นไหมพมจากด้านล่างแล้วหมุนรอบไม้ไผ่ขึ้นข้างบน ให้ทำซ้ำวนไปเรื่อยๆ ขั้นตอนต่อไปจึงเพิ่มสีส้นให้รูจด้วยการใช้ไหมพมสีต่างๆ ตัดเส้นไหมพมสีเก่า มัดปมกับเส้นไหมพมอีกสีให้แน่น แล้วพันวนรอบไม้ไผ่ไปเรื่อยๆ จนเกือบสุดความยาวไม้ไผ่ ขั้นตอนสุดท้ายเมื่อสุดความยาวไม้ไผ่แล้วจึงมัดปมเชือกปิดท้ายให้แน่นเป็นอันเสร็จเรียบร้อย พอทำลักษณะนี้ได้หลายๆ ชั้นแล้วจึงนำมาร้อยเข้ากับเชือก ลูกบิด ให้เป็นโม่บายรูจ” (ภัคดี กล้าวิจารณ์, 2564: สัมภาษณ์) คำอธิบายดังกล่าวยังสอดคล้องและเป็นไปในทิศทางเดียวกันกับ ดวงจันทร์ ศรีพินนา ปราชญ์ชาวบ้านผู้มีองค์ความรู้ด้านการออกแบบและประดิษฐ์รูจเเมงมูมของชุมชนบ้านเสมา ได้กล่าวว่า “รูจที่ทำง่ายที่สุดคือรูจสี่เหลี่ยม ใครที่ทำรูจสี่เหลี่ยมได้ก็จะสามารถทำรูจหกเหลี่ยม แปดเหลี่ยมได้ด้วยเช่นกัน เพียงนำไม้ไผ่มาขัดกันพันด้วยเชือกหรือไหมพมให้แน่น จากนั้นจึงเอาไหมพมหลายๆ สีมาพันเป็นชั้นๆ ก็ได้รูจเเมงมูมแล้ว โดยแม่เคยเอาเทคนิคนี้ไปสอนนักเรียนตามโรงเรียน จะเริ่มฝึกให้นักเรียนทำรูจสี่เหลี่ยมเป็นพื้นฐานก่อนที่จะนำไปสู่รูปแบบอื่น” (ดวงจันทร์ ศรีพินนา, 2563: สัมภาษณ์) จะเห็นได้ว่าทักษะของปราชญ์ท้องถิ่น ต่างมีเทคนิคและวิธีการในการทำรูจอย่างง่าย ก่อนที่จะพัฒนารูปแบบไปสู่การทำรูจประเภทอื่นๆ ตามลำดับ อีกทั้งยังมีการถ่ายทอดให้กับเด็กและเยาวชน นัยดังกล่าวจึงสะท้อนให้เห็นถึงองค์ความรู้ของคนในท้องถิ่นที่สามารถถ่ายทอดให้กับผู้อื่นผ่านประสบการณ์และความชำนาญสำหรับรูปแบบของรูจอย่างง่ายที่นิยมทำขึ้น ได้แก่ รูจสี่เหลี่ยม จะใช้ไม้ไผ่ขัดกัน 2 ชั้น รูจหกเหลี่ยม จะใช้ไม้ไผ่ขัดกัน 3 ชั้น และรูจแปดเหลี่ยม จะใช้ไม้ไผ่ขัดกัน 4 ชั้น ส่วนสีส้นขึ้นอยู่กับความคิดสร้างสรรค์ของผู้ทำ โดยมักจะทำรูจลายธงชาติ ลายโล่ระดับสี่ และลายสีรุ้ง ดังภาพประกอบ



ภาพประกอบ 135 ชูงสี่เหลี่ยม
ภาพโดย ผู้วิจัย (2564)

พหุมนุ ปณุ ทิโต ชีเว



ภาพประกอบ 136 ชุงหกลีเยม

ภาพโดย ผู้วิจัย (2564)

ข้อสังเกตประการสำคัญคือ ชุงใยแมงมุมอย่างง่าย ได้แก่ ชุงสี่เหลี่ยม ชุงหกเหลี่ยม และชุงแปดเหลี่ยม ที่นิยมทำกันอย่างแพร่หลาย ยังได้ถูกพัฒนาต่อยอดทั้งในส่วนรูปลักษณะและสีสันทองชุง โดยพบว่านอกจากการทำชุงสี่เหลี่ยมโดยการนำไม้ไผ่สองชิ้นมาไขว้ขัดกัน แล้วจึงนำไหมพรมมาพันรอบ ดังที่เห็นโดยทั่วไปแล้ว คนในท้องถิ่นยังมีการปรับรูปลักษณะของชุงสี่เหลี่ยมให้แตกต่างออกไปจากเดิม โดยการทำชุงสี่เหลี่ยมด้านเท่า แล้วนำมาประกอบเข้ากันในลักษณะกล่องสี่เหลี่ยม รวมถึงการพัฒนาสีสันทให้มีความสวยงามโดดเด่นยิ่งขึ้น ถึงแม้คนในท้องถิ่นจะเรียกการทำชุงรูปแบบเหล่านี้ว่าเป็น “ชุงอย่างง่าย” ก็ตาม แต่ในทัศนะของผู้วิจัยรวมถึงกลุ่มเป้าหมายที่มาซื้อหาชุงที่ชุมชนบ้านเสมา ยังถือว่าโมบายชุงใยแมงมุม เป็นงานศิลปะที่จะต้องอาศัยทักษะและความชำนาญจากการเย็บปักถักร้อย โดยมีการนำวัสดุจำพวก ลูกปัด ดอกรักพลาสติก และกระดิ่งพลาสติก เข้ามาร้อยเรียงประกอบให้เป็น โมบายชุงใยแมงมุม โดยอุไรวรรณ สิงห์คร นักท่องเที่ยวชาวอำเภอขุนหาญ จังหวัดศรีสะเกษ ได้กล่าวว่า “มีโอกาสมานเที่ยวงานที่พระธาตุยาคู เห็นโมบายชุงใยแมงมุมที่ชาวบ้านขายกัน อันละ 100 ถึง 300 บาท ซื้อกลับไปประดับบ้าน รู้สึกไม่เสียดายเงินเลย เพราะกว่าจะได้ชุงแต่ละอัน กว่าจะมา ร้อยเรียงเป็นโมบาย ผู้ทำต้องใช้เวลาละเอียด และความอดทนเป็นอย่างมาก” (อุไรวรรณ สิงห์คร, 2563: สัมภาษณ์)



ภาพประกอบ 137 ชุงแปดเหลี่ยม
ภาพโดย ผู้วิจัย (2564)

นอกจากนั้นยังมีการประยุกต์ ต่อยอด ชุงในเชิงการออกแบบสร้างสรรค์ โดยมีการพัฒนารูปแบบของชุงใยแมงมุมอย่างง่ายให้เป็น ชุงสามมิติ ชุงดาวกระจาย และชุงกลมขึ้น ดังที่ บุญล้วน สุภาชี ผู้ช่วยผู้ใหญ่บ้านเสมา ได้กล่าวว่า “ในช่วงปี 2562 ผมเคยเป็นตัวแทนชาวชุมชนบ้านเสมาไปอบรมร่วมกับกรมการพัฒนาชุมชน ในการออกแบบชุงสร้างสรรค์ การอบรมครั้งนั้นมีหน่วยงานภาครัฐ เอกชน ผู้แทนชุมชนอื่นๆ หลายภาคส่วนเข้าร่วม เรามีโอกาสได้แลกเปลี่ยนเรียนรู้ประสบการณ์กัน ก่อนจะตกผลึกเป็นชุงสามมิติ และชุงดาวกระจาย หลังจากรอบรมเสร็จสิ้นแล้ว จึงได้นำรูปแบบของ ชุงนั้นกลับมาทำกันอย่างแพร่หลายที่บ้านเสมา โดยเป็นการต่อยอดความรู้สู่ชุมชน เพราะชาวบ้านเสมาของเรามีทักษะในการทำชุงอยู่แล้ว จึงไม่ใช่เรื่องยากที่จะฝึกฝนทำชุงรูปแบบใหม่ๆ ที่สำคัญชุงสามมิติ และชุงดาวกระจาย ที่ประกอบเป็นโมบายชุง ก็เป็นที่นิยมของนักท่องเที่ยวที่เรามีโอกาสได้แวะเวียนมาที่พระธาตุยาคู บ้านเสมา รวมไปถึงการสั่งทำชุงผ่านช่องทางต่างๆ อีกด้วย” (บุญล้วน สุภาชี, 2564: สัมภาษณ์) จากข้อมูลดังกล่าว ยังเป็นไปในทิศทางเดียวกันกับทัศนะของ นางเยาว์ ชาญชิต ผู้สูงอายุวัย 72 ปี ชาวชุมชนบ้านเสมา ที่ได้เล่าถึงกระแสความนิยมของโมบายชุงว่า “ในช่วงที่มีการจัดงานที่พระธาตุยาคู ยายก็เคยทำโมบายชุงใยแมงมุมแบบสามมิติ กับชุงดาวกระจาย ให้ลูกสาวนำไปขายที่พระธาตุยาคู พองานดังกล่าวเสร็จสิ้นแล้ว ก็ทำตามออเดอร์ที่เขาสั่งผ่านกลุ่มวิสาหกิจชุมชนมาบ้าง ขายหน้าบ้านตัวเองบ้าง ปรากฏว่าโมบายชุงแบบสามมิติ กับ

ดาวกระจายนี้ขายดีกว่าชนิดอื่นๆ โดยราคาขายก็เริ่มตั้งแต่ 100 ไปจนถึง 3,000 บาท ขึ้นอยู่กับขนาดของธงด้วย” (นงเยาว์ ชาญชิต, 2564: สัมภาษณ์) จากข้อมูลดังกล่าว ได้สะท้อนให้เห็นวิถีชีวิตของผู้สูงอายุในชุมชนบ้านเสมา ได้เปลี่ยนแปลงไปจากอดีต โดยเฉพาะในช่วงกระแสการท่องเที่ยวในท้องถิ่น ที่ส่งผลทำให้เกิดปรากฏการณ์การทำให้ธงเป็นสินค้า โดยพบว่า ผู้สูงอายุส่วนใหญ่ในชุมชนได้ใช้เวลาว่างจากการทำเกษตร หันมาประดิษฐ์ธงใยแมงมุมส่งให้กับกลุ่มวิสาหกิจชุมชน และบางส่วนยังนำออกมาจำหน่ายบริเวณหน้าบ้านเรือนที่พักอาศัยเพื่อหารายได้เสริมอีกช่องทางหนึ่ง



ภาพประกอบ 138 ธงสามมิติ

ภาพโดย ผู้วิจัย (2563)

ข้อสังเกตประการสำคัญคือ ธงสามมิติ เป็นธงที่ได้รับความนิยมจากกลุ่มนักท่องเที่ยว และมีบทบาทโดดเด่นจนได้รับการยอมรับให้มีความสำคัญเหนือกว่าธงรูปแบบอื่นๆ อาจจะเป็นเพราะความประณีตสวยงาม และคงความเป็นเอกลักษณ์ทางวัฒนธรรมเฉพาะถิ่นของชุมชนบ้านเสมา ซึ่งธงประเภทนี้ยังไม่เคยปรากฏในท้องถิ่นมาก่อน ที่สำคัญธงสามมิตินี้ถูกนำไปใช้ในการประกอบพิธีทานธงของผู้ว่าราชการจังหวัด และนายอำเภอทั้ง 18 อำเภอ อีกทั้งยังเป็นธงที่ใช้สำหรับสักการะพระธาตุยาคู ของผู้มีตำแหน่งแห่งที่ ในโอกาสเดินทางมารับตำแหน่ง หรือมาปฏิบัติราชการในพื้นที่จังหวัดกาฬสินธุ์ ประเด็นดังกล่าวสอดคล้องกับทัศนะของคนในชุมชนบ้านเสมาอย่าง ราไพ บุตรโพธิ์ศรี ผู้ที่มีฝีมือในการประดิษฐ์ธงสามมิติ ได้กล่าวว่า “ธงที่เห็นในภาพขณะที่ท่านผู้ว่าราชการจังหวัดกำลัง

ประกอบพิธีทานธุงที่พระธาตุยาคู ในวันมาฆบูชาและวันวิสาขบูชา นั้น ทางอำเภอภมลาไสย ได้ขอความร่วมมือมายังกลุ่มประดิษฐ์ธุงบ้านเสมา ให้จัดทำธุงสามมิติขนาดใหญ่ขึ้นเพื่อใช้ในพิธีดังกล่าว และบางอำเภอที่ไม่พร้อมจัดทำ ก็ได้มาว่าจ้างกลุ่มทำธุงบ้านเสมาทำไว้ให้เช่นกัน หรือแม้แต่ในช่วงที่ท่านผู้ว่าย้ายมาใหม่ 2 ท่าน เดินทางมาสักการะพระธาตุยาคู ก็กลุ่มพวกพี่ๆ นี้แหละที่ได้เตรียมธุงไว้ให้ท่าน ราคาต่อต้นก็ประมาณ 3,000 บาท เพราะขนาดใหญ่ ใช้ไหมพรมจำนวนมาก จะว่าไปแล้วทำธุงนี้รายได้ดีกว่าทำอะไรทำนาอีกนะ ช่วยผู้สูงอายุในหมู่บ้านให้มีรายได้เสริมด้วย แต่ต้องมีความอดทนประกอบกับความพยายามมากๆ” (รำไพ บุตรีโพธิ์ศรี, 2564: สัมภาษณ์) ประจักษ์พยานสำคัญที่ว่า ธุงสามมิติมีบทบาทโดดเด่นจนได้รับการยอมรับให้มีความสำคัญเหนือกว่าธุงรูปแบบอื่นๆ คือ ธุงสามมิติของผู้ว่าราชการจังหวัด นายอำเภอ และบุคคลสำคัญ ที่นำมาสักการะพระธาตุยาคู ปัจจุบันได้ถูกเก็บรักษาไว้เป็นอย่างดี ภายในศาลาบริการนักท่องเที่ยวของโบราณสถานพระธาตุยาคู บ้านเสมา ตำบลหนองแปน อำเภอภมลาไสย จังหวัดกาฬสินธุ์ ดังภาพประกอบ



ภาพประกอบ 139 ธุงสามมิติของบุคคลสำคัญที่ใช้ในการสักการะพระธาตุยาคู
ภาพโดย ผู้วิจัย (2564)

นอกจากธุงสามมิติแล้ว ยังมีธุงอีกรูปแบบหนึ่งที่คนในท้องถิ่นเรียกว่า “ธุงดาวกระจาย” โดยเป็นธุงที่ได้อาศัยรูปแบบของธุงสามมิติ มาพัฒนาต่อยอดเพื่อสร้างความแปลกใหม่และคงความเป็นเอกลักษณ์เฉพาะตัวของธุงชุมชนบ้านเสมาที่กำลังเป็นที่นิยมกันอย่างแพร่หลาย ประเด็นดังกล่าวสะท้อนผ่านทัศนะของ บุญล้วน สุภาชี ผู้ช่วยผู้ใหญ่บ้านเสมา ได้กล่าวว่า “ธุงดาวกระจาย เกิดจากการตกลึกทางความคิดเมื่อครั้งที่พวกผมไปอบรมร่วมกับกรมการพัฒนาชุมชนเมื่อปี 2562 แต่ทว่าเริ่มมาทำกันแบบเป็นกิจจะลักษณะ เมื่อช่วงต้นปี 2563 ที่ผ่านมานี้เอง เพราะว่าวิธีการทำค่อนข้างยุ่งยากกว่าธุงชนิดอื่น แต่ก็เริ่มมีชาวบ้านเสมาเริ่มทำมาวางขายที่หน้าบ้าน และบริเวณเขื่อนอีสานที่พระธาตุยาคูแล้วส่วนหนึ่ง แต่ยังไม่เป็นที่นิยมมากนัก ปัจจุบันผู้นำชุมชนเรากำลังหาช่องทางผลักดัน

ผลักดันให้ธงไชยแมงมุมเหล่านี้เป็นทรัพย์สินทางปัญญาของบ้านเสมา พุดง่าย ๆ คือการป้องกันการลอกเลียนแบบนั่นเอง” (บุญล้วน สุภาชี, 2564: สัมภาษณ์) จากข้อมูลดังกล่าวได้สะท้อนให้เห็นถึงการปรับตัว อีกทั้งความคิดสร้างสรรค์ของชาวชุมชนบ้านเสมา ในการพัฒนาต่อยอดรูปแบบของธงไชยแมงมุมให้มีความหลากหลายยิ่งขึ้น เพื่อให้สอดคล้องกับความสนใจและความต้องการของกลุ่มเป้าหมาย นอกจากนี้ในฝาผนังของผู้นำชุมชนเองก็มีความพยายามที่จะผลักดันให้ธงไชยแมงมุม เป็นอัตลักษณ์สะท้อนภาพของชุมชนเพื่อประโยชน์ในเชิงเศรษฐกิจของท้องถิ่นอีกด้วย



ภาพประกอบ 140 ธงดาวกระจาย ประดับทางเข้าวัดโพธิ์ชัยเสมาราม

ภาพโดย ผู้วิจัย (2564)

รูปแบบของธงสี่เหลี่ยม ธงหกเหลี่ยม ธงแปดเหลี่ยม ธงสามมิติ และธงดาวกระจาย ดังที่ได้กล่าวมาแล้วเบื้องต้นนั้น เป็นภาพสะท้อนการทำสัญลักษณ์ทางวัฒนธรรมให้กลายเป็นสินค้าจนได้รับความนิยมอย่างแพร่หลาย ธงอีกประเภทหนึ่งที่ได้กล่าวถึงในการศึกษาครั้งนี้ เกิดจากการประยุกต์เอาธงทุกรูปแบบรวมเข้าไว้ด้วยกัน โดยบทบาทของธงประเภทนี้มักจะถูกนำไปใช้ทำเป็นฉากเพื่อประดับตกแต่งสถานที่ โดยคนในท้องถิ่นเรียกธงชนิดนี้ว่า “ธงวงกลม” สายทอง รัตนวัน ชาวชุมชนบ้านเสมา ที่ร่วมทำธงวงกลมไปประดับไว้บริเวณวัดโพธิ์ชัยเสมาราม ได้กล่าวว่า “ในขณะที่ชาวบ้านเสมาไปตัดไม้ไผ่ แล้วนำมาเหลาทำเป็นโครงธงไชยแมงมุม ไม้ไผ่ที่ตัดมาบางส่วนเหลือ ถ้าจะเอาไปทิ้งก็เสียดาย เลยคิดนำมาสานให้เป็นรูปวงกลมคล้ายกับการสานส้ม เส้นผ่าศูนย์กลางประมาณ 2 ถึง 3 เมตร หรือแล้วแต่ขนาดตามใจชอบ จากนั้นจึงนำธงไชยแมงมุมทั้งแบบสี่เหลี่ยม หกเหลี่ยม

แปดเหลี่ยม และดาวกระจาย ต่างขนาดและสีส้น มาติดเข้ากับโครงไม้ไผ่สานนั้น เป็นแนวงกลม 3 ชั้น หรือ 4 ชั้น หรือ 5 ชั้นก็ได้ตามแต่ต้องการ มีลักษณะคล้ายกับล้อเกวียน” (สายทอง รัตนวัน, 2564: สัมภาษณ์) ดังภาพประกอบ



ภาพประกอบ 141 รุ่งวงกลม ประดับภายในวัดโพธิ์ชัยเสมาราม

ภาพโดย ผู้วิจัย (2564)

แต่ด้วยข้อจำกัดบางประการของรุ่งวงกลมนี้ ซึ่งมีขนาดใหญ่กว่ารุ่งรูปแบบอื่นๆ จึงไม่สะดวกต่อการเคลื่อนย้ายขนส่ง จึงไม่ค่อยเป็นที่นิยมสำหรับนักท่องเที่ยวมากนัก แต่ในทางกลับกันพบว่า วัด หรือสถานที่ราชการ ที่มีการจัดงานบุญประเพณี รวมถึงการเตรียมสถานที่ต้อนรับบุคคลสำคัญ ได้มีการติดต่อประสานงานมายังกลุ่มวิสาหกิจชุมชนบ้านเสมาให้ผลิตรุ่งประเภทนี้ เพื่อนำไปประดับตกแต่งสถานที่ ประเด็นดังกล่าวเป็นไปในทิศทางเดียวกันกับ ทักษะของ บุญล้วน สุภาชี ผู้ช่วยผู้ใหญ่บ้านเสมา ที่ได้กล่าวว่า “ชาวบ้านไม่ค่อยทำรุ่งวงกลมออกมาวางโชว์หน้าร้าน เพราะชาวบ้านบางคนเขาสานไม้ไผ่ และทำรุ่งใยแมงมุมเตรียมไว้แล้ว เพียงแต่รอคนมาสั่งซื้อเท่านั้น กลุ่มเป้าหมายที่นิยมมาสั่งทำรุ่งชนิดนี้คือ วัด โดยเฉพาะแถบทางอีสานใต้ ศรีสะเกษ สุรินทร์ มาสั่งทำรุ่งวงกลมไปใช้ในงานปิดทองฝังลูกนิมิต ฉลองศาลา และงานพุทธาภิเษก ยอดสั่งบางครั้งสูงถึง 30,000 บาท ก็เคยมีมาแล้ว นอกจากนั้นยังมีสถานศึกษาในแถบจังหวัดอุบลราชธานีได้สั่งทำรุ่งวงกลม โดยเขาขับรถยนต์มารับเอง เนื่องจากรุ่งวงกลมขนาดใหญ่มาก” (บุญล้วน สุภาชี, 2564: สัมภาษณ์) ข้อมูลดังกล่าวได้

บ้านเรือนอีกด้วย ซึ่งในที่นี้จะได้กล่าวถึง ชุมชนกับกระบวนการสร้างมูลค่าผ่าน (1) กลุ่มวิสาหกิจชุมชน (2) กลุ่มชาวบ้านที่รวมตัวกันแบบหลวมๆ และ (3) ปัจเจกบุคคล ดังนี้

จากการลงพื้นที่ชุมชนบ้านเสมาในระยะหลังพบว่า เอื้อนอีสานและบริเวณใกล้เคียงกับ พระธาตุยาคุ มีชาวชุมชนบ้านเสมาหลายคน กำลังจะหมักหมมทำโบายสูงใยแมงมุมเพื่อจำหน่าย ประมาณ 10 ร้าน นอกจากนั้นแล้ว ตลอดสองข้างถนนที่ตัดผ่านหมู่บ้านเสมา ก็มีชาวชุมชนบ้านเสมา ทำโบายสูงใยแมงมุมออกมาแขวนจำหน่ายบริเวณริมถนนเช่นเดียวกัน บุญล้วน สุภาชี ผู้ช่วยผู้ใหญ่บ้านเสมา ได้กล่าวว่า “ในอดีตชาวบ้านเสมาเราเคยถูกสบประมาทว่า โหมพรมพื้นไม้ไผ่แค่นี้ใคร เขาจะอยากได้ ใครเขาจะซื้อ แต่ไม่น่าเชื่อว่าพอมารวันหนึ่งโบายสูงใยแมงมุม จะกลายเป็นสินค้าขึ้นชื่อของบ้านเสมา พวกเราได้รับออเดอร์ให้ทำโบายสูงใยแมงมุมสูงสุดมูลค่ากว่า 200,000 บาท จนหลายคนพูดเป็นเสียงเดียวกันว่า ถ้าอยากได้จะต้องไปบ้านเสมา ถ้าอยากได้ผ้าต้องมาบ้านเสมา” (บุญล้วน สุภาชี, 2564 : สัมภาษณ์) ประเด็นดังกล่าวได้สะท้อนให้เห็นว่า โบายสูงใยแมงมุมกลายเป็นสินค้าของชุมชนบ้านเสมา โดยมีกลุ่มเป้าหมายต่างพื้นที่ได้หมุนเวียนกันเข้ามาสั่งซื้อเป็นจำนวนมาก จนทำให้ชาวชุมชนบ้านเสมาหลายครัวเรือนยึดการทำโบายสูงใยแมงมุมเป็นอาชีพเสริม นางเยาว์ ชาญชิต ชาวชุมชนบ้านเสมา ได้กล่าวว่า “ชาวบ้านเสมาลืมนตาอ้าปากได้ก็เพราะสูงใยแมงมุม เนื่องจากกลุ่มวิสาหกิจชุมชนของบ้านเสมา ได้รับออเดอร์สั่งซื้อโบายสูงใยแมงมุมจำนวนมาก เพื่อส่งให้กับโรงแรมทั้งในกรุงเทพฯ เขาใหญ่ และชลบุรี ด้วยจำนวนออเดอร์ที่เข้ามาเป็นระยะ ทำให้ชาวบ้านเสมาหลายหลังคาเรือนต่างหันมาทำสูงใยแมงมุม เพื่อส่งให้กับกลุ่มวิสาหกิจชุมชน เป็นรายได้เสริมอีกช่องทางหนึ่ง” (นางเยาว์ ชาญชิต, 2564: สัมภาษณ์) ประเด็นดังกล่าวเป็นไปในทิศทางเดียวกันกับ วาสนา สุภาชี ชาวชุมชนบ้านเสมา ได้กล่าวว่า “กลุ่มวิสาหกิจชุมชน จะเป็นผู้กระจายออเดอร์ให้กับชาวบ้านที่มีฝีมือในการทำสูง แต่ขึ้นอยู่กับชาวบ้านด้วยว่ามีความสามารถทำได้จำนวนมากน้อยเพียงใด ทำเสร็จแล้วก็จะนำไปส่งให้กับกลุ่มวิสาหกิจชุมชน พอส่งสูงแล้วได้เงินมาเขาก็จะแบ่งกันตามออเดอร์ที่เราได้รับมอบหมายให้ทำ” (วาสนา สุภาชี, 2564: สัมภาษณ์) จะเห็นได้ว่า ชาวชุมชนบ้านเสมาจะประดิษฐ์โบายสูงใยแมงมุมตามกำลังความสามารถและสอดคล้องกับสัดส่วนที่กลุ่มวิสาหกิจชุมชนได้รับการประสานสั่งซื้อมา

จากทัศนะของชาวชุมชนบ้านเสมา จะเห็นว่า ได้มีการกล่าวถึง “กลุ่มวิสาหกิจชุมชน” ซึ่งเป็นองค์กระระดับชุมชนที่ตั้งขึ้นอย่างเป็นทางการ โดยได้รับการสนับสนุนงบประมาณจากหน่วยงานภาครัฐ เช่น สำนักงานพัฒนาชุมชนอำเภอ และองค์กรปกครองส่วนท้องถิ่นในพื้นที่ อีกทั้งยังมีการบริหารในรูปของคณะกรรมการ เพื่อเป็นศูนย์กลางการขับเคลื่อนและกระจายรายได้จากการจำหน่ายสินค้าของชุมชน เพราะในระยะหลังมีกลุ่มเป้าหมายสนใจสั่งซื้อสูงของบ้านเสมามากขึ้น จึงจำเป็นต้องมีองค์กระระดับชุมชนเข้ามามีบทบาทช่วยขับเคลื่อนให้สามารถกระจายการจ้างงานและรายได้สู่ชาวบ้าน อย่างทั่วถึง ประเด็นดังกล่าว บุญล้วน สุภาชี ผู้ช่วยผู้ใหญ่บ้านเสมา เป็นหนึ่งในคณะกรรมการกลุ่มวิสาหกิจชุมชนบ้านเสมา ผู้มีบทบาทสำคัญในการประสานงานกับกลุ่มเป้าหมายที่ต้องการสั่งซื้อผลิตภัณฑ์ชุมชนบ้านเสมา ได้กล่าวว่า “ผลิตภัณฑ์ของชุมชนบ้านเสมา ที่ได้รับความนิยมสูงสุดในตอนนี้ คือโบายสูงใยแมงมุม กลุ่มเป้าหมายที่นิยมสั่งออเดอร์เข้ามาจะเป็นโรงแรมแถบเขาใหญ่ และชลบุรี โดยเขาจะนำไปตากแห้งภายในห้องพัก หรือตากแห้งตามสวนหย่อม สำหรับช่องทางกรับออเดอร์เขาจะประสานผ่านสำนักงานพัฒนาชุมชนอำเภอ แต่ส่วนใหญ่ก็จะประสานผ่าน

กลุ่มวิสาหกิจชุมชนโดยตรง ที่สำคัญกลุ่มวิสาหกิจทำรายได้เฉลี่ยของชุมชนบ้านเสมา มีผลตอบรับที่ดี อีกทั้งเคยได้รับรางวัลเป็นเงินอุดหนุน SME มูลค่า 60,000 บาทอีกด้วย” (บุญล้วน สุภาณี, 2564: สัมภาษณ์) จากทัศนะของผู้นำกลุ่มวิสาหกิจชุมชน ตลอดจนชาวชุมชนบ้านเสมา ยังได้สะท้อนให้เห็นถึงศักยภาพของชุมชนในด้านการบริหารจัดการอย่างเป็นระบบ มีกลุ่มวิสาหกิจชุมชนเป็นศูนย์กลาง ที่มีหน่วยงานภาครัฐคอยเป็น “พี่เลี้ยง” ให้การสนับสนุนทั้งงบประมาณ และความร่วมมือด้านต่างๆ ทำให้โมบายรายได้เฉลี่ยเป็นผลิตภัณฑ์ชุมชนที่สร้างรายได้ให้กับท้องถิ่นและคนในชุมชนได้เป็นอย่างดี

ข้อสังเกตประการสำคัญคือ กลุ่มวิสาหกิจชุมชนที่จัดตั้งขึ้นมานั้น ไม่สามารถกระจายผลประโยชน์สู่คนในชุมชนบ้านเสมาได้อย่างทั่วถึงเท่าที่ควร โดยพบว่า มีชาวชุมชนบ้านเสมาที่มีฝีมือทำรายได้เฉลี่ยหลายราย ไม่ได้รับการประสานงาน และการกระจายออเดอร์จากกลุ่มวิสาหกิจชุมชน ชาวชุมชนบ้านเสมาขณะนี้จึงรวมกลุ่มกันแบบหลวมๆ หรืออาจเรียกว่า “กลุ่มแบบไม่เป็นทางการ” แต่วัตถุประสงค์ของการตั้งกลุ่มดังกล่าวขึ้นมา ก็เพื่อที่จะตอบสนองการสั่งซื้อโมบายรายได้เฉลี่ยที่ได้รับการประสานสั่งซื้อจากกลุ่มเป้าหมาย ที่อยู่นอกเหนือจากกลุ่มวิสาหกิจชุมชนอีกด้วย ประเด็นดังกล่าวสะท้อนผ่านทัศนะของ สายทอง รัตวัน ชาวชุมชนบ้านเสมา ที่ได้กล่าวว่า “แม่ และชาวบ้านเสมาอีกหลายคน ที่ไม่ได้รับการกระจายออเดอร์จากกลุ่มวิสาหกิจชุมชน เหตุผลเพราะไม่ใช่เครือข่ายหรือคนรู้จักมักคุ้นกับคณะกรรมการของกลุ่มวิสาหกิจชุมชน แต่แม่ก็ไม่ได้มีปัญหาอะไร เพราะถึงแม่ไม่ได้เป็นหนึ่งในสมาชิกกลุ่ม แต่เราก็ยังได้รับออเดอร์สั่งทำจากลูกค้าชาวจีนที่เขาเดินทางผ่านมา แถบนี้ เพราะเรามีหน้าร้าน เรามีโมบายรายได้เฉลี่ยโชว์อยู่หน้าบ้าน ลูกค้าสามารถมาติดต่อเราได้โดยตรงไม่ต้องผ่านกลุ่ม” (สายทอง รัตวัน, 2564: สัมภาษณ์) จากทัศนะดังกล่าวจะเห็นได้ว่า แม้วัตถุประสงค์ของกลุ่มวิสาหกิจชุมชนบ้านเสมาจะถูกจัดตั้งขึ้นมา เพื่อขับเคลื่อนและกระจายรายได้จากการจำหน่ายสินค้าผลิตภัณฑ์ชุมชนให้ชาวบ้านเสมาอย่างทั่วถึง อีกทั้งผลสัมฤทธิ์ของการบริหารจัดการกลุ่มวิสาหกิจชุมชนบ้านเสมายังมีความโดดเด่นจนได้รับรางวัลมากมาย แต่ด้วยข้อจำกัดทั้งในเรื่องของจำนวนสมาชิกกลุ่มวิสาหกิจชุมชน การขาดการสื่อสารของคนในหมู่บ้าน เครือข่ายความสัมพันธ์เชิงเครือข่าย หรือแม้กระทั่งความขัดแย้งของคนในชุมชน ยังเป็นอุปสรรคสำคัญที่ทำให้กลุ่มวิสาหกิจชุมชนไม่สามารถกระจายผลประโยชน์ให้กับคนในชุมชนบ้านเสมาอย่างทั่วถึง

นอกเหนือจากกลุ่มวิสาหกิจชุมชน ที่เป็นศูนย์กลางในการรับโมบายรายได้เฉลี่ยเพื่อส่งไปจำหน่ายตามออเดอร์ที่ได้รับจากกลุ่มเป้าหมาย และกลุ่มที่ชาวชุมชนบ้านเสมาจัดตั้งขึ้นแบบไม่เป็นทางการแล้ว ยังมีคนในชุมชนบ้านเสมาอีกหลายครัวเรือน ได้ใช้เวลาว่างทำโมบายรายได้เฉลี่ยเพื่อจำหน่ายบริเวณหน้าบ้านพักอาศัยของตนเอง ดังทัศนะของ อำนวย โนนหินหัก ชาวชุมชนบ้านเสมาวัย 68 ปี ได้กล่าวว่า “โมบายรายได้เฉลี่ย สามารถสร้างรายได้เสริมให้กับตนเองได้เป็นอย่างดี เพราะมีหน้าร้านจำหน่ายโมบายรายได้เฉลี่ย ราคาตั้งแต่ 100 บาทไปจนถึง 500 บาท ส่วนคนที่สนใจอยากได้ขนาดใหญ่กว่านั้นก็ยังสามารถสั่งให้ทำได้ อีกทั้งเคยมีรายได้สูงสุดจากการขายเมื่อช่วงปีใหม่ที่ผ่านมามีพระสงฆ์เดินทางมาจากจังหวัดสุรินทร์ ท่านมาซื้อโมบายรายได้เฉลี่ยที่หน้าร้าน และสั่งทำเพิ่มอีกเป็นเงินกว่า 10,000 บาท ทำเสร็จก็สั่งให้ท่านทางไปรษณีย์ เราทำเองขายเองแบบนี้สบายใจกว่าเยอะเลย” (อำนวย โนนหินหัก, 2564: สัมภาษณ์) ทัศนะดังกล่าวยังเป็นไปในทิศทางเดียวกันกับปราณี นาชัยลาน ชาวชุมชนบ้านเสมา วัย 54 ปี ได้กล่าวว่า “ส่วนใหญ่จะใช้เวลาว่างทำโมบายรายได้

แมงมุมวางขายหน้าบ้านของตัวเอง เพื่อเป็นอาชีพเสริม วันหนึ่งขายได้ประมาณ 300 ถึง 500 บาท บางวันโชคดีมีคนมา แวะซื้อจำนวนมากๆ ก็ขายได้หลายพันบาท โดยรุ่นที่คนนิยมซื้อมากที่สุดตอนนี้คือรุ่นสามมิติ โดยเฉพาะสีฟ้า สีชมพู และสีเหลืองจะขายดีเป็นพิเศษ นอกจากนั้นยังให้ลูกสาวนำไปโพสต์ขายแบบออนไลน์ก็มี คนสั่งเข้ามาเยอะเหมือนกัน แบบมารับเองที่บ้านก็มี หรือส่งทางไปรษณีย์ก็มี ปัจจุบันขายโมบายรุ่นใยมแมงมุมรายได้ดีกว่าขายข้าวเสียวอีก” (ปราณี นาชัยลาน, 2564: สัมภาษณ์) จากที่คนดังกล่าวจะเห็นได้ว่า ชาวบ้านเสมาที่มีฝีมือในการทำโมบายรุ่นใยมแมงมุม (บางส่วน) ไม่ได้เข้าไปมีบทบาทหรือมีส่วนร่วมในกลุ่มวิสาหกิจชุมชน ตลอดทั้งกลุ่มที่มีการรวมตัวกันของคนในชุมชนแบบไม่เป็นทางการ แต่อย่างไรก็ตาม พบว่ามีการทำโมบายรุ่นใยมแมงมุมขึ้นเพื่อจำหน่ายเอง ในฐานะที่เป็น “ปัจเจก” จึงสะท้อนให้เห็นความหลากหลายของผู้คนในบริบทพื้นที่ศึกษา ซึ่งล้วนแล้วแต่มีองค์ความรู้ควบคู่ภูมิปัญญาท้องถิ่น ตลอดจนการมีเทคนิควิธีการในการต่อยอดและสร้างมูลค่าให้กับรุ่นใยมแมงมุม สัญลักษณ์ทางวัฒนธรรมสู่สินค้าผลิตภัณฑ์ชุมชนที่แตกต่างกันออกไป แต่สิ่งที่ดีถือว่าเป็นคุณค่าสูงสุดก็คือ รุ่นใยมแมงมุมสามารถสร้างรายได้ให้กับคนในท้องถิ่นได้เป็นอย่างดี

5.5.3 รุ่นกับการโฆษณาประชาสัมพันธ์

หากพิจารณาถึงกระแสความนิยมต่อรุ่นใยมแมงมุม ที่ปรากฏในบริบทพื้นที่พระธาตุยาคู และชุมชนบ้านเสมา จนนำมาสู่การแพร่กระจายออกไปยังท้องถิ่นอื่นๆ นั้น นอกจากคนจะมีส่วนสำคัญในการขับเคลื่อนให้เกิดการแพร่กระจายแล้ว สื่อโดยเฉพาะการโฆษณาประชาสัมพันธ์ ยังมีบทบาทในการทำให้เกิดการแพร่กระจายได้ด้วยเช่นกัน ในชีวิตประจำวันของเรานั้น จะเห็นโฆษณากันอยู่เกือบตลอดเวลา ไม่ว่าจะเป็นบนจอโทรทัศน์ จอโทรศัพท์มือถือ หรือตามสถานที่ต่างๆ เนื่องจากสื่อโฆษณา ได้เข้ามามีบทบาทสำคัญกับทุกองค์กร การโฆษณามีความสำคัญอย่างยิ่งในการส่งเสริมด้านการตลาด และประชาสัมพันธ์ในเรื่องต่างๆ ได้เป็นอย่างดี เป็นการกระตุ้น สร้างแรงจูงใจ และทำให้เกิดความเชื่อมั่นให้กับกลุ่มเป้าหมายเป็นอย่างมาก ส่งผลให้มีการคิดรูปแบบการโฆษณาที่แตกต่างหลากหลายออกไปด้วยเช่นกัน จากการนำรุ่นมาผลิตซ้ำในประเพณีประเพณีประเพณีบนพื้นที่พระธาตุยาคู ตั้งแต่ปี 2562 เป็นต้นมา โฆษณาก็ถือว่ามีส่วนสำคัญ ที่ทำให้เกิดกระแสการท่องเที่ยวบนพื้นที่พระธาตุยาคู อีกทั้งยังได้มีส่วนขับเคลื่อนให้เกิดกระบวนการทำให้รุ่นเป็นสินค้าผ่านการออกแบบสร้างสรรค์อีกด้วย





ภาพประกอบ 142 โฆษณารีเจนซี่ที่ทะเลธง

ภาพโดย <https://www.youtube.com/watch?v=35rB3awLXB4> (2564 : ออนไลน์)

ตามที่ปรากฏโฆษณารีเจนซี่ ประจำปี 2562 ในชุด “วัฒนธรรมงดงามจับใจ” ได้ออกอากาศทางโทรทัศน์ และเผยแพร่ในสื่อออนไลน์อย่างกว้างขวาง โฆษณาดังกล่าวมีความยาวเพียง 1 นาที แต่ได้ถ่ายทอดเรื่องราวสถานที่ท่องเที่ยวของจังหวัดกาฬสินธุ์ ซึ่งปรากฏภาพเคลื่อนไหวประกอบเพลงของนักแสดงหญิงสาว ทั้งชาวไทยและชาวต่างชาติ หน้าปราสาทรวงข้าว ในประเพณีบุญคุณลาน ณ วัดเศวตฉัตรนาราม ตำบลเหนือ อำเภอมือทองกาฬสินธุ์ จังหวัดกาฬสินธุ์ และภาพเคลื่อนไหวประกอบเพลงของนักแสดงหญิงสาว ทั้งชาวไทยและชาวต่างชาติ ซึ่งแต่งกายด้วยชุดผู้ไทและผ้าไหมแพรวา ซึ่งเป็นอัตลักษณ์ด้านเครื่องแต่งกายของชาวจังหวัดกาฬสินธุ์ มือถือช่อธงใยแมงมุม ศรีษะประดับด้วยปิ่นปักผมรูปธงใยแมงมุม ร่ายรำท่ามกลางริ้วทะเลธงสีสดใส ที่พระธาตุยาคู บ้านเสมา ตำบลหนองแปน อำเภอกมลาไสย จังหวัดกาฬสินธุ์ ก่อนที่จะไปจบที่หินสามวาฬ สถานที่ท่องเที่ยวของจังหวัดบึงกาฬ โดยโฆษณาที่ถูกเผยแพร่ออกไปนั้น ได้รับการตอบสนองอย่างดี ด้วยยอดเข้าชมในเว็บไซต์ยูทูปกว่า 144,815 ครั้ง และถูกส่งต่อในโลกออนไลน์อย่างกว้างขวาง นอกจากนี้ยังพบว่า นักท่องเที่ยวที่เดินทางมาร่วมในประเพณีประดิษฐ์บนพื้นที่พระธาตุยาคู ต่างก็ได้รับแรงบันดาลใจและความคาดหวังจากการ ชมโฆษณาดังกล่าวอีกด้วย ดังทัศนะของนักท่องเที่ยวที่มีโอกาสเดินทางมาร่วมในงาน วิสาขปุรณิม ประเพณีสงกรานต์พระธาตุยาคู ในปี 2562 อย่างณัฐพัชร์ คงคา นักท่องเที่ยวชาวจังหวัดฉะเชิงเทรา ได้กล่าวว่า “หนูเดินทางมาที่จังหวัดกาฬสินธุ์ครั้งแรก พอดีคุณป้าเป็นคนกาฬสินธุ์ หนูเห็นโฆษณาของรีเจนซี่ในทีวี และในโลกออนไลน์เขาแชร์รูปภาพเกี่ยวกับทะเลธง เลยเดินทางมาจังหวัดกาฬสินธุ์พร้อมกับครอบครัว และเพื่อนๆ จากมหาวิทยาลัย เพื่อมาไหว้พระธาตุยาคู และชมทะเลธง สวยงามตื่นตาตื่นใจมากเลยคะ บรรยากาศเหมือนกับโฆษณาไม่มีผิด” (ณัฐพัชร์ คงคา, 2562: สัมภาษณ์) จากข้อมูลดังกล่าวข้างต้นสะท้อนให้เห็นถึง การนำธงในบริบทพื้นที่ทางวัฒนธรรม มาผลิตซ้ำและประดิษฐ์สร้างเป็นโฆษณาและสื่อประชาสัมพันธ์ เพื่อกระตุ้นให้เกิดกระแสการท่องเที่ยว โดยนักท่องเที่ยวที่มีโอกาสเข้าถึงโฆษณาและสื่อประชาสัมพันธ์ดังกล่าว ก็เกิด

แรงบันดาลใจ จนสามารถนำพาตนเองพร้อมกับชักชวนบุคคลรอบข้างให้เดินทางมายังสถานที่ตามที่ปรากฏในสื่อโฆษณานั้นอีกด้วย นอกจากนี้ ยังพบว่า รายละเอียดปลีกย่อยในโฆษณาริเจนซี ประจำปี 2562 ในชุด “วัฒนธรรมงดงามจับใจ” ปรากฏเห็นรูปแบบของรูขุมขนที่เกิดจากการออกแบบสร้างสรรค์ของคนในท้องถิ่น จนนำไปสู่สินค้าที่ระลึกอื่นๆ นอกเหนือจากโมบายรูขุมขน เช่น ปิ่นปักผม และเข็มกลัด เป็นต้น

5.5.4 รูขุมขนกับการออกแบบสร้างสรรค์

ตามที่ได้กล่าวมาแล้ว โฆษณาริเจนซี ประจำปี 2562 ในชุด “วัฒนธรรมงดงามจับใจ” ได้ถูกเผยแพร่ออกไปท่ามกลางกระแสการท่องเที่ยวทะเลงูที่พระธาตุยาคู ข้อเสนอแนะประการสำคัญพบว่า ในโฆษณาดังกล่าวจะปรากฏภาพเคลื่อนไหวประกอบดนตรี ของหญิงสาวทั้งชาวไทยและชาวต่างชาติ ด้วยเครื่องแต่งกายอีสานร่วมสมัย ประดับผมด้วยปิ่นปักผมรูขุมขน รูขุมขน พร้อมกับถือรูขุมขนขนาดเล็ก กำลังร่ายรำอย่างสนุกสนานท่ามกลางบรรยากาศทะเลงูที่พระธาตุยาคู ประเด็นดังกล่าว ประชาชนชาวบ้าน ผู้มีองค์ความรู้ด้านการออกแบบเชิงสร้างสรรค์ ของชุมชนบ้านเสมา คำพันธ์ คำม่วงไทย ได้กล่าวว่า “หลังจากที่มีการถ่ายทำโฆษณาริเจนซีที่พระธาตุยาคู ตามที่ปรากฏเห็นมีรูขุมขนขนาดเล็ก และปิ่นปักผมรูขุมขน ล้วนเป็นฝีมือของแม่และกลุ่มวิสาหกิจชุมชนบ้านเสมาทั้งสิ้น ผลพลอยได้จากการลงมาถ่ายทำโฆษณาดังกล่าว แม่พร้อมด้วยตัวแทนชาวบ้านเสมาได้มีโอกาสนำต้นรูขุมขน และของที่ระลึกที่เกี่ยวข้องกับรูขุมขน เช่น โมบาย ปิ่นปักผม เข็มกลัดพัด และต่างหู เป็นต้น ไปจัดแสดงในงานเทศกาลเที่ยวเมืองไทย ครั้งที่ 39 ประจำปี 2562 ซึ่งจัดโดยการท่องเที่ยวแห่งประเทศไทย ในระหว่างวันที่ 23 ถึง 27 มกราคม 2562 ณ สวนลุมพินี กรุงเทพมหานคร พอหลังจากงานดังกล่าวเสร็จสิ้นลง แม่พร้อมทีมงานเดินทางกลับมายังบ้านเสมา จากนั้นประมาณ 3 วัน ก็ได้มีเจ้าหน้าที่ติดต่อสั่งทำสินค้าที่ระลึกที่เกี่ยวข้องกับรูขุมขน ลงไปจำหน่ายที่กรุงเทพมหานคร ตั้งแต่นั้นเป็นต้นมาก็เริ่มทำของที่ระลึกเชิงสร้างสรรค์ (นอกเหนือจากโมบายรูขุมขน) เพื่อวางขายที่จุดบริการนักท่องเที่ยว และภายในตลาดย้อนยุคที่พระธาตุยาคู รวมถึงการขายออนไลน์ในเพจเฟซบุ๊ก ก็ได้กระแสตอบรับที่ดี” (คำพันธ์ คำม่วงไทย, 2563: สัมภาษณ์) ทักษะดังกล่าวได้สะท้อนให้เห็นถึงภูมิปัญญาของคนในท้องถิ่น ที่ได้คิดค้นและต่อยอดรูขุมขนสู่ผลิตภัณฑ์ทางวัฒนธรรม สู่การออกแบบเชิงสร้างสรรค์เป็นสินค้าที่ระลึก สำหรับจำหน่ายแก่นักท่องเที่ยว ที่สำคัญยังสะท้อนพลวัตวัฒนธรรม การใช้รูขุมขนอยู่นอกเหนือจากกรอบกฎเกณฑ์แบบเดิม จากบทบาทที่เคยอยู่ท่ามกลางพิธีกรรมและพื้นที่ศักดิ์สิทธิ์ สู่บทบาทการเป็นเครื่องประดับและเครื่องแต่งกายของผู้คนในยุคโลกาภิวัตน์อีกด้วย

นอกจากนั้น ละม้าย โนนทอง ชาวชุมชนบ้านเสมา ผู้มีองค์ความรู้ด้านการประดิษฐ์สินค้า ที่ระลึกจากรูขุมขน ได้กล่าวเพิ่มเติมว่า “ของที่ระลึกจำพวกปิ่นปักผม เข็มกลัด พัด และต่างหู ได้รับความสนใจจากนักท่องเที่ยวเป็นอย่างมาก โดยเฉพาะอย่างยิ่งในช่วงที่มีการจัดงานวันมาฆบูชา และวัน วิสาขบูชาขึ้นที่พระธาตุยาคู ในช่วงปี 2562 เรื่อยมา ของที่ระลึกที่เกี่ยวข้องกับรูขุมขน สามารถสร้างรายได้ให้อย่างงาม แต่ในปี 2563 เจอปัญหาโรคระบาดโควิด แต่ก็ยังมีคนสั่งทำและก็ขายได้เรื่อยๆ เช่นเคย โดยชาวบ้านหลายคนทำจนเป็นงานอดิเรก ปิ่นปักผมและพัด ขายอยู่ที่ราคา 50 บาทต่อชิ้น ส่วนต่างหู ก็คู่ละ 50 บาทเป็นต้นไป (ขึ้นอยู่กับความยากง่ายของชิ้นงาน) เข็มกลัด

ขายอยู่ที่ 35 บาท ต่อชิ้น ต้องยอมรับเลยว่าสินค้าพวกนี้ขายได้ ส่วนหนึ่งก็เพราะกระแสคนมาเที่ยวทะเลธงที่พระธาตุยาคุ” (ละมัย โนนทอง, 2564: สัมภาษณ์)



ภาพประกอบ 143 ปิ่นปักผมธงใยแมงมุม
ภาพโดย ผู้วิจัย (2563)



ภาพประกอบที่ 144 ต่างหูธงใยแมงมุม
ภาพโดย ผู้วิจัย (2563)

ธงกับการทำให้เป็นสินค้า เกิดขึ้นอย่างชัดเจนในช่วงที่มีกระแสการท่องเที่ยวบนพื้นที่พระธาตุยาคุ โดยชาวบ้านในท้องถิ่นต่างนำธงใยแมงมุม ซึ่งเป็นอัตลักษณ์ของพื้นที่ทางวัฒนธรรมนั้นมาประยุกต์และต่อยอดให้เป็นสินค้าที่ระลึกหลากหลายรูปแบบ ที่สอดคล้องกับความสนใจและความ

ต้องการของนักท่องเที่ยว ตลอดถึงบุคคลทั่วไปที่มีโอกาสเข้ามาในพื้นที่ทางวัฒนธรรม เหนือสิ่งอื่นใด สินค้าที่มาจากภูเขาลำนี้ ถือว่ามี “คุณค่า” มากกว่า “มูลค่า” เนื่องจากได้รวมเอาภูมิปัญญาและอัตลักษณ์ของความเป็นท้องถิ่นเข้าไว้ด้วยกันอย่างกลมกลืน หากพิจารณาถึงบทบาทระหว่างผู้สนับสนุนและผู้ปฏิบัติจะพบว่า ฝากฝั่งหนึ่งคือบรรดานักท่องเที่ยว หรือบุคคลทั่วไปที่มีโอกาสเข้ามาในพื้นที่ทางวัฒนธรรม มีความพึงพอใจที่ได้สัมผัส ทั้งบรรยากาศของการท่องเที่ยวเชิงศาสนาและวัฒนธรรมรูปแบบใหม่ไม่เหมือนใคร พร้อมกับการได้เลือกซื้อของฝากหรือของที่ระลึกจากพื้นที่ทางวัฒนธรรมติดไม้ติดมือกลับไปด้วย อีกฝ่ายหนึ่งคือชาวบ้านในท้องถิ่นผู้เป็นเจ้าของพื้นที่ ก็ได้รับผลประโยชน์จากปรากฏการณ์กระแสการท่องเที่ยวในพื้นที่ทางวัฒนธรรมนั้นเช่นเดียวกัน เนื่องจากเป็นโอกาสให้พวกเขาเหล่านั้นได้สร้างงาน สร้างรายได้ มีอาชีพเสริมอีกทางหนึ่ง ถึงแม้ว่าในปัจจุบันพื้นที่ทางวัฒนธรรมดังกล่าวไม่ได้มีกระแสการท่องเที่ยวดังเช่นก่อน แต่อย่างไรก็ตามการทำจริงให้เป็นสินค้ากลับไม่ได้หยุดนิ่ง เพราะการให้คุณค่าต่อสินค้าที่เกี่ยวข้องกับภูเขาลำโดยเฉพาะในบริบทพื้นที่ทางวัฒนธรรมยังคงมีอยู่อย่างต่อเนื่อง ฉะนั้นชาวบ้านในท้องถิ่นเองก็คงยังมีการตอบสนองต่อการให้คุณค่า ด้วยการพัฒนา ต่อยอด สินค้าที่เกี่ยวข้องกับภูเขาลำให้มีความแปลกใหม่ และมีความหลากหลายมากยิ่งขึ้น การศึกษาครั้งนี้นอกจากจะได้กล่าวถึงภูเขาลำกับการทำให้เป็นสินค้าแล้ว ยังจะได้กล่าวถึงภูเขาลำกับการแพร่กระจายในท้องถิ่น อันเป็นผลจากการผลิตซ้ำภูเขาลำในพื้นที่ทางวัฒนธรรม และการทำให้ภูเขาลำเป็นสินค้า

5.6 ภูเขาลำกับการแพร่กระจายในท้องถิ่น

จากที่มีการหยิบยกเอาภูเขาลำ สือสัญลักษณ์ทางวัฒนธรรม ซึ่งเดิมเคยมีบทบาทในประเพณีฮีตสิบสองของชาวอีสาน มาเป็นองค์ประกอบสำคัญในการประดิษฐ์สร้างประเพณีบนพื้นที่พระธาตุยาคู โดยมีการผลิตซ้ำในพื้นที่อย่างต่อเนื่อง ที่สำคัญผู้คนในท้องถิ่น รวมไปถึงโลกของข้อมูลข่าวสารยังมีบทบาทสำคัญในการทำให้ภูเขาลำเป็นสินค้า จนนำไปสู่ปรากฏการณ์ภูเขาลำกับการแพร่กระจายในท้องถิ่น โดยการศึกษาครั้งนี้ ได้อาศัยเหตุการณ์ในช่วงที่มีการจัดประเพณีประดิษฐ์บนพื้นที่พระธาตุยาคู ตั้งแต่ปี 2562 โดยแบ่งการออกเป็น 3 ระยะ ดังนี้

- 1) ระยะที่ 1 การแพร่กระจายที่เกิดจากอำนาจรัฐ
- 2) ระยะที่ 2 การแพร่กระจายที่เกิดจากการทำให้ภูเขาลำเป็นสินค้า
- 3) ระยะที่ 3 การแพร่กระจายที่เกิดจากการนำภูเขาลำไปประยุกต์ใช้ในท้องถิ่นอื่น

5.6.1 การแพร่กระจายที่เกิดจากอำนาจรัฐ

ภูเขาลำกับการแพร่กระจายในท้องถิ่นปรากฏขึ้นตั้งแต่ช่วงเดือนตุลาคม 2561 อันเป็นผลมาจากการใช้ “อำนาจรัฐ” ในรูปของนโยบายหรือข้อสั่งการของผู้บริหารจังหวัด ที่ได้ขอความร่วมมือผ่านไปยังอำเภอทั้ง 18 อำเภอ และหมู่บ้านทุกหมู่บ้านในพื้นที่ เพื่อให้มีส่วนร่วมกับการจัดงานประเพณีของจังหวัด ด้วยการประดิษฐ์ภูเขาลำแบบอย่างน้อยหมู่บ้าน ละ 1 ต้น สำหรับใช้ประกอบสร้างประเพณีบนพื้นที่พระธาตุยาคู โดยนายไกรสร กองฉลาด ผู้ว่าราชการจังหวัดกาฬสินธุ์ ในขณะนั้น ได้มีนโยบาย ที่จะยกระดับการท่องเที่ยวบนพื้นที่พระธาตุยาคู จากเดิมที่เป็นงานระดับตำบล อำเภอ ให้เป็นงานใหญ่ระดับจังหวัด เพื่อสร้างกระแสการท่องเที่ยวบนพื้นที่ทางวัฒนธรรม อันจะ

สามารถสร้างรายได้สู่ท้องถิ่นไปพร้อมกับการกระตุ้นเศรษฐกิจให้กับจังหวัด จึงเป็นโอกาสอันดีที่ชาวภาพสินธุ์จะได้มีส่วนร่วมในการขับเคลื่อนกิจการงานในรูปแบบ “บวร” อันได้แก่ บ้าน วัด และราชการ จึงมีการขอความร่วมมือให้ทุกหมู่บ้าน ร่วมมือกันประดิษฐ์ธงใยแมงมุมขึ้นให้ได้หมู่บ้านละ 1 ตัน เป็นอย่างน้อย โดยมีวัตถุประสงค์ เพื่อนำธงเหล่านั้น มาใช้ประดับตกแต่งบริเวณพื้นที่พระธาตุยาคู ในช่วงที่มีการจัดงานงานมาฆบูชาวันวิสาขบูชาปี 2562 เมืองฟ้าแดดสงยาง (วันมาฆบูชาปี 2562) และงานวิสาขบูชาประเพณีสงกรานต์พระธาตุยาคู (วันวิสาขบูชาปี 2562) เป็นต้นมา

โดยพบว่าในการจัดงานวิสาขบูชาประเพณีสงกรานต์พระธาตุยาคู ปี 2562 มีการใช้ ธงใยแมงมุมมากที่สุดถึง 1,603 ตัน โดยผู้ว่าราชการจังหวัด ได้มีข้อสั่งการผ่านนายอำเภอทั้ง 18 อำเภอ ขอความร่วมมือให้ทุกหมู่บ้าน (เฉพาะหมู่บ้านในเขตอำเภอกมลาไสย รับผิดชอบหมู่บ้านละ 5 ตัน ส่วนหมู่บ้านอื่นๆ รับผิดชอบหมู่บ้านละ 1 ตัน) ในทัศนะของผู้นำชุมชน ทองสุข จำเริญรักษ์ ผู้ใหญ่บ้านดอนนาแก หมู่ที่ 8 ตำบลหลุบ อำเภอเมืองกาฬสินธุ์ จังหวัดกาฬสินธุ์ ได้กล่าวว่า “จากการประชุมประจำเดือนกันยายน ผู้ใหญ่บ้าน นายอำเภอเมืองกาฬสินธุ์ ได้แจ้งในที่ประชุมให้รับทราบถึงนโยบายของท่านผู้ว่าราชการจังหวัด ที่ได้ขอความร่วมมือให้ทุกหมู่บ้านช่วยกันประดิษฐ์ธงใยแมงมุมขึ้น หมู่บ้านละ 1 ตัน เพื่อใช้สำหรับบูชาพระธาตุยาคู ในการจัดงาน วิสาขบูชาประเพณีสงกรานต์พระธาตุยาคู จึงได้หารือร่วมกันกับชาวบ้านดอนนาแก โดยได้มอบหมายให้กลุ่มสตรี และอาสาสมัครสาธารณสุขหมู่บ้าน ไปศึกษาวิธีการทำธงใยแมงมุมจากหมู่บ้านเสมา ตำบลหนองแปน อำเภอกมลาไสย ฝึกฝนจนทำให้ชาวบ้านดอนนาแกสามารถประดิษฐ์ธงใยแมงมุมได้สำเร็จ ก่อนถึงวันงานได้เป็นผู้นำพาชาวบ้านดอนนาแกเดินทางไปยังพระธาตุยาคู เพื่อนำธงใยแมงมุมของบ้านดอนนาแกไปแขวนบูชาเบื้องหน้าพระธาตุยาคู โดยทราบว่า ทางเทศบาลตำบลหนองแปน ได้เตรียมเสาไม้ไผ่สำหรับแขวนธงไว้ให้แล้ว แต่ละหมู่บ้านมีหน้าที่ทำธงใยแมงมุม พอทำเสร็จแล้วก็นำไปแขวนเท่านั้น” (ทองสุข จำเริญรักษ์, 2562 : สัมภาษณ์) ทัศนะดังกล่าวยังเป็นไปในทิศทางเดียวกับ อภิสิตี ภูชัยแสง ผู้ใหญ่บ้านโคกเครือ หมู่ที่ 3 ตำบลอุ่มเม่า อำเภอขามเฒ่า จังหวัดกาฬสินธุ์ ได้กล่าวว่า “ผมได้รับนโยบายจากท่านนายอำเภอขามเฒ่า ในเรื่องการทำธงไปประดับที่พระธาตุยาคูอย่างน้อยหมู่บ้านละ 1 ตัน บ้านโคกเครือมีผู้ใหญ่แม่ผู้แก่ที่เขาทำธงใยแมงมุมเป็นอยู่แล้ว จึงให้เขาช่วยสอนวิธีการทำธงใยแมงมุมให้ ผมกับภรรยาลงมือทำธงด้วยตนเอง พอทำเสร็จก็รีบนำไปแขวนประดับที่พระธาตุยาคู พร้อมกับถ่ายภาพรายงานท่านนายอำเภอได้รับทราบ หลังจากนั้นเห็นว่าธงใยแมงมุมมีสีสันสวยงาม อีกทั้งสามารถนำมาประดับตกแต่งสถานที่ได้ จึงมีแนวคิดที่จะนำชาวบ้านโคกเครือทำธงใยแมงมุม มาประดับบริเวณวัดบูรพาโคกเครือ วัดประจำหมู่บ้านด้วย” (อภิสิตี ภูชัยแสง, 2562: สัมภาษณ์) ข้อสังเกตประการสำคัญ จากทัศนะของผู้นำชุมชนในพื้นที่อื่นๆ (นอกเขตอำเภอกมลาไสย) ได้สะท้อนให้เห็นถึงอำนาจรัฐที่มีส่วนในการทำให้เกิดปรากฏการณ์ทะเลธงที่พระธาตุยาคู ที่สำคัญธงเหล่านั้นไม่ได้มีบทบาทเฉพาะในบริบทพื้นที่พระธาตุยาคูเท่านั้น แต่มีการแพร่กระจายออกไปในพื้นที่ชุมชนอื่นๆ อันเป็นผลจากการให้คุณค่าต่อธงเหล่านั้น ที่สามารถนำไปใช้ตกแต่งพื้นที่ศักดิ์สิทธิ์ โดยเฉพาะวัดซึ่งเป็นศูนย์กลางการทำกิจกรรมของชุมชน

ส่วนในเขตพื้นที่อำเภอกมลาไสย ทั้ง 8 ตำบล 111 หมู่บ้าน ในในฐานะที่เป็นอำเภอเจ้าภาพในการจัดประเพณีประเพณีประเพณี เป็นกำลังหลักในการเตรียมงานระดับพื้นที่ นายอำเภอกมลาไสย ได้ขอความร่วมมือให้ทุกหมู่บ้านในเขตอำเภอกมลาไสย ร่วมกันทำธงใยแมงมุมหมู่บ้านละ 5 ตัน เพื่อ

นำมาประดับไว้ที่พระธาตุยาคุ ประเด็นดังกล่าวยังสอดคล้องกับทัศนะของผู้นำชุมชน ในพื้นที่ใกล้เคียงกับพระธาตุยาคุ และบ้านเสมา อย่างทองใบ นาใจคง ผู้ใหญ่บ้านข้าวหลาม หมู่ที่ 2 ตำบลกมลาไสย อำเภอกมลาไสย จังหวัดกาฬสินธุ์ ได้กล่าวว่า “นายอำเภอกมลาไสย ได้ขอความร่วมมือให้ทุกหมู่บ้าน ในเขตอำเภอกมลาไสย ช่วยกันทำธงใยแมงมุมอย่างน้อยหมู่บ้านละ 5 ต้น เพื่อนำไปบูชาที่พระธาตุยาคุ กรณีดังกล่าวสามารถมองได้สองรูปแบบ ทั้งแขวนเพื่อบูชา และแขวนเพื่อตกแต่งสถานที่ ในเรื่องของต้นทุนการทำธงใยแมงมุมแต่ละต้นนั้น เฉลี่ยต้นละ 3,000 บาท ซึ่งค่าใช้จ่ายบางส่วนทางอำเภอได้ให้การสนับสนุน บางส่วนผู้นำหมู่บ้านและชาวบ้านก็ได้ร่วมกันลงขันบริจาค แต่ก็ถือว่าเป็นการลงทุนที่คุ้มค่า เหตุเพราะการจัดงานดังกล่าว มีส่วนช่วยให้เกิดการสร้างรายได้ในชุมชนรอบๆ พระธาตุยาคุ ไม่ว่าจะเป็นการขายสินค้าพื้นบ้าน ของที่ระลึก กิจกรรมที่พักโฮมสเตย์ สิ่งเหล่านี้เราได้ประโยชน์ทั้งสิ้น” (ทองใบ นาใจคง, 2562: สัมภาษณ์) ทัศนะดังกล่าวได้สะท้อนให้เห็นว่า ถึงแม้จังหวัดได้มีนโยบาย ผ่านทางอำเภอ ในการขอความร่วมมือให้แต่ละหมู่บ้านในเขตอำเภอกมลาไสย ทำธงใยแมงมุมมากกว่าหมู่บ้านอื่นๆ นั้นหมายถึงค่าใช้จ่ายในการจัดซื้อ จัดหา วัสดุอุปกรณ์สำหรับการประดิษฐ์ธงใยแมงมุม ต้องเพิ่มสูงขึ้นด้วย แต่ในทัศนะของผู้นำชุมชนที่อยู่ในพื้นที่ใกล้เคียงกับพระธาตุยาคุ บ้านเสมา กลับมองว่าต้นทุนดังกล่าวนั้นมีความคุ้มค่า เนื่องจากผลจากการจัดประเพณีประดิษฐ์บนพื้นที่พระธาตุยาคุ จะสามารถช่วยให้ชาวบ้านในชุมชนใกล้เคียงมีโอกาสที่จะสร้างรายได้ในช่วงกระแสการท่องเที่ยวอีกด้วย



ภาพประกอบ 144 ตัวแทนหมู่บ้านต่างๆ นำธงใยแมงมุมมาประดับก่อนการจัดงาน
 วิชาขุณณมี ประเพณีสงกรานต์พระธาตุยาคุ ปี 2562 จังหวัดกาฬสินธุ์
 ภาพโดย ผู้วิจัย (2562)

ธงได้แพร่กระจายไปในหลายท้องถิ่น แม้กระทั่งชุมชนที่อยู่ไกลออกไปจากพระธาตุยาคุ บ้านเสมา เช่น ชุมชนบ้านบัวขาว หมู่ที่ 1 ตำบลบัวขาว อำเภอกุฉินารายณ์ จังหวัดกาฬสินธุ์

ชาวบ้านในพื้นที่ที่มีความกระตือรือร้นกับนโยบายของจังหวัด ในการเปิดโอกาสให้คนกาฬสินธุ์ได้มีส่วนร่วมในการจัดประเพณีประติษฐ์ที่พระธาตุยาคู โดยพบว่า อุบาสก อุบาสิกา ที่มาทำบุญถวายภัตตาหารเช้าแด่พระสงฆ์ภายในวัดสามัคคีธรรมบัวขาว ได้ใช้เวลาว่างหลังจากการประกอบพิธีกรรมทางศาสนา ร่วมด้วยช่วยกันประติษฐ์ธงใยแมงมุม สำหรับนำไปประดับที่พระธาตุยาคู ตามนโยบายของผู้ว่าราชการจังหวัดกาฬสินธุ์ แทน แสนศิริ อายุ 67 ปี ชาวชุมชนบ้านบัวขาว ได้กล่าวว่า “การทำธงใยแมงมุมไม่ใช่เรื่องยาก เริ่มต้นด้วยการเหลาไม้ไผ่แล้วนำมาไขว้ขัดกัน จากนั้นจึงนำไหมพรมมาพันรอบเป็นชั้นๆ ถ้าสลับสีก็จะมีสวยงามขึ้นไปอีก แต่ในขณะที่เดียวกันก็ไม่ใช่เรื่องง่าย เพราะในปัจจุบันคนสนใจทำธงใยแมงมุมในหมู่บ้านเราน้อย และมีขั้นตอนการทำที่ต้องใช้ความอดทน กว่าที่จะเหลาไม้ไผ่ กว่าที่จะพันไหมพรมรอบ กว่าที่จะเรียงร้อยเป็นโมบายธงใยแมงมุม ต้องนั่งหลังขดหลังแข็งใช้เวลาหลายวันเลยทีเดียว ในขณะที่ทางการขอความร่วมมือให้แต่ละหมู่บ้าน ทำธงใยแมงมุมไปประดับหรือบูชาพระธาตุยาคู ก็ยินดีที่จะสนับสนุน เพราะเป็นการทำธงเพื่อถวายสิ่งศักดิ์สิทธิ์ที่ชาวกาฬสินธุ์ให้ความเคารพนับถือทำเพื่อพัฒนาการท่องเที่ยวของจังหวัด ที่สำคัญเป็นโอกาสที่ชาวบ้านผู้ที่มีความถนัดด้านการทำธงใยแมงมุม ได้ร่วมด้วยช่วยกันทำเก็บไว้ที่วัดของเราด้วย เพื่อใช้ประดับภายในศาลาการเปรียญเวลามีการจัดบุญประเพณี คนทางไกลมาทำบุญเขาก็จะได้ชื่นชม เพราะงานฝีมือแบบนี้ไม่ได้เห็นกันง่ายๆ แล้วในยุคปัจจุบัน” (แทน แสนศิริ, 2562: สัมภาษณ์)



ภาพประกอบ 145 ชาวชุมชนบ้านบัวขาวประติษฐ์ธงใยแมงมุม

ภาพโดย ผู้วิจัย (2562)

จากทัศนะของผู้นำชุมชน ทั้งที่อยู่ในเขตอำเภอภมลาไสย และอำเภออื่นๆ ในพื้นที่จังหวัดกาฬสินธุ์ ดังที่ได้กล่าวมาแล้วข้างต้น ได้สะท้อนให้เห็นถึง “ความร่วมมือ” ขององคาพยพต่างๆ ทางสังคม ในการขานรับนโยบายการทำธงใยแมงมุม หมู่บ้านละ 1 ต้น สำหรับนำไปใช้ประดับตกแต่งในประเพณีประติษฐ์ที่จัดขึ้นบนพื้นที่พระธาตุยาคู ซึ่งที่หลายคนเรียกว่า “ทะเลธง” เพื่อสร้างบรรยากาศการท่องเที่ยวเชิงศาสนาและวัฒนธรรมรูปแบบใหม่ ไม่เหมือนใคร เป็นที่ตื่นตาตื่นใจของ

นักท่องเที่ยวที่มีโอกาสเข้ามาในพื้นที่ทางวัฒนธรรม การขนานรับนโยบายดังกล่าวปฏิเสธไม่ได้ว่ามีส่วนเกี่ยวข้องกับ “ความสัมพันธ์เชิงอำนาจ” ระหว่างผู้บังคับบัญชากับผู้ใต้บังคับบัญชา ระหว่างระบบราชการกับชุมชนในท้องถิ่น นอกจากนี้ ผลพวงจากปรากฏการณ์ดังกล่าว ยังได้สร้างคุณค่าต่อความรู้สึกรักนึกคิดของคน ในอีกหลายท้องถิ่น จากนโยบายรัฐโยแมงมูมสัญลักษณ์ทางวัฒนธรรมบนพื้นที่พระธาตุยาคู ได้ถูกต่อยอดให้เกิดแนวคิดในการทำรัฐโยแมงมูม ไว้ใช้ประดับตกแต่งพื้นที่ศักดิ์สิทธิ์ในท้องถิ่นอื่น รวมไปถึงการใช้ในงานบุญประเพณีในบริบทพื้นที่อื่นอีกด้วย

5.6.2 การแพร่กระจายที่เกิดจากการทำให้รัฐเป็นสินค้า

รัฐกับการแพร่กระจายในท้องถิ่น ระยะที่ 2 เกิดขึ้นในช่วงการทำรัฐกลายเป็นสินค้า โดยคนในชุมชนบ้านเสมาและชุมชนใกล้เคียง ได้พัฒนาต่อยอดรูปแบบของรัฐโยแมงมูมให้กลายเป็นสินค้าที่ระลึก เช่น โม่บายแขวน ปิ่นปักผม ต่างหู และเข็มกลัด สำหรับจำหน่ายให้กับนักท่องเที่ยวที่เข้าไปร่วมในประเพณีประดิษฐ์บนพื้นที่พระธาตุยาคู รวมถึงมีการออกแบบเชิงสร้างสรรค์โดยใช้รัฐโยแมงมูมเป็นสัญลักษณ์ “แบบทางการ” ของแผนปฏิบัติการ Kalasin Happiness Model : คนกาฬสินธุ์ ไม่ทิ้งใครไว้ข้างหลัง อีกทั้งใช้เป็นสัญลักษณ์การจัดกิจกรรมกระตุ้นเศรษฐกิจของหน่วยงานต่างๆ ในพื้นที่จังหวัดกาฬสินธุ์ จากเหตุการณ์ที่คนในชุมชนบ้านเสมาและชุมชนใกล้เคียง ได้พัฒนาต่อยอดรูปแบบรัฐโยแมงมูมให้เป็นสินค้าที่ระลึก สำหรับจำหน่ายแก่นักท่องเที่ยวที่มาร่วมงานวิสาขปุณณมี ประเพณีสงกรานต์พระธาตุยาคู ในปี 2562 และงานมาฆปุริมีทวารวดีมิ่งกล้า เมืองฟ้าแดดสงยาง ในปี 2563 หลังจากงานดังกล่าวได้เสร็จสิ้นลงแล้ว รัฐโยแมงมูมก็ยังคงเป็นที่นิยมสำหรับนักท่องเที่ยว และผู้คนเดินทางผ่านไปมาในพื้นที่พระธาตุยาคู บ้านเสมา มาโดยตลอด ต่างได้แวะเวียนมาอุดหนุนสินค้าที่ระลึก โม่บายรัฐโยแมงมูม เพื่อนำกลับไปประดับพื้นที่ศักดิ์สิทธิ์อื่นๆ รวมไปถึงบ้านพักอาศัย ซึ่งนับดังกล่าวนี้ยังเป็นสื่อสะท้อนให้เห็นการแพร่กระจายของรัฐไปในท้องถิ่นอื่นอีกด้วย

คำพันธ์ คำม่วงไทย หนึ่งในสมาชิกกลุ่มวิสาหกิจชุมชนบ้านเสมา ผู้ริเริ่มพัฒนารูปแบบรัฐโยแมงมูมให้กลายเป็นสินค้า ได้กล่าวว่า “ได้เป็นผู้นำชาวชุมชนบ้านเสมา คิดดัดแปลงรัฐโยแมงมูมที่เคยใช้ประดับบริเวณพระธาตุยาคู สู่สิ่งประดิษฐ์เชิงสร้างสรรค์ เพื่อสร้างรายได้เสริมให้แก่คนในชุมชน โดยดัดแปลงให้รัฐโยแมงมูมเป็นของที่ระลึก เช่น โม่บาย ปิ่นปักผม พัด ต่างหู เข็มกลัด ในระยะแรกได้ทำโม่บายรัฐทั้งแบบ 4 แฉก 6 แฉก 8 แฉก และรัฐสามมิติ เพื่อนำไปทดลองวางขายให้กับนักท่องเที่ยวในจุดบริการบูชาดอกไม้รูปเทียนและตลาดโบราณที่พระธาตุยาคู ผลปรากฏว่าขายดีมาก นักท่องเที่ยวนิยมซื้อกลับไปเป็นของฝากของที่ระลึก นำไปประดับบ้านเรือน หลังจากนั้นอำเภออื่นๆ ที่นำผลิตภัณฑ์ของดีแต่ละอำเภอมาวางขาย เห็นว่า โม่บายรัฐโยแมงมูมของบ้านเสมาขายดี ก็เริ่มมีการทำตามแล้วนำไปวางขายในหมู่บ้านอีสาน (ซึ่งจัดสรรพื้นที่เขื่อนอีสาน 1 หลังต่อ 1 อำเภอ) ด้วยเช่นกัน จึงทำให้ของที่ระลึกจากรัฐโยแมงมูม โดยเฉพาะโม่บายรัฐโยแมงมูม ได้รับความนิยมเป็นพิเศษ ยิ่งกว่านั้นก็คือในช่วงการจัดงาน วิสาขปุณณมี ประเพณีสงกรานต์พระธาตุยาคู ในปี 2562 มีบริษัทเครื่องดื่มแอลกอฮอล์ ได้มาลงพื้นที่บ้านเสมา เพื่อถ่ายทำโฆษณาแบบกับทะเลงูที่พระธาตุยาคู ปรากฏว่าหลังจากนั้นไม่นานก็มีการเผยแพร่โฆษณาดังกล่าวทางโทรทัศน์ และเว็บไซต์ต่างๆ ทำให้ทะเลงูและสินค้า ที่เกี่ยวกับรัฐได้รับความสนใจจากผู้คนทั่วไปมากยิ่งขึ้น” (คำพันธ์ คำม่วงไทย , 2563: สัมภาษณ์) ทศณะดังกล่าวได้สะท้อนให้เห็นว่า ในโลกของข้อมูลข่าวสาร สื่อมีบทบาทสำคัญอย่างยิ่งในการช่วยกระตุ้นให้เกิดการแพร่กระจายทางวัฒนธรรม อีกทั้งยังได้สะท้อนแนวคิดของผู้คน

ในยุคโลกาภิวัตน์ที่ต่างโหยหาความทรงจำในอดีต โดยมักให้ความสนใจในงานศิลปะหรือสินค้าที่แสดงออกถึงภูมิปัญญาท้องถิ่นอย่างมีนัยสำคัญ

พระธาตุยาคู และชุมชนบ้านเสมา ตำบลหนองแปน อำเภอกมลาไสย จังหวัดกาฬสินธุ์ ถือเป็นศูนย์กลางในมิติ “เชิงพื้นที่” ที่ทำให้เกิดปรากฏการณ์การแพร่กระจายของธงในระดับท้องถิ่น ผนวกกับการโฆษณาประชาสัมพันธ์ และโลกของข้อมูลข่าวสารในยุคโลกาภิวัตน์ ที่ทำให้เกิดการแพร่กระจายของธงออกไปในระดับที่กว้างขวางยิ่งขึ้น นอกจากนี้ยังพบว่า หน่วยงานภาครัฐก็ถือว่า มีบทบาทในฐานะที่เป็นศูนย์ในมิติ “เชิงนโยบาย” กับการเป็นกลไกสำคัญที่ทำให้เกิดการแพร่กระจายของธงด้วยเช่นกัน ในปี 2562 กลุ่มงานยุทธศาสตร์และข้อมูลเพื่อการพัฒนาจังหวัด สำนักงานจังหวัดกาฬสินธุ์ ได้มีการนำรูปลักษณ์ของธงไยแมงมุมมาปรับใช้เป็นสัญลักษณ์ (Logo) ของแผนปฏิบัติการราชการ Kalasin Happiness Model : คนกาฬสินธุ์ไม่ทิ้งใครไว้ข้างหลัง ที่สำคัญได้มีการเผยแพร่สัญลักษณ์นั้นออกไปอย่างรวดเร็ว ด้วยการประชาสัมพันธ์ลงบนเว็บไซต์ของหน่วยงานราชการ และมีการจัดพิมพ์สรุปรายงานประจำปี ผลการปฏิบัติราชการตามโครงการ Kalasin Happiness Model : คนกาฬสินธุ์ไม่ทิ้งใครไว้ข้างหลัง สำหรับแจกจ่ายให้ส่วนราชการต่างๆ อีกทั้งยังมีการใช้สัญลักษณ์รูปธงไยแมงมุมบนป้ายประชาสัมพันธ์กิจกรรมต่างๆ ของจังหวัดอีกด้วย



ภาพประกอบ 146 สัญลักษณ์โครงการ Kalasin Happiness Model คนกาฬสินธุ์ไม่ทิ้งใครไว้ข้างหลัง

ภาพจาก สำนักงานจังหวัดกาฬสินธุ์ (2562)

กรชวลวิชญ์ ชัยพิรวัสส์ ป้องกันจังหวัดกาฬสินธุ์ เป็นบุคคลสำคัญที่มีบทบาทในการขับเคลื่อนโครงการ Kalasin Happiness Model : คนกาฬสินธุ์ไม่ทิ้งใครไว้ข้างหลัง ในยุทธศาสตร์การยกระดับคุณภาพชีวิตของกลุ่มเป้าหมายครัวเรือนยากจน ได้กล่าวว่า “สัญลักษณ์รูปธงไยแมงมุมนี้ ออกแบบโดยเครือข่ายของท่านไกรสร กองฉลาด ผู้ว่าราชการจังหวัดกาฬสินธุ์ (ในขณะนั้น) มูลเหตุที่ใช้สัญลักษณ์ของโครงการ Kalasin Happiness Model : คนกาฬสินธุ์ไม่ทิ้งใครไว้ข้างหลัง เป็นรูปธงไยแมงมุม ท่านเคยเล่าว่าเพื่อต้องการสื่อให้เห็นถึงหลักการและเหตุผลของโครงการ ที่มุ่งเน้นบูรณา

การกับทุกภาคส่วนที่เกี่ยวข้องแบบมีส่วนร่วม ในการช่วยกันแก้ไขปัญหาความยากจน และพัฒนาคุณภาพชีวิตของประชาชนในพื้นที่จังหวัดกาฬสินธุ์ เหมือนกับใยแมงมุมที่ทำหน้าที่เชื่อมประสานสัมพันธ์กันเป็นเครือข่าย และที่สำคัญท่านอดีตผู้ว่าราชการจังหวัด น่าจะดึงเอาแนวคิดจากทะเลงูที่พระธาตุยาคู มาเป็นหลักสำคัญในการออกแบบสัญลักษณ์ เพื่อให้สอดคล้องกับนโยบายด้านการท่องเที่ยวในขณะนั้นที่ได้มุ่งเน้นประชาสัมพันธ์ทะเลงูที่พระธาตุยาคูอีกด้วย” (กรชวลวิชัยชัยพิรวัส, 2564: สัมภาษณ์) ทิศนะดังกล่าวได้สะท้อนให้เห็น การนำรูปร่างใยแมงมุมสัญลักษณ์ทางวัฒนธรรม สู่ออกแบบสร้างสรรค์ โดยการยึดโยงเอาสัญลักษณ์ทางวัฒนธรรม มาประยุกต์ใช้ให้สอดคล้องกับนโยบายของจังหวัด อีกทั้งยังสะท้อนความพยายามทำให้รูปร่างใยแมงมุมกลายเป็นอัตลักษณ์ของจังหวัดกาฬสินธุ์ ด้วยวิธีการผลิตซ้ำรูปร่างใยแมงมุมในหลายมิติ ประเด็นดังกล่าวสอดคล้องกับทิศนะของสื่อสารมวลชนอย่าง ดวงใจ หงษ์จันทร์ ข้าราชการสังกัดสำนักงานประชาสัมพันธ์จังหวัดกาฬสินธุ์ ได้กล่าวว่า “ตั้งแต่ปี 2562 เป็นต้นมา กระแสการท่องเที่ยวทะเลงูที่พระธาตุยาคู จุดติดและได้รับความนิยมเป็นอย่างมาก ผลที่ตามมาคือ ทุกพื้นที่ของกาฬสินธุ์ จะเดินทางไปไหนก็จะเห็นแต่ทะเลงู การออกแบบโลโก้ การออกแบบป้ายประชาสัมพันธ์ของหน่วยงานราชการต่างๆ ในจังหวัดกาฬสินธุ์ ก็ล้วนต้องมีรูปร่างใยแมงมุมเป็นองค์ประกอบในป้ายประชาสัมพันธ์นั้นทั้งสิ้น (ดวงใจ หงษ์จันทร์, 2564: สัมภาษณ์) จากทิศนะดังกล่าวได้สะท้อนให้เห็นความพยายามของรัฐ ในการที่จะยกระดับรูปร่างใยแมงมุมขึ้นมาสร้าง “อัตลักษณ์” โดดเด่นให้กับจังหวัด ผ่านสัญลักษณ์ และสื่อประชาสัมพันธ์รูปแบบต่างๆ ข้อสังเกตประการสำคัญคือ สัญลักษณ์และสื่อประชาสัมพันธ์เหล่านี้ ได้ถูกติดตั้งบริเวณที่เป็นจุดเด่น สังเกตได้ง่าย เช่น ศูนย์ราชการ ห้างสรรพสินค้า และบริเวณสี่แยกไฟแดงขนาดใหญ่ใจกลางเมือง นโยบายการผลิตซ้ำนี้ยังมีส่วนสำคัญที่ทำให้เกิดการแพร่กระจายของรูปร่างออกไปในท้องถิ่นอื่นอีกด้วย

 Kalasin
Happiness
Model

คนกาฬสินธุ์
ไม่ทิ้งใคร
ไว้ข้างหลัง

ร่วมขับเคลื่อนการพัฒนาจังหวัด
เพื่อความสุขของชาวกาฬสินธุ์
อย่างยั่งยืน



ภาพประกอบ 147 ป้ายโครงการ Kalasin Happiness Model : คนกาฬสินธุ์ไม่ทิ้งใครไว้ข้างหลัง
ภาพจาก สำนักงานจังหวัดกาฬสินธุ์ (2562)

นอกจากการแพร่กระจายของธงที่เกิดจากอำนาจรัฐ ผ่านบทบาทของหน่วยงานระดับจังหวัดดังที่ได้กล่าวมาแล้ว องค์กรปกครองส่วนท้องถิ่นหลายแห่งในพื้นที่จังหวัดกาฬสินธุ์ ก็มีส่วนสำคัญในการขานรับนโยบายของจังหวัด ด้วยการนำธงไชยมงมมาผลิตซ้ำเพื่อสร้างอัตลักษณ์ จนก่อให้เกิดปรากฏการณ์การแพร่กระจายของธงด้วยเช่นกัน ดังกรณีที่เทศบาลเมืองกาฬสินธุ์ ได้ริเริ่มจัดกิจกรรม “ตลาดดาวธง มุ่งสร้างสังคมวัฒนธรรมเพื่อการเรียนรู้” ขึ้นในทุกวันจันทร์ของสัปดาห์ โดยเริ่มตั้งแต่เวลา 16.00-20.00 น. ณ สวนสาธารณะริมแก่งดอนกลาง ในเขตเทศบาลเมืองกาฬสินธุ์ กันติพงษ์ เบ้าจันทาร หัวหน้าฝ่ายส่งเสริมประเพณี เทศบาลเมืองกาฬสินธุ์ ได้กล่าวว่า “การจัดตลาดดาวธงนั้น เริ่มต้นขึ้นเมื่อวันที่ 29 กรกฎาคม 2562 ภายในจะมีกิจกรรมลานจำหน่ายสินค้า ลานวัฒนธรรมและศิลปะ ตลาดสินค้าพื้นบ้านท้องถิ่นของดีจาก 36 ชุมชนในเขตเทศบาลเมืองกาฬสินธุ์ สินค้าโอท็อป อาหารปลอดภัย ลานสร้างสรรค์ศิลปะของเยาวชนและศิลปิน พร้อมเวทีโชว์การแสดง ศิลปวัฒนธรรมของกาฬสินธุ์ โดยการจัดตลาดดาวธagnั้น เทศบาลเมืองกาฬสินธุ์ ได้รับสนับสนุนจากการท่องเที่ยวแห่งประเทศไทย มหาวิทยาลัยกาฬสินธุ์ และหน่วยงานภาคีเครือข่ายอื่นๆ อีกมากมาย” (กันติพงษ์ เบ้าจันทาร, 2563: สัมภาษณ์)



ภาพประกอบ 148 สัญลักษณ์ตลาดดาวธง

ภาพจาก เทศบาลเมืองกาฬสินธุ์ (2562)

ข้อสังเกตประการสำคัญคือ การจัดกิจกรรมตลาดดาวธง มุ่งสร้างสังคมวัฒนธรรมเพื่อการเรียนรู้ ของเทศบาลเมืองกาฬสินธุ์ ได้เกิดขึ้นภายหลังการจัดงานวิสาขบูชา 1 ประเพณีสงกรานต์ พุทธศักราช 2562 ในระยะเวลาประมาณ 1 เดือนเศษ โดยพบว่ามี การนำรูปแบบของกิจกรรมที่เคยจัดขึ้นที่พระธาตุยาคูมาปรับใช้กับบริบทพื้นที่ใหม่ และที่สำคัญมีการผลิตซ้ำธงจากพื้นที่พระธาตุยาคู ด้วยการหยิบยืมมาใช้ในบริบทสวนสาธารณะ อันเป็นพื้นที่พักผ่อนหย่อนใจของผู้คนในชุมชนเมือง เพื่อสร้างอัตลักษณ์ หรืออาจเรียกว่าสร้าง “จุดขาย” ให้กับตลาดดาวธง ผ่านการนำรูปธงไชยมงมมาใช้เป็นสัญลักษณ์ของตลาด การออกแบบเด่นที่สำหรับพ่อค้า แม่ค้า นำสินค้ามาวาง

จำหน่ายมีรูปลักษณะและสีสันท้ายคลึงกับธงไชยแมงมุม และสิ่งที่เป็นนวัตกรรมอันโดดเด่นของการจัดกิจกรรมตลาดดาวสูง มุ่งสร้างสังคมวัฒนธรรมเพื่อการเรียนรู้ คือ การนำงานดาวเทียมที่ชำรุดแล้วกลับมาใช้ประโยชน์ผ่านงานศิลปะ ด้วยการตกแต่งสีสันทดลลายให้เหมือนกับธงไชยแมงมุม จึงเป็นการเปลี่ยน “ดาวเทียมสู่ดาวสูง” องค์ประกอบทั้งหมดที่ได้กล่าวมาแล้วข้างต้น ยังถือว่าเป็นการออกแบบสร้างสรรค์ เพื่อประกอบสร้างบรรยากาศการท่องเที่ยวในรูปแบบตลาดนัดร่วมสมัย โดยได้รวมเอาสัญลักษณ์ทางวัฒนธรรมที่สะท้อนภูมิปัญญาท้องถิ่น เป็นจุดดึงดูดความสนใจของนักท่องเที่ยวที่เข้ามาในพื้นที่อีกด้วย



ภาพประกอบ 149 ดาวเทียม-ดาวสูง

ภาพโดย ผู้วิจัย (2562)

การนำธงไชยแมงมุมมาผ่านกระบวนการออกแบบสร้างสรรค์ เพื่อนำไปประกอบสร้างบรรยากาศการท่องเที่ยว เพื่อสร้างรายได้ให้กับท้องถิ่น ควบคู่ไปกับการกระตุ้นเศรษฐกิจให้กับจังหวัด ยังปรากฏในพื้นที่ต่างๆ ในจังหวัดกาฬสินธุ์ อย่างต่อเนื่อง เรื่อยมาจนถึงปี 2563 โดยเมื่อวันที่ 2 กุมภาพันธ์ 2563 ได้มีการจัดงาน “พระธาตุยาคูมินิมาราธอน ครั้งที่ 1” ซึ่งถูกผนวกรวมให้เป็นหนึ่งในกิจกรรมของงาน “มาชมปุรมี ทวารวดีมิ่งหล้า เมืองฟ้าแดดสงยาง” ที่จังหวัดกาฬสินธุ์จัดขึ้น โดยกิจกรรมดังกล่าว นอกจากจะมีนักวิ่งทั้งมืออาชีพและมือสมัครเล่นรวมกว่า 1,600 คน ได้มีโอกาสร่วมวิ่งในรายการพระธาตุยาคูมินิมาราธอนผ่านริ้วทะเลสูง เพื่อไปนมัสการพระธาตุยาคูแล้ว ข้อสังเกตประการสำคัญคือ การจัดงานงานในครั้งนั้นได้มีการนำธงไชยแมงมุมมาผ่านกระบวนการออกแบบสร้างสรรค์ เป็นเสื้อวิ่ง ดังภาพประกอบ



ภาพประกอบ 150 เสื้อวิ่งพระธาตุยาकुมินิมาราธอน 2563

ภาพจาก อำเภออมลาลัย (2563)

อาจกล่าวได้ว่าคนในท้องถิ่นชุมชนบ้านเสมา มีบทบาทสำคัญในการทำให้รุ่งเป็นสินค้าหนึ่งเป็นการตอบสนองต่อนโยบายของรัฐที่มุ่งหวังสร้างรายได้สู่ท้องถิ่น อีกนัยหนึ่งคือการสะท้อนตัวตนผ่านองค์ความรู้และภูมิปัญญาท้องถิ่น ในการพัฒนาต่อยอดสัญลักษณ์ทางวัฒนธรรมเพื่อสร้างมูลค่าจนกลายเป็น “ผลิตภัณฑ์ชุมชน” ที่ได้รับความนิยมจนเกิดการแพร่กระจายออกในท้องถิ่นอื่นๆ อย่างแพร่หลาย ภาครัฐก็มีการกำหนดนโยบาย เพื่อสร้างโอกาสในการเข้าถึงรายได้ให้กับคนในท้องถิ่น ด้วยการผลิตซ้ำผ่านประเพณีประเพณีประเพณี การจัดกิจกรรม การประชาสัมพันธ์ ที่ไปส่งเสริมให้เกิดกระแสการท่องเที่ยว เพื่อสร้างรายได้และกระตุ้นเศรษฐกิจของจังหวัด ที่สำคัญอำนาจรัฐยังพยายามเข้าไปครอบงำ ทำให้รัฐสัญลักษณ์ทางวัฒนธรรมร่วมของคนอีสาน กลายเป็นอัตลักษณ์พื้นถิ่นของชาวจังหวัดกาฬสินธุ์อีกด้วย

5.6.3 การแพร่กระจายที่เกิดจากการนำรูปไปประยุกต์ใช้ในท้องถิ่นอื่น

สำหรับการแพร่กระจายในระยะที่ 3 เกิดจากการนำรูปแบบทะเลงูที่พระธาตุยาคุไปเป็นต้นแบบ (Model) โดยพบว่า มีการนำโมบายรูปสูงใหญ่แมงมุมไปประดับตกแต่งสถานในพื้นที่ศักดิ์สิทธิ์หรือสถานที่ท่องเที่ยวเชิงศาสนาและวัฒนธรรมแห่งอื่นๆ ในจังหวัดกาฬสินธุ์ เช่น สิมอีสานไม้พันชาติ วัดสว่างห้วยน้ำคำ อำเภอขามเฒ่า จังหวัดกาฬสินธุ์ พระครูศรีปริยัติโชติธรรม เจ้าคณะอำเภอขามเฒ่าและ เจ้าอาวาสวัดสว่างห้วยน้ำคำ ได้กล่าวว่า “ในช่วงปี 2562 ที่มีการจัดงานทะเลงูที่พระธาตุยาคุ อาตมามีโอกาสพาลูกพระลูกเณรไปเยี่ยมชมทะเลงูด้วยเหมือนกัน เลยมีแนวคิดที่ว่าถ้าหากทำต้นสูงใหญ่แมงมุมมาประดับบริเวณหน้าสิมอีสานไม้พันชาติ ก็จะช่วยสร้างสีสันให้กับนักท่องเที่ยวผู้มาพบเห็นได้ไม่น้อย เพราะเคยไปศึกษาดูงานวัดแถบจังหวัดน่าน ทางนั้นเขาก็เน้นประดับตกแต่งให้เป็นวัดท่องเที่ยวเชิงวัฒนธรรม ให้คนมาไหว้พระทำบุญด้วย ถ่ายภาพเช็คอินด้วย ทุกวันนี้ญาติโยมเขาชอบถ่ายภาพพอถ่ายเสร็จเขาก็โพสต์ลงเฟสบุ๊ค มันยังเป็นการเผยแพร่ประชาสัมพันธ์วัดเราผ่านโลกออนไลน์ไปในตัว” (พระครูศรีปริยัติโชติ, 2563: สัมภาษณ์) นอกจากนี้จากการลงพื้นที่สังเกตพบว่า

ชาวชุมชนบ้านห้วยน้ำคำหลายรายมีฝีมือในการประดิษฐ์ธงใยแมงมุม มีการรวมกลุ่มกันประดิษฐ์ธงใยแมงมุมเพื่อนำมาประดับบริเวณวัดสว่างห้วยน้ำคำ โดยเจ้าอาวาสเป็นผู้รับผิดชอบค่าใช้จ่ายในการจัดหาอุปกรณ์ต่างๆ เช่น ไหมพรม เชือก ลูกปัด เป็นต้น โดยชาวบ้านเพศหญิงมีหน้าที่ประดิษฐ์ธงใยแมงมุม ส่วนชาวบ้านเพศชายมีหน้าที่ไปตัดไม้ไผ่มาเหลาทำโครงธง ทำเสร็จก็มาช่วยกันประดับ จึงเป็นภาพสะท้อนความสามัคคี ของคนในท้องถิ่น ที่ได้ร่วมแรงร่วมใจกันนำรูปแบบธงใยแมงมุมที่ปรากฏในบริบทพื้นที่พระธาตุยาคู นำไปประยุกต์ใช้ในพื้นที่ศักดิ์สิทธิ์อื่นๆ ซึ่งเป็นแหล่งท่องเที่ยวเชิงศาสนาและวัฒนธรรมของจังหวัดกาฬสินธุ์อีกด้วย



ภาพประกอบ 151 ธงใยแมงมุมสามมิติประดับหน้าสิมอีสานไม้พันชาติ วัดสว่างห้วยน้ำคำ

ภาพโดย ผู้วิจัย (2564)

นอกจากการนำรูปแบบทะเลธงที่พระธาตุยาคู ไปเป็นต้นแบบและประยุกต์ใช้ในพื้นที่ศักดิ์สิทธิ์อื่นแล้ว ยังพบว่า ประเพณีประดิษฐ์อีกประเพณีหนึ่งของจังหวัดกาฬสินธุ์ ที่ได้อาศัยวันสำคัญทางพุทธศาสนาเช่นเดียวกับประเพณีประดิษฐ์บนพื้นที่พระธาตุยาคู เช่น การจัดงานในช่วงเทศกาลออกพรรษา “ตักบาตรเทโวโรหณะ สักการะพระประชาชนบาล นมัสการพระพรหมภูมิปาโล ครั้งที่ 16” ในปี 2563 ณ วัดพุทธาวาส (ภูสิงห์) ตำบลโนนบุรี อำเภอสหัสขันธ์ จังหวัดกาฬสินธุ์ ก็ได้มีการนำธงใยแมงมุมมาประดับตกแต่งบริเวณบันไดสวรรค์ ทางขึ้นภูสิงห์ เพื่อจำลองเหตุการณ์ที่พระพุทธเจ้าเสด็จลงจากสวรรค์ชั้นดาวดึงส์หลังจากการโปรดพุทธมารดา ประเด็นดังกล่าว ชมพิศ ปิ่นเมือง ประธานชมรมส่งเสริมการท่องเที่ยว ร้านอาหาร โรงแรม ที่พัก อำเภอสหัสขันธ์ ได้กล่าวว่า “ได้นำรูปแบบทะเลธง จากการจัดงานที่พระธาตุยาคู มาประยุกต์ใช้ที่อำเภอสหัสขันธ์ ครั้งแรกได้ร่วมกันทำธงใยแมงมุมไปประดับด้านหน้าอาคารพิพิธภัณฑสถานธรณีวิทยา ตำบลโนนบุรี อำเภอสหัสขันธ์ จังหวัดกาฬสินธุ์ เพื่อรับเสด็จ สมเด็จพระกนิษฐาธิราชเจ้า กรมสมเด็จพระเทพรัตนราชสุดาฯ สยามบรมราชกุมารี ในคราวที่พระองค์เสด็จพระราชดำเนินมาทรงเปิดนิทรรศการครบรอบ 10 ปี ณ พิพิธภัณฑสถานธรณีวิทยา เมื่อวันที่ 28 พฤษภาคม 2562 โดยครั้งนั้นเลือกใช้ไหมพรมสีม่วงซึ่งเป็นสีประจำวันพระราชสมภพ

ครั้งที่สองทำธงไชยแมงมุมเพื่อใช้ประดับตกแต่งบริเวณทางขึ้นบันไดสวรรค์ เมื่อคราวที่พระเทพศาสนาภิบาล เจ้าอาวาสวัดไร่ขิงพร้อมด้วยคณะกรรมการโครงการจากสำนักงานพระพุทธศาสนาแห่งชาติ ลงพื้นที่ตรวจเยี่ยมโครงการหมู่บ้านรักษาศีล 5 เมื่อวันที่ 24 มิถุนายน 2562 และครั้งล่าสุดก็ได้ใช้ประดับตกแต่งสถานที่ ในงานตักบาตร เทโวโรหณะ สักระยะพระประชาชนบาล นมัสการพระพรหมภูมิปาโล เมื่อวันที่ 10 ตุลาคม 2563 ที่ผ่านมา พอหลังจากการงานดังกล่าวเสร็จสิ้นลง นักท่องเที่ยวที่เดินทางมาที่ภูสิงห์ต่างชื่นชอบบุงที่นำมาประดับไว้บริเวณบันไดสวรรค์ จึงติดต่อสอบถามมาว่ามีธงไชยแมงมุมจำหน่ายหรือไม่ พอทราบว่านักท่องเที่ยวต้องการธงมากขึ้นจึงเป็นโอกาสได้นำกลุ่มวิสาหกิจชุมชนทำธงไชยแมงมุมเพื่อจำหน่ายแก่นักท่องเที่ยว เพื่อเป็นรายได้เสริมให้กับคนในชุมชนอีกด้วย” (ชมพิศ ปิ่นเมือง, 2564: สัมภาษณ์)



ภาพประกอบ 152 ธงไชยแมงมุมประดับทางขึ้นบันไดสวรรค์ วัดพุทธาวาส (ภูสิงห์)

ภาพโดย ผู้วิจัย (2563)

จากทัศนะทั้งในส่วนของพระสงฆ์ และผู้นำกลุ่มวิสาหกิจชุมชน ดังที่ได้กล่าวมาแล้วนั้น ได้สะท้อนให้เห็นว่า ธงไชยแมงมุมได้แพร่กระจายจากพื้นที่พระธาตุยาคู บ้านเสมา ออกไปในท้องถิ่นอื่นๆ โดยส่วนใหญ่มักจะหยิบยกรธงไชยแมงมุมขึ้นมาใช้เป็นเครื่องประดับตกแต่งพื้นที่ศักดิ์สิทธิ์ และสถานที่ท่องเที่ยวเชิงศาสนาและวัฒนธรรม ที่สำคัญยังมีการใช้ประดับตกแต่งสถานที่ราชการเพื่อต้อนรับบุคคลชั้นสูง โดยได้อาศัยทั้งแนวคิดและรูปแบบจากทะเลธงในบริบทพื้นที่พระธาตุยาคู มาประยุกต์ใช้ในบริบทพื้นที่ใหม่เพื่อประกอบสร้าง “วัฒนธรรมแห่งธง” โดยมุ่งหวังที่จะสร้างอัตลักษณ์ให้ปรากฏต่อสายต่านักท่องเที่ยว และผู้ที่มาเยือนจังหวัดกาฬสินธุ์ ข้อสังเกตประการสำคัญคือ ในระยะหลังตั้งแต่ปี 2562 เป็นต้นมา วัด รวมถึงสถานที่ราชการต่างๆ ในเขตพื้นที่จังหวัดกาฬสินธุ์ หากมีการจัดพิธีหรือบุญประเพณีที่สำคัญ นอกเหนือจากการประดับดอกไม้ ผูกผ้าระบาย ก็มักจะมีการประดับตกแต่งสถานที่ด้วยธงไชยแมงมุมเสมอ เช่น ชุมชนย่านเมืองเก่า (ถนนผ้าขาว) ในเขตเทศบาล

เมืองกาฬสินธุ์ ก็มีการใช้โบายธงใยแมงมุมหลากหลายสีสันประดับบนถนนตลอดทั้งสาย เพื่ออวดสายตานักท่องเที่ยวที่มาเดินชม ชิม ช้อป ในตลาดนัดโบราณย่านเมืองเก่าของจังหวัดกาฬสินธุ์ แม้กระทั่งที่พักอาศัยของบุคคลสำคัญ เช่น จวนผู้ว่าราชการจังหวัด บ้านพักรองผู้ว่าราชการจังหวัด ปลัดจังหวัด รวมไปถึงหัวหน้าส่วนราชการที่ตั้งอยู่ในพื้นที่ใจกลางเมือง สถานที่เหล่านี้ล้วนแล้วแต่ประดับด้วยธงใยแมงมุมทั้งสิ้น จึงนับว่าเป็นปรากฏการณ์ที่เกิดขึ้นท่ามกลางสังคมอีสานร่วมสมัย การประดับธงใยแมงมุมในสถานที่อื่นๆ ดังที่กล่าวมาแล้ว จึงเป็นภาพสะท้อนการหยิบยืมบทบาทหน้าที่ซึ่งเดิมธงจะปรากฏเฉพาะในบุญประเพณี หรือพื้นที่ศักดิ์สิทธิ์เท่านั้น นอกจากนั้นยังมีการต่อยอดไปสู่สิ่งประดิษฐ์ งานศิลปะ ที่เกี่ยวข้องกับธงใยแมงมุม โดยสิ่งเหล่านี้ไม่ได้เกิดขึ้นเพราะความบังเอิญ หากแต่เกิดจากการแพร่กระจายจากที่หนึ่งไปยังอีกที่หนึ่ง โดยผู้คนในสังคมโลกาภิวัตน์ต่างยอมรับในคุณค่าของธงใยแมงมุม แล้วนำมาประยุกต์เพื่อใช้ประโยชน์จนเราสามารถพบเห็นธงใยแมงมุมได้โดยทั่วไปในปัจจุบัน



ภาพประกอบ 153 การประดับธงในตลาดนัดโบราณย่านเมืองเก่าของจังหวัดกาฬสินธุ์

ภาพโดย ผู้วิจัย (2563)

นอกจากธงใยแมงมุมได้แพร่กระจาย ไปยังท้องถิ่นอื่นของจังหวัดกาฬสินธุ์แล้ว ในพื้นที่จังหวัดใกล้เคียงก็ปรากฏบทบาทของธงใยแมงมุมเช่นเดียวกัน อย่างกรณีการจัดงาน “บุญผะเหวดมหาวิทยาลัยมหาสารคาม” เมื่อปี 2562 นอกจากมีการประดับธงช่อ ธงไชย ธงดอกสะแบง ธงดอกโน และธงใยแมงมุม บริเวณโดยรอบธรรมาสน์เทศน์ ภายในสถานที่จัดพิธีเหมือนกับการเทศน์มหาชาติ โดยทั่วไปในหลายท้องถิ่นแล้ว ภายนอกก็มีการประดับธงใยแมงมุมสีสันสดใสด้วยเช่นกัน โดยทราบว่ามหาวิทยาลัยมหาสารคาม ได้นำรูปแบบทะเลธงที่พระธาตุยาकुมาประยุกต์ใช้ในพื้นที่ วัชรียา สุขศีล เป็นชาวชุมชนบ้านเสมา ปัจจุบันเป็นนักวิชาการพัสดุ สังกัดกองคลังและพัสดุ มหาวิทยาลัยมหาสารคาม ได้กล่าวว่า “ธงใยแมงมุมหลากหลายรูปแบบที่นำมาประดับบริเวณหน้าอาคารพลศึกษา

สถานที่จัดงานบุญผะเหวด มหาวิทยาลัยมหาสารคาม ที่เป็นผู้ประสานสั่งซื้อธงใยแมงมุมจากกลุ่มวิสาหกิจชุมชนบ้านเสมาโดยตรง มีความมุ่งหวังว่าจะให้เกิดบรรยากาศของบุญประเพณีเหมือนในท้องถิ่น ผู้บริหาร อาจารย์ รวมถึงนิสิตหลายคน คงมีโอกาสไปเที่ยวชมทะเลธงที่พระธาตุยาคูมาแล้วบ้าง แต่ที่งานบุญผะเหวด มหาวิทยาลัยมหาสารคาม ได้จำลองเอามาบางส่วน รู้สึกภาคภูมิใจที่เอาธงใยแมงมุม ของดีบ้านเสมา เอาภูมิปัญญาของชาวบ้านมาให้หลายคนได้ดูได้ชม ก่อนขึ้นไปฟังเทศน์ภายในอาคารพลศึกษา ส่วนใหญ่คนก็มักจะมาถ่ายรูปกับธงใยแมงมุมนี้แหละ” (วัชรียา สุขศีล, 2564: สัมภาษณ์) จากที่คณะดังกล่าวได้สะท้อนให้เห็นถึงการแพร่กระจายของธง โดย “คนในท้องถิ่น” (ซึ่งมีถิ่นที่อยู่ในพื้นที่บ้านเสมา ศูนย์กลางการแพร่กระจายของธงในระดับท้องถิ่น) เป็นผู้ริเริ่มบทบาทสำคัญในการนำธง สื่อสัญลักษณ์ทางวัฒนธรรมที่สะท้อนภูมิปัญญาท้องถิ่น และอัตลักษณ์ของชาวชุมชนบ้านเสมา มาสร้างคุณค่าให้กับบริบทพื้นที่ใหม่ และที่สำคัญยังอาจเป็นช่องทางในการสร้างมูลค่าจากกลุ่มเป้าหมายที่มีโอกาสมาพบเห็นอีกด้วย



ภาพประกอบ 154 ธงในงานบุญผะเหวด มหาวิทยาลัยมหาสารคาม

ภาพจาก อภิราม ทามแก้ว (2562)

สื่อสะท้อนที่ทำให้เห็นปรากฏการณ์ธงกับการแพร่กระจายในท้องถิ่น ยังปรากฏเด่นชัดท่ามกลางประเพณีประติมากรรมในบริบทพื้นที่อื่นๆ ของอีสานด้วยเช่นกัน ผู้วิจัยได้ลงพื้นที่สังเกตการจัดงาน “นครพนม WINTER FESTIVAL 2021 : สีเส้นแห่งสายลม colors of the wind” ซึ่งจัดขึ้นในระหว่างวันที่ 30 ธันวาคม 2563 - 3 มกราคม 2564 ณ ริมฝั่งโขง และบริเวณถนนสวรรคตชายโขง ในเขตเทศบาลเมืองนครพนม จังหวัดนครพนม กิจกรรมภายในงานประกอบด้วย การชมทะเลธงริมฝั่งโขง การแสดง ชิม ซื้สินค้า อาหาร 8 ชนิด 2 เชื้อชาติ และอุโมงค์ดาวล้านดวงที่ยาวที่สุดในประเทศไทย ซึ่งมีการหยิบยกทะเลธงมาเป็นจุดเด่นของงาน รวมไปถึงการเตรียมจัดงาน “ประเพณีนมัสการพระธาตุพนม” ในช่วงวันที่ 21 - 29 มกราคม 2564 ก็ได้มีการประชาสัมพันธ์ผ่านสื่อออนไลน์ ถึงการเตรียมความพร้อมที่จะจัดให้มีริ้วบวงสรวงพระธาตุพนมชุดใหญ่ตระการตา พร้อมกับ

การแห่ธงหลากหลายสีสั้นเพื่อน้อมถวายเป็นพุทธบูชา แต่งานดังกล่าวกลับต้องเลื่อนออกไปอย่างไม่มีกำหนด เนื่องจากสถานการณ์การแพร่ระบาดของโรคติดเชื้อไวรัสโคโรนา 2019 (COVID-19) ข้อสังเกตประการสำคัญคือ การจัดงานนครพนม WINTER FESTIVAL 2021 : สีสั้นแห่งสายลม colors of the wind และการมีแนวคิดในการใช้ธงใยแมงมุมถวายเป็นเครื่องสักการะต่อพระธาตุพนม เกิดขึ้นภายหลังจากที่นายไกรสร กองฉลาดผู้ว่าราชการจังหวัดสุรินทร์ เดินทางไปรับตำแหน่งผู้ว่าราชการจังหวัดนครพนม ในเดือนตุลาคม 2563 ซึ่งอาจจะเป็นแนวนโยบายในการนำธุงมาใช้เป็นองค์ประกอบสำคัญในการประดิษฐ์สร้างประเพณี ในบริบทพื้นที่จังหวัดนครพนม เหมือนกับครั้งที่เคยดำรงตำแหน่งผู้ว่าราชการจังหวัดกาฬสินธุ์ ในช่วงปี 2562 จึงเป็นสื่อสะท้อนให้เห็นถึงการแพร่กระจายทางวัฒนธรรมที่เกิดจากผู้มีอำนาจรัฐ ผ่านการใช้นโยบายทางด้านการท่องเที่ยว



ภาพประกอบ 155 ทะเลธุงริมฝั่งโขง จังหวัดนครพนม

ภาพโดย ผู้วิจัย (2564)

นอกจากธุงใยแมงมุมได้แพร่กระจายไปยังพื้นที่จังหวัดใกล้เคียงกับจังหวัดกาฬสินธุ์แล้วยังพบว่า ได้แพร่กระจายไปยังวัดสำคัญในแถบภาคอีสาน รวมไปถึงวัดสำคัญที่อยู่ใจกลางความเจริญของกรุงเทพมหานคร การแพร่กระจายดังกล่าวเกิดจากบทบาทของพระสงฆ์ในจังหวัดกาฬสินธุ์ ซึ่งเป็นผู้ที่มีองค์ความรู้ในด้านการประดิษฐ์ธุงใยแมงมุม มีปฏิสัมพันธ์ในลักษณะ “ไปมาหาสู่” กับเครือข่ายพระสงฆ์ที่อยู่ต่างพื้นที่ โดยพบว่ามี การติดต่อประสานงานในลักษณะการว่าจ้าง การขอความอนุเคราะห์ หรือการให้โดยเสนหา ผ่านการนำธุงใยแมงมุมไปถวายสักการะแด่พระเถระผู้ใหญ่ตามวัดวาอารามสำคัญ เช่น การประดับธุงสามมิติ บริเวณหน้าวิหารพระเจ้าใหญ่อินทร์แปลง วัดมหาวนาราม พระอารามหลวง อำเภอเมืองอุบลราชธานี จังหวัดอุบลราชธานี ซึ่งเป็นวัดสำคัญในหัวเมืองใหญ่ของอีสาน มีพระเจ้าใหญ่อินทร์แปลงพระพุทธรูปศักดิ์สิทธิ์คู่บ้านคูเมืองอุบลราชธานี ที่พุทธศาสนิกชนและนักท่องเที่ยวต่างเดินทางไปกราบไหว้ขอพร หรือแม้กระทั่งบริเวณโดยรอบพระมหามณฑป วัดไตรมิตรวิทยารามวรวิหาร กรุงเทพมหานคร ซึ่งอยู่ใกล้กับเยาวราช ย่านการท่องเที่ยวเชิงเศรษฐกิจที่สำคัญของประเทศไทย การแพร่กระจายของธุงเข้าไปในพื้นที่ดังกล่าว จึงมีนัยสำคัญอย่างมากในการ

ที่รัฐสัญลักษณ์ทางวัฒนธรรม ที่สะท้อนอัตลักษณ์และภูมิปัญญาท้องถิ่นของชาวจังหวัดกาฬสินธุ์ ได้มี
โอกาสไปปรากฏต่อสายตานักท่องเที่ยวทั้งชาวไทยและชาวต่างชาติ ที่มีโอกาสเดินทางเข้าไปในพื้นที่
ศักดิ์สิทธิ์ หรือสถานที่ท่องเที่ยวเชิงศาสนาและวัฒนธรรมในภูมิภาคอื่นๆ อีกด้วย



ภาพประกอบ 156 การประดับธงหน้าวิหารพระเจ้าใหญ่อินทร์แปลง
ภาพโดย ผู้วิจัย (2564)



ภาพประกอบ 157 พระสงฆ์จากจังหวัดกาฬสินธุ์ กำลังประดับธง ณ วัดไตรมิตรวิทยารามวรวิหาร
ภาพจาก พระมหาทวี สิริวิฑฒโน (2563)

พระสงฆ์ที่มีองค์ความรู้ในด้านการประดิษฐ์ธูปเทียนมงกุฏ และเป็นผู้มีบทบาทสำคัญในการทำให้เกิดการแพร่กระจายของธูปไปยังภูมิภาคอื่นๆ พระมหาทวี สิริวิฑฒโน ผู้ช่วยเจ้าอาวาสวัดกลางพระอารามหลวง อำเภอเมืองกาฬสินธุ์ จังหวัดกาฬสินธุ์ ได้กล่าวว่า “ในช่วงแรกอาตมาได้ใช้เวลาว่างจากการปฏิบัติศาสนกิจฝึกทำธูปเทียนมงกุฏ โดยเปิดคู่มือการทำจากอินเทอร์เน็ต หลังจากนั้นจึงเริ่มทำธูปสี่เหลี่ยม หกเหลี่ยม และแปดเหลี่ยม ประดับไว้บริเวณรอบพระอุโบสถของวัดกลาง พอเริ่มชำนาญจึงหันมาทำธูปเทียนมงกุฏแบบสามมิติไปน้อมถวายแด่ พระครูสารกิจโกศล เจ้าคณะอำเภอเมืองอุบลราชธานี เจ้าอาวาสวัดมหาวนาราม ซึ่งเป็นครูบาอาจารย์ที่อาตมานับถือ ในโอกาสพิธีทำบุญงานอายุวัฒนมงคลของท่าน ส่วนธูปที่นำไปประดับรอบพระมหามณฑป ที่วัดไตรมิตรวิทยารามวรวิหารนั้น คณะสงฆ์จังหวัดกาฬสินธุ์ได้มอบหมายให้อาตมา ทำไปน้อมถวายเจ้าประคุณสมเด็จพระพุฒาจารย์ เจ้าคณะใหญ่หนตะวันออก เหตุเพราะท่านเคยเดินทางมาปฏิบัติศาสนกิจในพื้นที่อีสาน เห็นวัดวาอารามต่างๆ ประดับ ธูปเทียนมงกุฏเพื่อถวายเป็นพุทธบูชา ท่านชมเชยธูปเทียนมงกุฏของจังหวัดกาฬสินธุ์มาก จึงให้กองงานเลขานุการติดต่อมายังเลขานุการเจ้าคณะจังหวัดกาฬสินธุ์ เพื่อทำธูปเทียนมงกุฏไปประดับรอบๆ พระมหามณฑป ต้อนรับนักท่องเที่ยวที่ไปกราบหลวงพ่อบุญรอดพระพุทธรูปปฐมบรมปริมากร วัดไตรมิตรวิทยารามวรวิหารอีกด้วย” (พระมหาทวี สิริวิฑฒโน, 2564: สัมภาษณ์) ประเด็นดังกล่าวยังสะท้อนให้เห็นว่า นอกจากคนในท้องถิ่นชุมชนบ้านเสมา ตลอดทั้งส่วนราชการในทุกระดับผนวกกับสังคมยุคแห่งข้อมูลข่าวสาร มีส่วนในการทำให้เกิดปรากฏการณ์การแพร่กระจายของธูปไปยังพื้นที่ต่างๆ อย่างกว้างขวางแล้ว นอกจากนั้นเครือข่ายพระสงฆ์ก็นับว่ามีบทบาทสำคัญในการทำให้เกิดปรากฏการณ์ธูปกับการแพร่กระจายออกไปในหลายท้องถิ่นด้วยเช่นกัน โดยธูปได้ถูกหยิบยกให้เป็น “วัตถุต่างตอบแทน” แสดงเครือข่ายทางอำนาจ ทั้งในด้านการปกครองของคณะสงฆ์ ระหว่างลูกศิษย์กับอาจารย์ หรือระหว่างส่วนกลางกับส่วนภูมิภาคอีกด้วย

จึงอาจกล่าวได้ว่า หลังจากที่มีการประดิษฐ์สร้างประเพณีขึ้นที่พระธาตุยาคูโดยมีธูปเป็นองค์ประกอบสำคัญ จนเกิดกระแสการท่องเที่ยวทะเลธูปที่พระธาตุยาคูขึ้น และภายหลังธูปได้ถูกทำให้กลายเป็นสินค้ามากมายหลายรูปแบบ ปัจจุบันพบว่าธูปไม่ได้มีบทบาทโดดเด่นเฉพาะในบริบทพื้นที่พระธาตุยาคูเท่านั้น แต่มีการแพร่กระจายออกไปในอีกหลายพื้นที่ อันเป็นผลสืบเนื่องมาจากการให้คุณค่าของธูป ทั้งในแง่ความสวยงามในเชิงสุนทรียศาสตร์ โดยผู้คนต่างนิยมนำธูปไปใช้เป็นเครื่องประดับตกแต่งพื้นที่ศักดิ์สิทธิ์ โดยเฉพาะวัดวาอารามซึ่งเป็นศูนย์กลางการทำกิจกรรมของชุมชน รวมไปถึงสถานที่ราชการ บ้านเรือน ที่พักอาศัย ทั้งในแง่ของอำนาจรัฐในการกำหนดนโยบายโดยใช้ธูปเพื่อกระตุ้นให้เกิดกระแสการท่องเที่ยว นั้นหมายถึงพลวัตของธูปทั้งในเชิงบทบาทและพื้นที่ใช้สอย ประกอบกับบริบทสังคมไทยในยุคปัจจุบันที่อยู่ท่ามกลางกระแสโลกาภิวัตน์ เปรียบเสมือนโลกไร้พรมแดน มีช่องทางการสื่อสารที่ทำให้ประเด็นทั้งสังคม เศรษฐกิจ วัฒนธรรมเกิดการแพร่กระจายออกไปอย่างกว้างขวาง ทั้งนี้ปรากฏการณ์การแพร่กระจายดังกล่าว ยังได้สะท้อนให้เห็นถึงแนวคิดของผู้คนในยุคโลกาภิวัตน์ที่ต่างโยนหาความทรงจำในอดีต โดยมีจะให้ความสนใจในเรื่องของวัฒนธรรมงานศิลปะ หรือสินค้าที่แสดงออกถึงภูมิปัญญาท้องถิ่นอย่างมีนัยสำคัญ นอกจากนี้ ในการศึกษาครั้งนี้ยังจะได้กล่าวถึงประเด็นร่วมสมัย ในปัจจุบันประเทศไทยและทั่วโลก กำลังเผชิญกับปัญหาการแพร่ระบาดของโรคติดเชื้อไวรัส โควิด 2019 (COVID-19) ทำให้เกิดภาวะเศรษฐกิจชะลอตัว อันเป็นผลมาจากการหดตัวของภาคธุรกิจอุตสาหกรรม และการท่องเที่ยว การจัดกิจกรรมต่างๆ ถูกยกเลิกไป

ปรากฏการณ์ดังกล่าวได้ส่งผลกระทบต่อ วิถีชีวิตของผู้คนในท้องถิ่น ตลอดจนพื้นที่ทางวัฒนธรรมซึ่งเป็นบริบทพื้นที่ศึกษา

5.7 รุกกับสภาวะการแพร่ระบาดของโรคติดเชื้อไวรัสโคโรนา 2019 (COVID-19)

การแพร่ระบาดของโรคติดเชื้อไวรัสโคโรนา 2019 (COVID-19) นับเป็น “ปัจจัยด้านลบ” ที่สร้างความเสียหายต่อระบบเศรษฐกิจไทย และกระทบถึงภาพรวมเศรษฐกิจโลก โดยสถานการณ์การแพร่ระบาดที่ต่อเนื่องยาวนานนับตั้งแต่ต้นปี 2563 จนมาถึงปัจจุบัน ยังไม่แน่วโน้มที่จะคลี่คลายกลับทวีความรุนแรงขึ้นเรื่อยๆ ซึ่งแน่นอนว่าปัญหาดังกล่าวสร้างความเสียหายต่อระบบเศรษฐกิจไทยในวงกว้าง โดยเฉพาะการเลิกกิจการของวิสาหกิจขนาดกลางและขนาดย่อม (SMEs) อันเป็นฟันเฟืองที่สำคัญของระบบเศรษฐกิจ ที่รองลงมาคือปัญหาด้านการท่องเที่ยวในประเทศ จากมาตรการของรัฐบาล ที่ไม่ให้นักท่องเที่ยวเดินทางเป็นกลุ่มทั้งภายในและต่างประเทศ ได้ส่งผลให้ประเพณี รวมถึงกิจกรรม ต่างๆ เป็นอันต้องยกเลิกไป

สำหรับจังหวัดกาฬสินธุ์ ได้มีการจัดงาน “มาชมปฐมี ทวารวดีมิ่งหล้า เมืองฟ้าแดดสงยาง” ในระหว่างวันที่ 1-10 กุมภาพันธ์ 2563 ณ พระธาตุยาคู บ้านเสมา ตำบลหนองแปน อำเภอกมลาไสย จังหวัดกาฬสินธุ์ ลุล่วงไปแล้ว ด้วยกระแสการท่องเที่ยวทะเลงที่ยังคงได้รับความนิยมอย่างต่อเนื่อง เช่นเคย หลังจากนั้นไม่นานคณะกรรมการโรคติดต่อจังหวัดกาฬสินธุ์ ได้ออกประกาศ เรื่อง มาตรการเฝ้าระวัง ป้องกันและควบคุมโรคติดเชื้อไวรัสโคโรนา 2019 (COVID-19) จังหวัดกาฬสินธุ์ โดยให้งดกิจกรรมงานบุญ ประเพณี กิจกรรมทางศาสนาและวัฒนธรรม ที่มีผู้เข้าร่วมเกิน 100 คน โดยมีผลตั้งแต่วันที่ 19 มีนาคม 2563 เรื่อยมา จึงส่งผลให้การจัดงาน “วิสาขปุณณมี ประเพณีสงกรานต์พระธาตุยาคู” ในปี 2563 เป็นอันต้องยกเลิกไป ภายหลังจากคณะกรรมการโรคติดต่อจังหวัดกาฬสินธุ์ ได้มีมาตรการผ่อนคลายเป็นสำหรับการจัดงานบุญประเพณีต่างๆ เป็นระยะ แต่ด้วยสถานการณ์ของโรคติดเชื้อไวรัสโคโรนา 2019 (COVID-19) ยังทวีความรุนแรงขึ้นอย่างต่อเนื่อง จึงส่งผลให้การจัดประเพณีประเพณีขึ้นพื้นที่ พระธาตุยาคูต้องหยุดชะงักลง ตั้งแต่เดือนมีนาคม 2563 มาจนถึงปัจจุบัน

ในทัศนะของคนในท้องถิ่นชุมชนบ้านเสมา ต่างมองเห็นผลกระทบจากภาวะการระบาดของโรคติดเชื้อไวรัสโคโรนา 2019 (COVID-19) ส่งผลให้ประเพณีอันดีงามของท้องถิ่นเป็นอันต้องเลื่อนออกไป ดังทัศนะของ บุญถิ่น คชศิริ อายุ 67 ปี ชาวชุมชนบ้านเสมา ได้กล่าวว่า “ตั้งแต่เดือนมีนาคม 2563 จนมาถึงปัจจุบัน ที่มีการระบาดของโรคโควิด ทำให้การท่องเที่ยวบ้านเสมาเมืองฟ้าแดดสงยางชบเซาลงอย่างมาก จากเดิมที่ทุกปีเราจะได้จัดงานใหญ่ที่พระธาตุยาคูถึง 2 ครั้ง แต่กลับกลายเป็นว่าต้องยกเลิกไป ผลกระทบที่เห็นได้ชัดคือ ประเพณีพิธีกรรมของเราก็จัดกันแบบเล็กๆ จัดเป็นการภายในเฉพาะคนในชุมชน จากเดิมที่มีนักท่องเที่ยวหลั่งไหลมาเป็นพันเป็นหมื่นคน สร้างรายได้ให้กับบ้านเสมาเราได้ไม่น้อย พื้นที่พระธาตุยาคูแต่เดิมเคยคึกคักก็เงียบลงไปเยอะ ไม่มีนักท่องเที่ยวเข้ามาในพื้นที่มากเหมือนแต่ก่อน” (บุญถิ่น คชศิริ, 2564: สัมภาษณ์) ประเด็นดังกล่าวยังเป็นไปในทิศทางเดียวกันกับชาวชุมชนบ้านเสมา ที่จำหน่ายสินค้าที่ระลึกอยู่ในบริเวณโบราณสถานพระธาตุยาคูอย่างไพจิต นาสุบิน ได้กล่าวว่า “ภาวะโรคไวรัสที่กำลังระบาดอยู่นี้ ทำให้ชาวบ้านเสมาขาดรายได้ แต่เดิม

นั้นในช่วงต้นปีจะมีการจัดงานวันมาฆบูชา ในช่วงกลางปีก็มีการจัดงานวิสาขบูชา ส่วนปลายปีก็มีการจัดงานปีใหม่เมือง ฟ้าแดดสงยาง งานทั้ง 3 งานถูกยกเลิกไป แน่แน่นอนว่าแต่เดิมชาวบ้านเสมาเคยค้าขายหยาบมือในช่วง เวลาดังกล่าว ปีนี้ก็กลับต้องพลาดโอกาสทองไป แต่ยั้งดีที่ทุกวันนี้ได้ใช้เวลาว่างหลังจากการทำไร่ทำนา หันมาทำโมบายรุ่งไยแมงมุมมาวางขายที่พระธาตุยาकु ก็พอมีรายได้เสริมสำหรับจุนเจือครอบครัวอยู่บ้าง” (ไพจิต นาสุบิน, 2564: สัมภาษณ์) จากที่คนระดังกล่าวจะเห็นว่า คนในท้องถิ่นต่างเห็นคุณค่าและมีความคาดหวังต่อประเพณีประดิษฐ์ ที่จัดขึ้นบนพื้นที่พระธาตุยาकु เป็นอย่างมาก เนื่องจากเป็นโอกาสในการสร้างรายได้ให้กับคนในชุมชน แต่ด้วยความไม่ต่อเนื่องของประเพณีประดิษฐ์ ในระยะหลัง ก็พยายามปรับตัว ด้วยการหาช่องทางสร้างรายได้ด้วยวิธีใหม่ ภายใต้ข้อจำกัดที่ไม่สามารถหลีกเลี่ยงได้

จากการลงพื้นที่สังเกตของผู้วิจัย พบว่า บรรยากาศของพระธาตุยาकुและชุมชนบ้านเสมาในช่วงการแพร่ระบาดของโรคติดเชื้อไวรัสโคโรนา 2019 (COVID-19) ก็ยังมีนักท่องเที่ยวจำนวนมากน้อยเดินทางเข้าไปสักการะพระธาตุยาकु โดยเฉพาะในช่วงวันหยุดเสาร์-อาทิตย์ และวันหยุดนักขัตฤกษ์ ที่ตรงกับวันสำคัญทางพุทธศาสนา โดยผู้นำชุมชนได้จัดให้มีเจ้าหน้าที่อาสาสมัครสาธารณสุขหมู่บ้าน (อสม.) คอยคัดกรองนักท่องเที่ยวที่เข้ามาในพื้นที่พระธาตุยาकु และประชาสัมพันธ์การปฏิบัติตามมาตรการของทางสาธารณสุขอย่างเคร่งครัด สวรรค์ จริงเพชร อาสาสมัครสาธารณสุขหมู่บ้านเสมาได้กล่าวว่า “อสม. บ้านเสมามีการผลัดเปลี่ยนหมุนเวียนกันมาทำหน้าที่คัดกรองนักท่องเที่ยวเป็นประจำทุกวัน ถึงแม้ว่าจะไม่มีการจัดงานบุญประเพณีในพื้นที่เหมือนที่ผ่านมา แต่ในช่วงวันหยุดเสาร์อาทิตย์ก็ยังมีนักท่องเที่ยวเดินทางเข้ามาสักการะพระธาตุยาकुอย่างต่อเนื่อง โดยลักษณะการเข้ามามีทั้งเป็นกลุ่มครอบครัว รวมถึงคณะทัวร์ที่เดินทางไปศึกษาดูงานแล้วผ่านจังหวัดกาฬสินธุ์จึงแวะมาสักการะพระธาตุยาकु” (สวรรค์ จริงเพชร, 2564: สัมภาษณ์) จากที่คนระดังกล่าวจะเห็นถึงวิถี “การปรับตัว” ของคนในท้องถิ่น เพื่อให้สอดคล้องกับสถานการณ์วิกฤตของโรคระบาด ทั้งนี้แม้วิกฤตดังกล่าวจะส่งผลกระทบทำให้อัตราการเข้ามาในพื้นที่ทางวัฒนธรรมของนักท่องเที่ยวมีแนวโน้มลดลง แต่นั่นไม่ได้หมายถึงการลดทอนความสำคัญต่อพื้นที่ดังกล่าวแต่อย่างใด คนในท้องถิ่นผู้เป็นเจ้าของพื้นที่ ต่างร่วมมือกันกำหนดแนวทาง และระคับระคองให้การท่องเที่ยวเชิงศาสนาและวัฒนธรรมยังสามารถดำเนินต่อไปได้ภายใต้ข้อจำกัด ของวิกฤติโรคระบาด ด้วยการปฏิบัติตามแนวทางป้องกันของกระทรวงสาธารณสุข รวมไปถึงความพยายามในการสร้างสรรค์กิจกรรมรูปแบบใหม่ที่ลดการชุมนุมผู้คนจำนวนมาก อีกทั้งมีการพลิกวิกฤติสู่โอกาสด้วยการประดิษฐ์โมบายรุ่งไยแมงมุม เพื่อจำหน่ายให้กับกลุ่มเป้าหมายในหลากหลายช่องทางอีกด้วย



ภาพประกอบ 158 จุดคัดกรองนักท่องเที่ยว บริเวณทางเข้าพระธาตุยาคุ
ภาพโดย ยศชนินทร์ กะตารัตน์ (2564)

ในทัศนะของคนในชุมชนบ้านเสมา ที่ผลัดเปลี่ยนหมุนเวียนกันมาประจำจุดให้บูชาดอกไม้ธูปเทียน บริเวณโบราณสถานพระธาตุยาคุอย่าง ละมัย โนนทอง ได้กล่าวว่า “ถึงแม้ปัจจุบันการระบาดของโรคติดเชื้อไวรัสโคโรนา จะทำให้ชาวบ้านเสมาไม่มีโอกาสได้ต้อนรับนักท่องเที่ยวจำนวนมากเหมือนในช่วงสถานการณ์ปกติ แต่ก็ยังรู้สึกดีใจในช่วงวันหยุด ยังคงมีนักท่องเที่ยวหมุนเวียนกันเข้ามาเพื่อสักการะพระธาตุยาคุเป็นจำนวนมาก ที่สำคัญนักท่องเที่ยวที่เข้ามาต่างได้เลือกซื้อโมบายธูปไยแมงมุม ซึ่งถือเป็นของที่ระลึกจากบ้านเสมาติดไม้ติดมือกลับไปด้วย” (ละมัย โนนทอง, 2564: สัมภาษณ์) ข้อสังเกตประการสำคัญคือ บริเวณเขื่อนอีสานใกล้กับพระธาตุยาคุ มีชาวชุมชนบ้านเสมาหลายคนกำลังเร่งประดิษฐ์ธูปไยแมงมุมเพื่อวางจำหน่าย พร้อมกับมีการประชาสัมพันธ์ให้นักท่องเที่ยวได้ทราบว่า นอกจากการบูชาดอกไม้ธูปเทียน ยังสามารถซื้อธูปไยแมงมุมไปบูชาพระธาตุยาคุได้เช่นกัน ดังทัศนะของไพจิต นาสุบิน ชาวชุมชนบ้านเสมา ที่ประดิษฐ์ธูปไยแมงจำหน่ายบริเวณเขื่อนอีสานใกล้กับพระธาตุยาคุ ได้กล่าวว่า “นักท่องเที่ยวนิยมซื้อโมบายธูปไยแมงมุม ราคาเริ่มต้นที่ 100 บาท แล้วนำไปแขวนบูชาพระธาตุยาคุ โดยนักท่องเที่ยวจะนำไปแขวนเอาไว้บนราวไม้ไผ่ที่จัดไว้ให้ บางคนก็แขวนได้สักกระยะหนึ่งแล้วจึงไปถอนออกเพื่อนำกลับไปบูชาที่บ้านเพื่อความเป็นสิริมงคล” (ไพจิต นาสุบิน, 2564: สัมภาษณ์)

ประเด็นดังกล่าวยังเป็นไปในทิศทางเดียวกันกับทัศนะของ บุญถิ่น คชศิริ ชาวชุมชนบ้านเสมา ที่ได้กล่าวเพิ่มเติมว่า “ความเชื่อในการแขวนธูปบูชาพระธาตุยาคุ เกิดขึ้นหลังจากการที่ผู้ว่าราชการจังหวัดมาประกอบพิธีทานธูปที่พระธาตุยาคุ นักท่องเที่ยวส่วนใหญ่มีความเชื่อว่าธูปสามารถนำมาใช้เพื่อบนบานสานกล่าวต่อพระธาตุยาคุได้ บางคนมาอธิษฐานขอพรแล้วประสบความสำเร็จ ก็มักจะนำธูปมาแขวนเป็นการแก้บนอีกด้วย” (บุญถิ่น คชศิริ, 2564: สัมภาษณ์)



ภาพประกอบ 159 การแขวนธงบูชาพระธาตุยาคุ

ภาพโดย ผู้วิจัย (2564)

จากทัศนะของคนในท้องถิ่นชุมชนบ้านเสมาตามที่ได้กล่าวมาแล้วนั้น ทำให้เห็นพลวัตของพื้นที่ศักดิ์สิทธิ์ จากต้นปี 2562 - ต้นปี 2563 ที่เคยมีนักท่องเที่ยวหลั่งเข้ามาเพื่อร่วมในประเพณีประติษฐานพื้นที่ศักดิ์สิทธิ์จำนวนมาก และปรากฏการณ์ดังกล่าวสามารถสร้างรายได้ให้กับคนในท้องถิ่นอย่างมหาศาล แต่ด้วยความไม่ต่อเนื่องของประเพณีประติษฐานที่ยาวนานตั้งแต่หลังต้นปี 2563 เป็นต้นมา อันเป็นผลมาจากการแพร่ระบาดของโรคติดเชื้อไวรัสโคโรนา 2019 (COVID-19) จึงไม่สามารถจัดประเพณีประติษฐาน และไม่มีนักท่องเที่ยวเข้ามาในพื้นที่มากมายเหมือนอดีต สถานการณ์ดังกล่าวจึงเปรียบเสมือนอุปสรรคที่คนในท้องถิ่นต้องเผชิญหน้า แต่ทว่าองค์ความรู้และภูมิปัญญาของคนในท้องถิ่นเปรียบเสมือนเกราะป้องกันให้สามารถล่องพ้นจากอุปสรรคดังกล่าวไปได้ โดยพบว่า คนในชุมชนบ้านเสมา ได้ต่อยอดรายได้แมงมุมสัญลักษณ์ทางวัฒนธรรมสู่การสร้างมูลค่า ด้วยการประติษฐานโม่บายธงใยแมงมุมเพื่อจำหน่ายให้กับกลุ่มเป้าหมาย ผ่านช่องทางที่หลากหลาย เช่น จำหน่ายร่วมกับกลุ่มวิสาหกิจชุมชน จำหน่ายผ่านโลกออนไลน์ หรือแม้กระทั่งจำหน่ายบริเวณพื้นที่พระธาตุยาคุ รวมไปถึงหน้าบ้านเรือนของตนเองด้วย ที่สำคัญคนในท้องถิ่นชุมชนบ้านเสมา และนักท่องเที่ยวที่มีโอกาสเข้ามาในพื้นที่ยังได้ร่วมกันสร้างพลวัตวัฒนธรรมการใช้ธง ใยแมงมุมเป็นเครื่องสักการะถวายต่อพระธาตุยาคุ โบราณสถานทางพุทธศาสนาของท้องถิ่นอีกด้วย



ภาพประกอบ 160 ผู้สูงอายุในชุมชนบ้านเสมากำลังประดิษฐ์ธงใยแมงมุม
ภาพโดย ผู้วิจัย (2564)



ภาพประกอบ 161 ชาวชุมชนบ้านเสมากำลังประดิษฐ์ธงใยแมงมุม
ภาพโดย ผู้วิจัย (2564)

น้ำพระธาตุยาคู” หรือที่คนในท้องถิ่นเรียกว่า “งานนมัสการพระธาตุยาคู” อันเป็นประเพณีท้องถิ่นที่ถือปฏิบัติสืบต่อกันมาเป็นเวลาช้านานและถือปฏิบัติกันเป็นประจำทุกปี ในช่วงวันเพ็ญเดือน 6 ด้วยปรากฏการณ์ดังกล่าว จึงสะท้อนให้เห็นถึง นิยามความหมาย สถานะ และบทบาทของธุง ที่มีความแตกต่างหลากหลายไปจากอดีตมากยิ่งขึ้น โดยคนในท้องถิ่นพยายามอธิบายบทบาทของธุง ผ่านการใช้เป็นเครื่องบูชาสิ่งศักดิ์สิทธิ์ การใช้เป็นสัญลักษณ์ของการกำหนดเขตพื้นที่งานบุญ การใช้แทนยันต์เพื่อป้องกันมารหรือสิ่งอัปมงคล ตลอดจนการใช้ประดับตกแต่งสถานที่ เป็นต้น และหากพิจารณาแล้วจะเห็นว่า ท่ามกลางการให้นิยามความหมายและบทบาทของธุงที่แตกต่างหลากหลายนี้ กลับไม่ได้ละทิ้งคติความเชื่อ ที่มีการผสมผสานกันระหว่างพุทธ พราหมณ์ และผี แต่อย่างใด

สำหรับธุงที่ปรากฏในบริบทพื้นที่พระธาตุยาคู จากอดีตจนถึงปัจจุบัน มี 4 ประเภท ได้แก่ ธุงราว ธุงสิบสองราศี ธุงพะเหวด และธุงโยแมงมุม โดยพระสงฆ์ ผู้สูงอายุ ปราชญ์ชาวบ้าน และผู้คนในท้องถิ่น ได้มีการนำรูปลักษณ์ของธุงไปผูกโยงเข้ากับเรื่องราวทางพุทธศาสนา เช่น การนำธุงโยแมงมุมไปผูกโยงเข้ากับเรื่องราวในมหาเวสสันดรชาดก ผูกโยงเข้ากับหลักธรรมคำสอนทางพุทธศาสนา ผูกโยงเข้ากับความเชื่อในเรื่องอาถรรพ์แห่งการถวายนธุง รวมถึงการผูกโยงเข้ากับคติความเชื่อดั้งเดิมของคนในท้องถิ่น ที่เชื่อว่าธุงสามารถเชื่อมโยงระหว่างโลกมนุษย์กับโลกแห่งวิญญาณ เป็นต้น สำหรับธุงที่ปรากฏในบริบทพื้นที่พระธาตุยาคู ในระยะแรก (ก่อนปี 2562) ได้แก่ ธุงราว ธุงสิบสองราศี และธุงพะเหวดธุงเหล่านี้มีบทบาทในการถูกนำไปใช้ประดับตกแต่งพื้นที่ศักดิ์สิทธิ์ให้มีความสวยงาม และสร้างบรรยากาศความเป็นงานบุญเหมือนกับประเพณีที่พบได้ทั่วไปในท้องถิ่น ระยะหลัง (ปี 2562 เป็นต้นมา) จึงเกิดพลวัตวัฒนธรรมการใช้ธุงในพื้นที่ศักดิ์สิทธิ์ เมื่อธุงโดยเฉพาะธุงโยแมงมุม ได้ถูกนำไปเป็นองค์ประกอบสำคัญในการประดิษฐ์สร้างประเพณีบนพื้นที่พระธาตุยาคู จนเป็นเหตุให้ธุงราว ธุงสิบสองราศี และธุงพะเหวด ได้ลดบทบาทความสำคัญลง และไม่ค่อยปรากฏในพื้นที่เหมือนเช่นอดีต

ธุงได้ถูกหยิบยกมาเป็นองค์ประกอบสำคัญ ในการประดิษฐ์สร้างประเพณีบนพื้นที่พระธาตุยาคู ปรากฏการณ์ดังกล่าวเกิดจากนโยบายของรัฐ ผ่านการขับเคลื่อนโครงการ “Kalsin Happiness Model : คนภาพสินธุ์ไม่ทิ้งใครไว้ข้างหลัง” ที่มุ่งหวังจะยกระดับการท่องเที่ยวบนพื้นที่ทางวัฒนธรรมให้มีความยิ่งใหญ่ แปลกใหม่ไม่เหมือนใคร อันจะส่งผลให้เกิดกระแสการท่องเที่ยว ที่สามารถสร้างรายได้สู่ท้องถิ่น ไปพร้อมกับการกระตุ้นเศรษฐกิจให้กับจังหวัด โดยการจัดประเพณีประดิษฐ์บนพื้นที่พระธาตุยาคูนั้น ล้วนได้อาศัยวันสำคัญทางพุทธศาสนา เช่น การจัดงาน “มาฆปุริมี ทวารวดีมีงมล้ำเมืองฟ้าแดดสงยาง” ในช่วงวันมาฆบูชา และการจัดงาน “วิสาขปุณณมี ประเพณีสงกรานต์น้ำพระธาตุยาคู” ในช่วงวันวิสาขบูชา โดยเริ่มขึ้นตั้งแต่ปี 2562 เป็นต้นมา ประเพณีประดิษฐ์ทั้ง 2 ประเพณีนี้เป็นเครื่องมือของรัฐในการเข้ามาครอบงำและสร้างความเป็นพลวัตจาก “ประเพณีชาวบ้าน” ให้เป็น “ประเพณีทางการ” โดยการนำรูปแบบกิจกรรมที่อยู่นอกเหนือจากวิถีการปฏิบัติเดิมของคนในท้องถิ่น รวมถึงการใช้ธุง โดยเฉพาะธุงโยแมงมุม เข้ามาเป็นองค์ประกอบสำคัญในการประดิษฐ์สร้างประเพณี นอกจากนี้ยังมีหน่วยงานของรัฐ องค์กรเอกชน และหน่วยงานสนับสนุนการท่องเที่ยว ได้เข้ามามีบทบาทสำคัญในการจัดประเพณี จนทำให้คนในท้องถิ่นผู้เป็นเจ้าของพื้นที่ถูกพรากประเพณีพิธีกรรมดังกล่าวไปเหลือบทบาทเป็นเพียงผู้ปฏิบัติและผู้สนับสนุนประเพณีที่รัฐจัดขึ้นเท่านั้น โดยพบว่าคนในท้องถิ่นต่างก็ได้ให้การยอมรับ และร่วมกันสนับสนุนประเพณีประดิษฐ์ดังกล่าว เนื่องจากได้สร้างคุณค่า อัตลักษณ์ และความมีตัวตนให้กับท้องถิ่น ที่สำคัญยังมีส่วนในการสร้างรายได้สู่คนใน

ชุมชนได้เป็นอย่างดี อีกทั้งนักท่องเที่ยวหรือผู้ที่มีโอกาสได้เข้ามาในพื้นที่ทางวัฒนธรรม ต่างก็ได้ให้คุณค่าต่อประเพณีประเพณีประเพณีนั้นด้วยเช่นกัน ในฐานะที่สร้างบรรยากาศการท่องเที่ยวเชิงศาสนาและวัฒนธรรมรูปแบบใหม่ ที่แตกต่างจากพื้นที่อื่นๆ

จากการที่คนในท้องถิ่นเป็นเจ้าของพื้นที่ รวมไปถึงนักท่องเที่ยว หรือผู้ที่มีโอกาสได้เข้ามาในพื้นที่ทางวัฒนธรรม ต่างได้ร่วมกันให้คุณค่าต่อสูงและประเพณีประเพณีที่จัดขึ้นบนพื้นที่พระธาตุยาคุ จึงเป็นการเปิดโอกาสให้อำนาจรัฐ ได้ผลิตซ้ำสูงในประเพณีประเพณี และกิจกรรมอื่นๆ บนพื้นที่พระธาตุยาคุอย่างต่อเนื่อง จนทำให้เกิดกระแสการท่องเที่ยว “ทะเลสูงที่พระธาตุยาคุ” นอกจากการผลิตซ้ำ โดยรัฐแล้ว คนในท้องถิ่นเป็นเจ้าของพื้นที่เองต่างก็ร่วมสนับสนุนการผลิตซ้ำดังกล่าว ด้วยการต่อยอดความคิดประยุกต์สูงโยแมวมุมสัญลักษณ์ทางวัฒนธรรม ให้กลายเป็นสินค้าที่ระลึก เช่น โมบาย ปิ่นปักผม เข็มกลัด ต่างหู เป็นต้น โดยสินค้าเหล่านี้ล้วนได้รับความนิยมนักท่องเที่ยว และบุคคลกลุ่มต่างๆ ที่มีโอกาสได้เข้ามาในพื้นที่ทางวัฒนธรรม ทั้งในช่วงก่อนและหลังที่มีการจัดประเพณีประเพณี เหตุเพราะได้สะท้อนภาพลักษณ์ของความเป็นท้องถิ่นผสมผสานกับภูมิปัญญาเข้าใจด้วยกัน จึงเป็นที่นิยมและต้องการของผู้คนในยุคโลกาภิวัตน์ ที่ต่างแสวงหาวัตถุอันมีที่มาจากฐานภูมิปัญญาท้องถิ่นอีกด้วย

สินค้าที่ระลึก ที่ได้รับกระแสตอบรับอย่างดีจากนักท่องเที่ยว และบุคคลกลุ่มต่างๆ ที่มีโอกาสเข้ามาในพื้นที่ทางวัฒนธรรม ทั้งในช่วงก่อนและหลังที่มีการจัดประเพณีประเพณี คือ โมบายสูงโยแมวมุม โดยพบว่า คนในท้องถิ่นได้ร่วมกันพัฒนาต่อยอดให้สินค้าที่ระลึกดังกล่าวมีรูปแบบที่หลากหลายสอดคล้องกับความต้องการของกลุ่มเป้าหมาย เช่น สูงสี่เหลี่ยม สูงหกเหลี่ยม สูงแปดเหลี่ยม สูงสามมิติ สูงดาวกระจาย และสูงกลม เป็นต้น จนสูงเหล่านี้ได้กลายเป็น “ผลิตภัณฑ์ชุมชน” ที่สามารถสร้างรายได้ให้กับคนในท้องถิ่นได้เป็นอย่างดี ความนิยมต่อผลิตภัณฑ์ชุมชนดังกล่าวนี้ ล้วนเกิดจากกระแสการท่องเที่ยวทะเลสูงที่พระธาตุยาคุ ภายหลังหน่วยงานของรัฐจึงได้เข้าไปสนับสนุนทั้งในด้านงบประมาณและด้านองค์ความรู้ จนเกิดการรวมกลุ่มวิสาหกิจชุมชน ซึ่งเป็นองค์กรของคนในท้องถิ่นได้ร่วมกันจัดตั้งขึ้นโดยมีวัตถุประสงค์เพื่อกระจายการผลิต และกระจายรายได้จากการจำหน่ายโมบายสูงโยแมวมุม ซึ่งเป็นผลิตภัณฑ์ของชุมชนที่กำลังได้รับความนิยม แต่ผลปรากฏว่ากลุ่มวิสาหกิจชุมชนนั้นไม่สามารถกระจายผลประโยชน์สู่คนในท้องถิ่นได้อย่างทั่วถึงตามวัตถุประสงค์ที่ตั้งไว้ คนในท้องถิ่นจึงหาวิธีการจำหน่ายผลิตภัณฑ์ชุมชน ผ่านช่องทางอื่นๆ เช่น กลุ่มที่จัดตั้งขึ้นแบบไม่เป็นทางการ รวมถึงการจำหน่ายโดยปัจเจกบุคคลอีกด้วย ซึ่งในปัจจุบัน ชุมชนบ้านเสมา ตำบลหนองแปน อำเภอกมลาไสย จังหวัดกาฬสินธุ์ ได้กลายเป็นแหล่งผลิตสูงโยแมวมุมขนาดใหญ่ มีการผลิตจำหน่ายทั้งปลีกและส่ง โดยมีกลุ่มเป้าหมายเป็นโรงแรม ที่พัก สถานที่ท่องเที่ยว และวัดวาอารามในต่างจังหวัด

นอกจากกระแสการท่องเที่ยวทะเลสูงที่พระธาตุยาคุ จะนำมาซึ่งปรากฏการณ์การทำให้สูงเป็นสินค้าแล้ว ยังก่อให้เกิดการแพร่กระจายของสูงไปยังท้องถิ่นอื่นๆ อีกด้วย โดยพบว่า การแพร่กระจายของสูงเกิดจากขึ้น 3 ระยะ ระยะแรก การแพร่กระจายที่เกิดจากอำนาจรัฐ ในรูปแบบของนโยบายหรือข้อสั่งการของผู้ว่าราชการจังหวัด ที่ได้ขอความร่วมมือผ่านไปยังอำเภอ และหมู่บ้านต่างๆ ให้มีส่วนร่วมกับการจัดงานของจังหวัด ด้วยการประดิษฐ์สูงโยแมวมุมอย่างน้อยหมู่บ้าน ละ 1 ต้น สำหรับใช้เป็นองค์ประกอบสำคัญในการประดิษฐ์สร้างประเพณีที่พระธาตุยาคุ ระยะที่ 2 การ

แพร่กระจายที่เกิดจากการทำให้รุ่งเป็นสินค้า โดยคนในชุมชนบ้านเสมาและชุมชนใกล้เคียง ได้พัฒนาต่อยอดให้รุ่งกลายเป็นสินค้าที่ระลึก เช่น โมบาย ปิ่นปักผม ต่างหู เข็มกลัด เป็นต้น สำหรับจำหน่ายให้กับนักท่องเที่ยวที่เข้าไปร่วมในประเพณีประดิษฐ์บนพื้นที่พระธาตุยาकु นอกจากนี้หน่วยงานของรัฐยังมีการนำรุ่งไปใช้ในการออกแบบสร้างสรรค์ ผ่านการทำสัญลักษณ์ของโครงการ Kalasin Happiness Model : คนกาฬสินธุ์ไม่ทิ้งใครไว้ข้างหลัง ใช้เป็นสัญลักษณ์การจัดกิจกรรมตลาดดาวรุ่งเพื่อกระตุ้นเศรษฐกิจ ใช้ประกอบในสื่อประชาสัมพันธ์ และที่สำคัญยังมีความพยายามในการผลักดันให้รุ่งিয়েแมงมุมสัญลักษณ์ทางวัฒนธรรมเป็นอัตลักษณ์ของจังหวัดด้วย ระยะที่ 3 การแพร่กระจายที่เกิดจากการนำรุ่งไปประยุกต์ใช้ในท้องถิ่นอื่น โดยอาศัยรูปแบบทะเลรุ่งที่พระธาตุยาकुไปเป็นต้นแบบเพื่อสร้างความโดดเด่นและความน่าสนใจให้กับพื้นที่ โดยมีการนำรุ่งไปประดับตกแต่งสถานที่ท่องเที่ยวทางศาสนาและวัฒนธรรม เช่น สิม (โบสถ์) วิหาร และมณฑปภายในวัดสำคัญ รวมถึงการนำไปเป็นองค์ประกอบในประเพณีประดิษฐ์ในพื้นที่จังหวัดกาฬสินธุ์ จังหวัดใกล้เคียง รวมไปถึงภูมิภาคอื่นๆ

ด้วยสถานการณ์ปัจจุบัน ประเทศไทยกำลังเผชิญกับวิกฤติการแพร่ระบาดของโรคติดเชื้อไวรัสโคโรนา 2019 (COVID-19) ซึ่งวิกฤติดังกล่าวได้ส่งผลกระทบต่ออย่างกว้างขวาง โดยเฉพาะเศรษฐกิจการท่องเที่ยว เหตุเพราะมีการหยุดการเดินทาง รวมถึงงดจัดกิจกรรมรวมหมู่ที่มีคนเข้าร่วมจำนวนมาก เป็นเหตุให้ประเพณีประดิษฐ์บนพื้นที่พระธาตุยาकु ที่กำลังมีกระแสตอบรับที่ดีจากนักท่องเที่ยว ต้องยุติลงไว้ชั่วคราว ผลที่ตามมาคือคนในท้องถิ่นขาดโอกาสในการสร้างรายได้จากกระแสการท่องเที่ยวในพื้นที่ ข้อเสนอแนะประการสำคัญคือ ท่ามกลางวิกฤติดังกล่าว พระธาตุยาकुและชุมชนบ้านเสมา ยังคงเป็นพื้นที่ทางวัฒนธรรม ที่บรรดานักท่องเที่ยวยังให้ความสำคัญ และเข้าไปทำกิจกรรมตามความเชื่ออย่างต่อเนื่อง ถึงแม้จะมีจำนวนลดลงจากอดีต ด้วยสถานการณ์การแพร่ระบาดของโรคติดเชื้อไวรัสโคโรนา 2019 (COVID-19) ก็ตาม ในขณะเดียวกันคนในท้องถิ่นยังมีการปรับตัวรับมือกับสถานการณ์ดังกล่าว ด้วยการปฏิบัติตามมาตรการทางสาธารณสุข ไปพร้อมกับการพัฒนาต่อยอดองค์ความรู้ด้านการการประดิษฐ์รุ่งিয়েแมงมุม ยกกระดับให้เป็นผลิตภัณฑ์ชุมชน เพื่อจำหน่ายให้กับกลุ่มเป้าหมายในหลากหลายช่องทาง นั้นหมายถึงการปรับตัวของคนในท้องถิ่นท่ามกลางความท้าทายจากปัจจัยภายนอกที่ไม่สามารถหลีกเลี่ยงได้



บทที่ 6

สรุปผล อภิปรายผล และข้อเสนอแนะ

การศึกษาวิจัยเรื่อง พลวัตวัฒนธรรมการใช้ธงกับประเพณีประดิษฐ์บนพื้นที่พระธาตุยาคุ เป็นการวิจัยเชิงคุณภาพ โดยศึกษาจากเอกสารและงานวิจัยที่เกี่ยวข้อง การใช้แบบสัมภาษณ์กับกลุ่มเป้าหมายจำนวน 115 รูป/คน โดยวิธีการสัมภาษณ์เชิงลึก และการสังเกตการณ์ในบริบทพื้นที่ศึกษาหมู่บ้านเสมา ตำบลหนองแปน อำเภอกมลาไสย จังหวัดกาฬสินธุ์ ซึ่งเป็นที่ตั้งของพื้นที่ทางวัฒนธรรม และเป็นชุมชนแรกๆ ที่ประดิษฐ์ธงใยแมงมุมของจังหวัดกาฬสินธุ์ อาณาบริเวณโบราณสถานพระธาตุยาคุ บ้านเสมา ตำบลหนองแปน อำเภอกมลาไสย จังหวัดกาฬสินธุ์ พื้นที่ทางวัฒนธรรมที่ถูกใช้สร้างประเพณีประดิษฐ์ และวัดโพธิ์ชัยเสมาราม บ้านเสมา ตำบลหนองแปน อำเภอกมลาไสย จังหวัดกาฬสินธุ์ สถานที่ซึ่งเป็นศูนย์กลางการทำกิจกรรมของคนในชุมชนชน เพื่อนำข้อมูลมาวิเคราะห์เนื้อหาแล้วนำเสนอเชิงพรรณนาวิเคราะห์ การศึกษาวิจัยนี้มีวัตถุประสงค์เพื่อศึกษาวัฒนธรรมการใช้ธงในบริบทสังคมวัฒนธรรมอีสาน และเพื่อศึกษาพลวัตวัฒนธรรมการใช้ธงในบริบทพื้นที่พระธาตุยาคุกับประเพณีประดิษฐ์ โดยได้นำแนวคิดประเพณีประดิษฐ์ แนวคิดความทรงจำ แนวคิดพื้นที่ศักดิ์สิทธิ์ และแนวคิดเรื่องโลกาภิวัตน์ทางวัฒนธรรม มาเป็นกรอบในการศึกษา โดยนำเสนอข้อมูลตามลำดับ ดังนี้

1. สรุปผล
2. อภิปรายผล
3. ข้อเสนอแนะ

6.1 สรุปผล

ผู้วิจัยได้สรุปผลการศึกษาวิจัยโดยยึดตามวัตถุประสงค์ จำแนกออกเป็น 2 หัวข้อ ดังนี้

1. วัฒนธรรมการใช้ธงในบริบทสังคมวัฒนธรรมอีสาน จำแนกออกเป็น 2 กลุ่ม คือ
 - 1.1 ธงที่ปรากฏในบริบทของวัฒนธรรมที่เป็นรูปธรรม เช่น (1) ธงที่ปรากฏในหลักหิน-ใบเสมา พบการสลักรูปธงปรากฏทั้งสองข้างบัลลังก์ที่ประทับของกษัตริย์ ในใบเสมาสระแก้วคชาดก สะท้อนให้เห็นบทบาทของธงอันเป็นเครื่องประกอบเกียรติยศของชนชั้นสูง นอกจากนั้นยังพบหลักทอดสลักรูปธง ซึ่งสันนิษฐานว่าสร้างขึ้นเพื่อเป็นสัญลักษณ์ของพื้นที่ศักดิ์สิทธิ์ หรือกำหนดพื้นที่ฝังศพ (2) ธงที่ปรากฏในวรรณกรรม เช่น ในตำนานอรัญคชาตุ มีการกล่าวถึงเหตุการณ์ที่พระอินทร์และเหล่าเทวดาได้เชิญธงช่อและธงไชย มาสักการะพระอรัญคชาตุของพระพุทธเจ้า ณ ภูกำพร้าว สะท้อนบทบาทของธงที่ใช้เป็นเครื่องสักการะบูชา ซึ่งผูกพันกับวัฒนธรรมพุทธศาสนาอย่างช้านาน และ (3) ธงที่ปรากฏในจิตรกรรมฝาผนัง (ฮูปแต้ม) พบฮูปแต้มเทวดาเชิญธงไชยมาสักการะพระพุทธรูป ฮูปแต้มธงปรากฏปักบูชารอบพระเจดีย์เกษแก้วจุฬามณี และฮูปแต้มขบวนแห่พระเวสสันดรเข้าเมืองมักปรากฏภาพของธงปักภู ธงไชย (ธงขนาดยาว) และปะคือไชย (ธงมีหาง) อยู่ในขบวนแห่ ซึ่งสะท้อนบทบาท

ของธุงเป็นเครื่องประกอบเกียรติยศของกษัตริย์หรือชนชั้นสูง เป็นผลมาจากการรับเอาวัฒนธรรมศาสนาจากอินเดีย

1.2 ธุงที่ปรากฏในบริบทของวัฒนธรรมที่เป็นนามธรรม เช่น (1) ประเพณีฮีตสิบสอง พบว่า ในประเพณีบุญคุณลาน มีการใช้ธุงตัวพั้งหรือตัวเสวย โดยคติการทำรูปตัวพั้งหรือตัวเสวยบนผืนธุงนั้นเหตุเพราะเป็นสัตว์ประจำทิศทั้ง 8 ที่ผู้คนในวัฒนธรรมไท-ลาว เชื่อว่าสามารถนำพาความอุดมสมบูรณ์ของน้ำท่าฟ้าฝนอันเป็นหลักประกันของวิถีชีวิตเกษตรกรรม ในประเพณีบุญผะเหวด มีการใช้ธุงผะเหวด ธุงช่อ ธุงโยแมงมุม ธุงไส้หมู และธุงดอกสะแบง โดยมีบทบาทเป็นทั้งสัญลักษณ์ของงานเทศน์มหาชาติ อีกทั้งเป็นเครื่องบูชาคาถาพัน และใช้ประดับตกแต่งบริเวณพิธีเทศน์มหาชาติ ให้มีบรรยากาศเหมือนเขาวงกต ในมหาเวสสันดรชาดก ประเพณีบุญสงกรานต์ มีการประดับธุงช่อและธุงไชยบนเจดีย์ทราย ด้วยความเชื่อที่ว่าเพื่อถวายเป็นพุทธบูชา ประเพณีบุญซำฮะ มีการนำธุงช่อไปใส่ไว้ในกระทงหน้าว้าวและปักไว้บนเจดีย์ทรายหรือกองดินที่ชาวบ้านเรียกว่า การตบประทาย สะท้อนความเชื่อเรื่องการสะเดาะเคราะห์ และเป็นการขับไล่สิ่งอัปมงคล ในประเพณีบุญกฐิน มีการใช้ธุงรูปกระเซ้ รูปตะขาบ รูปนางมัจฉาถือดอกบัว และรูปเต่า โดยได้ผูกโยงธุงเข้ากับหลักธรรมทางพุทธศาสนา อีกทั้งยังเป็นสัญลักษณ์ทำให้รับรู้ว่าวัดที่มีการปักธุงนี้ได้มีการทอดกฐินเสร็จสิ้นแล้ว และ (2) พิธีกรรมอื่นๆ โดยเฉพาะพิธีกรรมหลังความตาย เช่น ธุงเผาผี ที่ปรากฏในงานเผาศพ ถูกนำมาใช้เป็นสื่อสัญลักษณ์เพื่อบอกกล่าวดวงวิญญาณผู้ตายว่ากำลังจะมีการสร้างร่างของผู้ตายให้กลับคืนสู่ธรรมชาติ อีกทั้งถูกนำไปเป็นสัญลักษณ์นำทางให้ผู้ที่มีชีวิตอยู่ไปร่วมไว้อาลัยแก่ผู้ตายเป็นครั้งสุดท้าย และธุงแจกข้าวที่ปรากฏในงานบุญแจกข้าว หรือบุญอุทิศส่วนกุศลของชาวอีสาน เป็นสัญลักษณ์ว่าการอุทิศส่วนกุศลได้สำเร็จลุล่วงแล้ว ให้ดวงวิญญาณของผู้ตายมารับเอาส่วนบุญส่วนกุศล

2. พลวัตวัฒนธรรมการใช้ธุงในบริบทพื้นที่พระธาตุยาคุกับประเพณีประดิษฐ์ พบว่า ธุงที่ปรากฏในบริบทพื้นที่พระธาตุยาคุ มีที่มาจากการหยิบยืมเอาวัฒนธรรมการใช้ธุงในประเพณีฮีตสิบสอง มาประยุกต์ใช้กับประเพณีหรือพิธีกรรมอื่นๆ ในบริบทพื้นที่ใหม่ จากเดิมที่มีการใช้ธุงในบริบทพื้นที่ของวัด ซึ่งเป็นศูนย์กลางการทำกิจกรรมของชุมชน สู่การนำธุงมาใช้ในบริบทพื้นที่ศักดิ์สิทธิ์อื่นๆ ดังปรากฏการใช้ธุงที่พระธาตุยาคุใน “งานนมัสการพระธาตุยาคุ” อันเป็นประเพณีท้องถิ่นที่ชาวบ้านเสมาถือปฏิบัติสืบทอดกันมาเป็นประจำทุกปีในช่วงวันเพ็ญเดือน 6 โดยธุงถูกใช้เป็นสัญลักษณ์ของการกำหนดเขตงานบุญ และการประดับตกแต่งสถานที่ สำหรับธุงที่ปรากฏในบริบทพื้นที่พระธาตุยาคุ ในระยะแรก (ก่อนปี 2562) ได้แก่ ธุงราว ธุงสิบสองราศี และธุงผะเหวด โดยธุงทั้ง 3 ชนิดนี้ ถูกนำไปใช้ประดับตกแต่งบริเวณพระธาตุยาคุให้มีความสวยงาม และสร้างบรรยากาศความเป็นงานบุญ แต่ในระยะหลัง (ตั้งแต่ปี 2562 เป็นต้นมา) ได้เกิดพลวัตวัฒนธรรมการใช้ธุงในบริบทพื้นที่พระธาตุยาคุขึ้นเมื่อธุงโยแมงมุมได้ถูกนำมาใช้ในการประดิษฐ์สร้างประเพณีบนพื้นที่พระธาตุยาคุ จนเป็นเหตุให้ธุงชนิดอื่นๆ ได้ลดบทบาทความสำคัญลงจนกระทั่งไม่ปรากฏในพื้นที่ดังเช่นอดีต

ธุงได้ถูกนำมาเป็นองค์ประกอบสำคัญเพื่อประดิษฐ์สร้างประเพณีบนพื้นที่พระธาตุยาคุ ปรากฏการณ์ดังกล่าวมีที่มาจากนโยบายของรัฐผ่านการขับเคลื่อนโครงการ “Kalsin Happiness Model : คนภาพสินธุ์ไม่ทิ้งใครไว้ข้างหลัง” ที่มุ่งหวังจะยกระดับการท่องเที่ยวบนพื้นที่ทางวัฒนธรรม อันจะส่งผลให้เกิดกระแสการท่องเที่ยว ที่สามารถสร้างรายได้สู่ท้องถิ่นไปพร้อมกับการกระตุ้นเศรษฐกิจให้กับจังหวัด ลักษณะของประเพณีประดิษฐ์บนพื้นที่พระธาตุยาคุเป็นประเพณีที่ได้อาศัยวัน

สำคัญทางพุทธศาสนา เช่น (1) การจัดงาน “มาฆปุรณี ทวารวดีมิ่งหล้า เมืองฟ้าแดดสงยาง” ในช่วงวันมาฆบูชา และ (2) การจัดงาน “วิสาขปุณณมี ประเพณีสงกรานต์พระธาตุยาคู” ในช่วงวันวิสาขบูชา (ตั้งแต่ปี 2562 เป็นต้นมา) โดยได้มีการนำธงไชยมงมมาเป็นสัญลักษณ์ของการจัดงาน ประเพณีประติษฐานทั้ง 2 ประเพณีนี้ นับเป็นเครื่องมือที่รัฐพยายามเข้ามาครอบงำและสร้างความเป็นพลวัตจาก “ประเพณีชาวบ้าน” ให้กลายเป็น “ประเพณีทางการ” โดยคนในท้องถิ่นต่างก็ได้ให้การยอมรับและร่วมกันสนับสนุนประเพณีประติษฐานดังกล่าว เนื่องจากได้สร้างคุณค่า อัตลักษณ์ และความมีตัวตนให้กับท้องถิ่น อีกทั้งยังมีส่วนในการสร้างรายได้ให้กับคนในชุมชน ที่สำคัญนักท่องเที่ยวหรือผู้ที่มีโอกาสได้เข้ามาในพื้นที่ทางวัฒนธรรม ต่างก็ได้ให้คุณค่าต่อประเพณีประติษฐานนั้นด้วยเช่นกัน เหตุเพราะได้สร้างบรรยากาศการท่องเที่ยวเชิงศาสนาและวัฒนธรรมรูปแบบใหม่ที่แตกต่างจากที่อื่นๆ

รัฐถูกทำให้เป็นสินค้า สืบเนื่องจากประเพณีประติษฐานบนพื้นที่พระธาตุยาคู ที่ได้สร้างคุณค่าให้กับคนในท้องถิ่นและความประทับใจต่อนักท่องเที่ยวที่เข้ามาในพื้นที่ทางวัฒนธรรม จึงเป็นโอกาสให้รัฐได้ผลิตซ้ำธงไชยมงมในประเพณีประติษฐานและกิจกรรมอื่นๆ บนพื้นที่พระธาตุยาคู จนก่อให้เกิดกระแสการท่องเที่ยว “ทะเลธงที่พระธาตุยาคู” นอกจากการผลิตซ้ำโดยรัฐ คนในท้องถิ่นผู้เป็นเจ้าของพื้นที่เอง ก็ร่วมสนับสนุนกระบวนการผลิตซ้ำดังกล่าว ด้วยการประยุกต์ธงไชยมงมให้กลายเป็นของที่ระลึก เช่น โอบาย ปิ่นปักผม เข็มกลัด ต่างหู เป็นต้น โดยของที่ระลึกเหล่านี้ล้วนได้รับความนิยมนักท่องเที่ยว และบุคคลกลุ่มต่างๆ ที่มีโอกาสเข้ามาในพื้นที่ทางวัฒนธรรม ทั้งในช่วงก่อนและหลังที่มีการจัดประเพณีประติษฐาน เหตุเพราะได้สะท้อนภาพลักษณ์ของความเป็นอีสานผสมผสานกับภูมิปัญญาท้องถิ่นเข้าไว้ด้วยกัน สำหรับของที่ระลึกที่ได้รับความนิยมมากที่สุดจากนักท่องเที่ยว คือ โอบายธงไชยมงม โดยคนในท้องถิ่นได้พัฒนาต่อยอดให้มีรูปแบบที่หลากหลายสอดคล้องกับความต้องการของกลุ่มเป้าหมาย เช่น ธงสี่เหลี่ยม ธงหกเหลี่ยม ธงแปดเหลี่ยม ธงสามมิติ ธงดาวกระจาย และธงกลม เป็นต้น จนธงเหล่านี้ได้ยกระดับกลายเป็น “ผลิตภัณฑ์ชุมชน” ที่รู้จักกันอย่างกว้างขวางและสามารถสร้างรายได้ให้กับคนในท้องถิ่นได้เป็นอย่างดี

นอกจากนั้นรัฐยังได้แพร่กระจายออกไปในหลายท้องถิ่น ซึ่งการแพร่กระจายนั้นเกิดขึ้นใน 3 ระยะ ได้แก่ (1) ระยะแรก การแพร่กระจายที่เกิดจากอำนาจรัฐ โดยผู้ว่าราชการจังหวัดกาฬสินธุ์ได้ขอความร่วมมือหน่วยงานราชการ และประชาชนในหมู่บ้านต่างๆ ให้มีส่วนร่วมกับการจัดงานของจังหวัดด้วยการประติษฐานธงไชยมงมอย่างน้อยหมู่บ้าน ละ 1 ต้น สำหรับใช้ในการประติษฐานสร้างประเพณีที่พระธาตุยาคู (2) ระยะที่ 2 การแพร่กระจายที่เกิดจากการทำให้ธงเป็นสินค้า โดยคนในชุมชนบ้านเสมาและชุมชนใกล้เคียงได้พัฒนาต่อยอดให้ธงกลายเป็นของที่ระลึก สำหรับจำหน่ายให้กับนักท่องเที่ยวที่เข้าไปร่วมในประเพณีประติษฐานบนพื้นที่พระธาตุยาคู นอกจากนั้น หน่วยงานของรัฐยังได้ มีการออกแบบสร้างสรรค์ ด้วยการนำธงไปทำเป็นสัญลักษณ์และป้ายประชาสัมพันธ์โครงการสำคัญๆ ของจังหวัด ซึ่งเป็นความพยายามในการทำให้ธงไชยมงมกลายเป็นอัตลักษณ์ของจังหวัดกาฬสินธุ์ และ (3) ระยะที่ 3 การแพร่กระจายที่เกิดจากการนำธงไปประยุกต์ใช้ในท้องถิ่นอื่น โดยอาศัยรูปแบบทะเลธงที่พระธาตุยาคูไปเป็นต้นแบบ เพื่อสร้างความโดดเด่นและความน่าสนใจให้กับพื้นที่ โดยมีการนำธงไปประดับตกแต่งสถานที่ท่องเที่ยวทางศาสนาและวัฒนธรรม รวมถึงการนำไปเป็นองค์ประกอบในประเพณีประติษฐานในพื้นที่อำเภออื่นๆ ของจังหวัดกาฬสินธุ์ ตลอดถึงพื้นที่จังหวัดใกล้เคียง และภูมิภาคอื่นๆ

6.2 อภิปรายผล

การอภิปรายผลการศึกษาวิจัย ผู้วิจัยได้นำแนวคิดและงานวิจัยที่เกี่ยวข้องมาใช้ในการอภิปรายผลการศึกษา โดยจำแนกออกเป็น 2 หัวข้อ ดังนี้

1. วัฒนธรรมการใช้ธงในบริบทสังคมวัฒนธรรมอีสาน พบว่า มีที่มาจาก การรับเอาวัฒนธรรมศาสนาจากอินเดีย กล่าวคือ อินเดียจะใช้ธงตามคติทางศาสนาพราหมณ์เพื่อประกอบพิธีบูชาเทพเจ้า นอกจากนี้ยังเป็นสัญลักษณ์ในการสถาปนาอำนาจศักดิ์สิทธิ์ของกษัตริย์ผู้เป็นสมมติเทพทรงเปรียบเสมือนเครื่องแสดงเกียรติยศ อีกทั้งยังเป็นสัญลักษณ์แห่งชัยชนะและอำนาจอีกด้วย หากพิจารณาวัฒนธรรมการใช้ธงในบริบทสังคมวัฒนธรรมอีสาน ผ่านกรอบวัฒนธรรมที่เป็นรูปธรรม และวัฒนธรรมที่เป็นนามธรรม สามารถอภิปรายผลได้ดังนี้

1.1. ธงที่ปรากฏในบริบทของวัฒนธรรมที่เป็นรูปธรรม

ในหลักหิน-ใบเสมา ปรากฏรูปธงผ้าสลักอยู่บนหลักหิน ที่คนในท้องถิ่นเรียกว่า “หินทอด” หรือ “หินแป้น” พบที่บ้านหนองห้าง ตำบลหนองห้าง อำเภอภูพานารายณ์ จังหวัดกาฬสินธุ์ ปัจจุบันถูกนำไปจัดแสดง ณ พิพิธภัณฑ์สถานแห่งชาติขอนแก่น ซึ่งรูปธงผ้างดังกล่าวมีลักษณะเป็นธงผืนยาวเช่นเดียวกับ “ธงปฎาก” ที่ใช้ในลัทธิพิธีของวัฒนธรรมอินเดีย เป็นไปในทิศทางเดียวกันกับงานวิจัยของ (พระนิรันดร์ อภิวัตตโน (ขันธิมมา), 2547) ที่ได้กล่าวว่า ปฎากะ หรือ ปฎาก เป็นชื่อเรียกของ ธงอินเดีย มีลักษณะเป็นแผ่นผ้า ไม้ กระจดาช ตลอดจนโลหะ รูปที่ใช้ห้อยลงมาโดยการผูกติดกับปลายเสา นอกจากนี้หากพิจารณาในเชิงพื้นที่ยังพบว่า รูปธงผ้าที่สลักอยู่บนหลักหินมีลักษณะคล้ายคลึงกับ “ธงขาวาวา” ซึ่งปรากฏมากในบริบทวัฒนธรรมของกลุ่มชาติพันธุ์ผู้ไท ที่อาศัยอยู่ในเขตอำเภอเขาวง อำเภอนาคู อำเภอภูพานารายณ์ จังหวัดกาฬสินธุ์ และอำเภอหนองสูง จังหวัดมุกดาหาร โดยจะมีการยกธงขาวาวาขึ้นเพื่อเป็นสัญลักษณ์ในช่วงที่มีงานบุญประเพณีที่สำคัญ แต่เมื่อพิจารณาจากหลักฐานทางประวัติศาสตร์ที่พบกลับไม่มีความสมเหตุสมผลกัน เนื่องจากรูปธงผ้างดังกล่าวได้ถูกสลักไว้บนหลักหิน โดยหลักหินนั้นสืบคติมาจากวัฒนธรรมหินตั้งที่มีมาตั้งแต่สมัยก่อนประวัติศาสตร์ อันเป็นวัฒนธรรมที่เกี่ยวข้องกับพิธีกรรมความเชื่อ และเป็นสัญลักษณ์ของแหล่งฝังศพ ดังนั้นรูปธงผ้างนี้อาจเป็นสัญลักษณ์ของพิธีกรรมในศาสนาผีที่เชื่อมโยงระหว่างโลกมนุษย์กับโลกของวิญญาณตามวัฒนธรรมดั้งเดิมของผู้คนในแถบสุวรรณภูมิ

นอกจากนั้น ธงยังปรากฏบนใบเสมาที่สลักภาพเล่าเรื่องสรรภังคชาดก ถูกค้นพบที่เมืองฟ้าแดดสงยาง ปัจจุบันได้เก็บรักษาไว้ในพิพิธภัณฑวัดโพธิ์ชัยเสมาราม บ้านเสมา ตำบลหนองแปน อำเภอภมกลาไสย จังหวัดกาฬสินธุ์ สิ่งที่น่าสนใจคือใบเสมานี้ได้สลักเรื่องราวนิทานชาดกตอนที่ โขติปาละ บุตรบุโรหิตของพระเจ้าพรหมทัตต์ แห่งกรุงพาราณสี แสดงวิชาธนูประลองกับนายขมังธนูหน้าพระที่นั่ง จนโปรดเกล้าฯ ให้เป็นเสนาบดี ต่อมาโขติปาละมาพิจารณาถึงโทษในการรับตำแหน่งใหญ่ว่าจะต้องฆ่าสัตว์ตัดชีวิตและหมกมุ่นอยู่ในกามคุณ จึงหนีออกบวชเป็นฤาษีและบรรลุอิทธิญา 5 สมบัติ 8 วันหนึ่งได้แสดงธรรมถวายแด่พระเจ้าพรหมทัตต์ บิดามารดา และประชาชนทั้งปวง จนผู้คนทั้งหมดได้ขอออกบวชเป็นฤาษีอยู่ในสำนักของโขติปาละดาบส หรือ “สรรภังคดาบส” ซึ่งแปลว่า “ผู้หักลูกธนู” ซึ่งหากพิจารณารูปธงที่ปรากฏบนใบเสมานี้เป็นการสื่อความหมายถึงเครื่องประกอบอิสริยยศของพระเจ้าพรหมทัตต์ อันประกอบด้วย ธงปฎาก พัดโบก และจามร เป็นต้น จึงเป็นประจักษ์พยาน

ที่แสดงให้เห็นอิทธิพลของวัฒนธรรมศาสนาจากอินเดียที่เข้ามายังดินแดนสุวรรณภูมิ แล้วผสมผสานกับวัฒนธรรมดั้งเดิมของคน ในท้องถิ่นที่มีการนับถือผี เป็นเหตุให้มีการสร้างศิลปวัตถุทางศาสนาขึ้นมาเพื่อเป็นสัญลักษณ์ของพื้นที่ศักดิ์สิทธิ์ ศาสนสถาน แหล่งฝังศพ หรือเพื่ออธิบายถึงพิธีกรรมบางสิ่งบางอย่าง โดยในปัจจุบันก็ได้ทิ้งร่องรอยเหล่านี้เอาไว้ สอดคล้องกับแนวคิดพื้นที่ศักดิ์สิทธิ์ของศรีศักร วัลลิโภดม (2542) ที่ได้กล่าวว่า พื้นที่ศักดิ์สิทธิ์จะมีร่องรอยหรือสัญลักษณ์ที่ถูกทำให้เชื่อว่าเป็นร่องรอยศักดิ์สิทธิ์ปรากฏอยู่ โดยมีความเกี่ยวข้องกับตำนานในพื้นที่ ในกรณีหลักหิน-ใบเสมา ก็ถือเป็นร่องรอยหรือสัญลักษณ์ทางวัฒนธรรมของผู้คนในอดีตด้วยเช่นกัน จึงอาจกล่าวได้ว่า วัฒนธรรมหลักหิน-ใบเสมา เป็นสื่อสะท้อนคติความเชื่อที่ผสมผสานระหว่าง ผี-พราหมณ์-พุทธ ผ่านวัฒนธรรมในยุคสมัยต่างๆ อีกทั้งยังมีการกระจายตัวอยู่ในหลายพื้นที่ของอีสาน โดยเฉพาะในเขตพื้นที่จังหวัดกาฬสินธุ์ ที่พบรูปทรงปรากฏในหลักทอดที่บ้านหนองห้าง อำเภอภูพานิคม และธงปรากฏในใบเสมาสลักเรื่องราวสรรภังคชาดกที่บ้านเสมา อำเภอภมมลาไสย ยังเป็นเค้าเงื่อนสำคัญที่ก่อให้เกิดวัฒนธรรมการใช้ธงในยุคต่อมา

ในวรรณกรรม เมื่อพิจารณาถึงภูมิหลังของวรรณกรรมในบริบทสังคมวัฒนธรรมอีสาน พบว่า ชาวอีสานกลุ่มวัฒนธรรมไทย-ลาว ได้สืบทอดวัฒนธรรมลุ่มน้ำโขงร่วมกับชาวล้านช้างมาตั้งแต่อดีต จึงมีลักษณะร่วมกันทั้งทางด้านวรรณกรรม ตัวอักษร ตลอดจนภาษาพูด วรรณกรรมอีสานส่วนใหญ่มุ่งเน้นประพันธ์ให้มีเนื้อหาเกี่ยวข้องกับปรัชญาทางพุทธศาสนา อีกทั้งมีการหยิบยกส่วนหนึ่งของนิทานชาดกมาแต่งเป็นวรรณกรรม โดยในวรรณกรรมอีสานหลายเรื่องปรากฏการใช้คำว่า “ธง”, “ธง”, “ธง” และ “ปะคือ” ซึ่งล้วนแล้วแต่มีความหมายใกล้เคียงกันตามลักษณะการแกว่งไกวและการเคลื่อนไหว เช่น บทบาทของธงในการเป็นเครื่องสักการบูชาพระธาตุเจดีย์ที่สำคัญทางพุทธศาสนา ดังปรากฏใน “อรัญครธาตุ” ได้มีการกล่าวถึงเหตุการณ์ครั้งเมื่อพระอินทร์นำเหล่าเทวดาลงมาเพื่อบูชาพระธาตุพนมด้วยเครื่องสักการะต่างๆ โดยธงเป็นหนึ่งในเครื่องสักการะนั้นด้วย บทบาทของธง ยังเป็นสัญลักษณ์ที่สื่อถึงชัยชนะและอำนาจ ดังปรากฏใน “คัชนาม” ที่ได้กล่าวถึง “ปะคือ” ที่แกว่งไกวในระหว่างการทำศึกสงคราม อันเป็นสัญญาณให้เหล่าทหารมีชัยชนะเหนืออริราชศัตรู นอกจากนั้นธง ยังมีบทบาทใช้เป็นเครื่องประดับตกแต่งดังปรากฏใน “สังข์ศิลป์ชัย” ที่ได้กล่าวถึงธงช่อ ธงไชย ถูกนำมาประดับสองข้างทางในนครเบ็ญจาล เป็นต้น สอดคล้องกับข้อค้นพบของ วิภา วิสเพ็ญ (2562) ที่ได้กล่าวถึงธงในวิถีวัฒนธรรมอีสาน นอกจากจะพบธงที่มีบทบาทในประเพณี หรือพิธีกรรมต่างๆ แล้ว ยังพบว่า ธงปรากฏในวรรณกรรมตำนาน วรรณกรรมคำสอนที่จารในเอกสารใบลาน เช่น อรัญครธาตุคัชนาม ปุสสอนหลาน ธรรมดาสอนโลก เป็นต้น ข้อสังเกตประการสำคัญคือ วรรณกรรมอีสานหลายเรื่องมีเนื้อหาใกล้เคียงกับวรรณกรรมล้านนา ทั้งในส่วนของเนื้อหาและตัวละคร รวมถึงวัฒนธรรมการใช้ธงที่ปรากฏในวรรณกรรมก็มีความคล้ายคลึงกัน นั่นย่อมหมายถึงการแพร่กระจายและการผสมผสานกัน ระหว่างวัฒนธรรมล้านนา-ล้านช้าง โดยวรรณกรรมเหล่านี้ยังมีอิทธิพลและได้ตกทอดมายังสังคมวัฒนธรรมอีสานในยุคปัจจุบัน จึงพบเห็นคติความเชื่อในเรื่องการทานธง การใช้ธงประดับพื้นที่ศักดิ์สิทธิ์ เช่น วัดวาอาราม หรือพระธาตุเจดีย์ที่สำคัญ การนำธงมาประดับตกแต่งในงานบุญประเพณี หรือการใช้ธงในพิธีกรรม ดังนั้นธงจึงเป็นสื่อสะท้อนวัฒนธรรมสองฝั่งโขงที่ปราศรัยอีสานได้บันทึกเรื่องราวของธงไว้ในวรรณกรรมอีกด้วย

ในจิตรกรรมฝาผนัง หรือสุปแต่้ม ที่เขียนอยู่ตามฝาผนังของสิมอีสานหลายแห่ง ล้วนเป็นงานจิตรกรรมรุ่นเก่าที่ได้รับอิทธิพลจากล้านช้างโดยตรง มีลักษณะที่โดดเด่นคือ เป็นจิตรกรรม ที่ไม่มีแบบแผนตายตัว เป็นงานเขียนที่เรียบง่าย สะท้อนจารีตประเพณี เป็นงานของช่างท้องถิ่นที่ไม่ได้รับอิทธิพลจากช่างหลวง เท่าที่พบมีไม่มากนักโดยพบกระจายตัวอยู่มากในแถบภาคอีสานตอนกลาง เช่น จังหวัดขอนแก่น จังหวัดมหาสารคาม และจังหวัดร้อยเอ็ด โดยมีกะบังนทีกเรื่องราวทางพุทธศาสนาเอาไว้ เช่น พุทธประวัติ นิทานชาดก โดยเฉพาะมหาเวสสันดรชาดก หรือชาดกนอกนิบาตอย่างสังข์ศิลป์ชัย เป็นต้น ที่สำคัญสุปแต่้มเหล่านี้ยังได้บันทึกเรื่องราวตลอดจนบทบาทของธุงเอาไว้ด้วยเช่นกัน ดังปรากฏสุปแต่้มเทวดาเชิญธุงพร้อมด้วยเครื่องสูงต่างๆ มาเพื่อสักการะบูชาวัตถุที่เกี่ยวข้องกับพุทธศาสนา เช่น พระพุทธรูป พระเจดีย์เกตแก้วจุฬามณี เป็นต้น ประเด็นดังกล่าวเป็นสื่อสะท้อนให้เห็นว่า บทบาทของธุงที่ปรากฏในจิตรกรรมฝาผนังล้วนมีความคล้ายคลึงกับบทบาทของธุงที่ปรากฏในวรรณกรรมอีสานทั้งสิ้น เช่น ในตำนานอุรังคธาตุที่ได้กล่าวถึงพระอินทร์พร้อมด้วยเหล่าเทวดาลงมาเพื่อบูชาพระธาตุพนมด้วยเครื่องสักการะต่างๆ โดยมีธุงเป็นหนึ่งในเครื่องสักการะ จึงอาจกล่าวได้ว่า วรรณกรรมทางพุทธศาสนา มีอิทธิพลต่อสังคมวัฒนธรรมอีสานเป็นอย่างมาก จนเป็นที่มาของการนำเรื่องราวมาเขียนลงในสุปแต่้ม นอกจากนี้ยังปรากฏสุปแต่้มพิธีถวายพระเพลิงพุทธสรีระของพระพุทธเจ้า ที่มีการประดับธุงไว้ในราชวัตรใกล้กับพระเมรุมาศ สะท้อนโอกาสในการใช้ธุงประดับพิธีศพของบุคคลสำคัญ หรือธุงที่ปรากฏในสุปแต่้มขบวนแห่ของกษัตริย์หรือบุคคลชั้นสูง เช่น ขบวนแห่พระเวสสันดร ขบวนแห่สังข์ศิลป์ชัย เป็นต้น สุปแต่้มดังกล่าวล้วนเป็นสื่อสะท้อนให้เห็นถึงการให้นิยามความหมายของช่างพื้นบ้านที่มีต่อธุง โดยธุงถือเป็นของสูงที่ผูกพันกับสถานะทางสังคม สอดคล้องกับผลการศึกษาของชไมพร พรเพ็ญพิพัฒน์ (2546) ได้กล่าวว่า ธุงเป็นสัญลักษณ์ที่สร้างขึ้นเพื่อแสดงถึงความมีสิริมงคล และชาวไทยให้ความเคารพนับถือธุงเป็นของสูงชนิดหนึ่ง ฉะนั้นธุงจึงใช้บูชาสิ่งศักดิ์สิทธิ์ ใช้เพื่อแสดงเกียรติยศของกษัตริย์หรือบุคคลชั้นสูง อีกทั้งเป็นสัญลักษณ์แห่งชัยชนะและอำนาจ ถึงแม้สุปแต่้มจะเป็นงานจิตรกรรมของช่างท้องถิ่นที่ไม่ได้รับอิทธิพลจากช่างหลวงก็ตาม แต่หากพิจารณาจากการรับรู้ และการให้นิยามความหมายต่อธุงผ่านสุปแต่้มของช่างท้องถิ่นจะเห็นว่า ธุงมีความเกี่ยวข้องกับคติทางพุทธศาสนา ในฐานะเป็น “เครื่องอามิสบูชา” ถูกนำไปใช้สักการะสิ่งที่เกี่ยวข้องกับพระพุทธเจ้า อีกทั้งยังมีความเกี่ยวข้องกับคติทางศาสนาพราหมณ์ ที่ถูกนำไปใช้เป็นเครื่องประกอบเกียรติยศของกษัตริย์หรือชนชั้นสูง ซึ่งล้วนเป็นการยอมรับเอาวัฒนธรรมศาสนาจากอินเดียทั้งสิ้น

ธุงที่ปรากฏในวัฒนธรรมที่เป็นรูปธรรม ปรากฏในหลักหิน-ใบเสมา ซึ่งจัดอยู่ในยุคสมัยก่อนประวัติศาสตร์ถึงยุควัฒนธรรมทวารวดี ปรากฏในวรรณกรรม และจิตรกรรมฝาผนัง ที่อยู่ในยุควัฒนธรรมล้านช้างถึงรัตนโกสินทร์ตอนต้น วัฒนธรรมการใช้ธุงที่ปรากฏในร่องรอยเหล่านี้ได้ส่งผลต่อสังคมวัฒนธรรมอีสานในยุคต่อมา ก่อให้เกิดการคิดประดิษฐ์ธุงรูปแบบต่างๆ ขึ้นมาใช้ในพิธีกรรม เช่น ธุงผะเหวด ธุงช่อ ธุงราว ธุงซาววา ธุงทราย ธุงเหล็ก ธุงไส้หมู ธุงโยแมงมุม ธุงดอกสะแบง ธุงข้าวตอก ธุงดอกโน ธุงแจกข้าว และธุงเผาผี เป็นต้น โดยธุงเหล่านี้ล้วนเกิดจากชุดความคิดที่มีพื้นฐานมาจากศาสนาและความเชื่อผนวกกับภูมิปัญญาของคนในท้องถิ่นที่ต้องการจะ “เข้าถึง” สัญลักษณ์ทางวัฒนธรรม โดยพบว่า ในอดีตธุงมักผูกติดกับสถานะของชนชั้นสูง วัสดุที่ใช้ในการประดิษฐ์ธุงจึงหาได้ยากหรือมีราคาสูง ภายหลังเมื่อผู้คนต้องการที่จะเข้าถึงธุงจึงเริ่มมีพัฒนาการ

ประยุกต์ทั้งในส่วนของวัสดุ เช่น จากเดิมรุ่งอาจทำด้วยผ้าไหมหรือวัสดุที่มีราคาสูง ก็ถูกปรับเปลี่ยนมาใช้เป็นกระดาษ ไหมพรม หรือด้ายซึ่งมีราคาต่ำกว่า หรือแม้กระทั่งวัสดุทางธรรมชาติที่หาได้ตามท้องถิ่นก็สามารถนำมาทำเป็นรุ่งได้ อีกทั้งมีการปรับบทบาทหน้าที่ของรุ่ง เช่น เดิมจะใช้รุ่งเป็นเครื่องสักการบูชาตามคติทางพุทธศาสนาในการบูชาพระธาตุเจดีย์ที่สำคัญ ก็ถูกปรับให้ผสมผสานกับคติความเชื่อดั้งเดิมของคนในท้องถิ่น โดยใช้ รุ่งเพื่อบูชาหรือบอกกล่าวดวงวิญญาณผู้ล่วงลับ ยกตัวอย่างในกรณีของรุ่งแจกข้าว ซึ่งมีความเชื่อว่าวิญญาณของผู้ตายจะได้เกาะชายรุ่งขึ้นสวรรค์ หรือรุ่งช่อที่ใช้ในการทำขวัญข้าวบูชาพระแม่โพสพในประเพณีบุญคูณลาน ล้วนเป็นสื่อสะท้อนให้เห็นคติการใช้รุ่งที่ผสมผสานระหว่าง ผี-พราหมณ์-พุทธ อย่างมีนัยสำคัญ จึงอาจกล่าวได้ว่า การใช้รุ่งไม่ได้จำกัดอยู่ในกรอบวัฒนธรรมแบบเดิมอีกต่อไป หากแต่สามารถนำรุ่งไปใช้กับพิธีกรรมหรือกิจกรรมอื่นๆ ได้อย่างหลากหลาย ทั้งในส่วนของงานมงคลและงานอวมงคล ประเด็นดังกล่าวจึงขัดแย้งกับผลการศึกษาของ ชไมพร พรเพ็ญพิพัฒน์ (2546) ที่ได้กล่าวว่า รุ่งเป็นสัญลักษณ์ที่สร้างขึ้นเพื่อแสดงถึงความมีสิริมงคลหรือใช้ในพิธีมงคลเท่านั้น แต่สอดคล้องกับผลการศึกษาของ ธวัช ปุณโณทก (2544) ใน สารานุกรมวัฒนธรรมไทยภาคอีสาน เล่ม 6 ว่า รุ่งนั้นใช้ได้ทั้งงานมงคล และงานอวมงคล แต่งานอวมงคลปรากฏไม่มากนัก ส่วนที่ใช้ในงานมงคลและที่เด่นชัดที่สุด จะขาดเสียมิได้ คือ งานบุญผะเหวดหรืองานเทศน์มหาชาติ ดังนั้นหากพิจารณาแล้วจะเห็นพลวัตวัฒนธรรมการใช้รุ่ง ซึ่งเดิมมักจะถูกนำไปใช้อย่างจำกัดเฉพาะบุคคลชั้นสูงแต่ภายหลังได้มีการปรับบทบาทของรุ่งให้สามารถนำไปใช้กับบุคคลสถานะต่างๆ ได้อย่างหลากหลาย

1.2 รุ่งที่ปรากฏในบริบทของวัฒนธรรมที่เป็นนามธรรม

รุ่งที่ปรากฏในประเพณีฮีตสิบสอง กล่าวคือ ในฮีตเดือนยี่ หรือประเพณีบุญคูณลาน คนอีสานมักจัดให้มีการประกอบพิธีสู่ขวัญข้าวเพื่อความเป็นสิริมงคล เพื่อเป็นหลักประกันความอุดมสมบูรณ์ของผลผลิตในฤดูทำนาของปีต่อไป โดยพิธีกรรมในประเพณีนี้เป็นการผสมผสานระหว่างพิธีพุทธและพิธีพราหมณ์ เนื่องจากมีการนิมนต์พระสงฆ์มาเจริญพระพุทธมนต์ ก่อนที่จะมีพิธีบวงสรวงและสู่ขวัญข้าวตามลำดับ ที่สำคัญในบุญคูณลานนี้รุ่งได้เข้าไปมีบทบาทในการเป็นส่วนหนึ่งของพิธีกรรม โดยพบว่า ในบางท้องถิ่นมีการใช้ รุ่งตัวพั้ง หรือรุ่งตัวเสวย ประดับไว้ทั้ง 8 ทิศรอบบริเวณพิธีสู่ขวัญข้าว เป็นสื่อสะท้อนคติความเชื่อเรื่องตัวพั้งหรือตัวเสวย ซึ่งล้วนเป็นสัตว์ที่ผู้คนในวัฒนธรรมไทย-ลาวต่างเชื่อว่าสามารถนำพาความอุดมสมบูรณ์ของฟ้าฝนอันเป็นหลักประกันของวิถีชีวิตเกษตรกรรม อาจกล่าวได้ว่ารุ่งตัวพั้ง หรือรุ่งตัวเสวยนี้เป็นรุ่งที่สืบคติมาแต่โบราณ ประเด็นดังกล่าวเป็นไปในทิศทางเดียวกันกับ ข้อค้นพบของ ประทับใจ สิกขา (2555) ที่ได้กล่าวถึงลักษณะของกลุ่มรุ่งโบราณว่า เป็นการผลิตโดยใช้รูปแบบดั้งเดิม เช่น ใช้ผ้าขาวหรือสีธรรมชาติ แล้วใช้ไม้ไผ่สอดคั่นเพื่อสร้างรูปภาพ การใช้ผ้าพื้นสีขาวตีระบายเพื่อถ่วงน้ำหนักและสร้างความสวยงาม และการเขียนภาพตามความเชื่อบนผืนผ้า เป็นต้น ซึ่งการใช้รุ่งตัวพั้งหรือรุ่งตัวเสวยในบุญคูณลาน นับว่าเป็นการรักษาวัฒนธรรมการใช้รุ่งแบบโบราณ เหตุเพราะต้องอาศัยผู้ที่มีศิลปะในการวาดภาพและการเขียนอักษรธรรมอีสานเกี่ยวกับสัตว์ประจำทิศทั้ง 8 ลงบนผืนรุ่งด้วย นอกจากนี้ในประเพณีบุญคูณลานยังมีการใช้รุ่งราว รุ่งช่อ รุ่งไส้หมู และรุ่งไยแมงมุม ประดับตกแต่งบนกองข้าวเปลือกและบริเวณรอบๆ พิธีสู่ขวัญข้าว ด้วยเพราะมีความเชื่อว่า รุ่งมีบทบาทคล้ายกับยันต์สามารถป้องกันสิ่งชั่วร้าย อีกทั้งยังเป็นสัญลักษณ์เพื่อแสดงขอบเขตของพิธีกรรม สอดคล้องกับทัศนคติของวิทยา วุฒิไธสง (2561) ที่ได้

กล่าวถึงความเชื่อเกี่ยวกับการนำธุงมาใช้ในพิธีกรรมว่า การปักหรือแขวนธุงในเขตงานบุญเป็นการบอกกล่าว หรือเป็นสัญลักษณ์ให้ผู้คน รวมทั้งสิ่งที่ไม่เห็นได้รับรู้ว่าสถานที่แห่งนี้กำลังมีงานบุญ การปักหรือแขวนธุงเป็นการป้องกันพญามารมารบกวนเขตพิธีอันศักดิ์สิทธิ์ตามความเชื่อที่สืบต่อกันมา และการปักหรือแขวนธุงเป็นการตกแต่งสถานที่งานบุญที่สำคัญที่เคยยึดถือสืบต่อกันมาจนเป็นประเพณี

ในฮีตเดือนสี่ หรือประเพณีบุญผะเหวด คนอีสานมักจะจัดให้มีการเทศน์มหาชาติด้วยความเชื่อที่สืบต่อกันมาว่าใครได้ฟังเทศน์มหาชาติครบทั้ง 13 กัณฑ์ จะได้กุศลแรงและหากใครตั้งใจฟังให้จบในวันเดียวจะได้เกิดร่วมและพบพระศรีอริยเมตไตรย สำหรับบุญผะเหวดจะมีการใช้ธุงผะเหวดเป็นสัญลักษณ์ของการจัดงาน สอดคล้องกับงานวิจัยของ พวงเพชร ชูปวา (2542) ที่ได้กล่าวว่า ธุงผะเหวด เป็นภาษาท้องถิ่นที่เรียกชื่อธุงที่ปักรอบศาลาการเปรียญ เนื่องในพิธีทำบุญเทศน์มหาชาติของชาวอีสาน เป็นเครื่องแสดงสัญลักษณ์ให้ชาวบ้านได้รับรู้ร่วมกันว่าเวลานี้และสถานที่แห่งนี้จะได้ประกอบพิธีกรรม ทำบุญผะเหวด ข้อสังเกตประการสำคัญคือ เรื่องราวที่ปรากฏบนผืนธุงผะเหวดได้สะท้อนปรัชญาทางพุทธศาสนา โดยเฉพาะในเรื่องการให้ทาน ซึ่งเป็นหลักธรรมที่ผู้คนทั่วไปสามารถเข้าถึงได้ง่ายและสามารถปฏิบัติได้ในชีวิตประจำวัน หลักธรรมเรื่องการให้ทานนี้ยังสอดคล้องกับเรื่องราวในมหาเวสสันดรชาดกที่ได้พรรณนาถึงทานบารมีครั้งใหญ่ของพระเวสสันดร อันเป็นชาติสุดท้ายก่อนที่จะมาประสูติเป็นเจ้าชายสิทธัตถะ และตรัสรู้เป็นพระพุทธเจ้าในชาติต่อมา นอกจากนี้ธุงผะเหวดมักจะมีการทอเป็นรูปพระเจดีย์เกศแก้วจุฬามณี หรือรูปพระพุทธเจ้าไว้ด้านบนสุดของผืนธุง สะท้อนให้เห็นถึงความเชื่อที่ว่าหากใครได้สดับรับฟังเทศน์มหาชาติจนครบทั้ง 13 กัณฑ์ จะได้ไปจุติยังสวรรค์ชั้นดาวดึงส์และได้ขึ้นไปสักการะพระเจดีย์เกศแก้วจุฬามณี นอกจากนี้บนผืนธุงผะเหวดยังได้อธิบายเรื่องราวของพระเวสสันดรชาดกผ่านตัวละครสำคัญ เช่น พระเวสสันดร นางมัทรี ชูชก กัณหา ซาลี ช่าง ม้า เป็นต้น รวมถึงภาพที่เกี่ยวข้องกับศิลปะวัฒนธรรมอีสาน เช่น รูปพานบายศรี รูปดอกไม้ และลายขีดรูปแบบต่างๆ โดยภาพเหล่านี้จะอยู่ลดหลั่นลงมาด้านล่างของผืนธุง สะท้อนให้เห็นวิถีชีวิตของคนอีสานที่มีความนอบน้อมต่อพระพุทธศาสนาผ่านศิลปะหัตถกรรมที่ทรงคุณค่าอีกด้วย สอดคล้องกับงานวิจัยของ อรชร พรประเสริฐ และคณะ (2548) ที่ได้กล่าวถึงลักษณะเด่นของธุงผะเหวดว่า การทอธุงนิยมทอเป็นรูปที่เกี่ยวข้องกับพุทธศาสนา เช่น รูปพระพุทธเจ้า รูปปัญจวัคคีย์ รูปเจดีย์ รูปปราสาท รูปสัตว์ เช่น ช่าง สิงห์ เสือ นาค เป็นต้น อันเป็นสื่อสะท้อนความเชื่อทางศาสนาและการถ่ายทอดเรื่องราวของมหาเวสสันดรชาดกลงบนผืนธุง นอกจากธุงผะเหวดแล้วยังปรากฏการใช้ธุงช่อ ซึ่งถือเป็นองค์ประกอบของเครื่องฮ้อยเครื่องพั้น (เครื่องบูชาคาถาพั้น) ธุงไยแมงมุม ธุงไส้หมู และธุงดอกสะแบง ที่ใช้ประดับตกแต่งบริเวณธรรมาสน์เทศน์มหาชาติให้มีความใกล้เคียงกับเขาวงกตในมหาเวสสันดรชาดก ในระยะหลังคนในท้องถิ่นต่างก็ได้คิดค้นนำวัสดุธรรมชาติมาประดิษฐ์เป็นธุง เช่น การนำดอกสะแบงมาร้อยเป็นธุงดอกสะแบง เป็นต้น สะท้อนให้เห็นภูมิปัญญาท้องถิ่นด้านการประดิษฐ์ธุงโดยการอาศัยวัสดุที่หาได้ในท้องถิ่น

ฮีตเดือนห้า หรือประเพณีบุญสงกรานต์ หลายท้องถิ่นมักจะจัดให้มีการสงฆ์นำพระพุทธรูป พระสงฆ์ ตลอดถึงผู้เฒ่าผู้แก่ หลังจากนั้นก็จะเล่นสาดน้ำกันเป็นที่สนุกสนาน ที่สำคัญจะมีการก่อเจดีย์ทราย โดยชาวบ้านจะนำทรายจากที่ใดที่หนึ่งนำมาก่อเป็นเจดีย์ที่ลานวัดถือเป็นกุศโลบาย ในเรื่องการขนทรายเข้าวัด พอก่อเจดีย์ทรายเสร็จจะมีการประดับตกแต่งเจดีย์ทรายอย่าง

สวยงามด้วยดอกไม้ รูป เทียน หมากเบ็ง (บายศรีขนาดเล็ก) โดยคนอีสานนิยมนำธูป ไชย หรือธูปพะเหวดมาปักอยู่บนยอดกลางเจดีย์ทราย และนำธูปซ่อซึ่งเป็นธูปขนาดเล็กปักบริเวณโดยรอบเจดีย์ทรายด้วย ประเด็นดังกล่าวสอดคล้องกับทัศนะของ วิบูลย์ ลี้สุวรรณ (2558) ที่ได้กล่าวว่า ธูปซ่อ (ซ่อ) คือธูปผืนเล็กๆ ทำเป็นรูปสามเหลี่ยมกว้างประมาณ 5 นิ้ว ยาวประมาณ 8-10 นิ้ว ทำด้วยกระดาษหรือผ้าสี พันติดกับไม้ไผ่ซี่เล็กๆ ยาวประมาณ 2 คอก ใช้ปักประดับเครื่องบูชาในงานบุญเทศน์มหาชาติหรือปักบนเจดีย์ทราย โดยคติการปักธูปซ่อบนเจดีย์ทรายก็เพื่อน้อมถวายเป็นพุทธบูชา ซึ่งอ้างอิงจากเรื่องราวจากตำนานพุทธศาสนา นอกจากนั้นแล้วในฮีตเดือนเจ็ด หรือประเพณีบุญซำฮะ ตามความเชื่อของคนอีสานจะจัดให้มี พิธีเจริญพระพุทธมนต์ หวานกรวด หวานทราย และประพรมน้ำพระพุทธมนต์ขับไล่สิ่งไม่ดีไม่งามให้หลีกหนีไปจากหมู่บ้าน ในพิธีกรรมดังกล่าวยังพบว่า ได้มีการนำธูปซ่อไปปักไว้ในกระทงหน้าว้าวหรือที่คนในท้องถิ่นเรียกว่า “กระทงแต่งแก้เสียเคราะห์” อีกทั้งปักไว้บนเจดีย์ทรายหรือกองดินที่ชาวบ้านเรียกว่า “การตบประทาย” กรณีดังกล่าวคล้ายกับการปักธูปซ่อบนเจดีย์ทรายในประเพณีบุญสงกรานต์ แตกต่างกันที่วัตถุประสงค์ของการใช้ โดยธูปซ่อที่ใช้ในประเพณีบุญซำฮะนอกจากเพื่อความ เป็นสิริมงคลแล้วยังเป็นสัญลักษณ์ทางความเชื่อในเรื่องของการสะเดาะเคราะห์ต่อชะตา รวมไปถึงเป็นการขับไล่สิ่งอัปมงคลทั้งหลายทั้งปวงให้หายไปอีกด้วย

สำหรับฮีตเดือนสิบสอง หรือประเพณีบุญกฐินนั้น ส่วนมากจะปรากฏการใช้ธูปธูประเซ่ ธูปตะขาบ ธูปนางมัจฉาถือดอกบัว และธูปเต่า ซึ่งคนในท้องถิ่นเรียกธูปเหล่านี้โดยรวมว่า “ธูปกฐิน” คนอีสานมักนำธูปกฐินนี้ประดับไว้ข้างๆ หอกฐินในวันรวม แล้วจะถือธูปกฐินในขบวนแห่ก่อนที่จะนำไปปักบริเวณหน้าวัดหลังจากพิธีทอดกฐินเสร็จสิ้น โดยการรับรู้ของผู้คนในสังคมปัจจุบันต่างมองว่า ธูปกฐินถือเป็นวัตถุมงคลอย่างหนึ่งที่ช่วยเสริมในเรื่องการทำมาค้าขาย ทรัพย์สินเงินทอง ในขณะที่พระสงฆ์หรือปราชญ์ทางพุทธศาสนากลับนำธูปกฐินไปผูกโยงเข้ากับหลักธรรมทางพุทธศาสนา เช่น ธูปธูประเซ่สะท้อนปริศนาธรรมเรื่องความโลภ ธูปธูปตะขาบ สะท้อนปริศนาธรรมเรื่องความโกรธ ธูปธูปนางมัจฉาถือดอกบัว สะท้อนปริศนาธรรมเรื่องความหลงหรือโมหะ และธูปธูปเต่าคาบดอกบัว สะท้อนปริศนาธรรมเรื่องสติ จะเห็นว่ารูปลักษณะที่ปรากฏบนผืนธูปกฐินถูกนำไปตีความให้สอดคล้องกับปรัชญาทางพุทธศาสนา โดยมีวัตถุประสงค์เพื่อเป็นกุศโลบายที่จะช่วยขัดเกลาจิตใจพุทธศาสนิกชน ให้มีสติ ระงับซึ่งความโลภ โกรธ หลง ที่สำคัญธูปกฐินนี้ยังถูกนำมาใช้เป็นสัญลักษณ์ที่สามารถบ่งบอกได้ว่าวัดที่มีการปักธูปสัญลักษณ์ดังกล่าวข้างต้นได้ประกอบพิธีทอดกฐินเสร็จสิ้นแล้ว

นอกจากธูปที่ปรากฏในประเพณีฮีตสิบสองแล้ว ธูปยังปรากฏในพิธีกรรมอื่นๆ โดยเฉพาะในพิธีกรรมหลังความตายดังปรากฏการใช้ธูปเผาผี หรือธูปเผาศพ ในงานฌาปนกิจศพ เพื่อเป็นสัญลักษณ์บอกกล่าวดวงวิญญาณของผู้ตายว่ากำลังจะมีการสลายร่างของผู้ตายให้กลับคืนสู่ธรรมชาติ อีกทั้งถูกนำไปเป็นสัญลักษณ์นำทางให้ผู้ที่มีชีวิตอยู่ได้มีโอกาสเดินทางไปร่วมไว้อาลัยแก่ผู้ตายเป็นครั้งสุดท้าย ความน่าสนใจสำหรับธูปชนิดนี้คือ มีลักษณะคล้ายกับธูปซ่อที่ส่วนใหญ่ มักจะใช้ในงานมงคล เช่น บุญคุณลาน บุญพะเหวด และบุญสงกรานต์ เป็นต้น แต่ในกรณีของงานศพซึ่งเป็นงานอวมงคลได้มีการประยุกต์ธูปซ่อให้สอดคล้องกับพิธีกรรม โดยการใช้กระดาษสีดำตัดเป็นรูปสามเหลี่ยมเป็นผืนธูป สะท้อนให้เห็นพลวัตวัฒนธรรมการใช้ธูปให้สอดคล้องกับกาลเทศะอีกด้วย ในหลายพื้นที่ของภาคอีสานจะมีการตัดกระดาษเป็นลวดลายเพื่อใช้ประดับโลงศพ พอกกระดาษเหล่านั้น เหลือก็จะนำมาทำเป็นธูป หรือกระดาษห่อเหรียญโปรยทาน สะท้อนภูมิปัญญาของคนอีสานในการ

ทำบุญอย่างง่ายสำหรับเป็นสัญลักษณ์ใช้ในพิธีกรรมหลังความตาย นอกจากนั้นยังพบว่า ในงานบุญแจกข้าว หรือบุญอุทิศส่วนกุศลในบริบทสังคมวัฒนธรรมอีสาน จะมีการยกธุงข้าว หรือธุงแจกข้าวเพื่อเป็นสัญลักษณ์ว่าการทำบุญอุทิศส่วนกุศลได้สำเร็จจุล่งแล้ว ให้ดวงวิญญาณของผู้ตายมารับเอากุศลผลบุญ ประเด็นดังกล่าวเป็นไปในทิศทางเดียวกับผลการศึกษาของ วิทยา วุฒิโรสง (2561) ที่ได้กล่าวว่าการใช้ธุงผ่านพิธีทำบุญอุทิศส่วนกุศลให้แก่ผู้ที่ล่วงลับไปแล้ว หรือเป็นการถวายเพื่อส่งกุศลผลบุญให้แก่ตนเองในชาติหน้า ก็ด้วยคติความเชื่อที่ว่าเมื่อตายไปแล้วจะพ้นจากการตกนรก โดยอาศัยเกาะชายธุงขึ้นสวรรค์ จะได้พบพระศรีอริยเมตไตรย หรือจะได้ถึงซึ่งพระนิพพาน เป็นต้น จึงอาจกล่าวได้ว่า เหตุที่คนอีสานมีความเชื่อเกี่ยวกับธุงในพิธีกรรมหลังความตายสามารถแบ่งออกเป็น 2 ลักษณะ คือ การทำบุญ เมื่อได้ทำบุญด้วยการถวายธุงแล้วจะอยู่เย็นเป็นสุขเกิดศิริมงคลแก่ชีวิต และการให้ทาน เมื่อได้ให้ทานด้วยการถวายธุงแล้ว จะช่วยให้วิญญาณผู้ตายหลุดพ้นจากนรกหรือวิบากกรรม

2. พลวัตวัฒนธรรมการใช้ธุงในบริบทพื้นที่พระธาตุยาคูกับประเพณีประดิษฐ์ พบว่า

2.1 พลวัตวัฒนธรรมการใช้ธุงในบริบทพื้นที่พระธาตุยาคู

เกิดจากการหยิบยืมเอาธุงสัญลักษณ์ทางวัฒนธรรมที่เคยมีบทบาทโดดเด่นในประเพณีฮีตสิบสอง ที่ชาวบ้านเสมาได้ถือปฏิบัติกันเป็นประจำทุกปี เช่น ในฮีตเดือนสี่ หรือประเพณีบุญผะเหวด ซึ่งชาวบ้านเสมาจะมีการทำธุงสำหรับใช้ประดับตกแต่งศาลาโรงธรรมในงานบุญผะเหวดเทศน์มหาชาติ ภายหลังได้มีการนำธุงจากประเพณีบุญผะเหวดไปประยุกต์ใช้กับประเพณีหรือพิธีกรรมอื่นๆ ที่อยู่นอกเหนือจากประเพณีฮีตสิบสอง หรือเป็นประเพณีที่อาศัยวันสำคัญทางพุทธศาสนา ดังปรากฏมี “ประเพณีนมัสการสงฆ์น้ำพระธาตุยาคู” ซึ่งถือเป็น “ประเพณีชาวบ้าน” ที่ชาวบ้านเสมาและชุมชนใกล้เคียงได้ร่วมกันถือปฏิบัติในช่วงวันเพ็ญเดือน 6 ของทุกปี โดยพบว่า ธุงถูกปรับบทบาทนำมาใช้ประดับตกแต่งพื้นที่ศักดิ์สิทธิ์ในช่วงที่มีการจัดประเพณีดังกล่าวบนพื้นที่พระธาตุยาคู ผลจากการหยิบยืมนั้นได้สะท้อนให้เห็นถึงการเคลื่อนย้ายของวัฒนธรรม จากเดิมที่ธุงเคยมีบทบาทเฉพาะในวัดโพธิ์ชัยเสมาราม วัดประจำบ้านเสมาซึ่งเป็นศูนย์กลางการทำกิจกรรมของชุมชน ส่งการนำธุงไปใช้ในพื้นที่พระธาตุยาคู ซึ่งเป็นพื้นที่ศักดิ์สิทธิ์ของบ้านเสมาและชุมชนใกล้เคียง จึงอาจกล่าวได้ว่า ปรากฏการณ์ดังกล่าวถือเป็นพลวัตวัฒนธรรมการใช้ธุง “ในระดับพื้นที่” ซึ่งสอดคล้องกับแนวคิดพลวัตทางวัฒนธรรมของ Robert Holton (2000) ที่ได้กล่าวว่า พลวัตทางวัฒนธรรม คือ การที่วัฒนธรรมหลุดพ้นจากพื้นที่ตายตัวไปสู่พื้นที่ใหม่ๆ อย่างกว้างขวางทั้งด้วยตัวของมันเอง และด้วยการนำพาเข้าไปของภาครัฐ ภาคธุรกิจ และภาคประชาชน สำหรับกรณีการเกิดวัฒนธรรมการใช้ธุงในบริบทพื้นที่พระธาตุยาคู จะเห็นได้ว่า เป็นการหยิบยืมวัฒนธรรมการใช้ธุงจากบริบทพื้นที่เดิมไปสู่บริบทพื้นที่ใหม่ โดยคนในท้องถิ่นเป็นผู้นำพาเข้าไป ด้วยวิธีการนำธุงที่ใช้ในประเพณีฮีตสิบสองไปประยุกต์ใช้ให้สอดคล้องกับประเพณีหรือพิธีกรรมอื่นๆ ตามความเชื่อของท้องถิ่น

จากการที่ชาวบ้านเสมา ได้สร้างวัฒนธรรมการใช้ธุงในบริบทพื้นที่ใหม่ โดยการนำธุงไปประดับตกแต่งบริเวณโดยรอบพระธาตุยาคู โบราณสถานสำคัญของชุมชนโบราณเมืองฟ้าแดดสงยาง ที่ชาวบ้านเสมาและชุมชนใกล้เคียงต่างให้ความเคารพนับถือในฐานะเป็น “พื้นที่ศักดิ์สิทธิ์” เหตุเพราะพื้นที่ดังกล่าวปรากฏร่องรอยความเจริญรุ่งเรืองของพุทธศาสนามาตั้งแต่อดีต สอดคล้องกับแนวคิดพื้นที่ศักดิ์สิทธิ์ของ ศรีศักร วัลลิโภดม (2542) ที่ได้กล่าวว่า พื้นที่ศักดิ์สิทธิ์มักจะปรากฏร่องรอยกิจกรรมทางศาสนา หรือสัญลักษณ์ที่ถูกทำให้เชื่อว่าเป็นร่องรอยศักดิ์สิทธิ์ปรากฏอยู่ โดยมี

ความเกี่ยวข้องกับตำนานในพื้นที่ หรือความทรงจำเกี่ยวกับพื้นที่นั้นๆ อันมีเรื่องเล่าและผูกเป็นตำนาน โดยมีคติเชื่อร่วมกันว่าเป็นสถานที่ศักดิ์สิทธิ์ควรให้ความเคารพยำเกรง ข้อสังเกตประการสำคัญคือ การรับรู้ของคนในท้องถิ่นเกี่ยวกับพื้นที่ศักดิ์สิทธิ์แห่งนี้ ส่วนใหญ่มักจะผูกโยงเข้ากับตำนานอุรังคธาตุ ตำนานเมืองฟ้าแดดสงยาง และตำนานชื่อบ้านนามเมือง ซึ่งล้วนเป็นวรรณกรรมท้องถิ่นที่ได้รับอิทธิพลทางศาสนาจากวัฒนธรรมล้านช้างจนก่อให้เกิด “ความทรงจำร่วม” ของคนในท้องถิ่นและได้เล่าสืบต่อกันมาในลักษณะปากต่อปาก ที่สำคัญได้มีการผลิตซ้ำตำนานเมืองฟ้าแดดสงยางอย่างต่อเนื่อง ไม่ว่าจะเป็นศิลปะการแสดง หรือการรวบรวมเป็นวรรณกรรมของปราชญ์อีสานหลายท่าน ทำให้เกิดการรับรู้ร่วมกันของผู้คนจำนวนมาก ประเด็นดังกล่าวสอดคล้องกับแนวคิดของ Malrie-claire Lavabre (2008) และ Halbwachs (1992) ที่ได้กล่าวว่า ความทรงจำที่ผู้คนมีอยู่ร่วมกัน หรือทำให้เกิดการรับรู้ร่วมกันก็จะทำให้กลุ่มคนเหล่านั้นเกิดความรู้สึกถึงความเป็นกลุ่มหรือพวกพ้องเดียวกัน ที่สำคัญผู้คนในท้องถิ่นบ้านเสมาและชุมชนใกล้เคียงจำนวนมากต่างรับรู้ร่วมกันว่าเหตุการณ์ในตำนานเมืองฟ้าแดดสงยางเคยเกิด ขึ้นจริง โดยผูกโยงสถานที่ต่างๆ ที่ปรากฏในท้องถิ่น เช่น หนองน้ำ เนินดิน และซากโบราณสถาน เข้ากับตำนานเมืองฟ้าแดดสงยาง แต่ข้อเท็จจริงกลับพบว่า ในอาณาบริเวณบ้านเสมาและพื้นที่ใกล้เคียง พบร่องรอยของโบราณสถาน โบราณวัตถุที่จัดอยู่ในยุคของวัฒนธรรมทวารวดี ฉะนั้นแล้วความทรงจำหรือการรับรู้ของคนในท้องถิ่น จึงสวนทางกับหลักฐานทางประวัติศาสตร์ที่ปรากฏในบริบทพื้นที่

บ้านเสมา นับว่าเป็นหมู่บ้านที่มีลักษณะพิเศษ กล่าวคือ มีที่ตั้งอยู่ท่ามกลางชุมชนโบราณเมืองฟ้าแดดสงยาง ปรากฏร่องรอยโบราณสถาน เช่น พระธาตุยาคู และศาสนสถานอื่นๆ เป็นต้น โบราณวัตถุ เช่น ใบเสมาสลักเรื่องราวทางพุทธศาสนา พระพุทธรูปสำริด พระพิมพ์ดินเผา เป็นต้น ซึ่งนักวิชาการทางด้านประวัติศาสตร์และโบราณคดีชี้ชัดว่า ศิลปวัตถุเหล่านี้จัดอยู่ในวัฒนธรรมยุคสมัยทวารวดี ราวพุทธศตวรรษที่ 12-16 แต่ผู้คนในท้องถิ่นกลับมีความทรงจำในพื้นที่โดยผูกโยงกับตำนานอุรังคธาตุ ตำนานเมืองฟ้าแดดสงยาง และตำนานชื่อบ้านนามเมือง ที่เข้ามามีอิทธิพลในระยะหลังซึ่งจัดอยู่ในวัฒนธรรมยุคสมัยล้านช้าง ราวพุทธศตวรรษที่ 23 จึงเป็นสื่อสะท้อนให้เห็นถึงความแปลกแยกแตกต่างระหว่างหลักฐานทางประวัติศาสตร์กับความทรงจำของผู้คนในท้องถิ่นอย่างสิ้นเชิง สอดคล้องกับแนวคิดความทรงจำของ Barbara A. Misztal (2003) ที่ได้กล่าวว่า ประวัติศาสตร์และความทรงจำทั้งสองมักถูกแยกออกจากกัน โดยเรื่องราวของสิ่งที่เป็ประวัติศาสตร์จะได้รับการพิจารณาว่าเป็นศาสตร์ซึ่งมีข้อมูลที่มีความเป็นไปได้ มีความถูกต้องหรือมีสถานะเป็นข้อเท็จจริง โดยผ่านการตรวจสอบในแนวทางที่เป็นวิทยาศาสตร์ ทำให้เชื่อว่าปราศจากความเป็นอัตวิสัย ข้อมูลในฝั่งประวัติศาสตร์จึงดูมีความน่าเชื่อถือมากกว่า ขณะที่ความทรงจำนั้นเป็นเรื่องราวของข้อมูลที่มีความเป็นจริงที่น่าเชื่อถือน้อยกว่า เหตุเพราะข้อมูลดังกล่าวถูกพิจารณาว่าตั้งอยู่บนฐานของอารมณ์และความรู้สึกที่มีการคัดสรร หยิบยกหรือเลือกที่จะนำเสนอในบางส่วน ทำให้ข้อมูลเหล่านี้ถูกพิจารณาว่าขาดความถูกต้องในวิธีวิทยาของประวัติศาสตร์ อีกทั้งความทรงจำยังเป็นเรื่องจินตนาภาพที่ไม่ได้มีลำดับเวลาที่ชัดเจน ซึ่งแนวคิดดังกล่าวนี้ขัดแย้งกับแนวคิดความทรงจำของ Pierre Nora (1989) ที่กล่าวว่า ประวัติศาสตร์และความทรงจำมีความเกี่ยวข้องกันมากกว่าที่จะต่างกัน ทั้งนี้ “อดีต” เป็นตัวกลางที่ยึดโยงทั้งสองไว้ด้วยกัน ประวัติศาสตร์มิได้คงสถานะในการวิพากษ์เหตุการณ์เพื่อยืนยันข้อเท็จจริงจากวัตถุหรือรูปธรรมเท่านั้น แต่ยังสามารถสร้างความสัมพันธ์กับความทรงจำอย่างใกล้ชิดมาก

ขึ้นด้วยการทำหน้าที่อธิบายความทรงจำผ่านวิธีวิทยาทางประวัติศาสตร์ โดยหวังให้ข้อเท็จจริงของความทรงจำนั้นปรากฏขึ้นในพื้นที่ที่กว้างกว่าแค่การเป็นความทรงจำร่วมของกลุ่มคนหรือสังคมหนึ่งๆ เท่านั้น ระหว่างความทรงจำและประวัติศาสตร์จึงมีบทบาทที่สอดคล้องหรือไปในทิศทางเดียวกัน แต่หากพิจารณาข้อเท็จจริงของบริบทพื้นที่พระธาตุยาคุ ยังคงมีความคลุมเครือและยังเป็นที่ยกเถียงกันในแวดวงวิชาการ เกี่ยวกับการเข้ามาซ้อนทับของวัฒนธรรมยุคสมัยต่างๆ จึงอาจกล่าวได้ว่า พระธาตุยาคุ บ้านเสมา เป็นพื้นที่ศักดิ์สิทธิ์ที่มีความโดดเด่น เหตุเพราะมีการผสมผสานระหว่างหลักฐานทางประวัติศาสตร์กับความทรงจำร่วมของคนในท้องถิ่นเข้าไว้ด้วยกัน ที่สำคัญพระธาตุยาคุยังเป็นพื้นที่ทางวัฒนธรรมอันเป็นที่ตั้งของโบราณสถานสำคัญของจังหวัดกาฬสินธุ์อีกด้วย

จากการที่ชาวบ้านเสนามาธุงมาใช้ประดับตกแต่งบริเวณพื้นที่พระธาตุยาคุ ในช่วงที่มีการจัดประเพณีนมัสการสงฆ์พระธาตุยาคุ ย่อมส่งผลให้บทบาทของธุงมีความหลากหลายมากยิ่งขึ้น แต่ทว่าในท่ามกลางความหลากหลายนั้น ธุงไม่ได้ละทิ้งนิยามความหมายตลอดจนนัยทางด้านความเชื่อ ที่ผสมผสานระหว่าง ผี-พราหมณ์-พุทธ แต่อย่างใด เหตุเพราะคนในท้องถิ่นยังคงมีวัฒนธรรมการใช้ธุงที่หลากหลาย เช่น คติในเรื่องการถวายธุงเป็นพุทธบูชา การใช้ธุงเพื่อป้องกันสิ่งชั่วร้ายและกำหนดเขตพิธีกรรม การใช้ธุงเพื่อประดับตกแต่ง และการใช้ธุงเพื่อทำบุญอุทิศแก่ผู้ตาย เป็นต้น สำหรับธุงที่ปรากฏในบริบทพื้นที่พระธาตุยาคุ ตั้งแต่อดีตจนถึงปัจจุบัน มี 4 ประเภท ได้แก่ (1) ธุงราว (2) ธุงสิบสองราศี (3) ธุงพะเหวด และ (4) ธุงโยแมงมุม ในอดีต ธุงราว ธุงสิบสองราศี และธุงพะเหวด ธุง 3 ประเภทนี้ มีบทบาทในการถูกนำไปใช้ประดับตกแต่งบริเวณพื้นที่พระธาตุยาคุให้มีความสวยงาม อีกทั้งเป็นการสร้างบรรยากาศงานบุญดังที่พบเห็นได้ในหลายท้องถิ่น แต่ในปัจจุบันธุงทั้ง 3 ประเภทนี้ได้ถูกลดทอนความสำคัญลง เมื่อพระสงฆ์และชาวบ้านเสนามาธุงได้รับเอาวัฒนธรรมการใช้ธุงโยแมงมุมจากท้องถิ่นอื่น มาประยุกต์ใช้จนกลายเป็นอัตลักษณ์พื้นถิ่นของบ้านเสมา ในระยะแรกพบว่า ธุงโยแมงมุมมีบทบาทใช้ตกแต่งบริเวณวัดโพธิ์ชัยเสมาราม พระธาตุยาคุ และถนนกลางหมู่บ้านให้มีความสวยงาม แต่ในระยะหลังได้ถูกอำนาจรัฐนำไปเป็นองค์ประกอบเพื่อประดิษฐ์สร้างประเพณีบนพื้นที่พระธาตุยาคุ ประเด็นดังกล่าวจึงเป็นสื่อสะท้อนให้เห็นว่าวัฒนธรรมการใช้ธุงของชาวบ้านเสมาสามารถเปลี่ยนแปลงได้ตลอดเวลา โดยมีปัจจัยมาจากการให้คุณค่าวัฒนธรรมใหม่ และลดทอนคุณค่าวัฒนธรรมเดิม เป็นไปในทิศทางเดียวกันกับแนวคิดของ Raymond Williams; อังโน เกชม เพ็ญภินันท์ (2552) ที่ได้กล่าวว่า วัฒนธรรมไม่ได้เป็นสิ่งที่แน่นอนตายตัว เป็นได้อย่างมากเพียงแค่ความพยายามของกลุ่มใดกลุ่มหนึ่งที่ จะสร้าง “วัฒนธรรมทางการ” เพื่อครอบงำความคิดของผู้อื่น หรือสร้างความชอบธรรมให้กับการใช้อำนาจของตนเอง ดังที่คนในบ้านเสนามาธุงโยแมงมุมมาประดับตกแต่งบริเวณพระธาตุยาคุ แทนที่ธุงราว ธุงสิบสองราศี และธุงพะเหวด ที่เคยมีบทบาทในบริบทพื้นที่มาก่อน ที่สำคัญยังพบว่า อำนาจรัฐ ก็มีความพยายามเข้ามา “ครอบงำ” ให้มีการประดิษฐ์ธุงโยแมงมุมจำนวนมากสำหรับใช้ในประเพณีประดิษฐ์ที่พระธาตุยาคุ ประเด็นดังกล่าวสอดคล้องกับแนวคิดของ อานันท์ กาญจนพันธุ์ (2549) ที่ได้กล่าวว่า วัฒนธรรมเป็นเวทีหรือพื้นที่ของการช่วงชิงความหมายซึ่งเป็นเรื่องความสัมพันธ์เชิงอำนาจ จึงอาจกล่าวได้ว่า พลวัตวัฒนธรรมการใช้ธุงในบริบทพื้นที่พระธาตุยาคุ เกิดจากความสัมพันธ์ของกลุ่มบุคคล 2 กลุ่ม คือ (1) ชาวบ้านเสมา ที่ได้สร้างความ เป็นพลวัตในระยะแรก จากการรับเอาวัฒนธรรมการใช้ธุงโยแมงมุมจากบริบทพื้นที่อื่นมาประยุกต์ใช้จนเกิดเป็นอัตลักษณ์ที่โดดเด่นของท้องถิ่น และ (2) หน่วยงานภาครัฐ ที่ได้เข้ามาครอบงำ

วัฒนธรรมการใช้ธงไชยแมงมุมของชาวบ้านเสมา และสร้างความเป็นพลวัตในระยะหลัง โดยการกำหนดนโยบายให้ชาวบ้านเสมา และหมู่บ้านอื่นๆ ประดิษฐ์ธงไชยแมงมุมจำนวนมากเพื่อใช้ในประเพณีประเพณีที่พระธาตุยาคู

2.2 ประเพณีประเพณีบนพื้นที่พระธาตุยาคู เกิดจากความพยายามของอำนาจรัฐที่ต้องการสร้างกระแสการท่องเที่ยวบนพื้นที่ทางวัฒนธรรม อันจะส่งผลให้เกิดการกระจายรายได้สู่ท้องถิ่นไปพร้อมกับการกระตุ้นเศรษฐกิจของจังหวัด โดยกลไกของรัฐได้อาศัยวันสำคัญทางพุทธศาสนา ผวนเข้ากับบริบทพื้นที่พระธาตุยาคู ซึ่งถือว่าเป็นทุนทางวัฒนธรรมที่มีอยู่เดิม สร้างประเพณีประเพณีขึ้นมาใหม่ภายใต้ชื่องาน “มาฆปุรมิ ทวารวดีมิ่งหล้า เมืองฟ้าแดดสงยาง” นอกจากนี้อำนาจรัฐได้เข้ามาครอบงำประเพณีนมัสการสร่งน้ำพระธาตุยาคู ซึ่งเดิมเคยเป็น “ประเพณีชาวบ้าน” สร้างความเป็นพลวัตให้กลายเป็น “ประเพณีทางการ” ภายใต้ชื่องาน “วิสาขบูชาเฉลิมพระเกียรติพระธาตุยาคู” ซึ่งประเพณีประเพณีทั้ง 2 ประเพณีนี้ เริ่มต้นขึ้นในช่วงปี พ.ศ. 2562 เป็นต้นมา จึงอาจกล่าวได้ว่า ประเพณีประเพณีบนพื้นที่พระธาตุยาคูนี้ได้อาศัยวัฒนธรรมดั้งเดิมของคนในท้องถิ่น ประเด็นดังกล่าวสอดคล้องกับแนวคิดของ ศิราพร ณ ถลาง (2558) ที่ได้กล่าวว่า ประเพณีประเพณีก็คือ ประเพณีใหม่ที่มีรูปแบบ เนื้อหา หรือวัตถุประสงค์ใหม่ ในการจัดที่ไม่เคยมีมาก่อนในพื้นที่นั้นๆ ไม่ว่าจะเป็นพื้นที่ในระดับชุมชน อำเภอ จังหวัด หรือภูมิภาค อาจเป็นไปได้ทั้งการประยุกต์ประเพณีเดิมแล้วนำมาสร้างความหมายใหม่ เพื่อนำเสนอบริบทใหม่ หรือเป็นการสร้างประเพณีใหม่ที่มักสร้างขึ้นโดยอ้างอิงจากฐานความเชื่อเดิมที่มีอยู่ในวัฒนธรรมนั้น จะเห็นได้ว่า ประเพณีประเพณีบนพื้นที่พระธาตุยาคู ถึงแม้จะมีลักษณะไม่แตกต่างจากประเพณีเก่าเท่าใดนัก เหตุเพราะมีการต่อยอดจากประเพณีเก่าและประยุกต์ประเพณีเพิ่มเติมให้สอดคล้องกับบริบทในยุคปัจจุบัน ข้อสังเกตประการสำคัญคือ ประเพณีนมัสการสร่งน้ำพระธาตุยาคูที่เคยถือปฏิบัติติมาก่อนหน้านั้น ถึงแม้จะเป็นประเพณีชาวบ้านที่คนในพื้นที่อ้างว่าถือปฏิบัติสืบต่อกันมาเป็นเวลาช้านาน แต่กลับไม่ปรากฏหลักฐานใดที่ระบุถึงที่มาที่ไปของประเพณีที่ชัดเจน มีเพียงคำบอกเล่าในลักษณะปากต่อปากที่เกิดขึ้นจากความทรงจำร่วมของคนในพื้นที่เท่านั้น ซึ่งหากพิจารณาแล้วจะพบว่า ประเพณีประเพณีบนพื้นที่พระธาตุยาคูนั้น อาจไม่ได้เกิดขึ้นในช่วงปี พ.ศ. 2562 แต่อาจจะเกิดขึ้นก่อนหน้านั้น ตั้งแต่ที่ชาวบ้านเสมาและชุมชนใกล้เคียงจัดให้มีประเพณีนมัสการสร่งน้ำพระธาตุยาคูในช่วงหลายสิบปีก่อนก็เป็นได้

สำหรับองค์ประกอบของประเพณีประเพณีที่จัดขึ้นบนพื้นที่พระธาตุยาคู มีทั้งการแสดงศิลปวัฒนธรรมผ่านขบวนแห่และการฟ้อนรำในพิธีเปิด พิธีกรรมทางศาสนา เช่น การบวงสรวง พิธีทานธูง พิธีทำบุญตักบาตร เวียนเทียน และการรำถวายมือ เป็นต้น ที่สำคัญได้มีการผลิตซ้ำตำนานเมืองฟ้าแดดสงยาง ผ่านการแสดง แสง สี เสียง ถือเป็นการสะท้อนการรับรู้ของผู้คนในท้องถิ่นเกี่ยวกับประวัติศาสตร์ท้องถิ่น นอกจากนี้ยังมีการออกร้านจำหน่ายสินค้าผลิตภัณฑ์ชุมชนและของที่ระลึก ที่สำคัญมีทะเลธงไชยแมงมุม อันเป็นจุดเด่นของประเพณีประเพณีซึ่งได้รับผลตอบรับที่ดีจากนักท่องเที่ยวหรือผู้คนที่มีโอกาสได้เข้ามาในพื้นที่ทางวัฒนธรรม จากองค์ประกอบต่างๆ ดังที่ได้กล่าวมาแล้วนั้นย่อมแสดงให้เห็นพลังขององคาพยพต่างๆ ที่มีส่วนในการขับเคลื่อนให้เกิดประเพณีประเพณีบนพื้นที่พระธาตุยาคู ไม่ว่าจะเป็นคนในพื้นที่ เจ้าหน้าที่รัฐ หรือแม้แต่ผู้สนับสนุนประเพณีประเพณีอย่างนักท่องเที่ยว ที่หลังไหลเข้ามาในพื้นที่ทางวัฒนธรรมจำนวนมาก ปรากฏการณ์ดังกล่าวได้สร้างความ เป็นพลวัตให้กับพื้นที่อย่างสิ้นเชิง หากพิจารณาแล้วจะพบว่า พระธาตุยาคู เป็นพื้นที่ศักดิ์สิทธิ์ที่

ชาวบ้านเสมาและชุมชนใกล้เคียงให้ความเคารพเทิดทูน จึงเปรียบเสมือน “พื้นที่ปิด” ที่จำกัดอยู่ในกรอบของพิธีกรรมเท่านั้น แต่พอมีการจัดประเพณีประดิษฐ์ขึ้นที่พระธาตุยาคุ ทำให้พื้นที่ศักดิ์สิทธิ์กลายเป็น “พื้นที่เปิด” สำหรับรองรับกิจกรรมที่หลากหลาย เช่น การประกวดเครื่องแต่งกาย การออกธำเนาะจำหน่ายสินค้าทั้งเครื่องอุปโภคบริโภคในรูปของ “ตลาดนัด” การจัดนิทรรศการต่างๆ และการแสดงของเหล่าศิลปิน เป็นต้น ประเด็นดังกล่าวนี้บ่งชี้ว่ามีความท้าทายต่อแนวคิดพื้นที่ศักดิ์สิทธิ์ของ Emile Durkheim เป็นอย่างมาก โดย Emile Durkheim (1915) ได้กล่าวว่า “โลกศักดิ์สิทธิ์” และ “โลกสามัญ” เป็นมโนทัศน์อย่างหนึ่ง ที่ใช้ในการพิจารณาระบบความเชื่อและศาสนา เพื่อสามารถทำให้สัมผัสหรือเข้าถึงโลกศักดิ์สิทธิ์ได้ มนุษย์จึงสร้างพื้นที่เฉพาะสำหรับประกอบพิธีกรรม ซึ่งเป็นจุดเชื่อมต่อระหว่างโลกสามัญของผู้คนกับโลกทางความเชื่อในอำนาจสิ่งเหนือธรรมชาติหรือวิญญาณที่เรียกว่า “พื้นที่ศักดิ์สิทธิ์” จะเห็นได้ว่าการจัดประเพณีประดิษฐ์บนพื้นที่พระธาตุยาคุ ถึงแม้จะอยู่ในบริบทของพื้นที่ศักดิ์สิทธิ์ก็ตามแต่ประเพณีดังกล่าวไม่ได้ติดอยู่ในกรอบของพิธีกรรมและความเชื่อเพียงอย่างเดียว หากแต่มีกิจกรรมที่หลากหลายและมีขอบเขตที่กว้างออกไปจากอดีต ประเด็นนี้น่าจะเป็นปัจจัยสำคัญที่ส่งผลให้นักท่องเที่ยวต่างให้คุณค่าต่อประเพณีประดิษฐ์ที่พระธาตุยาคุ เหตุเพราะสามารถตอบสนองความต้องการของผู้คนในยุคโลกาภิวัตน์ได้เป็นอย่างดี

นอกจากการที่นักท่องเที่ยวได้ให้คุณค่าต่อประเพณีประดิษฐ์ที่พระธาตุยาคุแล้ว ในขณะเดียวกันคนในท้องถิ่นเป็นเจ้าของพื้นที่เองต่างก็ได้ร่วมกันให้คุณค่าและสนับสนุนประเพณีประดิษฐ์ดังกล่าวด้วยเช่นกัน เนื่องจากประเพณีประดิษฐ์ได้สร้างคุณค่า อัตลักษณ์ และความมีตัวตนให้กับพื้นที่ทางวัฒนธรรมอันเป็นสมบัติของคนในท้องถิ่น และที่สำคัญประเพณีประดิษฐ์ยังมีส่วนในการสร้างรายได้สู่ชุมชนเป็นอย่างดี จากการให้คุณค่าดังกล่าวย่อมมีผลต่อการดำรงคงอยู่ของประเพณีประดิษฐ์ด้วยเช่นกัน สอดคล้องกับแนวคิดประเพณีประดิษฐ์ของ ศรีศักร วัลลิโภดม (2543) ที่ได้กล่าวว่า ประเพณีใดจะยืนยงอยู่ได้นานเท่าใดนั้น ขึ้นอยู่กับคนในสังคมที่เห็นและรู้สึกว่ายังมีความหมายและความสำคัญต่อการอยู่ร่วมกันเป็นพวกเดียวกันหรือไม่ ถ้ายังมีอยู่ก็ดำรงอยู่ได้ แต่เมื่อหมดความสำคัญลงเมื่อใดก็อาจเปลี่ยนแปลง หรือปรับตัว หรือสิ้นสุดลงก็ได้ แล้วก็เกิดมีประเพณีใหม่ที่มีความหมายกว่าขึ้นมาแทน หากพิจารณาแล้วจะเห็นว่า ประเพณีประดิษฐ์บนพื้นที่พระธาตุยาคุ มีภูมิหลังมาจากการจัดงานวันสำคัญทางพุทธศาสนา คือ วันมาฆบูชา และวันวิสาขบูชา รวมไปถึงการรวมฮีด ระหว่างฮีดเดือนห้า (บุญสงกรานต์) กับฮีดเดือนหก (บุญบั้งไฟ) เข้าไว้ด้วยกัน ภายหลังจากอำนาจรัฐได้เข้ามาครอบงำพร้อมกับสร้างประเพณีประดิษฐ์หรือประเพณีใหม่ซึ่งมีองค์ประกอบแปลกใหม่ น่าสนใจ จนได้สร้างคุณค่าให้กับผู้คนในท้องถิ่นตลอดจนถึงนักท่องเที่ยวที่มีโอกาสเข้ามาในพื้นที่ทางวัฒนธรรม ประเพณีชาวบ้านหรือประเพณีดั้งเดิมก็就会被กลดทอนความสำคัญลง จนค่อยๆ หายไปในที่สุด โดยพบว่า ในอดีตชาวบ้านเสมาและชุมชนใกล้เคียงจะจัดให้มีการสงน้ำ และจุดบั้งไฟถวายพระธาตุยาคุในวันเพ็ญเดือนหก แต่ภายหลังได้ถูกปรับรูปแบบของงานให้มีความเป็นพิธีการมากยิ่งขึ้น จากการที่ผู้มีอำนาจ ได้ขอพระราชทานน้ำสงพระธาตุยาคุจากพระบรมวงศานุวงศ์ หรือแม้แต่ว่ารูปแบบพิธีกรรมก็มีความเปลี่ยนแปลงไปจากอดีต ซึ่งเดิมคนในท้องถิ่นจะเป็นเจ้าของพิธีกรรม ที่มุ่งเน้นให้ความสำคัญต่อการเคารพเทิดทูนพระธาตุยาคุในฐานะเป็นพื้นที่ศักดิ์สิทธิ์ ก็ค่อยๆ เลือนหายไป ปัจจุบันได้เน้นรูปแบบของการรำบวงสรวงซึ่งเป็นการเตรียมเกณฑ์คนจากท้องที่ต่างๆ ให้เข้ามามีส่วนร่วมในประเพณีของจังหวัด รวมไปถึงการจ้างอแกลนเซอร์เพื่อสร้างความตื่นตาตื่นใจ

ผ่านการแสดง แสง สี เสียง และการจัดให้มีทะเลง เพื่อประชาสัมพันธ์การท่องเที่ยวเชิงศาสนาและวัฒนธรรมรูปแบบใหม่ ดังนั้นการเข้ามาในพื้นที่ทางวัฒนธรรมจึงไม่ได้เกิดจากความเชื่อ หรือความศรัทธาต่อพระธาตุยาคูดังเช่นอดีต หากแต่การเข้ามาเพื่อต้องการเก็บภาพบรรยากาศทะเลง เข้ามาเพื่อชมการแสดง หรือเข้ามาเพื่อซื้อ-ขายผลิตภัณฑ์ชุมชน และสินค้าที่ระลึกต่างๆ โดยมองข้ามสารัตถะหรือ “แก่น” ของประเพณีดั้งเดิมไปอย่างสิ้นเชิง

ประเพณีประดิษฐ์บนพื้นที่พระธาตุยาคู ได้มีการผลิตซ้ำทะเลงขึ้นอย่างต่อเนื่องจนทำให้เกิดกระแสการท่องเที่ยวทะเลงที่พระธาตุยาคู ที่สำคัญรัฐโดยเฉพาะรัฐเชียงใหม่ได้ถูกทำให้กลายเป็นสินค้า เช่น โมบาย ปีนปักผม เข็มกลัด ต่างหู เป็นต้น โดยสินค้าเหล่านี้ล้วนแล้วแต่ได้รับความนิยมนักท่องเที่ยวตลอดถึงกลุ่มคนที่มีโอกาสเข้ามาในพื้นที่ทางวัฒนธรรม สิ่งที่มีอิทธิพลต่อการตัดสินใจของนักท่องเที่ยวเพื่อมาร่วมประเพณีประดิษฐ์บนพื้นที่พระธาตุยาคู คือ การโฆษณาประชาสัมพันธ์และการสื่อสารไร้พรมแดน อันเป็นกลไกสำคัญที่ทำให้เกิดการรับรู้ของคนจากทั่วทุกมุมโลก ให้มีโอกาสดำเนินเข้ามาสัมผัสประเพณีในบริบทวัฒนธรรมอีสานร่วมสมัย ประเด็นดังกล่าวเป็นสื่อสะท้อนให้เห็นโลกาภิวัตน์ทางวัฒนธรรม อีกทั้งพลวัตวัฒนธรรมการใช้สูง จากเดิมที่รุ่งถือเป็นสัญลักษณ์ทางวัฒนธรรมที่มีบทบาทในประเพณีพิธีกรรม สู่กระบวนการทำให้สูงเป็นสินค้าจนเป็นที่รู้จักของผู้คน ทั้งในประเทศและต่างประเทศ สอดคล้องกับแนวคิดโลกาภิวัตน์ทางวัฒนธรรมของ James L. Watson (2006) ที่ได้กล่าวว่า โลกาภิวัตน์ทางวัฒนธรรมเป็นสิ่งที่มนุษย์ทุกคนสามารถสัมผัสได้ในชีวิตประจำวัน ท่ามกลางบริบทของสังคมในยุคปัจจุบัน ซึ่งปรากฏการณ์ดังกล่าวเกิดจากการแพร่กระจายของชุดความคิดที่ถูกแปรเปลี่ยนให้เป็นสินค้า ทำให้เกิดการไหลเวียนของวัฒนธรรมจากทั่วทุกมุมโลกปรากฏการณ์ดังกล่าวได้อาศัยการติดต่อสื่อสารไร้พรมแดน ก่อให้เกิดวัฒนธรรมร่วมอันเป็นผลมาจากการมีปฏิสัมพันธ์ของผู้คนจากนานาประเทศ ดังจะเห็นได้จากโฆษณาเครื่องดื่มแอลกอฮอล์ยี่ห้อหนึ่งซึ่งปรากฏชาวต่างชาติร้ายรายอยู่ท่ามกลางทะเลงที่พระธาตุยาคู อันเป็นสื่อสะท้อนวัฒนธรรมข้ามพรมแดน นอกจากกระบวนการทำให้สูงกลายเป็นสินค้าแล้ว หน่วยงานภาครัฐในพื้นที่ยังมีการนำสูงไปต่อยอดสู่การออกแบบเชิงสร้างสรรค์ เช่น ตราสัญลักษณ์ สื่อโฆษณาประชาสัมพันธ์ และเครื่องแต่งกาย เป็นต้น ในขณะที่คนในบ้านเสมาและชุมชนใกล้เคียงต่างก็ประดิษฐ์โมบายสูงรูปแบบต่างๆ เพื่อจำหน่ายให้กับกลุ่มเป้าหมาย เช่น วัด สถานศึกษา โรงแรม ทั้งในจังหวัดและต่างจังหวัด รวมไปถึงผู้ที่แวะเวียนเข้ามาสักการะพระธาตุยาคูด้วย จะเห็นได้ว่าวัฒนธรรมการใช้สูงในบริบทพื้นที่พระธาตุยาคูได้แพร่กระจายออกไปอย่างรวดเร็ว และไม่ได้ติดอยู่ในกรอบของจารีตประเพณีแบบเดิม แต่มีการปรับบทบาทการใช้สูงให้มีความยืดหยุ่นยิ่งขึ้น และสามารถนำสูงไปใช้ในบริบทพื้นที่ที่หลากหลายมากยิ่งขึ้น

จากปรากฏการณ์พลวัตวัฒนธรรมการใช้สูงในบริบทพื้นที่พระธาตุยาคูกับประเพณีประดิษฐ์ ส่งผลให้สูงเชียงใหม่ไม่ได้มีบทบาทเฉพาะในพื้นที่พระธาตุยาคูเท่านั้น แต่มีการแพร่กระจายออกไปในหลายท้องถิ่น อันเป็นผลพวงมาจากการให้คุณค่าต่อสูงเชียงใหม่ซึ่งเป็นงานหัตถกรรมที่มีความประณีตสวยงาม มีความโดดเด่นและสะท้อนอัตลักษณ์และตัวตนของความเป็นอีสาน จึงเหมาะสำหรับการนำไปใช้ประดับตกแต่งสถานที่อื่นๆ นอกเหนือไปจากพื้นที่ศักดิ์สิทธิ์ เช่น ในระยะหลังปรากฏการณ์นำสูงเชียงใหม่ไปประดับสถานที่ท่องเที่ยว สถานศึกษา ตลอดจนโรงแรม-ที่พัก เป็นต้น อันเป็นสื่อสะท้อนพลวัตวัฒนธรรมการใช้สูง แต่ด้วยสถานการณ์ในปัจจุบัน ประเทศไทย กำลังเผชิญ

กับปัญหาการแพร่ระบาดของโรคติดเชื้อไวรัสโคโรนา 2019 (COVID-19) ตั้งแต่ต้นปี 2563 เป็นต้นมา จึงส่งผลให้ประเพณีประดิษฐ์บนพื้นที่พระธาตุยาคูที่กำลังมีกระแสตอบรับที่ดีจากนักท่องเที่ยวต้องยุติลงชั่วคราว เป็นเหตุให้คนในท้องถิ่นบ้านเสมาและชุมชนใกล้เคียง ขาดโอกาสในการสร้างรายได้จากกระแสการท่องเที่ยวทะเลาะที่พระธาตุยาคู แต่ทว่าพระธาตุยาคูยังคงเป็นพื้นที่ทางวัฒนธรรมที่บรรดานักท่องเที่ยว ตลอดจนกลุ่มนักเรียน นิสิต นักศึกษา ยังให้ความสำคัญโดยการเข้าไปสักการะพระธาตุยาคู และเข้าไปศึกษาหาความรู้ในพื้นที่อย่างต่อเนื่องถึงแม้จะมีจำนวนลดลงก็ตาม ในขณะเดียวกันชาวบ้านเสมาและชุมชนใกล้เคียงได้มีการปรับตัวให้เข้ากับสถานการณ์การแพร่ระบาดของโรคติดเชื้อไวรัสโคโรนา 2019 (COVID-19) ด้วยการบริหารจัดการท่องเที่ยวรูปแบบใหม่ (New Normal) ให้เป็นไปตามมาตรการของทางสาธารณสุข ไปพร้อมกับการพัฒนาองค์ความรู้ด้านการประดิษฐ์ธงใยแมงมุมต่อยอดจนกลายเป็น “ผลิตภัณฑ์ชุมชน” เพื่อจำหน่ายให้กับกลุ่มเป้าหมายในหลากหลายช่องทาง เช่น การจัดตั้งกลุ่มวิสาหกิจชุมชน การรวมกลุ่มกันแบบไม่เป็นทางการ การวางจำหน่ายบริเวณหน้าบ้านพักอาศัย ไปจนถึงการจำหน่ายแบบออนไลน์อีกด้วย จึงอาจกล่าวได้ว่าพลวัตวัฒนธรรมการใช้ธงใยแมงมุมบนพื้นที่พระธาตุยาคูกับประเพณีประดิษฐ์ ถึงแม้จะส่งผลกระทบทำให้ประเพณีหรือพิธีกรรมดั้งเดิมได้ถูกลดทอนความสำคัญไป แต่ในทางกลับกันก็ได้สร้างคุณูปการต่อผู้คนในท้องถิ่นเป็นอย่างมากเพราะได้ถ่ายทอดอัตลักษณ์ วิถีชีวิตและความมีตัวตนของชาวบ้านเสมาที่มีความทรงจำร่วมต่อพื้นที่ศักดิ์สิทธิ์ ทำให้พระธาตุยาคู บ้านเสมา เป็นที่รู้จักอย่างกว้างขวาง ในอนาคตอันใกล้ยังมีแนวโน้มที่จะมีนักท่องเที่ยวเข้ามาในพื้นที่ทางวัฒนธรรมมากยิ่งขึ้น ที่สำคัญธงใยแมงมุมยังเป็นสัญลักษณ์ทางวัฒนธรรมที่สามารถสร้างรายได้ให้คนในท้องถิ่นได้เป็นอย่างดี จึงนับว่าธงใยแมงมุมเป็นโอกาสที่อยู่ท่ามกลางวิกฤตอีกด้วย

6.3 ข้อเสนอแนะ

จากผลการศึกษาวิจัยเรื่อง พลวัตวัฒนธรรมการใช้ธงใยแมงมุมบนพื้นที่พระธาตุยาคูกับประเพณีประดิษฐ์ สามารถนำมาสรุปเป็นข้อเสนอแนะโดยแบ่งออกเป็น 3 ส่วน ดังนี้

6.3.1 ข้อเสนอแนะเชิงนโยบาย

1. หน่วยงานที่เกี่ยวข้อง ควรเสนอแผนงาน/โครงการ ต่อกรมศิลปากร กระทรวงวัฒนธรรม เพื่อยกระดับให้พระธาตุยาคูเป็นแหล่งเรียนรู้ทางด้านประวัติศาสตร์ และศิลปวัฒนธรรม อย่างเป็นทางการ ระเบียบแรกอาจจะมีการรวบรวมข้อมูลเพื่อจัดทำหนังสือ แผ่นพับ วีดิทัศน์ หรือการจัดนิทรรศการที่เกี่ยวข้องกับบริบทพื้นที่ทางวัฒนธรรม เพื่อเผยแพร่ประชาสัมพันธ์เบื้องต้น จากนั้นจึงจัดหาบุคลากรผู้มีความรู้และมีความเชี่ยวชาญในการถ่ายทอดความรู้มาประจำอยู่ ณ โบราณสถานพระธาตุยาคู เพื่อจะได้ถ่ายทอดองค์ความรู้ให้กับนักท่องเที่ยว นักเรียน นิสิต นักศึกษา และกลุ่มบุคคลที่มีโอกาสเข้ามาในพื้นที่ทางวัฒนธรรม

2. หน่วยงานที่เกี่ยวข้อง ควรเสนอแผนงาน/โครงการ เพื่อขอสนับสนุนงบประมาณจากจังหวัดกาฬสินธุ์ องค์การบริหารส่วนจังหวัดกาฬสินธุ์ และสำนักงานพระพุทธศาสนาแห่งชาติ หรือหน่วยงานอื่นๆ เพื่อยกระดับให้พระธาตุยาคูเป็นศูนย์กลางพุทธศาสนาของอำเภอกมลาไสย โดยการพัฒนาทัศนียภาพบริเวณโดยรอบเขตโบราณสถานให้เป็นพุทธอุทยาน หรือพุทธมณฑลระดับ

อำเภอ สำหรับเป็นศูนย์กลางในการประกอบพิธีกรรมทางศาสนา รวมถึงประเพณีหรือพิธีกรรมท้องถิ่น

3. หลังจากสถานการณ์การแพร่ระบาดของโรคติดเชื้อไวรัสโคโรนา 2019 (COVID-19) ได้คลี่คลายลง หน่วยงานที่เกี่ยวข้อง เช่น องค์กรปกครองส่วนท้องถิ่นในพื้นที่ อำเภอกมลาไสย สำนักงานวัฒนธรรมจังหวัดกาฬสินธุ์ สำนักงานการท่องเที่ยวและกีฬาจังหวัดกาฬสินธุ์ และการท่องเที่ยวแห่งประเทศไทย ควรเร่งพัฒนาฟื้นฟูประเพณีประเพณีประเพณีบนพื้นที่พระธาตุยาคู ให้มีรูปแบบกิจกรรมที่หลากหลายและมีความน่าสนใจยิ่งขึ้น ซึ่งจะส่งผลต่อจำนวนนักท่องเที่ยวที่เข้ามาในพื้นที่ทางวัฒนธรรมในอนาคต

4. หน่วยงานที่เกี่ยวข้อง ควรเสนอแผนงาน/โครงการ เพื่อขอสนับสนุนงบประมาณ และองค์ความรู้จากกรมการพัฒนาชุมชน กระทรวงมหาดไทย และกรมการค้าภายใน กระทรวงพาณิชย์ เพื่อสร้างโอกาสและช่องทางในการยกระดับรายได้แมงมุมจากผลิตภัณฑ์ชุมชนสู่การเป็นสินค้า OTOP ที่มีมาตรฐาน จนเป็นที่รู้จักของคนในประเทศและต่างประเทศ

6.3.2 ข้อเสนอแนะเชิงปฏิบัติการ

1. หน่วยงานที่เกี่ยวข้อง ควรจัดให้มีการประชุมเชิงปฏิบัติการเพื่อการถ่ายทอดองค์ความรู้ หรือการเสวนาวิชาการระหว่างนักวิชาการจากมหาวิทยาลัยในพื้นที่ เช่น มหาวิทยาลัยมหาสารคาม มหาวิทยาลัยกาฬสินธุ์ ร่วมกับผู้นำท้องถิ่น ตลอดจนชาวบ้านเสมาที่มีความสนใจในประเด็นประวัติศาสตร์เมืองฟ้าแดดสงยาง เพื่อที่จะนำเสนอพร้อมกับแลกเปลี่ยนประเด็นที่น่าสนใจ จนสามารถตกผลึกเป็นองค์ความรู้ใหม่ ให้ชาวบ้านเสมามีศักยภาพในการเป็นศูนย์กลางการถ่ายทอดองค์ความรู้ในระดับท้องถิ่น อันจะถือเป็นการพัฒนาที่มีความต่อเนื่องและยั่งยืน

2. หน่วยงานที่เกี่ยวข้อง ควรสนับสนุนงบประมาณสำหรับพัฒนาทัศนียภาพบริเวณโดยรอบโบราณสถานพระธาตุยาคู ซ่อมแซมอาคารสถานที่ต่างๆ ที่มีอยู่ ให้มีความพร้อมสามารถเป็นแหล่งเรียนรู้ และพื้นที่จัดกิจกรรมของส่วนรวมได้อย่างเหมาะสม

3. หน่วยงานที่เกี่ยวข้อง ในด้านการประชาสัมพันธ์การท่องเที่ยวควรเพิ่มช่องทางในการประชาสัมพันธ์ผ่านสื่อหรือช่องทางอื่นๆ ที่สามารถเข้าถึงกลุ่มนักท่องเที่ยวทุกระดับ อันจะช่วยส่งเสริมให้เกิดการตัดสินใจเข้ามาท่องเที่ยวในพื้นที่ทางวัฒนธรรม

4. หน่วยงานที่เกี่ยวข้อง ควรเข้ามาสนับสนุนให้บ้านเสมาเป็นหมู่บ้านการท่องเที่ยว โดยการสนับสนุนในเรื่องที่พัก โฮมสเตย์ ร้านอาหารที่มีมาตรฐาน เพื่อรองรับกระแสการท่องเที่ยวในอนาคต ที่สำคัญชาวบ้านเสมาควรยกระดับรายได้แมงมุม ให้เป็นผลิตภัณฑ์ชุมชนที่มีมาตรฐาน ทั้งในส่วนของวัสดุอุปกรณ์ รูปลักษณ์ สีสันทัน เพื่อให้สอดคล้องกับความต้องการของกลุ่มเป้าหมาย

6.3.3 ข้อเสนอแนะการวิจัยครั้งต่อไป

เนื่องจากบริบทพื้นที่บ้านเสมา ตำบลหนองแปน อำเภอกมลาไสย จังหวัดกาฬสินธุ์ เป็นพื้นที่ทางวัฒนธรรมที่ควรค่าแก่การศึกษา โดยเฉพาะอย่างยิ่งประเด็นด้านศาสนาศิลปะวัฒนธรรม เช่น การแพร่กระจายวัฒนธรรมศาสนา กรณีศึกษา : เมืองฟ้าแดดสงยาง บ้านเสมา ตำบลหนองแปน อำเภอกมลาไสย จังหวัดกาฬสินธุ์ หรือการศึกษาเปรียบเทียบ เช่น ความทรงจำในพื้นที่ศักดิ์สิทธิ์กับหลักฐานทางประวัติศาสตร์เมืองฟ้าแดดสงยาง หรือควรมีศึกษาในประเด็นร่วมสมัย

บรรณานุกรม



บรรณานุกรม

- กมล ทองธรรมชาติ และคณะ. (2548). *สาระการเรียนรู้พื้นฐาน กลุ่มสาระการเรียนรู้สังคมศึกษา ศาสนา และวัฒนธรรม: สังคมศึกษา ศาสนาและวัฒนธรรม มัธยมศึกษาปีที่ 3 ช่วงชั้นที่ 3*. กรุงเทพฯ: อักษรเจริญทัศน์.
- กรมการศาสนา. (2537). *ประวัติวัดทั่วราชอาณาจักร เล่ม 13*. กรุงเทพฯ: โรงพิมพ์กรมการศาสนา.
- กรมศิลปากร. (2526). *จารึกสมัยสุโขทัย*. กรุงเทพฯ: กรมศิลปากร.
- กรมศิลปากร. (2529). *จารึกในประเทศไทย เล่ม 1 อักษรปัลลวะหลังปัลลวะ พุทธศตวรรษที่ 12-14*. กรุงเทพฯ: หอสมุดแห่งชาติ กรมศิลปากร.
- กรมศิลปากร. (2533). *จิตรกรรมไทยประเพณี เล่ม 1*. กรุงเทพฯ: โรงพิมพ์ชุมนุมการเกษตรแห่งประเทศไทย จำกัด.
- กรมศิลปากร หอสมุดแห่งชาติ. (2531). *มหาชาติสำนวนอีสาน. จัดพิมพ์เฉลิมพระเกียรติ พระบาทสมเด็จพระเจ้าอยู่หัวภูมิพลอดุลยเดชมหาราช ในมหามงคลสมัยรัชสมัยคลาภิเษก วันที่ 2 กรกฎาคม พุทธศักราช 2531*. กรุงเทพฯ: โรงพิมพ์องค์การสงเคราะห์ทหารผ่านศึก.
- กรมศิลปากร หอสมุดแห่งชาติ. (2563). *พระธาตุยาคู (ธาตุนายใหญ่)*. [ออนไลน์]. ได้จาก : <http://www.qrcode.finearts.go.th/index.php/th/historic-site/hs-kalasin/item/442-hs-kalasin-006#tab> [สืบค้นเมื่อวันที่ 14 ตุลาคม 2563].
- กรรณิการ์ วิมลเกษม และจิรพัฒน์ ประพันธ์วิทยา. (2542). “ชื่อทวารวดีในจารึกวัดจันทน์ทิพย์” ใน *สังคมและวัฒนธรรมในประเทศไทย*. กรุงเทพฯ: ศูนย์มานุษยวิทยาสิรินธร (องค์การมหาชน).
- กระทรวงมหาดไทย. (2553). *75 เทศกาลงานประเพณีทั่วไทยที่คนไทยต้องไปสักครั้ง*. กรุงเทพฯ: บริษัทผู้นำ กรู๊ป จำกัด.
- กษมา วรวรรณ ณ อยุธยา. (2539). *เมืองไทยในความใฝ่ฝันของนักคิดอาวุโส: ศ.ดร. เอกวิทย์ ณ ถวิล*. กรุงเทพฯ: สำนักงานกองทุนสนับสนุนการวิจัย.
- กิตติ วัฒนนะมหาตม์. (2547). *คู่มือบูชาเทพ*. กรุงเทพฯ: สร้างสรรค์บุ๊คส์.
- กุหลาบ มัลลิกะมาส. (2517). *วรรณคดีไทย*. กรุงเทพฯ: มหาวิทยาลัยรามคำแหง.
- เกษม เพ็ญภินันท์. (2552). *ความโกลาหลของวัฒนธรรมศึกษา: ยกเครื่องเรื่องวัฒนธรรมศึกษา*. กรุงเทพฯ: ศูนย์มานุษยวิทยาสิรินธร (องค์การมหาชน).
- ไกรสร กองฉลาด. (2562). *วิสาขปุณณมี ประเพณีสงฆ์พระธาตุยาคู ปี 2562 จังหวัดกาฬสินธุ์*. [ออนไลน์]. ได้จาก : https://web.facebook.com/permalink.php?story_fbid=2408281322558053&id=100001286253328&_rdc=1&_rdr [สืบค้นเมื่อวันที่ 27 พฤษภาคม 2562].
- คณะสงฆ์ภาค 9. (2557). *ลำพระเวส-เทศน์มหาชาติ*. มหาสารคาม: สารคามการพิมพ์.
- ครุสภา. (2505). *กฎหมายตราสามดวง เล่ม 1*. พระนคร: ครุสภา.
- ครุสภา. (2506). *ประชุมพงศาวดาร เล่ม 6*. พระนคร: ครุสภา.
- ครุสภา. (2512). “ทูตฝรั่งเศสยกย่องรัตนโกสินทร์,” ใน *ประชุมพงศาวดาร เล่ม 35*. กรุงเทพฯ: ครุสภา.

- โครงการอนุรักษ์คัมภีร์โบราณ มหาวิทยาลัยมหาสารคาม. (2563). *โคลงฟ้าไขปักษ์ต่วน*. [ออนไลน์]. ได้จาก: http://www.bl.msu.ac.th/?fbclid=IwAR2MWXCj2aLUBbeWY_CVLWnLH1O_UYUoOuAulXV-AGHrDxGuLdw6kl3zBKU [สืบค้นเมื่อวันที่ 5 พฤษภาคม 2563].
- จ.เปรี๊ญ (นามแฝง). (2535). *อาณิสส 108 เรื่อง*. กรุงเทพฯ: อำนวยสาสน์.
- จารุบุตร เรื่องสุวรรณ. (2520). *ของดีอีสาน*. กรุงเทพฯ: โรงพิมพ์การศาสนา.
- จารุวรรณ ธรรมวัตร. (2523). *ขนบธรรมเนียมประเพณีของอีสาน*. กรุงเทพฯ: สำนักพิมพ์อักษรวัฒนา.
- จารุวรรณ ธรรมวัตร. (2538). *คติชาวบ้านอีสาน*. กรุงเทพฯ: อักษรวัฒนา.
- ฉลอง พันธุ์จันทร์. (2562). *เอกสารคำสอนรายวิชา 0114115 พุทธศาสนาในบริบทวัฒนธรรมท้องถิ่น. คณะมนุษยศาสตร์และสังคมศาสตร์ มหาวิทยาลัยมหาสารคาม, (อัตสำเนา).*
- ฉวีงาม มาเจริญ. (2520). *ธงไทย*. กรุงเทพฯ: กรมศิลปากร.
- ชไมพร พรเพ็ญพิพัฒน์. (2546). *ตุง มรดกแผ่นดินล้านนา*. กรุงเทพฯ: สำนักพิมพ์ที่ เจเจ จำกัด.
- ชาลวิทย์ เกษตรศิริ. (2557). *บ้านโป่งกับพ่อและแม่ : ครึ่งหนึ่งนานมาแล้ว*. กรุงเทพฯ: ศูนย์หนังสือจุฬาลงกรณ์มหาวิทยาลัย.
- ชารี นาชัยเริ่ม. (ม.ป.ป.). *ประวัติบ้านก้อม. ม.ป.ท.*
- ชิน อยู่ดี. (2508). วัฒนธรรมหินใหญ่ในประเทศไทย. *ศิลปากร*, 8(6), 62-67.
- ไชยยศ วันอุทา. (2538). พระธาตุยาคู หรือพระบรมธาตุ. *ศิลปวัฒนธรรม*, 16(11), 222-225.
- ณรงค์กรรณ รอดทรัพย์ และคณะ. (2557). คติไตรภูมิกับการสร้างพระเมรุและพระเมรุมาศ. *วารสาร มนุษยศาสตร์และสังคมศาสตร์ มหาวิทยาลัยราชภัฏสุราษฎร์ธานี*, 6(2), 34.
- ณรงค์ศักดิ์ ราวะรินทร์. (2551). *ภูมิปัญญาอีสานจากโบราณ*. เอกสารวิชาการลำดับที่ 11. โครงการอนุรักษ์ โบราณภาคตะวันออกเฉียงเหนือ มหาวิทยาลัยมหาสารคาม. มหาสารคาม: หจก. อภิชาติ การพิมพ์.
- ณรงค์ศักดิ์ ราวะรินทร์. (2561). *อุรังคธาตุ จ.ศ. 1167*. เอกสารวิชาการลำดับที่ 28. กลุ่มงานอนุรักษ์เอกสารโบราณ สถาบันวิจัยศิลปะและวัฒนธรรมอีสาน มหาวิทยาลัยมหาสารคาม. มหาสารคาม: หจก.อภิชาติการพิมพ์.
- เต็ม วิภาคย์พจนกิจ. (2546). *ประวัติศาสตร์อีสาน*. กรุงเทพฯ: สำนักพิมพ์มหาวิทยาลัยธรรมศาสตร์.
- ทรงศักดิ์ ปรางค์วัฒนากุล และคณะ. (2535). *นิทรรศการผ้าเอเชีย : มรดกร่วมทางวัฒนธรรม*. [ม.ป.ท.: ม.ป.พ.] (พิมพ์ในงานประชุมปฏิบัติการและนิทรรศการเรื่อง “ผ้าเอเชีย:มรดกร่วมทาง วัฒนธรรม” ในระหว่างวันที่ 30 มกราคม - 3 กุมภาพันธ์ 2535 ณ มหาวิทยาลัยเชียงใหม่).
- ธวัช ปุณโณทก. (2522). *วรรณกรรมอีสาน*. กรุงเทพฯ: โอเดียนสโตร์.
- ธวัช ปุณโณทก. (2527). *แนวทางการศึกษาวรรณกรรมปัจจุบัน*. กรุงเทพฯ: ไทยวัฒนาพานิช.
- ธวัช ปุณโณทก. (2531). *ความเชื่อพื้นบ้านอันสัมพันธ์กับวิถีชีวิตในสังคมอีสาน*. กรุงเทพฯ: จุฬาลงกรณ์ มหาวิทยาลัย.
- ธวัช ปุณโณทก. (2544). การวิจัยเรื่องไทศึกษาและวรรณกรรมท้องถิ่นอีสาน. *ธรรมทัศน์*, 2(1), 14.
- ธวัช ปุณโณทก. (2547). *วรรณกรรมอีสาน*. กรุงเทพฯ: มหาวิทยาลัยรามคำแหง.
- ธวัช รัตนภิชาติ. (2503). กนกนคร. *ศิลปากร*, 1(1), 45-50.

- ธิดา สารระยา. (2540 ก). *บ้าน เมือง และประเทศในสายพระเนตร*. กรุงเทพฯ: สำนักพิมพ์เมืองโบราณ.
- ธิดา สารระยา. (2540 ข). *ราษฎรในครรลองแห่งความเจริญของสยาม*. กรุงเทพฯ: สำนักพิมพ์เมืองโบราณ.
- ธีระชัย บุญมาตรฐาน. (2528). *ประวัติศาสตร์ท้องถิ่นของหัวเมืองกาฬสินธุ์ พ.ศ. 2336 - 2450*. วิทยานิพนธ์ปริญญาอักษรศาสตรมหาบัณฑิต, ภาควิชาประวัติศาสตร์ บัณฑิตวิทยาลัย จุฬาลงกรณ์มหาวิทยาลัย.
- ธีระวัฒน์ แสนคำ. (2558). ตบประทายหัวภู บ้านภูพระ: ประเพณีของเครือข่ายชุมชน ท้องถิ่นลุ่มน้ำมอ ตอนบน. *เมืองโบราณ*, 41(4), 140-147.
- นิตติ แสงวรรณ. (2522). *รายงานการค้นคว้าเรื่องเมืองโบราณในภาคตะวันออกเฉียงเหนือ*. ขอนแก่น: โครงการโบราณคดีภาคตะวันออกเฉียงเหนือ.
- นิตติ เอียวศรีวงศ์. (2545). *ว่าด้วยการเมืองของประวัติศาสตร์และความทรงจำ*. กรุงเทพฯ: มติชน.
- นิตติ เอียวศรีวงศ์. (2548). *ประวัติศาสตร์ชาติ ปัญญาชน*. กรุงเทพฯ: มติชน.
- นิยะดา เหล่าสุนทร. (2543). *ไตรภูมิพระร่วง - การศึกษาที่มา*. กรุงเทพฯ: สำนักพิมพ์แม่คำผาง.
- ปฐม หงษ์สุวรรณ. (2560). *พลวัตและการสร้างประเพณีประดิษฐ์ในชุมชนอีสานลุ่มน้ำโขง ในประเพณี สร้างสรรค์ในสังคมไทยร่วมสมัย*. กรุงเทพฯ: ศูนย์มานุษยวิทยาสิรินธร (องค์การมหาชน).
- ประกาศกรมศิลปากร เรื่อง กำหนดเขตที่ดินโบราณสถาน. (2525). *ราชกิจจานุเบกษา*. เล่มที่ 99 ตอนที่ 155. หน้า 35.
- ประทีปใจ สิกขา. (2555). *ธุงอีสาน*. พิมพ์ครั้งที่ 1. อุบลราชธานี: ศิริธรรมออฟเซ็ท.
- ประทีปใจ สุวรรณธาดา. (2561). *ธุงอีสาน*. พิมพ์ครั้งที่ 2. อุบลราชธานี: ศิริธรรมออฟเซ็ท.
- ประพัฒน์ ตรีนรงค์. (2523). สูงยางหรือสงยาง. *นิตยสารศิลปากร*, 24(5), 71-76.
- ประภัสสร ชูวิเชียร. (2557). *ศิลปะลาว*. กรุงเทพฯ: มติชน.
- ประสาสน์ รัตนปัญญา. (2551). *ตำนานบุญเบิกฟ้า*. [ออนไลน์]. ได้จาก: <http://oknation.nationtv.tv /blog/psec/2008/05/19/entry-2> [สืบค้นเมื่อวันที่ 20 ตุลาคม 2563].
- ปรีดา เฉลิมเผ่า กอนันตกุล. (2546). *เจ้าแม่ คุณปู่ ช่างซอ ช่างฟ้อนและเรื่องอื่นๆ ว่าด้วยพิธีกรรมและนาฏกรรม*. กรุงเทพฯ: ศูนย์มานุษยวิทยาสิรินธร (องค์การมหาชน).
- ปรีชา พิณทอง. (2534). *ประเพณีโบราณไทยอีสาน*. อุบลราชธานี: ศิริธรรมออฟเซ็ท.
- ปรีชา พิณทอง. (2524). *สังข์ศิลป์ชัย*. อุบลราชธานี: โรงพิมพ์ศิริธรรม.
- ปรีชา พิณทอง. (2532). *สารานุกรมภาษา อีสาน-ไทย-อังกฤษ*. อุบลราชธานี: โรงพิมพ์ศิริธรรม.
- ปิยวรรณ ปนิทานเต. (2552). ตามรอยการผลิตกระดาษจากแรงคนสู่เครื่องจักร. *เทคโนโลยีวิสต์*. 15(54), 14-20.
- ผ่องศรี วนาสิน และทิวา ศุภจรรยา. (2524). *รายงานผลการวิจัยเรื่อง เมืองโบราณบริเวณชายฝั่งทะเล เดิมของที่ราบภาคกลางประเทศไทย: การศึกษาตำแหน่งที่ตั้งและภูมิศาสตร์สัมพันธ์*. กรุงเทพฯ: จุฬาลงกรณ์มหาวิทยาลัย.

- ผ่องศรี วนาสิน และทิวา ศุภจรรยา. (2525). *ทะเบียนที่ตั้งตำแหน่งชุมชนโบราณในประเทศไทย*. กรุงเทพฯ: จุฬาลงกรณ์มหาวิทยาลัย.
- ผาสุข อินทรารุช. (2544). *รายงานการขุดค้นเมืองโบราณฟ้าแดดสงยาง อำเภอกมลาไสย จังหวัดกาฬสินธุ์*. นครปฐม: สถาบันวิจัยและพัฒนา มหาวิทยาลัยศิลปากร.
- พรพรรณ เลหาศิรินาค และสุทธิลักษณ์ ไชยสุต. (2517). *ประติมาณวิทยา : โบราณคดี*, 5(4), 379-388.
- พระครูสุธีคัมภีร์ญาณ. (2561). บุญแจกข้าว: รูปแบบการแบ่งปันและการแสดงความกตัญญูของชาวอีสาน. *ธรรมทัศน์*, 18(3), 373-382.
- พระครูภาวนาโพธิคุณ (สมชายกนตสีโล). (2553). *มรดกไทย มรดกธรรม*. ขอนแก่น: คลังนาวิทยา.
- พระธรรมราชานุวัตร (แก้ว อุทุมมาลา). (2551). *อุรังคินทาน ตำนานพระธาตุพนม*. พิมพ์ครั้งที่ 11. กรุงเทพฯ: บริษัท จูน พับลิชชิ่ง จำกัด.
- พระนิรันดร อภิวัตตโน (ขันธิมา). (2547). *ตุ้งล้านนาภูมิปัญญาของบรรพชน*. เชียงใหม่: หจก.อนง พงษ์การพิมพ์.
- พระมหาโพธิวงศาจารย์ (ทองดี สุรเตโช). (2559). *พจนานุกรม ไทย - บาลี*. กรุงเทพฯ: บริษัท ปัญจมิตร การพิมพ์ จำกัด.
- พระยาศรีสหเทพ. (2541). *จดหมายเหตุเสด็จประพาสยุโรป ร.ศ. 116*. กรุงเทพฯ: องค์การค้าคุรุสภา.
- พระยาอนุমানราชชน. (2500). *ประเพณีไทยเกี่ยวกับเทศกาลสงกรานต์*. พระนคร: โรงพิมพ์วิจิตรสาร.
- พระยาอนุমানราชชน. (2508). *ประเพณีเบ็ดเตล็ด*. กรุงเทพฯ: โรงพิมพ์สมาคมสังคมศาสตร์แห่งประเทศไทย.
- พระยาอนุমানราชชน. (2515). *วรรณกรรมของเสถียรโกเศศ*. พระนคร: สำนักพิมพ์ บรรณาการ.
- พระราชบัญญัติคุ้มครองศิลปะและวรรณกรรม พุทธศักราช 2474. (2474). *ราชกิจจานุเบกษา*. เล่มที่ 48 ตอนที่ 127. หน้า 129-130.
- พระราชปรียัติ (สายัน อรินทโม). (2559). *ตุ้งล้านนา : คติความเชื่อทางพระพุทธศาสนา*. เชียงใหม่: โรงพิมพ์ แม็กซ์พริ้นติ้ง.
- พระราชพรหมญาณ (วีระ ถาวโร). (2563). *อานิสงส์การทอกกฐิน*. [ออนไลน์]. ได้จาก: <https://www.tnews.co.th/religion/217594> [สืบค้นเมื่อวันที่ 4 พฤษภาคม 2563].
- พระอริยานุวัตร (อารีย์ เขมจารี). (2506). *ระเบียบโบราณประเพณีทำบุญมหาชาติภาคอีสาน*. พิมพ์เป็นธรรมบรรณาการ ในงานพระราชทานเพลิงศพท่านเจ้าคุณพระสารคามมณี (สาร ภาวदानนท์ ณ มหาสารคาม) เจ้าคณะจังหวัดมหาสารคาม. ธนบุรี: วัดพิชัยญาติกา รามวรวิหาร.
- พระอริยานุวัตร (อารีย์เขมจารี). (2562). *ศัขนาม*. กลุ่มงานอนุรักษ์เอกสารโบราณ สถาบันวิจัยศิลปะและวัฒนธรรมอีสาน มหาวิทยาลัยมหาสารคาม. มหาสารคาม: อภิชาติการพิมพ์.
- พลาดิศัย สิทธิธัญกิจ. (2555). *อาณาจักรทวารวดี*. กรุงเทพฯ: เพื่อนเรียน เด็กไทย.
- พวงทิพย์ เกียรติสกุล. (2554). *ทางรถไฟสายใต้ในเงาอาทิตย์อุทัย*. นครปฐม: โครงการตำราและหนังสือคณะอักษรศาสตร์ มหาวิทยาลัยศิลปากร.

- พวงเพชร ชูปวา. (2542). *ธุงพะเหวดกั่วลีชีวิตของชาวบ้านหนองคู ตำบลธงธานี อำเภอดงขลุ่ย จังหวัดร้อยเอ็ด*. วิทยานิพนธ์ปริญญาศิลปศาสตรมหาบัณฑิต สาขาไทยคดีศึกษา คณะมนุษยศาสตร์และสังคมศาสตร์, มหาวิทยาลัยมหาสารคาม.
- ภาควิชาจิตรกรรม มหาวิทยาลัยศิลปากร. (2550). *จิตรกรรมบันทึกประวัติศาสตร์ในพื้นที่เกาะรัตนโกสินทร์ เนื่องในโอกาสพระราชมหามงคลเฉลิมพระชนมพรรษา 80 พรรษา*. กรุงเทพฯ: มหาวิทยาลัยศิลปากร.
- ภูมรินทร์ ณ วิเชียร. (2552). *การศึกษาตุ่งล้านนา เพื่อแปรรูปสู่งานออกแบบสภาพแวดล้อมภายในศูนย์ ศึกษานุรักษ์ตุ่งล้านนา*. วิทยานิพนธ์ปริญญาศิลปศาสตรมหาบัณฑิต สาขาวิชาการออกแบบ ภายใน ภาควิชาการออกแบบและตกแต่งภายใน บัณฑิตวิทยาลัย มหาวิทยาลัยศิลปากร.
- ภูวนาท มาตบุม. (2555). *พระมาลัยเลียบโลก*. มหาสารคาม: โรงพิมพ์มหาวิทยาลัยราชภัฏมหาสารคาม.
- มนัส สุขสาย. (2546). *ภูมิปัญญาไทยอีสาน*. อุบลราชธานี: ศูนย์การศึกษานอกโรงเรียนภาคตะวันออกเฉียงเหนือ.
- มหาจุฬาลงกรณราชวิทยาลัย. (2539). *พระไตรปิฎกภาษาไทย ฉบับมหาจุฬาลงกรณราชวิทยาลัย เล่ม 33*. กรุงเทพฯ: มหาจุฬาลงกรณราชวิทยาลัย.
- มหาจุฬาลงกรณราชวิทยาลัย. (2539 ก). *พระไตรปิฎกภาษาไทย ฉบับมหาจุฬาลงกรณราชวิทยาลัย เล่ม 15*. กรุงเทพฯ: มหาจุฬาลงกรณราชวิทยาลัย.
- มหาจุฬาลงกรณราชวิทยาลัย. (2539 ข). *พระไตรปิฎกภาษาไทย ฉบับมหาจุฬาลงกรณราชวิทยาลัย เล่ม 25*. กรุงเทพฯ: มหาจุฬาลงกรณราชวิทยาลัย.
- มหาจุฬาลงกรณราชวิทยาลัย. (2539 ค). *พระไตรปิฎกภาษาไทย ฉบับมหาจุฬาลงกรณราชวิทยาลัย เล่ม 26*. กรุงเทพฯ: มหาจุฬาลงกรณราชวิทยาลัย.
- มานิต วัลลิโกดม. (2516). *ตำนานสิงหนวัติกุมาร ฉบับสอบค้น*. กรุงเทพฯ: สำนักทำเนียบนายกรัฐมนตรี.
- มูลนิธิสารานุกรมวัฒนธรรมไทย ธนาคารไทยพาณิชย์. (2542 ก). *สารานุกรมวัฒนธรรมไทย ภาคเหนือ*. กรุงเทพฯ: มูลนิธิสารานุกรมวัฒนธรรมไทย ธนาคารไทยพาณิชย์.
- มูลนิธิสารานุกรมวัฒนธรรมไทย ธนาคารไทยพาณิชย์. (2542 ข). *สารานุกรมวัฒนธรรมไทยภาคอีสาน เล่ม 2*. กรุงเทพฯ: มูลนิธิสารานุกรมวัฒนธรรมไทย ธนาคารไทยพาณิชย์.
- มูลนิธิสารานุกรมวัฒนธรรมไทย ธนาคารไทยพาณิชย์. (2542 ค). *สารานุกรมวัฒนธรรมไทยภาคอีสาน เล่ม 6*. กรุงเทพฯ: มูลนิธิสารานุกรมวัฒนธรรมไทย ธนาคารไทยพาณิชย์.
- ยุทธพงศ์ มาตย์วิเศษ. (2562). *ตำนานอรัญคธาตุ. พิมพ์เป็นที่ระลึกงานกฐินพระราชทาน มหาวิทยาลัยขอนแก่น ประจำปีพุทธศักราช 2562*. ขอนแก่น: โรงพิมพ์มหาวิทยาลัยขอนแก่น.
- ยุพร แสงทักษิณ. (2530). *ธงไทย*. กรุงเทพฯ: องค์การค้าของคุรุสภา.
- รวี สิริอิสสระนันท์. (2557). *ตำนานมูลศาสนา*. นนทบุรี: สำนักพิมพ์ศรีปัญญา จำกัด.

- ราชบัณฑิตยสถาน. (2556). *พจนานุกรมฉบับราชบัณฑิตยสถาน พ.ศ. 2554*. กรุงเทพฯ: ราชบัณฑิตยสถาน.
- รุ่งโรจน์ ธรรมรุ่งเรือง. (2558). *ทวารวดีในอีสาน*. กรุงเทพฯ: สำนักพิมพ์มติชน.
- รุ่งโรจน์ ธรรมรุ่งเรือง. (2561). *หลักหิน - ใบเสมา ในวัฒนธรรมทวารวดีภาคตะวันออกเฉียงเหนือของประเทศไทย*. กรุงเทพฯ: สำนักพิมพ์ มิตร 41.
- วชิราภรณ์ ไชยชาติ. (2552). *นำชมใบเสมาในพิพิธภัณฑสถานแห่งชาติขอนแก่น*. ขอนแก่น: พิพิธภัณฑสถานแห่งชาติ ขอนแก่น.
- วิทยา วุฒิสอง. (2561). ตุง. [ออนไลน์]. ได้จาก : <https://cac.kku.ac.th/?p=5048> [สืบค้นเมื่อวันที่ 28 กุมภาพันธ์ 2563].
- วินัย พงศ์ศรีเพียร. (2537). *ความขบถของอดีต: พิพิธนิพนธ์เชิดชูเกียรติ พลตรี หม่อมราชวงศ์ศุภวัฒน์ เกษมศรี*. กรุงเทพฯ: ม.ป.พ.
- วิบูลย์ ลี้สุวรรณ. (2558). *พจนานุกรมหัตถกรรม เครื่องมือเครื่องใช้พื้นบ้าน*. กรุงเทพฯ: เมืองโบราณ.
- วิภา วิสเพ็ญ. (2562). *ตุง หรือ ทุง และ ปะคือ? ความหมาย ความสำคัญ ในบริบทมรดกทางวัฒนธรรม*. เอกสารประกอบงานเสวนาวิชาการ ชูพระเวทอีสาน: พุทธศิลป์แห่งพลังศรัทธา, มหาสารคาม, สถาบันวิจัยศิลปะและวัฒนธรรมอีสาน มหาวิทยาลัยมหาสารคาม.
- ศรีศักร วัลลิโภดม. (2518 ก). มอญในเมืองไทย. *เมืองโบราณ*, 10(3), 5-7.
- ศรีศักร วัลลิโภดม. (2518 ข). เสมาอีสาน. *เมืองโบราณ*, 1(2), 114.
- ศรีศักร วัลลิโภดม. (2527). เสมาหินอีสาน : การสำรวจและศึกษาการสืบเนื่องของประเพณีปัดหินตั้งในสังคม ภาคตะวันออกเฉียงเหนือ. *เมืองโบราณ*, 11(4), 6-33.
- ศรีศักร วัลลิโภดม. (2542). ภูเขาศักดิ์สิทธิ์กับความเป็นสากล. *เมืองโบราณ*, 25(3), 9-22.
- ศรีศักร วัลลิโภดม. (2543). *ทัศนะนอกรีต สังคม-วัฒนธรรมในวิถีการอนุรักษ์*. กรุงเทพฯ: เมืองโบราณ.
- ศักดิ์ชัย สายสิงห์. (2547). *ศิลปะทวารวดีวัฒนธรรมพุทธศาสนายุคแรกเริ่มในดินแดนไทย*. กรุงเทพฯ: เมืองโบราณ.
- ศักดิ์ชัย สายสิงห์. (2555). *เจดีย์ พระพุทธรูป ฮูปแต้ม ลิม ศิลปะลาวและอีสาน*. กรุงเทพฯ: มิวเซียมเพรส.
- ศิริพร ณ ถลาง. (2558). *ประเพณีสร้างสรรค์ ในสังคมไทยร่วมสมัย*. กรุงเทพฯ: ศูนย์มานุษยวิทยาสิรินธร (องค์การมหาชน).
- ศิริพร ณ ถลาง. (2559). *คติชนสร้างสรรค์: บทหลังเคราะห์และทฤษฎี*. กรุงเทพฯ: ศูนย์มานุษยวิทยาสิรินธร (องค์การมหาชน).
- ศูนย์มานุษยวิทยาสิรินธร (องค์การมหาชน). (2550). *จารีกวัตเขาสุมณภูมิ*. [ออนไลน์]. ได้จาก : <https://db.sac.or.th/inscriptions/inscribe/detail/201> [สืบค้นเมื่อวันที่ 5 มกราคม 2564].

- สถาพร เก่งพานิช สุกรี เกสรเกษรา และวรลัญจก์ บุญสุรัตน์. (2559). *การจัดการพื้นที่ภูเขาศักดิ์สิทธิ์ วัดม่อนพระยาแช่ให้เป็นสถานที่แสวงบุญและท่องเที่ยวเชิงวัฒนธรรม*. เอกสารประกอบการประชุมวิชาการระดับชาติ “สถาปัตยกรรมศาสตร์” และ ระดับนานาชาติ “สถาปัตยกรรมศาสตร์” การประชุมวิชาการวิจัยสร้างสรรค์ : สรรพศาสตร์ทางสถาปัตยกรรม, กรุงเทพมหานคร.
- สมชาติ มณีโชติ. (2532). *คำบรรยายภาพสลักบนใบเสมาชิ้นสำคัญจากเมืองฟ้าแดดสงยาง*. มหาสารคาม: ปริธาการพิมพ์.
- สมชาย นิลอาธิ. (2539). *ฮีตสิบสองและคองสิบสี่*. *วารสารมหาวิทยาลัยมหาสารคาม*, 5(1), 15-21.
- สมชาย นิลอาธิ. (2543). *วิถีความคิด วิถีชีวิตชาวนาอีสาน*. อุบลราชธานี: ศิริธรรมออฟเซ็ท.
- สมเด็จพระยาดำรงราชานุภาพ. (2514). *ตำนานพุทธเจดีย์สยาม*. พระนคร: แพร่พิทยา.
- สมเด็จพระยาดำรงราชานุภาพ. (2517). “รายงานเสด็จตรวจราชการเมืองสุพรรณบุรี” อ้างถึงใน “เรื่องเมืองอุทอง”. นิทานโบราณคดี. กรุงเทพฯ: คลังวิทยา.
- สมเด็จพระยาดำรงราชานุภาพ. (2530). *ความทรงจำ*. กรุงเทพฯ: อัมรินทร์พรินต์ติ้งกรุ๊ป.
- สมเด็จพระยาดำรงราชานุภาพ. (2534). “อธิบายเรื่องธงไทย,” ใน *ชุมนุมพระนิพนธ์*. กรุงเทพฯ: สำนักพิมพ์บรรณกิจ.
- สมเด็จพระญาณธรรม. (2538). *การศึกษาการพัฒนาการของชุมชนเมืองโบราณดงเมืองเตย บ้านสงเปลือย ตำบลสงเปลือย อำเภอคำชะอี จังหวัดยโสธร*. สารนิพนธ์ปริญญาบัณฑิต สาขาวิชาโบราณคดี คณะโบราณคดี มหาวิทยาลัยศิลปากร.
- สมศรี เอี่ยมธรรม. (2541). *รวมเรื่องแปลหนังสือและเอกสารทางประวัติศาสตร์ชุดที่ 4*. กรุงเทพฯ: กรมศิลปากร.
- สันต์ ท. โกมลบุตร. (2539). *จดหมายเหตุการเดินทางสู่ประเทศสยามของบาทหลวงตาซาร์ด*. พิมพ์ครั้งที่ 6. กรุงเทพฯ: สำนักพิมพ์บรรณกิจ.
- สำนักงานคณะกรรมการวัฒนธรรมแห่งชาติ. (2535). *ความหมายและขอบข่ายงานวัฒนธรรมพื้นบ้าน*. กรุงเทพฯ: โรงพิมพ์คุรุสภาลาดพร้าว.
- สำนักงานจังหวัดกาฬสินธุ์. (2561). *แผนปฏิบัติการโครงการ Kalasin happiness model – คนกาฬสินธุ์ไม่ทิ้งใครไว้ข้างหลัง*. กาฬสินธุ์: ประสานการพิมพ์.
- สำนักงานประชาสัมพันธ์จังหวัดกาฬสินธุ์. (2562). *อำเภอกมลาไสย จังหวัดกาฬสินธุ์ เตรียมประดับประดาธงไชยมงคลในงานมาฆปุรณิ ทวาราวดีมิ่งหล้าเมืองฟ้าแดดสงยาง*. [ออนไลน์]. ได้จาก : https://pr.prd.go.th/kalasin/ewt_news.php?nid=8711&filename=index [สืบค้นเมื่อวันที่ 2 กุมภาพันธ์ 2564].
- สำนักงานศึกษาธิการจังหวัดกาฬสินธุ์. (2543). *ตำนานเมืองฟ้าแดดสงยาง (ฉบับพระอริยานุวัตร)*. กาฬสินธุ์: ประสานการพิมพ์.
- สำนักศิลปากรที่ 8 เชียงใหม่. (ม.ป.ป.) *พลิกประวัติศาสตร์พระธาตุดอยตุง*. กรุงเทพฯ: นุชาการพิมพ์.
- สำลี รักสุทธี. (2549). *ฮีตสิบสองคองสิบสี่*. กรุงเทพฯ: พัฒนาศึกษา.
- สุขพัฒน์ อนนท์จารย์. (2546). *ปริศนาปรัชญาธรรม*. กรุงเทพฯ: ลูก ส.ธรรมภักดี.
- สุจิตต์ วงษ์เทศ. (2545). *สุวรรณภูมิอยู่ที่ไหน แผ่นดินสยาม*. กรุงเทพฯ: มติชน.

- สุจิตต์ วงษ์เทศ. (2560). *ไทย นับถือศาสนาผี พุทธ พราหมณ์. [ออนไลน์].* ได้จาก:
https://www.matichon.co.th/columnists/news_598271 [สืบค้นเมื่อวันที่ 2 พฤศจิกายน 2562].
- สุภณ สมจิตศรีปัญญา. (2536). “บุญเบิกฟ้ามหาสารคาม” ใน *อริยานุวัตรนุสรณ์. ที่ระลึกงานพระราชทานเพลิงศพพระอริยานุวัตร เขมจารี. มหาสารคาม: มหาวิทยาลัยศรีนครินทรวิโรฒ วิทยาเขตมหาสารคาม.*
- สุภัทรดิศ ดิศกุล. (2512). การค้นคว้าเมื่อเร็วๆ นี้ ณ เมืองนครปฐม. *วารสารโบราณคดี*, 2(4), 37.
- สุภางค์ จันทวานิช. (2552). *ทฤษฎีสังคมวิทยา. พิมพ์ครั้งที่ 2. กรุงเทพฯ: สำนักพิมพ์แห่งจุฬาลงกรณ์มหาวิทยาลัย.*
- สุริชัย หวันแก้ว. (2547). *สังคมและวัฒนธรรม. พิมพ์ครั้งที่ 9. กรุงเทพฯ: จุฬาลงกรณ์มหาวิทยาลัย.*
- เสฐียรโกเศศ. (2505). *การศึกษาเรื่องประเพณีไทย. กรุงเทพฯ: ราชบัณฑิตยสถาน.*
- เสถียร ลายลักษณ์. (2478). “พระราชบัญญัติธง รัดธงโกสินทร์ศก 118,” ใน *ประชุมกฎหมายประจำศก เล่ม 17. พระนคร: โรงพิมพ์เดลิเมล์.*
- แสง จันทรงาม. (2534). *ศาสนศาสตร์. พิมพ์ครั้งที่ 2. กรุงเทพฯ: ไทยวัฒนาพานิช.*
- หวัน แจ่มวิมล. (2511). *รายงานการสำรวจและขุดแต่งโบราณสถานเมืองฟ้าแดดสงยาง บ้านเสมา ตำบลหนองแปน อำเภอกมลาไสย จังหวัดกาฬสินธุ์. กรุงเทพฯ: กรมศิลปากร.*
- อภิญา เพ็ญฟูสกุล. (2553). *แนวความคิดพื้นฐานทางสังคมและวัฒนธรรม. เชียงใหม่: สำนักพิมพ์มหาวิทยาลัยเชียงใหม่.*
- อรชร พรประเสริฐ และคณะ. (2548). *อุบลราชธานี: กรณีอุบลราชธานี : มหาวิทยาลัยราชภัฏอุบลราชธานี.*
- อานันท์ กาญจนพันธุ์. (2549). *วัฒนธรรมทางเศรษฐกิจในเศรษฐกิจไร้วัฒนธรรม. กรุงเทพฯ: คบไฟ.*
- อุดม บัวศรี. (2546). *วัฒนธรรมอีสาน. ขอนแก่น: โรงพิมพ์คลังนานาวิทยา.*
- Appadurai, A. (1996). *Modernity at Large: Cultural Dimensions of Globalization.* Minnesota: The University of Minnesota.
- Durkheim, E. (1915). *The Elementary Forms of the Religious Life.* London: George Allen & Unwin Ltd.
- Flag. (1998). *The new encyclopaedia britannica volume 4. Chicago: Encyclopaedia Britannica.*
- Halbwachs, M. (1992). *On the Collective Memory. Edited and Translated by Lewis A. Coser.* Chicago : The University of Chicago.
- Holton, R. (2000). *Globalization's Cultural Consequences.* California: SAGE Publishing.
- Hobsbawm, Eric and Terence Ranger. (1984). *The Invention of Tradition.* Cambridge: Cambridge University Press.
- Hopper, P. (2007). *Understanding Cultural Globalization.* Cambridge: Polity Press.
- Lavabre, M. C. (2008). *For a Sociology of Collective Memory.* Retrieved from <http://cnrs.fr/cw/en/pres/compress/memoire/lavabre.htm>.

- Lunet de Lajonquière. (1909). “*Domaine archéologique du Siam*” in *Bulletin de la Commission archéologique de l’Indochine*.
- Misztal, B. A. (2003). *The Theories of Social Remembering*. Philadelphia : Open University.
- Nora, P. (1989). *Between Memory and History : Les Lieux de Memoire. Representation*. New York: n.p..
- Paul Connerton. (1989). *How Societies Remember*. United Kingdom: Cambridge University.
- Pelliot, P. (1904). “*Deux itinéraires de Chine en Inde*” in *Bulletin de l’Ecole Francaise D’Extreme-Orient*.
- Rostovtzeff Michael. (1942). “*Vexillum and Victory,*” in *The Journal of Roman Studies*. London: The Society for the Promotion of Roman Studies.
- Samuel Beal. (1984). *Siyuki: Buddhis records of the Western world*. London: Trubner.
- Takakusu, J. (1982). *A record of the Buddhist religion ; as practised in India and the malay Archipelago (A.D. 671-675) by I-Tsing*. New Delhi: Second Indian Edition.
- Tomlinson, J. (1999). *Globalization and Culture*. Cambridge: Polity Press.
- UNESCO. (2002). *Universal Declaration on Cultural Diversity*.
- Watson, J. L. (2006). *Golden Arches East: McDonald’s in East Asia, Second Edition*. California: Stanford University Press.
- Winichakul, T. (2002). “*Remembering/Silencing the Traumatic Past : The Ambivalent Memories of the October 1976 Massacre in Bangkok.*” in *Cultural Crisis and Social Memory : Modernity and Identity in Thailand and Laos*, 243- 283. Shigeharu Tanabe and Charles F. Keyes, eds. London.



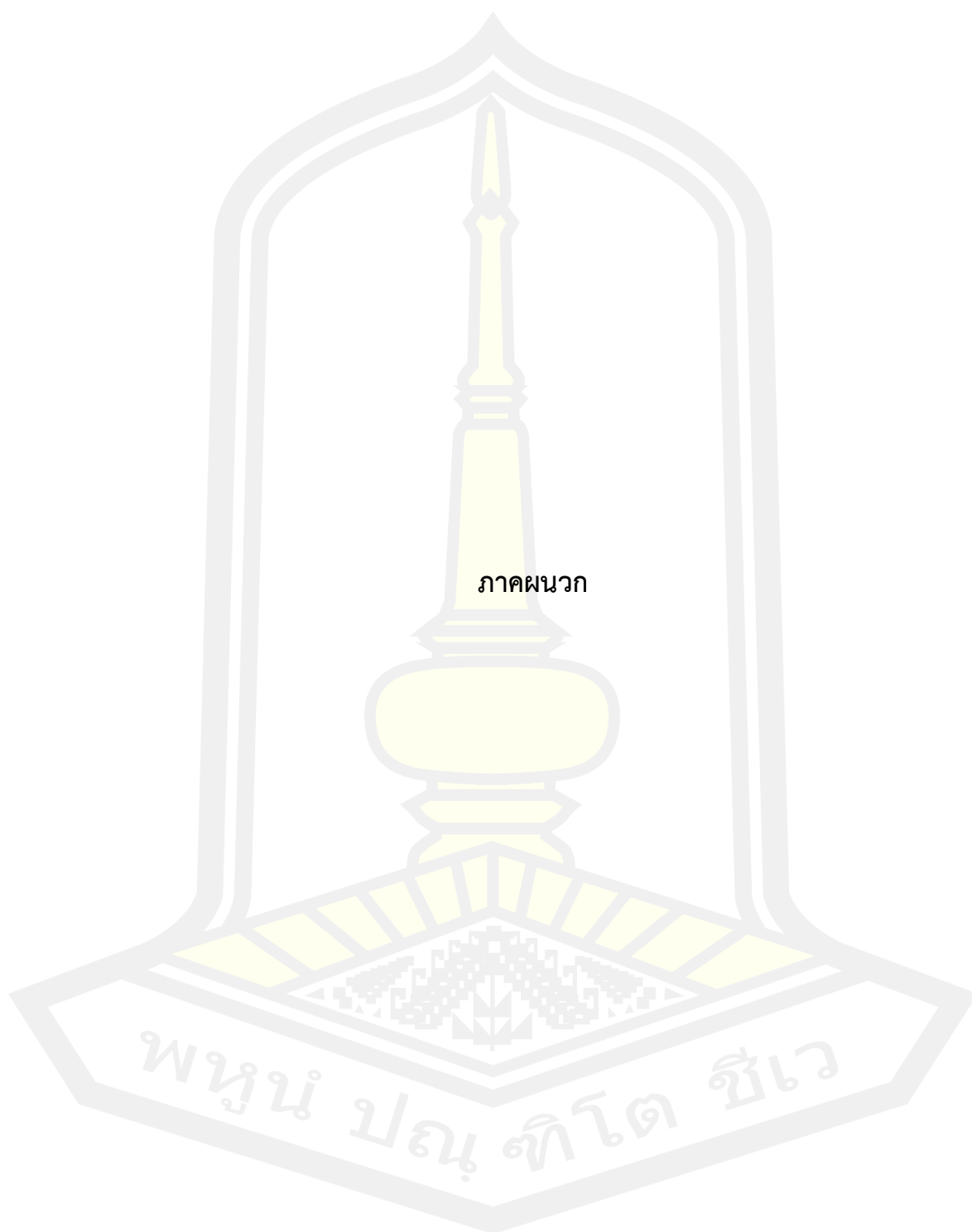

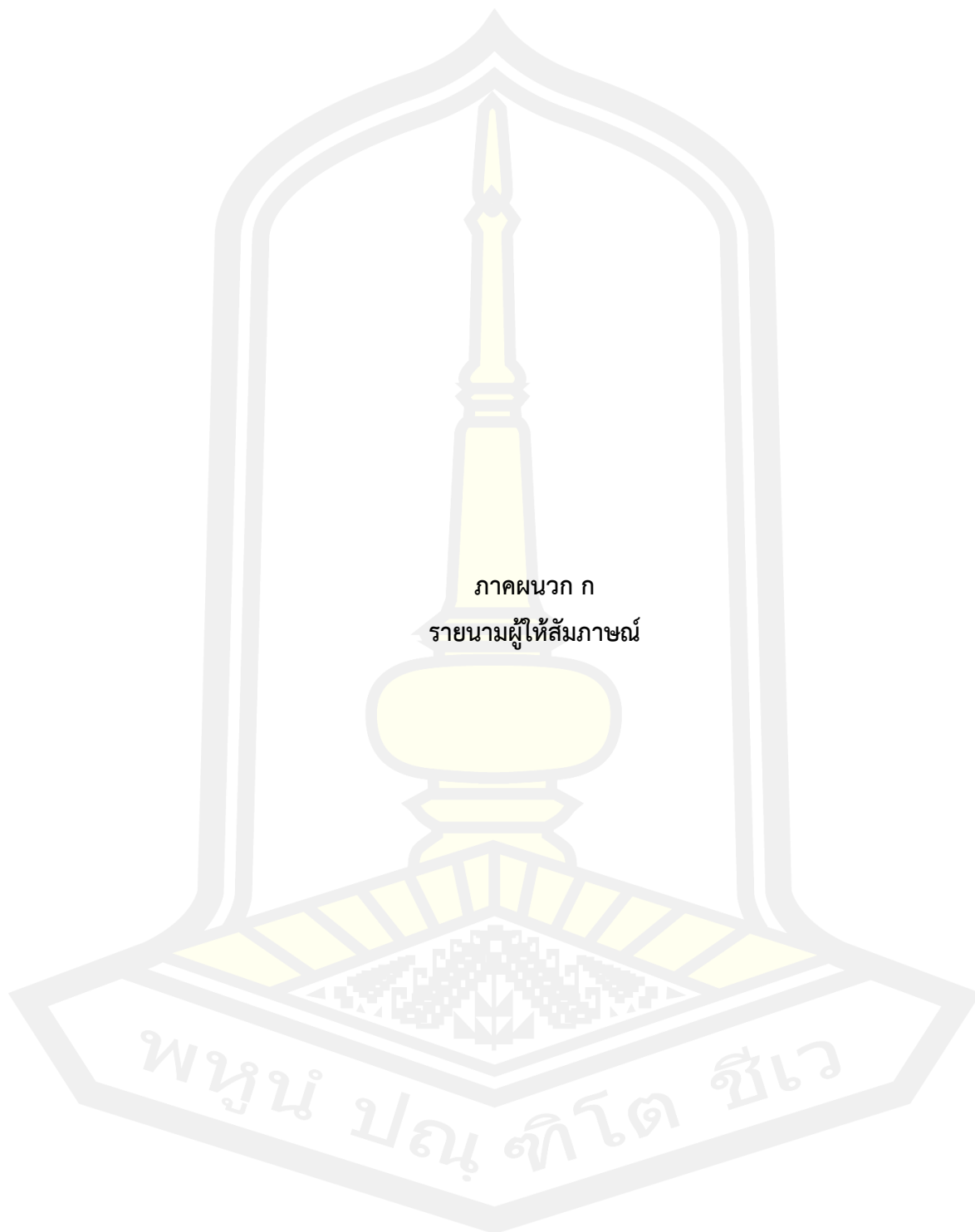

ภาคผนวก ก
รายนามผู้ให้สัมภาษณ์

พหุจน์ ปณฺ ทิโต ชีเว

รายนามผู้ให้สัมภาษณ์

- กนกวรรณ ดุงศรีแก้ว. (10 พฤษภาคม 2562). สัมภาษณ์, รองผู้อำนวยการสำนักงานการท่องเที่ยวแห่งประเทศไทย สำนักงานขอนแก่น. โบราณสถานพระธาตุยาคุ บ้านเสมา ตำบลหนองแปน อำเภอกมลาไสย จังหวัดกาฬสินธุ์.
- กรชวลวิชัย ชัยพีร์วิส. (11 กุมภาพันธ์ 2564). สัมภาษณ์, ป้องกั้นจังหวัดกาฬสินธุ์. วัดป่าพุทธมงคล ตำบลหุบ อำเภอมือทองกาฬสินธุ์ จังหวัดกาฬสินธุ์.
- กนต์พิชญ์ พรหมแก้ว. (8 กุมภาพันธ์ 2563). สัมภาษณ์, นักท่องเที่ยว. โบราณสถานพระธาตุยาคุ บ้านเสมา ตำบลหนองแปน อำเภอกมลาไสย จังหวัดกาฬสินธุ์.
- กนต์พงษ์ เบ้าจันทาร. (4 ตุลาคม 2563). สัมภาษณ์, หัวหน้าฝ่ายส่งเสริมประเพณี เทศบาลเมืองกาฬสินธุ์. สำนักงานเทศบาลเมืองกาฬสินธุ์ ตำบลกาฬสินธุ์ อำเภอมือทองกาฬสินธุ์ จังหวัดกาฬสินธุ์.
- เกษร แสนศักดิ์. (15 กุมภาพันธ์ 2562). สัมภาษณ์, ประชาชนท้องถิ่น/ผู้นำประกอบพิธี. โบราณสถานพระธาตุยาคุ บ้านเสมา ตำบลหนองแปน อำเภอกมลาไสย จังหวัดกาฬสินธุ์.
- ไกรสร กองฉลาด. (10 พฤษภาคม 2562). สัมภาษณ์, ผู้ว่าราชการจังหวัดกาฬสินธุ์. โบราณสถานพระธาตุยาคุ บ้านเสมา ตำบลหนองแปน อำเภอกมลาไสย จังหวัดกาฬสินธุ์.
- คำพันธ์ คำรัมย์. (3 กุมภาพันธ์ 2563). สัมภาษณ์, นักท่องเที่ยว. โบราณสถานพระธาตุยาคุ บ้านเสมา ตำบลหนองแปน อำเภอกมลาไสย จังหวัดกาฬสินธุ์.
- คำสอน สระทอง. (11 กุมภาพันธ์ 2563). สัมภาษณ์, ประชาชนท้องถิ่น, บ้านเลขที่ 42 หมู่ที่ 4 บ้านโนน ตำบลโนน อำเภอกมลาไสย จังหวัดกาฬสินธุ์.
- คุณ เกร็ววรรณ. (25 ตุลาคม 2563). สัมภาษณ์, นักวิชาการวัฒนธรรมชำนาญการพิเศษ. บ้านเลขที่ 286/6 ถนนทุ่งศรีเมือง ตำบลกาฬสินธุ์ อำเภอมือทองกาฬสินธุ์ จังหวัดกาฬสินธุ์.
- จักรวรรดิ ศรีชาติ. (7 ตุลาคม 2562). สัมภาษณ์, นักบริหารงานทั่วไป เทศบาลตำบลหนองแปน. สำนักงานเทศบาลตำบลหนองแปน ตำบลหนองแปน อำเภอกมลาไสย จังหวัดกาฬสินธุ์.
- จันทรา พรหมกัลยา. (19 กุมภาพันธ์ 2562). สัมภาษณ์, ผู้นำประกอบพิธี. โบราณสถานพระธาตุยาคุ บ้านเสมา ตำบลหนองแปน อำเภอกมลาไสย จังหวัดกาฬสินธุ์.
- _____ . (27 มิถุนายน 2563). สัมภาษณ์, ผู้นำประกอบพิธี. วัดโพธิ์ชัยเสมาราม บ้านเสมา ตำบลหนองแปน อำเภอกมลาไสย จังหวัดกาฬสินธุ์.
- จำศรี นาชัยเริ่ม. (7 ตุลาคม 2562). สัมภาษณ์, ประชาชนท้องถิ่น. โบราณสถานพระธาตุยาคุ บ้านเสมา ตำบลหนองแปน อำเภอกมลาไสย จังหวัดกาฬสินธุ์.
- จิระนันท์ ถวิลถึง. (9 พฤศจิกายน 2563). สัมภาษณ์, ชาวชุมชนบ้านชาด หมู่ที่ 8. ที่บ้านชาด ตำบลนาคู อำเภอนาคู จังหวัดกาฬสินธุ์.
- จิราพร ปวงสุข. (1 กุมภาพันธ์ 2563). สัมภาษณ์, นักท่องเที่ยว. โบราณสถานพระธาตุยาคุ บ้านเสมา ตำบลหนองแปน อำเภอกมลาไสย จังหวัดกาฬสินธุ์.

- จุฑามาศ ภิญโญศรี. (2 กุมภาพันธ์ 2563). สัมภาษณ์, นักท่องเที่ยว. โบราณสถานพระธาตุยาคุ
บ้านเสมา ตำบลหนองแปน อำเภอกมลาไสย จังหวัดกาฬสินธุ์.
- ฉัตรชัย นาชัยเพิ่ม. (16 กุมภาพันธ์ 2562). สัมภาษณ์, ประชาชนท้องถิ่น. โบราณสถานพระธาตุยาคุ บ้านเสมา
ตำบลหนองแปน อำเภอกมลาไสย จังหวัดกาฬสินธุ์.
- ชนกพร โพธิสาร. (14 กุมภาพันธ์ 2562). สัมภาษณ์, ประชาสัมพันธ์จังหวัดกาฬสินธุ์. โบราณสถาน
พระธาตุยาคุ บ้านเสมา ตำบลหนองแปน อำเภอกมลาไสย จังหวัดกาฬสินธุ์.
- ชมพิศ ปิ่นเมือง. (29 มีนาคม 2564). สัมภาษณ์, ประธานชมรมส่งเสริมการท่องเที่ยว ร้านอาหาร
โรงแรม ที่พัก อำเภอสหัสขันธ์. วัดพุทธาวาส (ภูสิงห์) ตำบลโนนบุรี อำเภอสหัสขันธ์
จังหวัดกาฬสินธุ์.
- ชมพูนุท จันทร์ทรัพย์. (8 กุมภาพันธ์ 2563). สัมภาษณ์, นักท่องเที่ยว. โบราณสถานพระธาตุยาคุ
บ้านเสมา ตำบลหนองแปน อำเภอกมลาไสย จังหวัดกาฬสินธุ์.
- ดวงจันทร์ ศรีพินนา. (10 กุมภาพันธ์ 2563). สัมภาษณ์, ประชาชนท้องถิ่น. โบราณสถานพระธาตุยาคุ
บ้านเสมา ตำบลหนองแปน อำเภอกมลาไสย จังหวัดกาฬสินธุ์.
- ดวงใจ หงษ์จันทร์. (11 กุมภาพันธ์ 2564). สัมภาษณ์, เจ้าหน้าที่สำนักงานประชาสัมพันธ์จังหวัดกาฬสินธุ์.
วัดป่าพุทธมงคล ตำบลหลุบ อำเภอเมืองกาฬสินธุ์ จังหวัดกาฬสินธุ์.
- ถนอม โนนชัยพันธ์. (28 มกราคม 2564). สัมภาษณ์, ชาวชุมชนบ้านเสมา หมู่ที่ 7. โบราณสถานพระธาตุ
ยาคุบ้านเสมา ตำบลหนองแปน อำเภอกมลาไสย จังหวัดกาฬสินธุ์.
- ถวิล สุภาชี. (5 กุมภาพันธ์ 2564). สัมภาษณ์, ผู้นำประกอบพิธี. บ้านเลขที่ 112 หมู่ที่ 7 บ้านเสมา
ตำบลหนองแปน อำเภอกมลาไสย จังหวัดกาฬสินธุ์.
- ทองใบ นาใจคง. (15 กุมภาพันธ์ 2562). สัมภาษณ์, ผู้ใหญ่บ้านข้าวหลาม. ที่ทำการผู้ใหญ่บ้านข้าว
หลาม ตำบลกมลาไสย อำเภอกมลาไสย จังหวัดกาฬสินธุ์.
- ทองสุข จำเริญรักษ์. (15 กุมภาพันธ์ 2562). สัมภาษณ์, ผู้ใหญ่บ้านดอนนาแก. ที่ทำการผู้ใหญ่บ้าน
ดอนนาแก ตำบลหลุบ อำเภอเมืองกาฬสินธุ์ จังหวัดกาฬสินธุ์.
- ทินณรัตน์ เพ็ชรพันธ์ศรี. (10 พฤษภาคม 2562). สัมภาษณ์, ผู้บังคับการตำรวจภูธรจังหวัดกาฬสินธุ์.
โบราณสถานพระธาตุยาคุ บ้านเสมา ตำบลหนองแปน อำเภอกมลาไสย
จังหวัดกาฬสินธุ์.
- ทิวา นินทะสิงห์. (27 เมษายน 2562). สัมภาษณ์, ประชาชนท้องถิ่น. วัดแสงธรรม บ้านโคกไร่พัฒนา
ตำบลจัวบา อำเภอวาปีปทุม จังหวัดมหาสารคาม.
- แทน แสนศิริ. (25 กรกฎาคม 2562). สัมภาษณ์, ประชาชนท้องถิ่น. วัดสามัคคีธรรมบัวขาว
ตำบลบัวขาว อำเภอกุฉินารายณ์ จังหวัดกาฬสินธุ์.
- ธนิษฐ์ ม่วงท่า. (8 กุมภาพันธ์ 2563). สัมภาษณ์, นักท่องเที่ยว. โบราณสถานพระธาตุยาคุ
บ้านเสมา ตำบลหนองแปน อำเภอกมลาไสย จังหวัดกาฬสินธุ์.
- ธวัชชัย ศรีชาติเค้า. (10 เมษายน 2564). สัมภาษณ์, กำนันตำบลหลักเมือง. ที่ทำการกำนันตำบลหลักเมือง
ตำบลหลักเมือง อำเภอกมลาไสย จังหวัดกาฬสินธุ์.

- ธีรานันท์ เถาว์ลัยดี. (16 พฤษภาคม 2562). สัมภาษณ์, นักวิชาการที่ดินชำนาญการ. โบราณสถาน
พระธาตุยาคุ บ้านเสมา ตำบลหนองแปน อำเภอกมลาไสย จังหวัดกาฬสินธุ์.
- นงเยาว์ ชาญชิต. (10 เมษายน 2564). สัมภาษณ์, ชาวชุมชนบ้านเสมา หมู่ที่ 7. บ้านเสมา
ตำบลหนองแปน อำเภอกมลาไสย จังหวัดกาฬสินธุ์.
- นพพงษ์ วงษ์เสนา. (20 พฤษภาคม 2562). สัมภาษณ์, ปลัดอาวุโสอำเภอกมลาไสย. โบราณสถาน
พระธาตุยาคุ บ้านเสมา ตำบลหนองแปน อำเภอกมลาไสย จังหวัดกาฬสินธุ์.
- นพพล แก่นักดี. (8 กุมภาพันธ์ 2563). สัมภาษณ์, นักท่องเที่ยว. โบราณสถานพระธาตุยาคุ
บ้านเสมา ตำบลหนองแปน อำเภอกมลาไสย จังหวัดกาฬสินธุ์.
- นพพล มนต์รีวัน. (14 กุมภาพันธ์ 2562). สัมภาษณ์, ปลัดเทศบาลตำบลหนองแปน. โบราณสถาน
พระธาตุยาคุ บ้านเสมา ตำบลหนองแปน อำเภอกมลาไสย จังหวัดกาฬสินธุ์.
- นันทวัฒน์ รัตนวงษ์. (1 กุมภาพันธ์ 2563). สัมภาษณ์, นักท่องเที่ยว. โบราณสถานพระธาตุยาคุ
บ้านเสมา ตำบลหนองแปน อำเภอกมลาไสย จังหวัดกาฬสินธุ์.
- นิตชาล บวรเลิศยานนท์. (16 กุมภาพันธ์ 2562). สัมภาษณ์, พนักงานคุมประพฤติชำนาญการ.
โบราณสถานพระธาตุยาคุ บ้านเสมา ตำบลหนองแปน อำเภอกมลาไสย
จังหวัดกาฬสินธุ์.
- เนตร ชื่นตา. (5 กุมภาพันธ์ 2564). สัมภาษณ์, ผู้นำประกอบพิธี. บ้านเลขที่ 20 หมู่ที่ 7 บ้านเสมา
ตำบลหนองแปน อำเภอกมลาไสย จังหวัดกาฬสินธุ์.
- เนติการณ์ โพนินาม. (16 พฤษภาคม 2562). สัมภาษณ์, นักท่องเที่ยว. โบราณสถานพระธาตุยาคุ
บ้านเสมา ตำบลหนองแปน อำเภอกมลาไสย จังหวัดกาฬสินธุ์.
- บรรจง จงสมชัย. (28 มกราคม 2562). สัมภาษณ์, นักวิชาการวัฒนธรรมชำนาญการพิเศษ. สำนักงาน
วัฒนธรรมจังหวัดกาฬสินธุ์ ถนนเลี้ยวเมืองหัวคู ตำบลกาฬสินธุ์ อำเภอเมืองกาฬสินธุ์
จังหวัดกาฬสินธุ์.
- บัวแก้ว หงษ์สะอาด. (7 ตุลาคม 2562). สัมภาษณ์, ชาวชุมชนบ้านเสมา หมู่ที่ 7. โบราณสถานพระธาตุ
ยาคุ บ้านเสมา ตำบลหนองแปน อำเภอกมลาไสย จังหวัดกาฬสินธุ์.
- บัวไข วงศ์จันทร์. (5 กุมภาพันธ์ 2564). สัมภาษณ์, ชาวชุมชนบ้านเสมา หมู่ที่ 7. บ้านเลขที่ 105 หมู่ที่ 7
บ้านเสมา ตำบลหนองแปน อำเภอกมลาไสย จังหวัดกาฬสินธุ์.
- บุญถิ่น คชศิริ. (10 เมษายน 2564). สัมภาษณ์, ชาวชุมชนบ้านเสมา หมู่ที่ 7. บ้านเสมา ตำบลหนองแปน
อำเภอกมลาไสย จังหวัดกาฬสินธุ์.
- บุญล้วน สุภาชี. (10 เมษายน 2564). สัมภาษณ์, ผู้ช่วยผู้ใหญ่บ้าน. บ้านเลขที่ 106 หมู่ที่ 7 บ้านเสมา
ตำบลหนองแปน อำเภอกมลาไสย จังหวัดกาฬสินธุ์.
- บุญเลิศ เถาว์ลัยดี. (16 พฤษภาคม 2562). สัมภาษณ์, นักวิชาการที่ดินชำนาญการ. โบราณสถานพระ
ธาตุยาคุ บ้านเสมา ตำบลหนองแปน อำเภอกมลาไสย จังหวัดกาฬสินธุ์.
- บุญส่ง ศรีจันทร์. (10 กุมภาพันธ์ 2563). สัมภาษณ์, ผู้นำประกอบพิธี. โบราณสถานพระธาตุยาคุ
บ้านเสมา ตำบลหนองแปน อำเภอกมลาไสย จังหวัดกาฬสินธุ์.

- บุศรา ขาวจัตุรัส. (18 กุมภาพันธ์ 2562). สัมภาษณ์, นักท่องเที่ยว. โบราณสถานพระธาตุยาคุ
บ้านเสมา ตำบลหนองแปน อำเภอกมลาไสย จังหวัดกาฬสินธุ์.
- ปฎิพงษ์ ภูงามทอง. (16 กุมภาพันธ์ 2562). สัมภาษณ์, นักวิชาการวัฒนธรรมชำนาญการ.
โบราณสถานพระธาตุยาคุ บ้านเสมา ตำบลหนองแปน อำเภอกมลาไสย
จังหวัดกาฬสินธุ์.
- ปฎิภาณ บุตรโพธิ์ศรี. (29 สิงหาคม 2563). สัมภาษณ์, เจ้าหน้าที่ดูแลรักษาโบราณสถาน สำนักศิลปากรที่
9 อุบลราชธานี. ดอนปู่ตา บ้านเสมา ตำบลหนองแปน อำเภอกมลาไสย จังหวัดกาฬสินธุ์.
- ประพันธ์ ศรีพินนา. (27 มิถุนายน 2563). สัมภาษณ์, ประธานอาสาสมัครสาธารณสุขหมู่บ้าน หมู่ที่ 7.
วัดโพธิ์ชัยเสมาราม บ้านเสมา ตำบลหนองแปน อำเภอกมลาไสย จังหวัดกาฬสินธุ์.
- ประมุข มหิพันธ์. (26 ตุลาคม 2563). สัมภาษณ์, ประชาชนท้องถิ่น. บ้านเลขที่ 89 หมู่ที่ 5 บ้านข้างอียอ
ตำบลหลุบ อำเภอเมืองกาฬสินธุ์ จังหวัดกาฬสินธุ์.
- ประยูร นาถ้านาค. (5 พฤศจิกายน 2563). สัมภาษณ์, กำนันตำบลหนองแปน. โบราณสถานพระธาตุยาคุ
บ้านเสมา ตำบลหนองแปน อำเภอกมลาไสย จังหวัดกาฬสินธุ์.
- ประเสริฐ นาชัยเพชร. (5 กุมภาพันธ์ 2564). สัมภาษณ์, ผู้นำประกอบพิธี. โบราณสถานพระธาตุยาคุ
บ้านเสมา ตำบลหนองแปน อำเภอกมลาไสย จังหวัดกาฬสินธุ์.
- ปราณี นาชัยลาน. (10 เมษายน 2564). สัมภาษณ์, ชาวชุมชนบ้านเสมา หมู่ที่ 7. บ้านเสมา
ตำบลหนองแปน อำเภอกมลาไสย จังหวัดกาฬสินธุ์.
- ปิยวัฒน์ กิมะพงศ์. (10 กุมภาพันธ์ 2563). สัมภาษณ์, นักท่องเที่ยว. โบราณสถานพระธาตุยาคุ
บ้านเสมา ตำบลหนองแปน อำเภอกมลาไสย จังหวัดกาฬสินธุ์.
- เป็รียง ศิริแสน. (10 เมษายน 2564). สัมภาษณ์, คณะกรรมการชุมชนบ้านเสมา. โบราณสถานพระธาตุยาคุ
บ้านเสมา ตำบลหนองแปน อำเภอกมลาไสย จังหวัดกาฬสินธุ์.
- พรสวรรค์ พรดอนก่อ. (16 กุมภาพันธ์ 2562). สัมภาษณ์, รองผู้อำนวยการวิทยาลัยนาฏศิลป์
กาฬสินธุ์. โบราณสถานพระธาตุยาคุ บ้านเสมา ตำบลหนองแปน อำเภอกมลาไสย
จังหวัดกาฬสินธุ์.
- พระครูโพธิ์ชัยวรารักษ์. (27 มิถุนายน 2563). สัมภาษณ์, เจ้าอาวาสวัดโพธิ์ชัยเสมาราม. วัดโพธิ์ชัย
เสมาราม บ้านเสมา ตำบลหนองแปน อำเภอกมลาไสย จังหวัดกาฬสินธุ์.
- พระครูเมตตาคุณาภรณ์. (26 พฤษภาคม 2563). สัมภาษณ์, เจ้าอาวาสวัดสิมนาโก/ราษฎร์ท้องถิ่น
วัดสิมนาโก ตำบลนาโก อำเภอกุฉินารายณ์ จังหวัดกาฬสินธุ์.
- พระครูวรธรรมธัช. (6 กุมภาพันธ์ 2564). สัมภาษณ์, เจ้าคณะจังหวัดกาฬสินธุ์. วัดสว่างคงคา
ถนนอนรรฆวนาค ตำบลกาฬสินธุ์ อำเภอเมืองกาฬสินธุ์ จังหวัดกาฬสินธุ์.
- พระครูศรีปริยัติโชติธรรม. (18 มีนาคม 2563). สัมภาษณ์, เจ้าคณะอำเภอยางตลาด.
วัดสว่างหัวนาคำ ตำบลหัวนาคำ อำเภอยางตลาด จังหวัดกาฬสินธุ์.

พระครูโสภาสวราภรณ์. (19 พฤศจิกายน 2562). สัมภาษณ์, เจ้าอาวาสวัดสว่างอรุณนาบึง.

วัดสว่างอรุณนาบึง บ้านนาบึงตำบลหนองแปน อำเภอกมลาไสย จังหวัดกาฬสินธุ์.

_____. (27 มิถุนายน 2563). สัมภาษณ์, เจ้าอาวาสวัดสว่างอรุณนาบึง. ที่วัดสว่างอรุณ น า บึง บ้านนาบึง ตำบลหนองแปน อำเภอกมลาไสย จังหวัดกาฬสินธุ์.

พระมหาทวี สิริวิฑฒโน. (8 มีนาคม 2564). สัมภาษณ์, ผู้ช่วยเจ้าอาวาสวัดกลาง พระอารามหลวง, วัดกลาง พระอารามหลวง ตำบลกาฬสินธุ์ อำเภอเมืองกาฬสินธุ์ จังหวัดกาฬสินธุ์.

พระมหาธีรณะ รตนสิริ. (27 มิถุนายน 2563). สัมภาษณ์, ผู้ช่วยเจ้าอาวาสวัดโพธิ์ชัยเสมาราม. วัดโพธิ์ชัยเสมาราม บ้านเสมา ตำบลหนองแปน อำเภอกมลาไสย จังหวัดกาฬสินธุ์.

_____. (30 มกราคม 2564). สัมภาษณ์, รองเจ้าอาวาสวัดโพธิ์ชัยเสมาราม.

วัดโพธิ์ชัยเสมาราม บ้านเสมา ตำบลหนองแปน อำเภอกมลาไสย จังหวัดกาฬสินธุ์.

พระมหาวราทิธ อาทิตวโร. (30 มกราคม 2564). สัมภาษณ์, รองเจ้าคณะอำเภอกมลาไสย.

วัดดอนทอง บ้านดงไทรทอง ตำบลโพนงาม อำเภอกมลาไสย จังหวัดกาฬสินธุ์.

พระมหานันต์ นิมิโล. (10 กุมภาพันธ์ 2563). สัมภาษณ์, เจ้าคณะอำเภอกมลาไสย. ที่วัดเกษมาคม ตำบลหลักเมือง อำเภอกมลาไสย จังหวัดกาฬสินธุ์.

พระราชศีลโสภิต. (6 ตุลาคม 2563). สัมภาษณ์, ที่ปรึกษาเจ้าคณะจังหวัดกาฬสินธุ์. วัดป่าพุทธมงคล บ้านช้างอียอ ตำบลหลุบ อำเภอเมืองกาฬสินธุ์ จังหวัดกาฬสินธุ์.

พระอธิการสิงห์ ธีรปญโญ. (8 กันยายน 2563). สัมภาษณ์, เจ้าอาวาสวัดโพธิ์ชัยหนองห้าง. วัดโพธิ์ชัย บ้านหนองห้าง หมู่ที่ 1 ตำบลหนองห้าง อำเภอกุฉินารายณ์ จังหวัดกาฬสินธุ์.

พระอุดม อคคธมโม. (5 พฤศจิกายน 2563). สัมภาษณ์, พระสงฆ์/ปราชญ์. วัดป่าบ้านดงเมือง บ้านกุดลิง ตำบลร่องคำ อำเภอร่องคำ จังหวัดกาฬสินธุ์.

พันใจ นครชัย. (31 กรกฎาคม 2562). สัมภาษณ์, รองประธานสภาวัฒนธรรมอำเภอหนองสูง จังหวัดมุกดาหาร. สถาบันวิจัยศิลปะและวัฒนธรรมอีสาน มหาวิทยาลัยมหาสารคาม.

พันธพงษ์ บัวผาย. (10 กุมภาพันธ์ 2563). สัมภาษณ์, นักท่องเที่ยว. โบราณสถานพระธาตุยาคู บ้านเสมา ตำบลหนองแปน อำเภอกมลาไสย จังหวัดกาฬสินธุ์.

พิชัย วันจรรยา. (14 กุมภาพันธ์ 2562). สัมภาษณ์, กำนันตำบลธัญญา. โบราณสถานพระธาตุยาคู บ้านเสมา ตำบลหนองแปน อำเภอกมลาไสย จังหวัดกาฬสินธุ์.

พิมลพร นาใจริบ. (16 กุมภาพันธ์ 2562). สัมภาษณ์, นักทัศนวิทยาชำนาญการ.

โบราณสถานพระธาตุยาคู บ้านเสมา ตำบลหนองแปน อำเภอกมลาไสย จังหวัดกาฬสินธุ์.

พีหมี ช่างภาพอิสระจากจังหวัดขอนแก่น. (1 กุมภาพันธ์ 2563). สัมภาษณ์, นักท่องเที่ยว.

โบราณสถาน พระธาตุยาคู บ้านเสมา ตำบลหนองแปน อำเภอกมลาไสย จังหวัดกาฬสินธุ์.

ไพจิต นาสุบิน. (10 เมษายน 2564). สัมภาษณ์, ชาวชุมชนบ้านเสมา หมู่ที่ 7. บ้านเสมา ตำบลหนองแปน อำเภอกมลาไสย จังหวัดกาฬสินธุ์.

- ไพโรสน พรหมกัลยา. (27 มิถุนายน 2563). สัมภาษณ์, ผู้ใหญ่บ้านเสมา หมู่ที่ 7, บ้านเลขที่ 37 หมู่ที่ 7 บ้านเสมา ตำบลหนองแปน อำเภอกมลาไสย จังหวัดกาฬสินธุ์.
- ภักดี กล้าวิจารณ์. (10 เมษายน 2564). สัมภาษณ์, คณะกรรมการชุมชนบ้านเสมา. บ้านเลขที่ 106 หมู่ที่ 7 บ้านเสมา ตำบลหนองแปน อำเภอกมลาไสย จังหวัดกาฬสินธุ์.
- ภิญญา อนุพันธ์. (8 กุมภาพันธ์ 2563). สัมภาษณ์, นักท่องเที่ยว. โบราณสถานพระธาตุยาคู บ้านเสมา ตำบลหนองแปน อำเภอกมลาไสย จังหวัดกาฬสินธุ์.
- มลัย บุญไชโย. (7 ตุลาคม 2562). สัมภาษณ์, ปราชญ์ท้องถิ่น. โบราณสถานพระธาตุยาคู บ้านเสมา ตำบลหนองแปน อำเภอกมลาไสย จังหวัดกาฬสินธุ์.
- ยศชนินทร์ กะตารัตน์. (6 กันยายน 2562). สัมภาษณ์, นักวิชาการวัฒนธรรม. โบราณสถานพระธาตุยาคู บ้านเสมา ตำบลหนองแปน อำเภอกมลาไสย จังหวัดกาฬสินธุ์.
- ยุทธพงศ์ มาตย์วิเศษ. (22 ตุลาคม 2563). สัมภาษณ์, ผู้นำประกอบพิธี. บ้านพักรองผู้ว่าราชการ จังหวัดกาฬสินธุ์ ถนนสุรินทร์ ตำบลกาฬสินธุ์ อำเภอกมลาไสย จังหวัดกาฬสินธุ์.
- ระเบียบ สุนทรกุ่มภ. (1 กันยายน 2563). สัมภาษณ์, ปราชญ์ท้องถิ่น, โบราณสถานพระธาตุยาคู บ้านเสมา ตำบลหนองแปน อำเภอกมลาไสย จังหวัดกาฬสินธุ์.
- รัชนีกร บำรุงสุข. (10 กุมภาพันธ์ 2563). สัมภาษณ์, นักท่องเที่ยว. โบราณสถานพระธาตุยาคู บ้านเสมา ตำบลหนองแปน อำเภอกมลาไสย จังหวัดกาฬสินธุ์.
- จำไพ บุตรโพธิ์ศรี. (10 เมษายน 2564). สัมภาษณ์, ชาวชุมชนบ้านเสมา หมู่ที่ 7. บ้านเสมา ตำบลหนองแปน อำเภอกมลาไสย จังหวัดกาฬสินธุ์.
- ละมัย โนนทอง. (20 พฤษภาคม 2562). สัมภาษณ์, ชาวชุมชนบ้านเสมา หมู่ที่ 7. โบราณสถาน พระธาตุยาคู บ้านเสมา ตำบลหนองแปน อำเภอกมลาไสย จังหวัดกาฬสินธุ์.
- วณิชวรรณ บุญผิว. (16 กุมภาพันธ์ 2562). สัมภาษณ์, ชาวชุมชนบ้านเสมา หมู่ที่ 7. โบราณสถาน พระธาตุยาคู บ้านเสมา ตำบลหนองแปน อำเภอกมลาไสย จังหวัดกาฬสินธุ์.
- วัชรียา สุขศีล. (1 กันยายน 2563). สัมภาษณ์, ชาวชุมชนบ้านเสมา หมู่ที่ 7, โบราณสถานพระธาตุยาคู บ้านเสมา ตำบลหนองแปน อำเภอกมลาไสย จังหวัดกาฬสินธุ์.
- _____. (30 มกราคม 2564). สัมภาษณ์, ชาวชุมชนบ้านเสมา หมู่ที่ 7. โบราณสถาน พระธาตุยาคู บ้านเสมา ตำบลหนองแปน อำเภอกมลาไสย จังหวัดกาฬสินธุ์.
- วาสนา สุภาชี. (10 เมษายน 2564). สัมภาษณ์, ชาวชุมชนบ้านเสมา หมู่ที่ 7. บ้านเสมา ตำบลหนองแปน อำเภอกมลาไสย จังหวัดกาฬสินธุ์.
- วุฒิพงษ์ ภูผารส. (16 พฤษภาคม 2562). สัมภาษณ์, ผู้นำประกอบพิธี. โบราณสถานพระธาตุยาคู บ้านเสมา ตำบลหนองแปน อำเภอกมลาไสย จังหวัดกาฬสินธุ์.
- ศุภเดช การถัก. (28 มกราคม 2562). สัมภาษณ์, ผู้อำนวยการสำนักงานพระพุทธศาสนาจังหวัดกาฬสินธุ์. สำนักงานพระพุทธศาสนาจังหวัดกาฬสินธุ์ ถนนสนามบิน ตำบลกาฬสินธุ์ อำเภอกมลาไสย จังหวัดกาฬสินธุ์.

- ศุภาวี บำรุงศักดิ์. (14 กุมภาพันธ์ 2562). สัมภาษณ์, วัฒนธรรมจังหวัดกาฬสินธุ์. โบราณสถาน พระธาตุยาคู บ้านเสมา ตำบลหนองแปน อำเภอกมลาไสย จังหวัดกาฬสินธุ์.
- _____. (10 พฤษภาคม 2562). สัมภาษณ์, วัฒนธรรมจังหวัดกาฬสินธุ์. โบราณสถาน พระธาตุยาคู บ้านเสมา ตำบลหนองแปน อำเภอกมลาไสย จังหวัดกาฬสินธุ์.
- สมพัต ภูพันธ์. (17 กุมภาพันธ์ 2562). สัมภาษณ์, ชาวชุมชนบ้านเสมา หมู่ที่ 7. โบราณสถานพระธาตุยาคู บ้านเสมา ตำบลหนองแปน อำเภอกมลาไสย จังหวัดกาฬสินธุ์.
- สวรรณ จริ่งเพชร. (10 เมษายน 2564). สัมภาษณ์, ชาวชุมชนบ้านเสมา หมู่ที่ 7. บ้านเสมา ตำบลหนองแปน อำเภอกมลาไสย จังหวัดกาฬสินธุ์.
- สัมฤทธิ์ กิตติโชค สุขสงค์. (28 มกราคม 2562). สัมภาษณ์, นายอำเภอกมลาไสย. โบราณสถานพระธาตุยาคู บ้านเสมา ตำบลหนองแปน อำเภอกมลาไสย จังหวัดกาฬสินธุ์.
- สายทอง รัตนวัน. (10 เมษายน 2564). สัมภาษณ์, ชาวชุมชนบ้านเสมา หมู่ที่ 7. บ้านเสมา ตำบลหนองแปน อำเภอกมลาไสย จังหวัดกาฬสินธุ์.
- สายันท์ วาริศรี. (16 พฤษภาคม 2562). สัมภาษณ์, ที่ทำการปกครองอำเภอกมลาไสย. โบราณสถาน พระธาตุยาคู บ้านเสมา ตำบลหนองแปน อำเภอกมลาไสย จังหวัดกาฬสินธุ์.
- สุเทพ ชัยวัฒน์. (16 พฤษภาคม 2562). สัมภาษณ์, นายอำเภอห้วยเม็ก. โบราณสถานพระธาตุยาคู บ้านเสมา ตำบลหนองแปน อำเภอกมลาไสย จังหวัดกาฬสินธุ์.
- สุรศักดิ์ หมวกชัยภูมิ. (31 ธันวาคม 2562). สัมภาษณ์, นักวิชาการวัฒนธรรมปฏิบัติการ. โบราณสถาน พระธาตุยาคู บ้านเสมา ตำบลหนองแปน อำเภอกมลาไสย จังหวัดกาฬสินธุ์.
- สุรัตาร์ นิลหมื่นไวย. (27 ธันวาคม 2561). สัมภาษณ์, ผู้อำนวยการสำนักงานการท่องเที่ยวและกีฬา จังหวัดกาฬสินธุ์. สำนักงานท่องเที่ยวและกีฬาจังหวัดกาฬสินธุ์ ถนนสนามบิน ตำบลหุบก อำเภอเมืองกาฬสินธุ์ จังหวัดกาฬสินธุ์.
- เสถียร ภูชื่นชม. (11 กุมภาพันธ์ 2564). สัมภาษณ์, ปราชญ์ท้องถิ่น. วัดสะอาดชัยศรี บ้านดอน ตำบลเหนือ อำเภอเมืองกาฬสินธุ์ จังหวัดกาฬสินธุ์.
- หนูรักษ์ บุญไชโย. (5 กุมภาพันธ์ 2564). สัมภาษณ์, ชาวชุมชนบ้านเสมา หมู่ที่ 7. บ้านเลขที่ 51 หมู่ที่ 7 บ้านเสมา ตำบลหนองแปน อำเภอกมลาไสย จังหวัดกาฬสินธุ์.
- อนุชิต แก้ววันนา. (19 กุมภาพันธ์ 2562). สัมภาษณ์, นักท่องเที่ยว. โบราณสถานพระธาตุยาคู บ้านเสมา ตำบลหนองแปน อำเภอกมลาไสย จังหวัดกาฬสินธุ์.
- อเนก แก้วคำแสน. (16 พฤษภาคม 2562). สัมภาษณ์, กลุ่มวิสาหกิจชุมชนอำเภอเขาวง. โบราณสถาน พระธาตุยาคู บ้านเสมา ตำบลหนองแปน อำเภอกมลาไสย จังหวัดกาฬสินธุ์.
- อภิชาติ คำตานิตย์. (22 ธันวาคม 2562). สัมภาษณ์, นักพัฒนาชุมชนชำนาญการ. โบราณสถานพระธาตุยาคู บ้านเสมา ตำบลหนองแปน อำเภอกมลาไสย จังหวัดกาฬสินธุ์.

- อภิเชษฐ์ เสมอใจ. (8 เมษายน 2564). สัมภาษณ์, รองผู้อำนวยการสถาบันวิจัยและพัฒนา มหาวิทยาลัยกาฬสินธุ์. โบราณสถานพระธาตุยาคู บ้านเสมา ตำบลหนองแปน อำเภอกมลาไสย จังหวัดกาฬสินธุ์.
- อภิญวัฒน์ โพธิ์सान. (31 กรกฎาคม 2562). สัมภาษณ์, อาจารย์ประจำภาควิชาสังคมวิทยาและมานุษยวิทยา. ที่สถาบันวิจัยศิลปะและวัฒนธรรมอีสาน มหาวิทยาลัยมหาสารคาม.
- อภิสิทธิ์ นันททรัพย์. (2 กุมภาพันธ์ 2563). สัมภาษณ์, นักท่องเที่ยว. โบราณสถานพระธาตุยาคู บ้านเสมา ตำบลหนองแปน อำเภอกมลาไสย จังหวัดกาฬสินธุ์.
- อภิสิทธิ์ ภูชัยแสง. (18 เมษายน 2562). สัมภาษณ์, ผู้ใหญ่บ้านโคกเครี. ที่ทำการผู้ใหญ่บ้านโคกเครี ตำบลอุ่มเม่า อำเภอยางตลาด จังหวัดกาฬสินธุ์.
- อรรธรณ บุษืออา. (7 ตุลาคม 2562). สัมภาษณ์, ชาวชุมชนบ้านเสมา หมู่ที่ 7. โบราณสถานพระธาตุยาคู บ้านเสมา ตำบลหนองแปน อำเภอกมลาไสย จังหวัดกาฬสินธุ์.
- อรุณี ผ่านจันทาร. (10 กุมภาพันธ์ 2563). สัมภาษณ์, นักท่องเที่ยว. โบราณสถานพระธาตุยาคู บ้านเสมา ตำบลหนองแปน อำเภอกมลาไสย จังหวัดกาฬสินธุ์.
- อัมพร นาชัยฤทธิ. (5 กุมภาพันธ์ 2564). สัมภาษณ์, ชาวชุมชนบ้านเสมา หมู่ที่ 7, ที่บ้านเสมา ตำบลหนองแปน อำเภอกมลาไสย จังหวัดกาฬสินธุ์.
- อำนาจ โนนหินหัก. (10 เมษายน 2564). สัมภาษณ์, ชาวชุมชนบ้านเสมา หมู่ที่ 7. บ้านเสมา ตำบลหนองแปน อำเภอกมลาไสย จังหวัดกาฬสินธุ์.
- อำพันธ์ นามนิตย์. (24 กันยายน 2563). สัมภาษณ์, ปราชญ์ท้องถิ่น. วัดจำปาทอง ตำบลนาทัน อำเภอกมลาไสย จังหวัดกาฬสินธุ์.
- อุดม นาชัยเงิน. (16 กุมภาพันธ์ 2562). สัมภาษณ์, นายกเทศมนตรีตำบลหนองแปน, สำนักงานเทศบาลตำบลหนองแปน อำเภอกมลาไสย จังหวัดกาฬสินธุ์.
- อุไรวรรณ สิงห์คร. (8 กุมภาพันธ์ 2563). สัมภาษณ์, นักท่องเที่ยว. โบราณสถานพระธาตุยาคู บ้านเสมา ตำบลหนองแปน อำเภอกมลาไสย จังหวัดกาฬสินธุ์.



ภาคผนวก ข
แบบสัมภาษณ์ชนิดกึ่งโครงสร้าง

พหุ ประทีป วิทยา

แบบสัมภาษณ์ชนิดกึ่งโครงสร้าง

หนังสือขอความร่วมมือ

แบบสัมภาษณ์วิจัยเรื่อง พลวัตวัฒนธรรมการใช้ชุมชนพื้นที่พระธาตุยาคูกับประเพณีประติษฐาน การวิจัยครั้งนี้เป็นการวิจัยเชิงคุณภาพ โดยผู้วิจัยแบ่งประชากรและกลุ่มเป้าหมายในการ สัมภาษณ์ออกเป็น 3 กลุ่ม คือ (1) กลุ่มผู้รู้ ประกอบด้วย พระสงฆ์ เจ้าหน้าที่รัฐ เช่น วัฒนธรรมจังหวัด ท้องเที่ยวและกีฬาจังหวัด และหน่วยงานอื่นๆ ที่เกี่ยวข้อง ตลอดจนถึงปราชญ์ชาวบ้าน (2) กลุ่มผู้ปฏิบัติ ประกอบด้วย เจ้าหน้าที่รัฐ ผู้นำชุมชน ผู้นำประกอบพิธีกรรมในท้องถิ่น และ (3) กลุ่มผู้สนับสนุน ประกอบด้วย ประชาชนบ้านเสมา ตำบลหนองแปน อำเภอภมลาไสย จังหวัดกาฬสินธุ์ และนักท่องเที่ยว ซึ่ง การวิจัยนี้เป็นส่วนหนึ่งของการศึกษาตามหลักสูตรศิลปศาสตรมหาบัณฑิต สาขาวิชาศาสนาและภูมิปัญญา เพื่อการพัฒนา คณะมนุษยศาสตร์และสังคมศาสตร์ มหาวิทยาลัยมหาสารคาม

แบบสัมภาษณ์ชนิดกึ่งโครงสร้างในชุดนี้ใช้สัมภาษณ์ข้อมูลเชิงลึก เพื่อศึกษาวัฒนธรรมการ ใช้ชุมชน บริบทสังคมวัฒนธรรมอีสาน และเพื่อศึกษาพลวัตวัฒนธรรมการใช้ชุมชนพื้นที่พระธาตุยาคูกับ ประเพณีประติษฐาน ก่อนที่จะนำข้อมูลมารวบรวม เรียบเรียง วิเคราะห์ สังเคราะห์ และสรุปอภิปรายผลพร้อม ข้อเสนอแนะ โดยผู้วิจัยจำแนกแบบสัมภาษณ์ออกเป็น 3 ส่วน ดังนี้

ส่วนที่ 1 แบบสัมภาษณ์ชนิดกึ่งโครงสร้างบริบทพื้นที่ศึกษา

ส่วนที่ 2 แบบสัมภาษณ์ชนิดกึ่งโครงสร้างสูงประเภทต่างๆ ที่ปรากฏในบริบทสังคม วัฒนธรรมอีสาน

ส่วนที่ 3 แบบสัมภาษณ์ชนิดกึ่งโครงสร้างการสร้างประเพณีประติษฐานในบริบทพื้นที่พระ ธาตุยาคู

ข้อมูลที่ได้จากท่านจะนำไปใช้ประโยชน์เพื่อเป็นแนวทางในการพัฒนาพื้นที่ทางวัฒนธรรมที่มี อยู่ในท้องถิ่น ตลอดจนถึงการยกระดับประเพณีประติษฐานบนพื้นที่พระธาตุยาคูให้สามารถสร้างคุณค่าแก่คนใน ท้องถิ่นมากยิ่งขึ้น อนึ่งแบบสัมภาษณ์ชนิดกึ่งโครงสร้างนี้ ได้แนบหัวข้อสัมภาษณ์เพื่อเก็บข้อมูลตาม วัตถุประสงค์ของการวิจัยเรื่อง พลวัตวัฒนธรรมการใช้ชุมชนพื้นที่พระธาตุยาคูกับประเพณีประติษฐาน เพื่อให้ ท่านได้พิจารณาแบบสัมภาษณ์ชนิดกึ่งโครงสร้างให้ท่านได้นำมาประกอบการให้ข้อมูล

จึงเรียนมาเพื่อโปรดพิจารณาให้ความอนุเคราะห์ กรุณาให้ข้อมูลการสัมภาษณ์ตามความเป็น จริง หรือตามความรู้สึกที่แท้จริงของท่านตามข้อมูลแบบสัมภาษณ์ชนิดกึ่งโครงสร้าง และขอขอบคุณมา ณ โอกาสนี้

นายสิทธิชัย ระหาญนอก

นิสิตปริญญาโท

สาขาวิชาศาสนาและภูมิปัญญาเพื่อการพัฒนา

คณะมนุษยศาสตร์และสังคมศาสตร์ มหาวิทยาลัยมหาสารคาม

แบบสัมภาษณ์ชนิดกึ่งโครงสร้างบริบทพื้นที่ศึกษา

งานวิจัยเรื่องพลวัตวัฒนธรรมการใช้ชุมชนพื้นที่พระธาตุยาคูกับประเพณีประติษฐ์

วัตถุประสงค์

1. เพื่อศึกษาวัฒนธรรมการใช้ชุมชนในบริบทสังคมวัฒนธรรมอีสาน
2. เพื่อศึกษาพลวัตวัฒนธรรมการใช้ชุมชนในบริบทพื้นที่พระธาตุยาคูกับประเพณีประติษฐ์

แบบสัมภาษณ์ชนิดกึ่งโครงสร้าง

แบบสัมภาษณ์ชนิดกึ่งโครงสร้างบริบทพื้นที่ศึกษา ชุดนี้แบ่งออกเป็น 4 ส่วน ดังนี้

ส่วนที่ 1 ข้อมูลพื้นฐานของผู้ให้สัมภาษณ์

ส่วนที่ 2 ข้อมูลประวัติความเป็นมาของบ้านเสมา ตำบลหนองแปน อำเภอกมลาไสย

จังหวัดกาฬสินธุ์

ส่วนที่ 3 ข้อมูลประวัติความเป็นมาของพระธาตุยาคู บ้านเสมา ตำบลหนองแปน

อำเภอกมลาไสย จังหวัดกาฬสินธุ์

ส่วนที่ 4 ข้อมูลประวัติความเป็นมาของวัดโพธิ์ชัยเสมาราม บ้านเสมา ตำบลหนอง

แปน อำเภอกมลาไสย จังหวัดกาฬสินธุ์

ส่วนที่ 5 ข้อเสนอแนะหรือความคิดเห็นอื่นๆ (ถ้ามี)

ข้อมูลที่ได้จากท่านจะนำไปใช้ประโยชน์เพื่อเป็นแนวทางในการพัฒนาพื้นที่ทางวัฒนธรรมที่มีอยู่ในท้องถิ่น ตลอดจนการยกระดับประเพณีประติษฐ์บนพื้นที่พระธาตุยาคูให้สามารถสร้างคุณค่าแก่คนในท้องถิ่นมากยิ่งขึ้น

ส่วนที่ 1 ข้อมูลพื้นฐานของผู้ให้สัมภาษณ์

1. ชื่อ - นามสกุล.....
2. ตำแหน่งปัจจุบัน.....
3. สถานที่ทำงาน.....
4. สถานที่อยู่ปัจจุบัน.....

พูน บุญเกิด ชีวะ

ส่วนที่ 2 ข้อมูลประวัติความเป็นมาของบ้านเสมา ตำบลหนองแปน อำเภอกมลาไสย จังหวัดกาฬสินธุ์

2.1 ท่านทราบประวัติความเป็นมาของบ้านเสมา ตำบลหนองแปน อำเภอกมลาไสย จังหวัดกาฬสินธุ์ อย่างไรบ้าง

.....

.....

.....

.....

.....

.....

2.2 ท่านทราบประวัติความเป็นมาของตำนานเมืองฟ้าแดดสงยางอย่างไรบ้าง และมีความเกี่ยวข้องกับบ้านเสมา ตำบลหนองแปน อำเภอกมลาไสย จังหวัดกาฬสินธุ์ อย่างไร

.....

.....

.....

.....

.....

.....

ส่วนที่ 3 ข้อมูลประวัติความเป็นมาของพระธาตุยาคู บ้านเสมา ตำบลหนองแปน อำเภอกมลาไสย จังหวัดกาฬสินธุ์

3.1 ท่านทราบประวัติความเป็นมาของพระธาตุยาคู บ้านเสมา ตำบลหนองแปน อำเภอกมลาไสย จังหวัดกาฬสินธุ์ อย่างไรบ้าง

.....

.....

.....

.....

.....

.....

พหุบัณฑิต ชิว

3.2 ท่านทราบถึงความสัมพันธ์ระหว่างตำนานเมืองฟ้าแดดสงยางกับพระธาตุยาคู อย่างไรบ้าง

.....

.....

.....

.....

.....

.....

3.3 นอกจากพระธาตุยาคู ท่านทราบประวัติความเป็นมาของโบราณสถานอื่นๆ ที่อยู่ในพื้นที่บ้านเสมา ตำบลหนองแปน อำเภอกมลาไสย จังหวัดกาฬสินธุ์ และพื้นที่ใกล้เคียง อย่างไรบ้าง

.....

.....

.....

.....

.....

.....

3.4 ท่านมองเห็นความเปลี่ยนแปลงของพระธาตุยาคูจากอดีตจนถึงปัจจุบันมีมิติใดบ้าง

.....

.....

.....

.....

.....

.....

ส่วนที่ 4 ข้อมูลประวัติความเป็นมาของวัดโพธิ์ชัยเสมาราม บ้านเสมา ตำบลหนองแปน อำเภอกมลาไสย จังหวัดกาฬสินธุ์

4.1 ท่านทราบประวัติความเป็นมาของวัดโพธิ์ชัยเสมาราม บ้านเสมา ตำบลหนองแปน อำเภอกมลาไสย จังหวัดกาฬสินธุ์ อย่างไรบ้าง

.....

.....

.....

.....

.....

.....

4.1 วัดโพธิ์ชัยเสมาราม เป็นศูนย์กลางการทำกิจกรรมของบ้านเสมออย่างไรบ้าง และจากอดีตถึงปัจจุบันกิจกรรมเหล่านั้นมีความเปลี่ยนแปลงหรือไม่ อย่างไร

.....

.....

.....

.....

.....

.....

.....

ส่วนที่ 5 ข้อเสนอแนะหรือความคิดเห็นอื่นๆ (ถ้ามี)

.....

.....

.....

.....

.....

.....

.....

เครื่องมือประกอบการสัมภาษณ์

1. ผู้สัมภาษณ์.....
- วันที่สัมภาษณ์.....
2. เครื่องมือที่ใช้.....

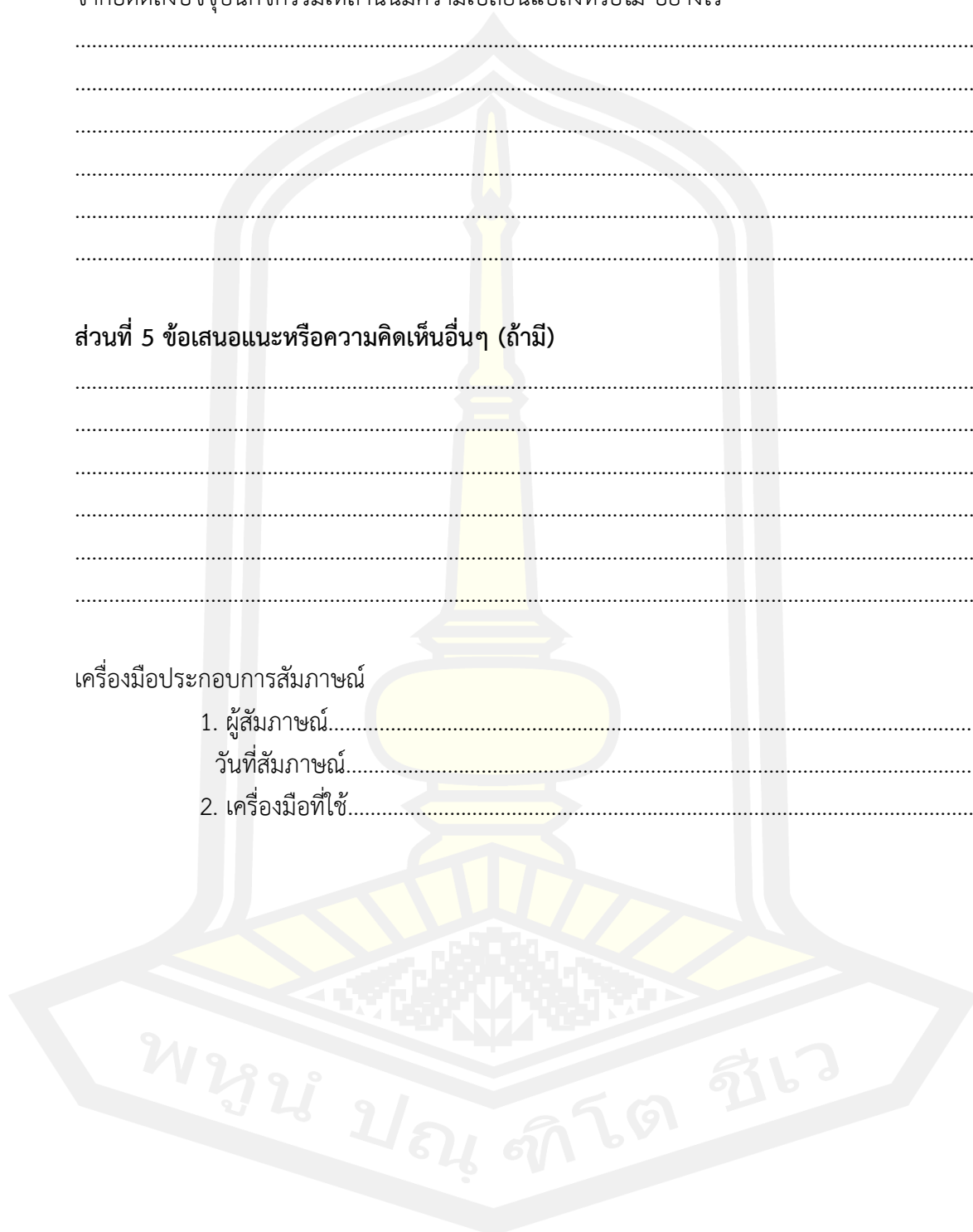

แบบสัมภาษณ์ชนิดกึ่งโครงสร้างประเภทต่างๆ ที่ปรากฏในบริบทสังคมวัฒนธรรมอีสาน
งานวิจัยเรื่องพลวัตวัฒนธรรมการใช้ชุมชนพื้นที่พระธาตุยาคูกับประเพณีประดิษฐ์

วัตถุประสงค์

1. เพื่อศึกษาวัฒนธรรมการใช้ชุมชน ในบริบทสังคมวัฒนธรรมอีสาน
2. เพื่อศึกษาพลวัตวัฒนธรรมการใช้ชุมชนในพื้นที่พระธาตุยาคูกับประเพณีประดิษฐ์

แบบสัมภาษณ์ชนิดกึ่งโครงสร้าง

แบบสัมภาษณ์ชนิดกึ่งโครงสร้างบริบทพื้นที่ศึกษา ชุดนี้แบ่งออกเป็น 5 ส่วน ดังนี้

- ส่วนที่ 1 ข้อมูลพื้นฐานของผู้ให้สัมภาษณ์
- ส่วนที่ 2 ชุมและบทบาทของชุมชนที่ปรากฏในหลักหิน - ใบเสมา
- ส่วนที่ 3 ชุมและบทบาทของชุมชนที่ปรากฏในจิตรกรรมฝาผนัง (ฮูปแต้ม)
- ส่วนที่ 4 ชุมและบทบาทของชุมชนที่ปรากฏในประเพณีฮีตสิบสอง และพิธีกรรมอื่นๆ
- ส่วนที่ 5 ข้อเสนอแนะหรือความคิดเห็นอื่นๆ (ถ้ามี)

ข้อมูลที่ได้จากท่านจะนำไปใช้ประโยชน์เพื่อเป็นแนวทางในการพัฒนาพื้นที่ทางวัฒนธรรมที่มีอยู่ในท้องถิ่น ตลอดจนการยกระดับประเพณีประดิษฐ์บนพื้นที่พระธาตุยาคูให้สามารถสร้างคุณค่าแก่คนในท้องถิ่นมากยิ่งขึ้น

ส่วนที่ 1 ข้อมูลพื้นฐานของผู้ให้สัมภาษณ์

1. ชื่อ - นามสกุล.....
2. ตำแหน่งปัจจุบัน.....
3. สถานที่ทำงาน.....
4. สถานที่อยู่ปัจจุบัน.....

ส่วนที่ 2 ชุมและบทบาทของชุมชนที่ปรากฏในหลักหิน - ใบเสมา

- 2.1 ชุมที่ปรากฏในหลักหิน - ใบเสมา มีชุมชนประเภทใดบ้าง

.....

.....

.....

.....

.....

.....

.....

2.2 นัยหรือความหมายของธงที่ปรากฏในหลักหิน – ใบเสมา มีนัยหรือความหมายอย่างไร

.....

.....

.....

.....

.....

.....

.....

2.3 บทบาทของธงที่ปรากฏในหลักหิน – ใบเสมา มีบทบาทอย่างไร

.....

.....

.....

.....

.....

.....

.....

ส่วนที่ 3 ธงและบทบาทของธงที่ปรากฏในจิตรกรรมฝาผนัง (อุโบสถ)

3.1 ธงที่ปรากฏในจิตรกรรมฝาผนัง (อุโบสถ) มีธงประเภทใดบ้าง

.....

.....

.....

.....

.....

.....

.....

3.2 นัยหรือความหมายของธงที่ปรากฏในจิตรกรรมฝาผนัง (อุโบสถ) มีนัยหรือความหมายอย่างไร

.....

.....

.....

.....

.....

.....

.....

3.3 บทบาทของธงที่ปรากฏในจิตรกรรมฝาผนัง (ธูปแต้ม) มีบทบาทอย่างไร

ส่วนที่ 4 ธงและบทบาทของธงที่ปรากฏในประเพณีฮีตสิบสอง และพิธีกรรมอื่นๆ

4.1 ธงที่ปรากฏในประเพณีฮีตสิบสอง และพิธีกรรมอื่นๆ มีธงประเภทใดบ้าง

4.2 นัยหรือความหมายของธงที่ปรากฏในประเพณีฮีตสิบสอง และพิธีกรรมอื่นๆ มีนัยหรือความหมายอย่างไร

4.3 บทบาทของธงที่ปรากฏในประเพณีฮีตสิบสอง และพิธีกรรมอื่นๆ มีบทบาทอย่างไร

พหุบัน ปลูก ที่ โต ชั่ว

ส่วนที่ 5 ข้อเสนอแนะหรือความคิดเห็นอื่นๆ (ถ้ามี)

.....

.....

.....

.....

.....

.....

เครื่องมือประกอบการสัมภาษณ์

1. ผู้สัมภาษณ์.....
- วันที่สัมภาษณ์.....
2. เครื่องมือที่ใช้.....

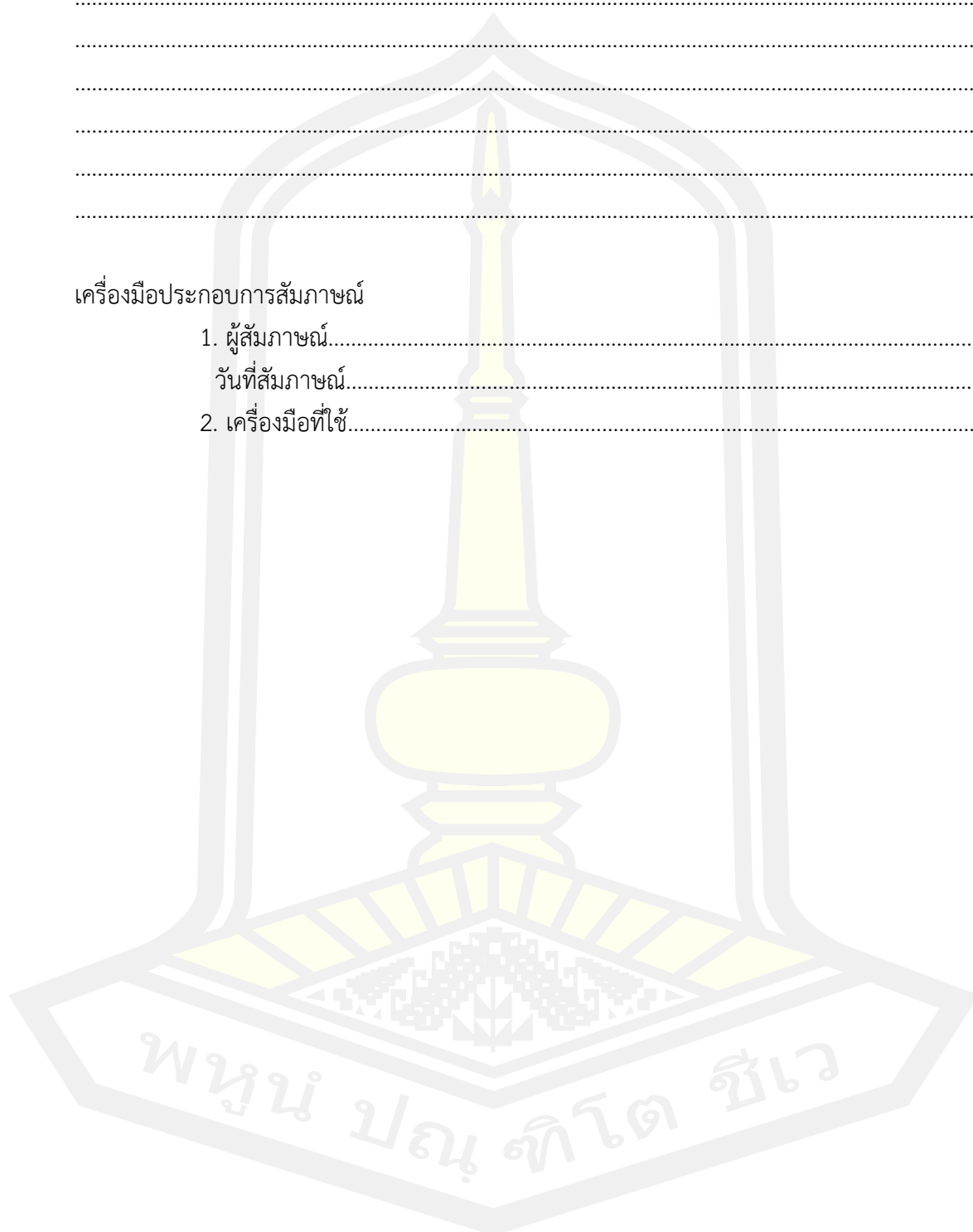

แบบสัมภาษณ์ชนิดกึ่งโครงสร้างประเพณีประดิษฐ์ในบริบทพื้นที่พระธาตุยาคู
งานวิจัยเรื่องพลวัตวัฒนธรรมการใช้ชุมชนพื้นที่พระธาตุยาคูกับประเพณีประดิษฐ์

วัตถุประสงค์

1. เพื่อศึกษาวัฒนธรรมการใช้ชุมชนในบริบทสังคมวัฒนธรรมอีสาน
2. เพื่อศึกษาพลวัตวัฒนธรรมการใช้ชุมชนในบริบทพื้นที่พระธาตุยาคูกับประเพณีประดิษฐ์

แบบสัมภาษณ์ชนิดกึ่งโครงสร้าง

แบบสัมภาษณ์ชนิดกึ่งโครงสร้างบริบทพื้นที่ศึกษา ชุดนี้แบ่งออกเป็น 5 ส่วน ดังนี้

- ส่วนที่ 1 ข้อมูลพื้นฐานของผู้ให้สัมภาษณ์
- ส่วนที่ 2 ประเพณีชาวบ้านที่เคยถือปฏิบัติในพื้นที่พระธาตุยาคู
- ส่วนที่ 3 ประเพณีประดิษฐ์ในพื้นที่พระธาตุยาคู
- ส่วนที่ 4 ชุมชนกับประเพณีประดิษฐ์ในพื้นที่พระธาตุยาคู
- ส่วนที่ 5 ข้อเสนอแนะหรือความคิดเห็นอื่นๆ (ถ้ามี)

ข้อมูลที่ได้จากท่านจะนำไปใช้ประโยชน์เพื่อเป็นแนวทางในการพัฒนาพื้นที่ทางวัฒนธรรมที่มีอยู่ในท้องถิ่น ตลอดจนการยกระดับประเพณีประดิษฐ์บนพื้นที่พระธาตุยาคูให้สามารถสร้างคุณค่าแก่คนในท้องถิ่นมากยิ่งขึ้น

ส่วนที่ 1 ข้อมูลพื้นฐานของผู้ให้สัมภาษณ์

1. ชื่อ – นามสกุล.....
2. ตำแหน่งปัจจุบัน.....
3. สถานที่ทำงาน.....
4. สถานที่อยู่ปัจจุบัน.....

ส่วนที่ 2 ประเพณีชาวบ้านที่เคยถือปฏิบัติในพื้นที่พระธาตุยาคู

- 2.1 ประเพณีและพิธีกรรมที่ชาวบ้านเคยถือปฏิบัติในพื้นที่พระธาตุยาคูมีอะไรบ้าง

.....

.....

.....

.....

.....

.....

.....

2.2 ลักษณะประเพณีและพิธีกรรมที่ชาวบ้านเคยถือปฏิบัติในพื้นที่พระธาตุยาकुเป็น
อย่างไร

.....

.....

.....

.....

.....

.....

.....

2.3 บทบาท/การเข้าไปมีส่วนร่วม ในประเพณีและพิธีกรรมที่ชาวบ้านเคยถือปฏิบัติใน
พื้นที่พระธาตุยาकु อย่างไรบ้าง

.....

.....

.....

.....

.....

.....

.....

2.4 ประเพณีและพิธีกรรมที่ชาวบ้านเคยถือปฏิบัติในพื้นที่พระธาตุยาकु สร้างคุณค่า
ให้กับคนในท้องถิ่นอย่างไรบ้าง

.....

.....

.....

.....

.....

.....

.....

ส่วนที่ 3 ประเพณีประติษฐานพื้นที่พระธาตุยาकु

3.1 องค์ประกอบของประเพณีประติษฐานพื้นที่พระธาตุยาकुมีอะไรบ้าง

.....

.....

.....

.....

.....

.....

.....

3.2 ความเปลี่ยนแปลงระหว่างประเพณีและพิธีกรรมที่ชาวบ้านเคยถือปฏิบัติในพื้นที่ พระธาตุยาคูในอดีต กับประเพณีประติษฐ์บนพื้นที่พระธาตุยาคูในปัจจุบัน มีความแตกต่างกัน อย่างไร

.....

.....

.....

.....

.....

.....

3.3 บทบาท/การเข้าไปมีส่วนร่วม ในประเพณีประติษฐ์บนพื้นที่พระธาตุยาคู อย่างไรบ้าง

.....

.....

.....

.....

.....

.....

3.4 ประเพณีประติษฐ์บนพื้นที่พระธาตุยาคู สร้างคุณค่าให้กับคนในท้องถิ่นอย่างไรบ้าง

.....

.....

.....

.....

.....

.....

ส่วนที่ 4 ธุงกับประเพณีประติษฐ์บนพื้นที่พระธาตุยาคู

4.1 ธุงที่ปรากฏในพื้นที่พระธาตุยาคูในอดีต มีธุงประเภทใดบ้าง

.....

.....

.....

.....

.....

.....

4.2 บทบาทของธงที่ปรากฏในพื้นที่พระธาตุยาकुในอดีตเป็นอย่างไร

.....

.....

.....

.....

.....

.....

4.3 ธงถูกนำมาใช้เป็นองค์ประกอบในการสร้างประเพณีประติษฐานพื้นที่พระธาตุยาकुอย่างไร

.....

.....

.....

.....

.....

.....

4.4 ธง สร้างคุณค่าให้กับคนในท้องถิ่นอย่างไรบ้าง

.....

.....

.....

.....

.....

.....

ส่วนที่ 5 ข้อเสนอแนะหรือความคิดเห็นอื่นๆ (ถ้ามี)

.....

.....

.....

.....

.....

.....

เครื่องมือประกอบการสัมภาษณ์

1. ผู้สัมภาษณ์.....

วันที่สัมภาษณ์.....

2. เครื่องมือที่ใช้.....

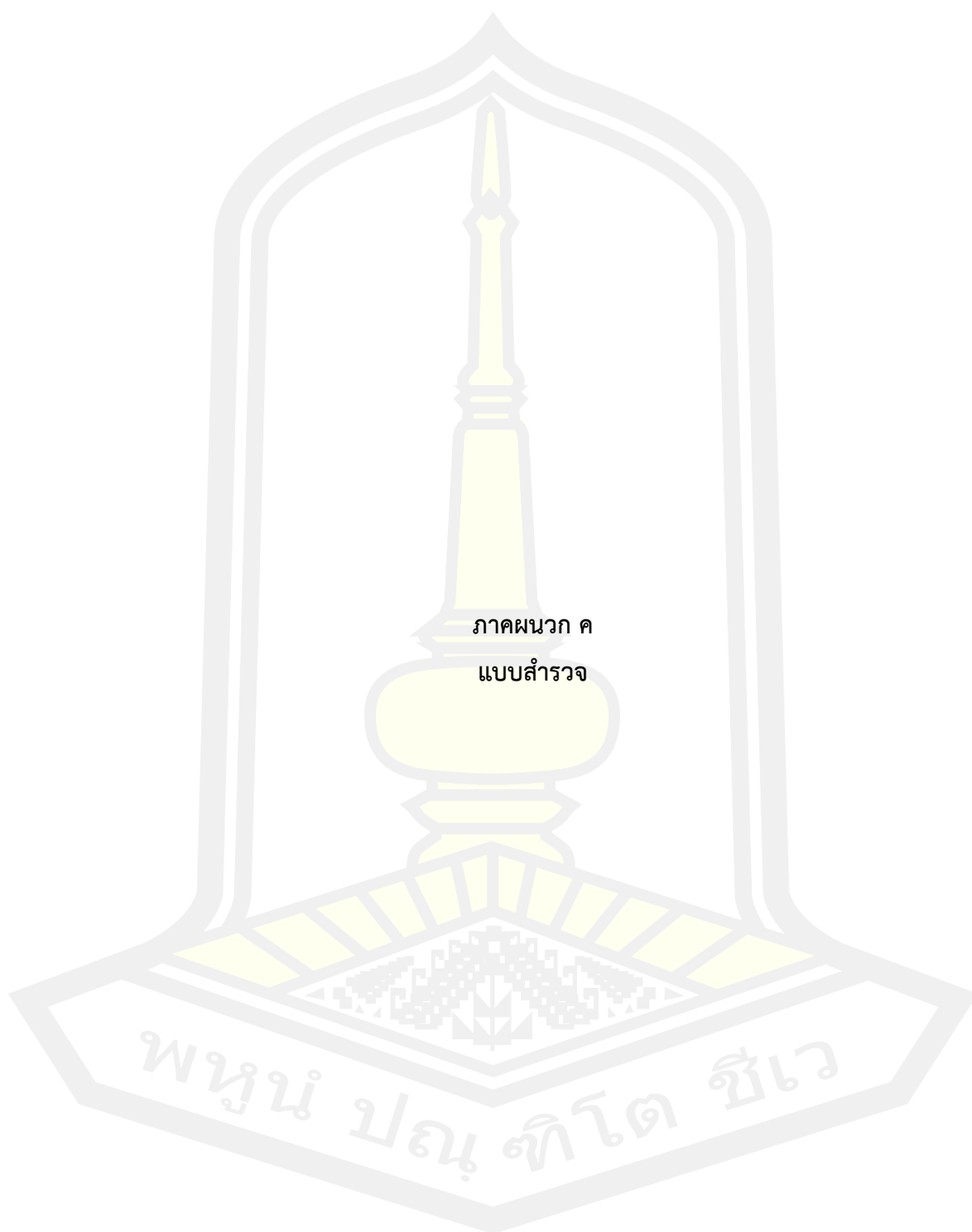

ภาคผนวก ค
แบบสำรวจ

พหุบัณฑิตวิทโย ชีวะ

แบบสำรวจประเภทของธงที่ปรากฏในบริบทสังคมวัฒนธรรมอีสาน
งานวิจัยเรื่องพลวัตวัฒนธรรมการใช้ธงบนพื้นที่พระธาตุยาคูกับประเพณีประเพณีประเพณี

วัตถุประสงค์

1. เพื่อศึกษาวัฒนธรรมการใช้ธง ในบริบทสังคมวัฒนธรรมอีสาน
2. เพื่อศึกษาพลวัตวัฒนธรรมการใช้ธงในบริบทพื้นที่พระธาตุยาคูกับประเพณีประเพณี

1. สำรวจธงที่ปรากฏในวัฒนธรรมที่เป็นรูปธรรม

ธงที่ปรากฏในวัฒนธรรมที่เป็นรูปธรรม	ประเภทธงที่พบ							
	ปาก	ธง	ไตรรงค์	ปะ	ธงไทย	ธงสามทาง	ธงเสาหงส์	ธงอื่นๆ
หลักหิน-ใบเสมา								
วรรณกรรม								
จิตรกรรมฝาผนัง (ฮูปแต้ม)								

สรุป

.....

.....

.....

.....

แบบสำรวจประเภทของธงที่ปรากฏในบริบทสังคมวัฒนธรรมอีสาน
งานวิจัยเรื่องพลวัตวัฒนธรรมการใช้ธงบนพื้นที่พระธาตุยาคูกับประเพณีประติษฐ์

วัตถุประสงค์

1. เพื่อศึกษาวัฒนธรรมการใช้ธง ในบริบทสังคมวัฒนธรรมอีสาน
2. เพื่อศึกษาพลวัตวัฒนธรรมการใช้ธงในบริบทพื้นที่พระธาตุยาคูกับประเพณีประติษฐ์

2. สํารวจธงที่ปรากฏในวัฒนธรรมที่เป็นนามธรรม

ธงที่ปรากฏใน วัฒนธรรมที่เป็น นามธรรม	ประเภทธงที่พบ									
	ธงชื่อ	ธงสีหมู่	ธงตัวพืง	ธงผะเหวด	ธงโยแมงเมม	ธงสะแบง	ธงภูริน	ธงผาศ	ธงแจกข้าว	ธงอื่น ๆ
บุญคุณลาน										
บุญผะเหวด										
บุญสงกรานต์										
บุญซำฮะ										
บุญภูริน										
พิธีเผาศพ										
บุญแจกข้าว										

สรุป

.....

.....

.....

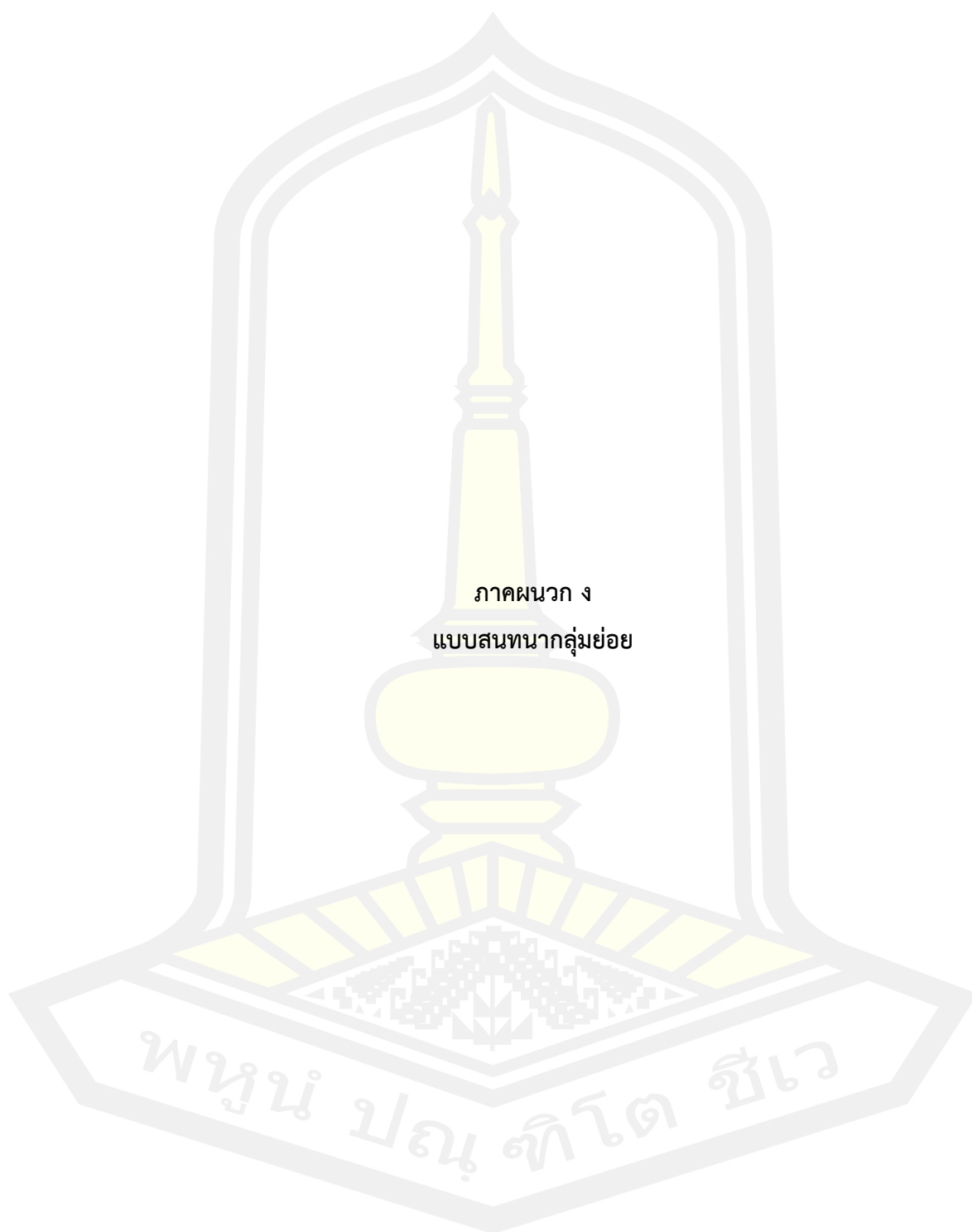

ภาคผนวก ง
แบบสนทนากลุ่มย่อย

พหุบัณฑิต โสภโศภ

แบบสนทนากลุ่มย่อย (Focus Group)

งานวิจัยเรื่องพลวัตวัฒนธรรมการใช้ธงบนพื้นที่พระธาตุยาคูกับประเพณีประติษฐ์

1. ผู้รับผิดชอบ.....

2. วัน เวลาที่จัด.....

3. สถานที่จัด.....

4. จำนวนผู้เข้าร่วมกิจกรรม จำนวนคน ประกอบด้วย

1)

2)

3)

4)

5)

6)

7)

8)

9)

10)

5. ประเด็นการสนทนา

1)

2)

3)

4)

5)

6. สรุปเนื้อหา

.....

.....

.....

.....

.....

.....

.....

.....

.....

.....

.....

.....

.....

.....

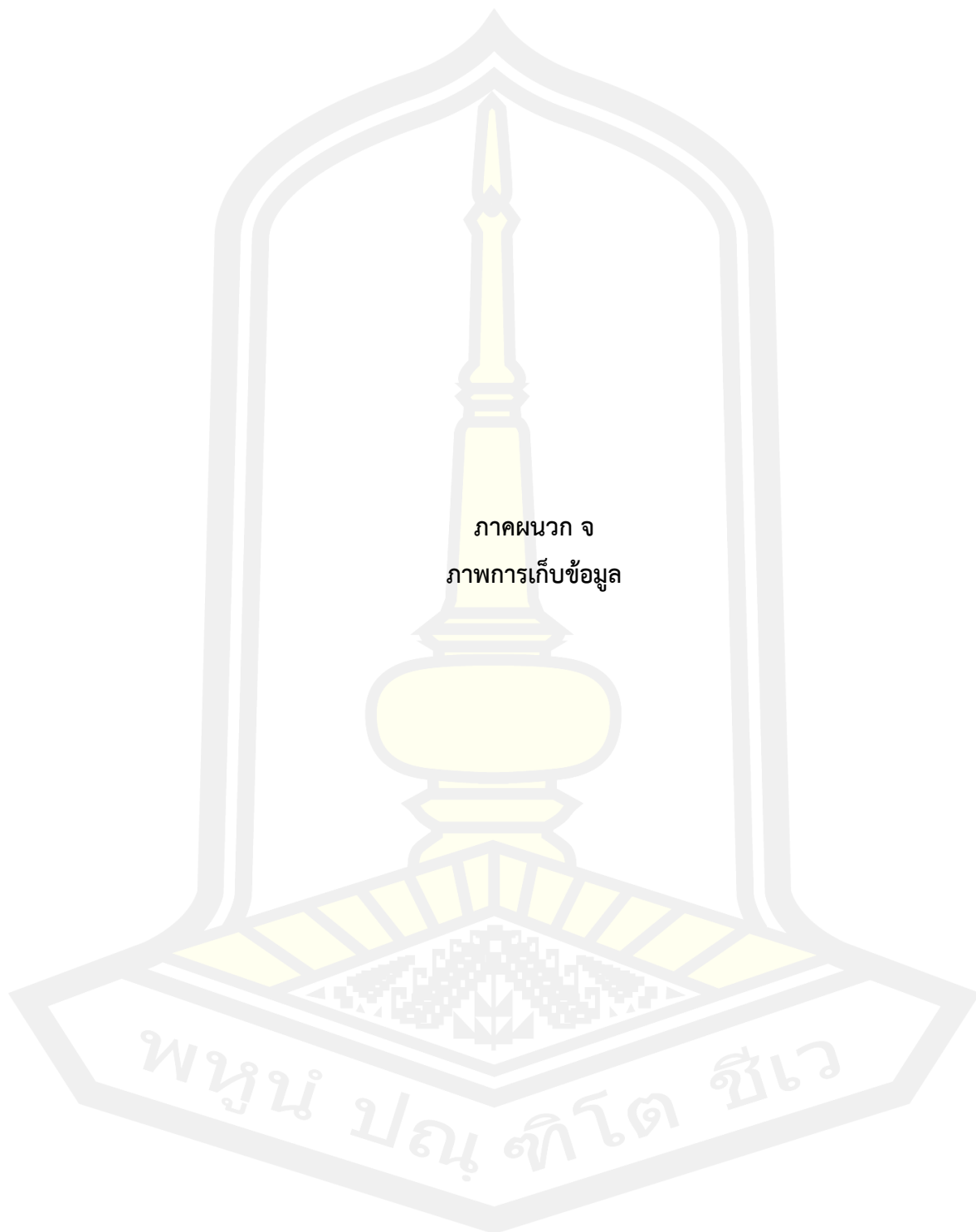

ภาคผนวก จ
ภาพการเก็บข้อมูล

พหุมนุ ปณฺ ทิโต ชีเว



ภาพการเก็บข้อมูลความทรงจำของชาวบ้านเสมา



ภาพการสนทนากลุ่มย่อย



ภาพการเก็บข้อมูลจากผู้สูงอายุในชุมชนบ้านเสมา



ภาพการเก็บข้อมูลจากนักท่องเที่ยว



ภาพการเก็บข้อมูลจากปราชญ์ชาวบ้านทำธงใยแมงมุม



ภาพการเก็บข้อมูลจากกลุ่มวิสาหกิจชุมชนบ้านเสมา



ภาพการเก็บข้อมูลจากพระสงฆ์ในพื้นที่ชุมชนบ้านเสมา



ภาพการเก็บข้อมูลจากผู้นำชุมชนในพื้นที่บ้านเสมา

ประวัติผู้เขียน

ชื่อ	นายสิทธิชัย ระหาญนอก
วันเกิด	วันที่ 16 กุมภาพันธ์ พ.ศ. 2535
สถานที่เกิด	อำเภอเมืองนครราชสีมา จังหวัดนครราชสีมา
สถานที่อยู่ปัจจุบัน	สำนักงานพระพุทธศาสนาจังหวัดกาฬสินธุ์ ถนนสนามบิน ตำบลกาฬสินธุ์ อำเภอเมืองกาฬสินธุ์ จังหวัดกาฬสินธุ์ รหัสไปรษณีย์ 46000 โทรศัพท์ 098 – 2703602 E-mail : rhythm_nui@hotmail.com
ตำแหน่งหน้าที่การงาน	นักวิชาการศาสนาปฏิบัติการ
สถานที่ทำงานปัจจุบัน	สำนักงานพระพุทธศาสนาจังหวัดกาฬสินธุ์ ถนนสนามบิน ตำบลกาฬสินธุ์ อำเภอเมืองกาฬสินธุ์ จังหวัดกาฬสินธุ์ รหัสไปรษณีย์ 46000
ประวัติการศึกษา	พ.ศ. 2552 มัธยมศึกษาปีที่ 6 โรงเรียนสุรธรรมพิทักษ์ จังหวัดนครราชสีมา พ.ศ. 2556 ปริญญารัฐศาสตรบัณฑิต (ร.บ.) เกียรตินิยมอันดับ 2 สาขาวิชาการเมืองการปกครอง มหาวิทยาลัยมหาสารคาม พ.ศ. 2564 ปริญญาศิลปศาสตรมหาบัณฑิต (ศศ.ม.) สาขาวิชาศาสนาและ ภูมิปัญญาเพื่อการพัฒนา มหาวิทยาลัยมหาสารคาม

พูน ปณ ทิโต ชีเว

