



การพัฒนารูปแบบการนิเทศเพื่อส่งเสริมการจัดการเรียนรู้ในการพัฒนาทักษะอาชีพและการมีงานทำ
สำหรับโรงเรียนขยายโอกาสทางการศึกษา สังกัดสำนักงานคณะกรรมการการศึกษาขั้นพื้นฐาน

วิทยานิพนธ์
ของ
อำนวยการ พุทธชาติ

เสนอต่อมหาวิทยาลัยมหาสารคาม เพื่อเป็นส่วนหนึ่งของการศึกษาตามหลักสูตร
ปริญญาการศึกษาดุขฎีบัณฑิต สาขาวิชาการนิเทศการศึกษา
พฤษภาคม 2564

ลิขสิทธิ์เป็นของมหาวิทยาลัยมหาสารคาม

การพัฒนารูปแบบการนิเทศเพื่อส่งเสริมการจัดการเรียนรู้ในการพัฒนาทักษะอาชีพและการปฏิบัติงาน
สำหรับโรงเรียนขยายโอกาสทางการศึกษา สังกัดสำนักงานคณะกรรมการการศึกษาขั้นพื้นฐาน

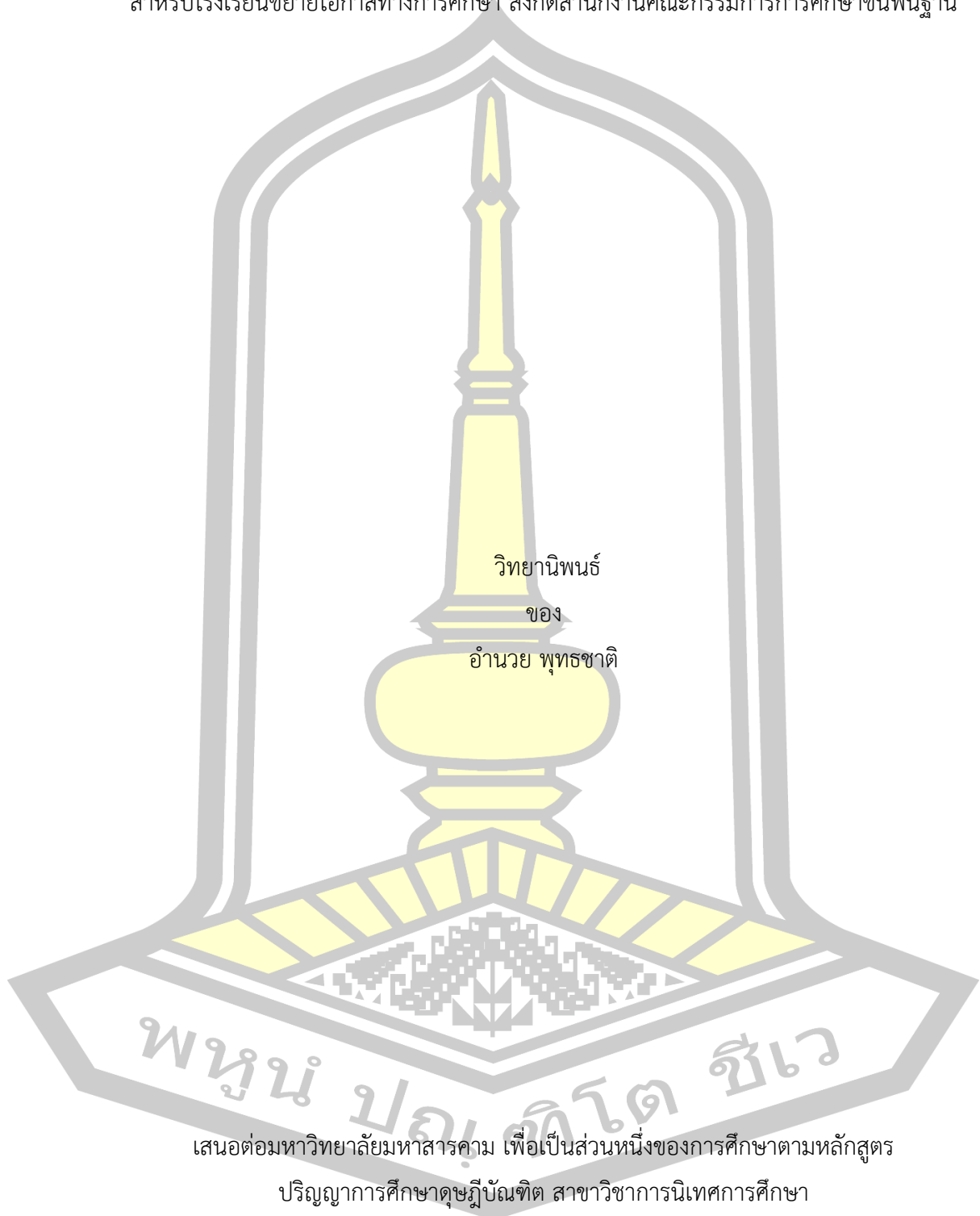

เสนอต่อมหาวิทยาลัยมหาสารคาม เพื่อเป็นส่วนหนึ่งของการศึกษาตามหลักสูตร

ปริญญาการศึกษาดุริยบัณฑิต สาขาวิชาการนิเทศการศึกษา

พฤษภาคม 2564

ลิขสิทธิ์เป็นของมหาวิทยาลัยมหาสารคาม

Development of Supervision Model for Enhancing Instruction of Vocational and
Career Skills Development for Educational Opportunity Expansion Schools under the
Office of the Basic Education Commission

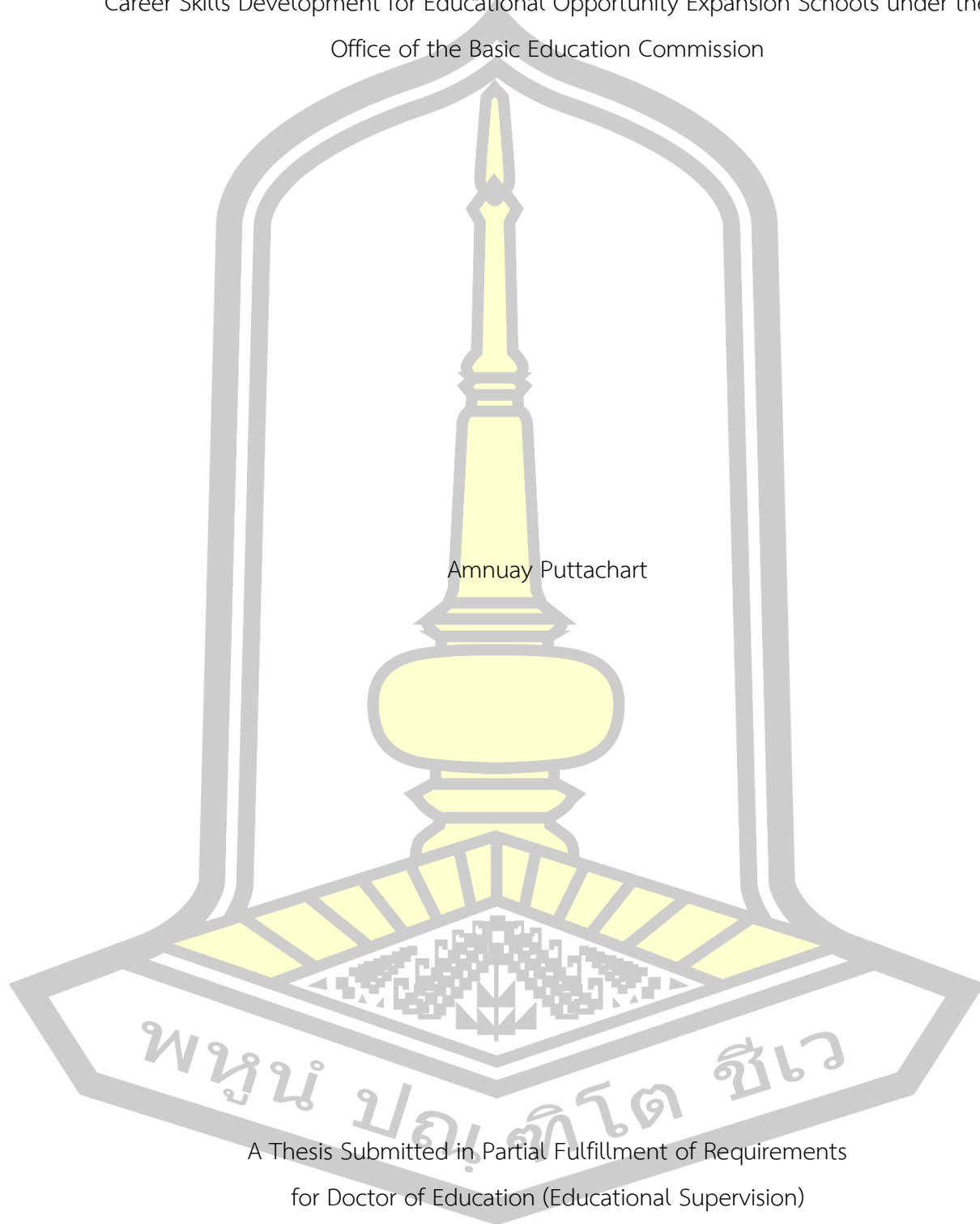

Amnuay Puttachart

A Thesis Submitted in Partial Fulfillment of Requirements
for Doctor of Education (Educational Supervision)

May 2021

Copyright of Maharakham University



คณะกรรมการสอบวิทยานิพนธ์ ได้พิจารณาวิทยานิพนธ์ของนายอำนาจ พุทธชาติ แล้ว เห็นสมควรรับเป็นส่วนหนึ่งของการศึกษาตามหลักสูตรปริญญาการศึกษาดุष्ฎีบัณฑิต สาขาวิชาการนิเทศการศึกษา ของมหาวิทยาลัยมหาสารคาม

คณะกรรมการสอบวิทยานิพนธ์

..... ประธานกรรมการ

(รศ. ดร. ธรินธร นามวรรณ)

..... อาจารย์ที่ปรึกษาวิทยานิพนธ์หลัก

(ผศ. ดร. กาญจน์ เรืองมนตรี)

..... กรรมการ

(ผศ. ดร. ธัชชัย จิตรนันท์)

..... กรรมการผู้ทรงคุณวุฒิภายนอก

(ผศ. ดร. ไพศาล วรรค้ำ)

มหาวิทยาลัยอนุมัติให้รับวิทยานิพนธ์ฉบับนี้ เป็นส่วนหนึ่งของการศึกษาตามหลักสูตรปริญญา การศึกษาดุष्ฎีบัณฑิต สาขาวิชาการนิเทศการศึกษา ของมหาวิทยาลัยมหาสารคาม

.....
(รศ. ดร. พชรวิทย์ จันทร์ศิริสิริ)

คณบดีคณะศึกษาศาสตร์

.....
(รศ. ดร. กริสน์ ชัยมูล)

คณบดีบัณฑิตวิทยาลัย

ชื่อเรื่อง	การพัฒนารูปแบบการนิเทศเพื่อส่งเสริมการจัดการเรียนรู้ในการพัฒนาทักษะอาชีพและการมีงานทำ สำหรับโรงเรียนขยายโอกาสทางการศึกษา สังกัดสำนักงานคณะกรรมการการศึกษาขั้นพื้นฐาน		
ผู้วิจัย	อำนวยการ พุทธชาติ		
อาจารย์ที่ปรึกษา	ผู้ช่วยศาสตราจารย์ ดร. กาญจน์ เรืองมนตรี		
ปริญญา	การศึกษาดุษฎีบัณฑิต	สาขาวิชา	การนิเทศการศึกษา
มหาวิทยาลัย	มหาวิทยาลัยมหาสารคาม	ปีที่พิมพ์	2564

บทคัดย่อ

การวิจัยครั้งนี้มีความมุ่งหมายเพื่อ 1) เพื่อศึกษาแนวทางการนิเทศเพื่อส่งเสริมการจัดการเรียนรู้ในการพัฒนาทักษะอาชีพและการมีงานทำ สำหรับโรงเรียนขยายโอกาสทางการศึกษา สังกัดสำนักงานคณะกรรมการการศึกษาขั้นพื้นฐาน 2) เพื่อพัฒนารูปแบบการนิเทศเพื่อส่งเสริมการจัดการเรียนรู้ในการพัฒนาทักษะอาชีพและการมีงานทำ สำหรับโรงเรียนขยายโอกาสทางการศึกษา สังกัดสำนักงานคณะกรรมการการศึกษาขั้นพื้นฐาน 3) เพื่อประเมินรูปแบบการนิเทศเพื่อส่งเสริมการจัดการเรียนรู้ในการพัฒนาทักษะอาชีพและการมีงานทำ สำหรับโรงเรียนขยายโอกาสทางการศึกษา สังกัดสำนักงานคณะกรรมการการศึกษาขั้นพื้นฐานระเบียบวิธีวิจัยใช้การวิจัยและพัฒนา (Research and Development) โดยดำเนินการเป็น 3 ระยะ ระยะที่ 1 การศึกษาแนวทางการนิเทศเพื่อส่งเสริมการจัดการเรียนรู้ในการพัฒนาทักษะอาชีพและการมีงานทำ สำหรับโรงเรียนขยายโอกาสทางการศึกษา สังกัดสำนักงานคณะกรรมการการศึกษาขั้นพื้นฐาน ระยะที่ 2 การพัฒนารูปแบบการนิเทศเพื่อส่งเสริมการจัดการเรียนรู้ในการพัฒนาทักษะอาชีพและการมีงานทำ สำหรับโรงเรียนขยายโอกาสทางการศึกษา สังกัดสำนักงานคณะกรรมการการศึกษาขั้นพื้นฐาน ระยะที่ 3 การประเมินรูปแบบการนิเทศเพื่อส่งเสริมการจัดการเรียนรู้ในการพัฒนาทักษะอาชีพและการมีงานทำ สำหรับโรงเรียนขยายโอกาสทางการศึกษา สังกัดสำนักงานคณะกรรมการการศึกษาขั้นพื้นฐาน

ผลการวิจัยพบว่า

1. แนวทางการนิเทศเพื่อส่งเสริมการจัดการเรียนรู้ในการพัฒนาทักษะอาชีพและการมีงานทำ สำหรับโรงเรียนขยายโอกาสทางการศึกษา สังกัดสำนักงานคณะกรรมการการศึกษาขั้นพื้นฐาน พบว่า มีองค์ประกอบสำคัญ 4 องค์ประกอบ ได้แก่ 1) ด้านบริบทการนิเทศ (Context) 2) ด้านทิศทางและกระบวนกรนิเทศ (Orientation) 3) ด้านการสะท้อนผลการนิเทศ (Reflection)

และ 4) ด้านการเสริมพลังสู่ความสำเร็จ (Empowerment)

2. ผลการพัฒนารูปแบบการนิเทศเพื่อส่งเสริมการจัดการเรียนรู้ในการพัฒนาทักษะอาชีพ และการมีงานทำ สำหรับโรงเรียนขยายโอกาสทางการศึกษา สังกัดสำนักงานคณะกรรมการการศึกษาขั้นพื้นฐาน พบว่า รูปแบบการนิเทศที่ผ่านการตรวจสอบคุณภาพรูปแบบการนิเทศ จากผู้ทรงคุณวุฒิ ได้แก่ 1) หลักการของรูปแบบ 2) วัตถุประสงค์ของรูปแบบ 3) เป้าหมายของรูปแบบ 4) กระบวนการนิเทศ (CORE Model) ประกอบด้วย 4.1) บริบทการนิเทศ (Context) มี 8 ตัวชี้วัด 4.2) ทิศทางและกระบวนการนิเทศ (Orientation) มี 9 ตัวชี้วัด 4.3) การสะท้อนผลการนิเทศ (Reflection) มี 4 ตัวชี้วัด และ 4.4) การเสริมพลังสู่ความสำเร็จ (Empowerment) มี 8 ตัวชี้วัด 5) การประเมินรูปแบบ และ 6) เงื่อนไขความสำเร็จ มีความเหมาะสมและความเป็นไปได้อยู่ในระดับมาก

3. ผลการประเมินรูปแบบการนิเทศเพื่อส่งเสริมการจัดการเรียนรู้ในการพัฒนาทักษะอาชีพและการมีงานทำ สำหรับโรงเรียนขยายโอกาสทางการศึกษา สังกัดสำนักงานคณะกรรมการการศึกษาขั้นพื้นฐาน พบว่า 1) รูปแบบการนิเทศเพื่อส่งเสริมการจัดการเรียนรู้ในการพัฒนาทักษะอาชีพและการมีงานทำ สำหรับโรงเรียนขยายโอกาสทางการศึกษา สังกัดสำนักงานคณะกรรมการการศึกษาขั้นพื้นฐาน มีความเหมาะสม โดยรวมอยู่ในระดับมาก 2) รูปแบบการนิเทศเพื่อส่งเสริมการจัดการเรียนรู้ในการพัฒนาทักษะอาชีพและการมีงานทำ สำหรับโรงเรียนขยายโอกาสทางการศึกษา สังกัดสำนักงานคณะกรรมการการศึกษาขั้นพื้นฐาน มีความเป็นไปได้ โดยรวมอยู่ในระดับมาก 3) รูปแบบการนิเทศเพื่อส่งเสริมการจัดการเรียนรู้ในการพัฒนาทักษะอาชีพและการมีงานทำ สำหรับโรงเรียนขยายโอกาสทางการศึกษา สังกัดสำนักงานคณะกรรมการการศึกษาขั้นพื้นฐาน มีความเป็นประโยชน์ โดยรวมอยู่ในระดับมาก

คำสำคัญ : การพัฒนารูปแบบ, การนิเทศ, ทักษะอาชีพและการมีงานทำ

พจนัน ปณฺ ทิโต ชีเว

TITLE	Development of Supervision Model for Enhancing Instruction of Vocational and Career Skills Development for Educational Opportunity Expansion Schools under the Office of the Basic Education Commission		
AUTHOR	Amnuay Puttachart		
ADVISORS	Assistant Professor Karn Ruangmontri , Ph.D.		
DEGREE	Doctor of Education	MAJOR	Educational Supervision
UNIVERSITY	Maharakham University	YEAR	2021

ABSTRACT

The aims of this research were: 1) to study supervisory guidelines to enhance instruction of vocational and career skills development for educational opportunity expansion schools under the Office of the Basic Education Commission; 2) to develop a model for supervision to enhance instruction of vocational and career skills development for educational opportunity expansion schools under the Office of the Basic Education Commission; and 3) to evaluate the model of supervision to enhance instruction of vocational and career skills development for educational opportunity expansion schools under the Office of the Basic Education Commission. Research methodology used was R & D (Research and Development). It was carried out in 3 phases: Phase 1, the study of supervisory guidelines to enhance instruction of vocational and career skills development for educational opportunity expansion schools under the Office of the Basic Education Commission; Phase 2, the development of a supervisory model to enhance instruction of vocational and career skills development for educational opportunity expansion schools under the Office of the Basic Education Commission; and Phase 3, the evaluation of the model of supervision to enhance instruction of vocational and career skills development for educational opportunity expansion schools under the Office of the Basic Education Commission.

The results of the study were as follows:

1. The supervisory guidelines to enhance instruction of vocational and career skills development for educational opportunity expansion schools under the Office of the Basic Education Commission revealed 4 key components i.e. 1) the context of supervision; 2) the orientation and supervision process ; supervision; and 4) the empowerment of success.

2. The effects of development of a supervisory model to enhance instruction of vocational and career skills development for educational opportunity expansion schools under the Office of the Basic Education Commission found it was consisted of: 1.the principles of the model; 2. the purposes of the model; 3. the goals of the model; and 4. the supervision process; or the CORE Model, including 1) the context with 8 indicators; 2) the orientation and supervision process with 9 indicators; 3) the reflection of the supervision with 4 indicators; and 4) the empowerment of success with 8 indicators; 5. the assessment of the model; and 6. the conditions for the success were with the appropriate and feasible at a high level.

3. The results of the evaluation of the supervision model to enhance instruction of vocational and career skills development for educational opportunity expansion schools under the Office of the Basic Education Commission revealed that 1) the supervision model to enhance instruction of vocational and career skills development for educational opportunity expansion schools under the Office of the Basic Education Commission was appropriate as a whole at a high level; 2) the supervisory model to enhance instruction of vocational and career skills development for educational opportunity expansion schools under the Office of the Basic Education Commission was feasible as a whole at a high level; and 3) the supervisory model to enhance instruction of vocational and career skills development for educational opportunity expansion schools under the Office of the Basic Education Commission was useful as a whole at a high level.

Keyword : Development of Model, Supervision, Vocational and Career Skills

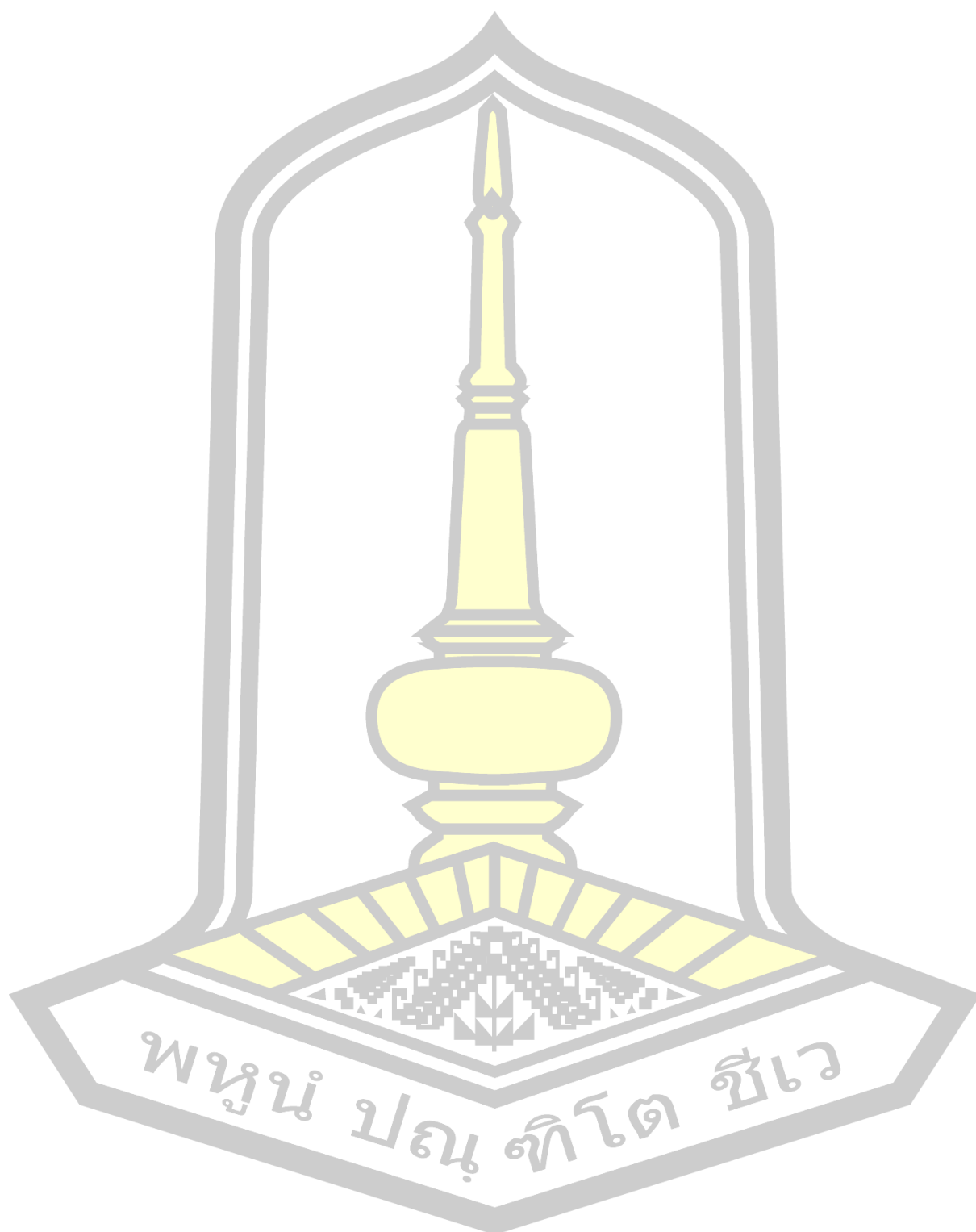

กิตติกรรมประกาศ

วิทยานิพนธ์ฉบับนี้สำเร็จสมบูรณ์ได้ด้วย ความกรุณาและความช่วยเหลืออย่างสูงยิ่งจาก ผู้ช่วยศาสตราจารย์ ดร.กาญจน์ เรืองมนตรี ประธานกรรมการควบคุมวิทยานิพนธ์ ที่ให้ความเมตตา ตรวจสอบแก้ไข แนะนำสิ่งที่เป็นประโยชน์ในการทำวิจัยครั้งนี้ ผู้วิจัยขอขอบพระคุณเป็นอย่างสูงยิ่ง ขอขอบพระคุณรองศาสตราจารย์ ดร.ธรินธร นามวรรณ อาจารย์ภาควิชาบริหารการศึกษา คณะศึกษาศาสตร์ มหาวิทยาลัยมหาสารคาม ผู้ช่วยศาสตราจารย์ ดร.กาญจน์ เรืองมนตรี อาจารย์ ภาควิชาบริหารการศึกษา คณะศึกษาศาสตร์ มหาวิทยาลัยมหาสารคาม รองศาสตราจารย์ ดร.ทรงศักดิ์ ภูสีอ่อน อาจารย์ภาควิชาวิจัยและพัฒนาการศึกษา คณะศึกษาศาสตร์ มหาวิทยาลัยมหาสารคาม รองศาสตราจารย์ ดร.ประเสริฐ เรือนนະการ อาจารย์ภาควิชาวิจัยและพัฒนาการศึกษา คณะศึกษาศาสตร์ มหาวิทยาลัยมหาสารคาม ดร.ธนาศักดิ์ ศิริบุญยพันธ์ ประธานสมาพันธ์ศึกษานิเทศก์ แห่งประเทศไทย ดร.สมหวัง พันธะลี อดีตศึกษานิเทศก์เชี่ยวชาญ สำนักงานศึกษาธิการจังหวัดกาฬสินธุ์ ที่ได้ให้ความอนุเคราะห์เป็นผู้เชี่ยวชาญตรวจสอบเครื่องมือที่ใช้ในการวิจัยครั้งนี้

ขอขอบพระคุณผู้ทรงคุณวุฒิทั้ง 7 ท่าน ในการตรวจสอบองค์ประกอบและตัวชี้วัดการนิเทศ เพื่อส่งเสริมการจัดการเรียนรู้ในการพัฒนาทักษะอาชีพและการมีงานทำ สำหรับโรงเรียนขยายโอกาสทางการศึกษา สังกัดสำนักงานคณะกรรมการการศึกษาขั้นพื้นฐาน และผู้ทรงคุณวุฒิในการตรวจสอบ ยืนยันคุณภาพของรูปแบบการนิเทศ จำนวน 11 ท่าน ที่กรุณาให้ความช่วยเหลือแนะนำในการ ดำเนินการวิจัยเป็นอย่างดี และขอขอบคุณผู้บริหารและคณะครูโรงเรียนบ้านป่าไม้สहरณ์ จังหวัด บุรีรัมย์ โรงเรียนบ้านเมืองปากสามัคคี จังหวัดนครราชสีมา และโรงเรียนบ้านท่าศิลา จังหวัดสุรินทร์ ที่ได้ ให้ความอนุเคราะห์เป็นแหล่งศึกษาดูงานในการวิจัยในครั้งนี้ ทำให้งานวิจัยดำเนินไปด้วยความเรียบร้อย ทุกประการ

ขอขอบพระคุณ ศึกษาธิการจังหวัดบุรีรัมย์ ผู้อำนวยการกลุ่มนิเทศ ติดตามและประเมินผล ศึกษานิเทศก์ ผู้บริหาร คณะครูและบุคลากรทางการศึกษา ในเครือข่ายการนิเทศการศึกษาทุกท่าน และ ทุกท่านที่มีส่วนร่วมในการวิจัยในครั้งนี้ จนนงานวิจัยเล่มนี้สำเร็จลุล่วงด้วยดี

คุณค่าและประโยชน์อันพึงมีจากวิทยานิพนธ์เล่มนี้ ผู้วิจัยขอมอบเป็นเครื่องบูชาแด่ บิดา มารดา บุรพจารย์ รวมทั้งผู้มีพระคุณทุกท่าน

สารบัญ

	หน้า
บทคัดย่อภาษาไทย.....	ง
บทคัดย่อภาษาอังกฤษ.....	ฉ
กิตติกรรมประกาศ.....	ฌ
สารบัญ.....	ญ
สารบัญตาราง.....	ฐ
สารบัญภาพประกอบ.....	ฑ
บทที่ 1 บทนำ.....	1
ภูมิหลัง.....	1
คำถามการวิจัย.....	4
ความสำคัญของการวิจัย.....	5
ขอบเขตของการวิจัย.....	5
กรอบแนวคิดที่ใช้ในการวิจัย.....	8
นิยามศัพท์เฉพาะ.....	11
บทที่ 2 เอกสารและงานวิจัยที่เกี่ยวข้อง.....	12
แนวคิด ทฤษฎีเกี่ยวกับรูปแบบและการพัฒนารูปแบบ.....	12
แนวคิด ทฤษฎีเกี่ยวกับการนิเทศการศึกษา.....	30
แนวคิดเกี่ยวกับการผลิตและพัฒนากำลังคน.....	57
แนวคิด ทฤษฎีเกี่ยวกับการจัดการเรียนรู้ทักษะอาชีพและการมีงานทำ.....	82
งานวิจัยที่เกี่ยวข้อง.....	118
งานวิจัยในประเทศ.....	118
งานวิจัยต่างประเทศ.....	129

บทที่ 3 วิธีดำเนินการวิจัย	135
ระยะที่ 1 การศึกษาแนวทางการนิเทศเพื่อส่งเสริมการจัดการเรียนรู้ในการพัฒนาทักษะอาชีพและ การมีงานทำ สำหรับโรงเรียนขยายโอกาสทางการศึกษา สังกัดสำนักงานคณะกรรมการ การศึกษาขั้นพื้นฐาน	137
ระยะที่ 2 การพัฒนารูปแบบการนิเทศเพื่อส่งเสริมการจัดกิจกรรมการเรียนรู้ในการพัฒนาทักษะ อาชีพและการมีงานทำ สำหรับโรงเรียนขยายโอกาสทางการศึกษา สังกัดสำนักงาน คณะกรรมการการศึกษาขั้นพื้นฐาน	140
ระยะที่ 3 การประเมินรูปแบบการนิเทศเพื่อส่งเสริมการจัดกิจกรรมการเรียนรู้ในการพัฒนาทักษะ อาชีพและการมีงานทำสำหรับโรงเรียนขยายโอกาสทางการศึกษา สังกัดสำนักงาน คณะกรรมการการศึกษาขั้นพื้นฐาน	147
บทที่ 4 ผลการวิเคราะห์ข้อมูล	152
สัญลักษณ์ที่ใช้ในการนำเสนอผลการวิเคราะห์ข้อมูล	152
ลำดับขั้นตอนในการเสนอผลการวิเคราะห์ข้อมูล	152
ผลการวิเคราะห์ข้อมูล	153
บทที่ 5 สรุปผล อภิปรายผล และข้อเสนอแนะ	204
ความมุ่งหมายของการวิจัย	204
สรุปผล	204
อภิปรายผล	205
ข้อเสนอแนะ	211
บรรณานุกรม	213
ภาคผนวก	224
ภาคผนวก ก รายชื่อผู้เชี่ยวชาญและหนังสือขอความอนุเคราะห์ตรวจสอบเครื่องมือในการวิจัย	225
ภาคผนวก ข รายชื่อและหนังสือขอความอนุเคราะห์ผู้ทรงคุณวุฒิประเมินรูปแบบ	236
ภาคผนวก ค รายชื่อผู้ทรงคุณวุฒิและหนังสือขอความอนุเคราะห์ตรวจสอบยืนยันคุณภาพรูปแบบ	247
ภาคผนวก ง รายชื่อโรงเรียนและหนังสือขอความอนุเคราะห์ศึกษาดูงาน	261

ภาคผนวก จ เครื่องมือที่ใช้ในการวิจัยและการหาคุณภาพเครื่องมือ.....	266
ภาคผนวก ฉ คู่มือการใช้รูปแบบ.....	309
ภาคผนวก ช ตัวอย่างภาพกิจกรรม.....	316
ประวัติผู้เขียน.....	324

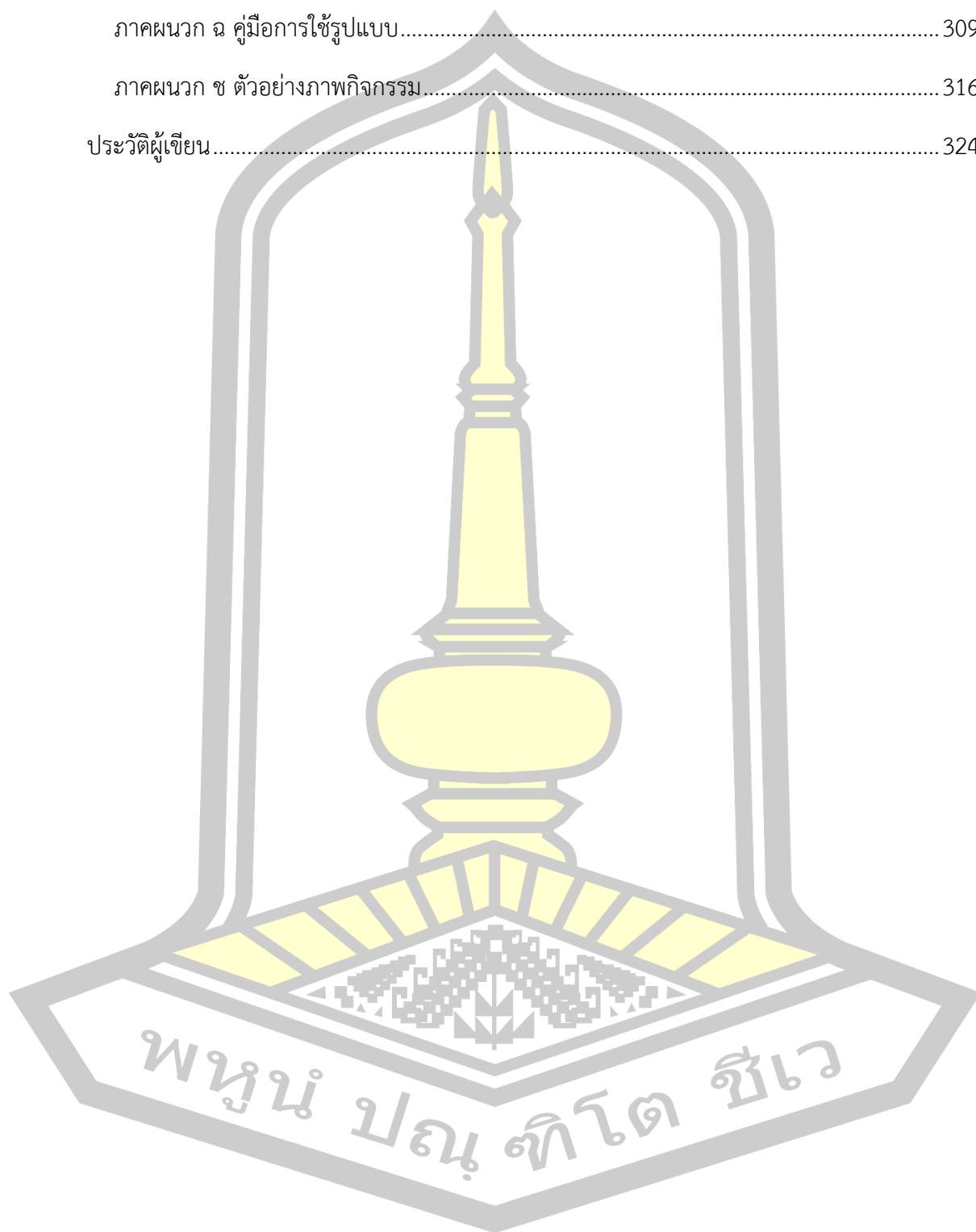

สารบัญตาราง

หน้า

ตาราง 1 การสังเคราะห์แนวคิด ทฤษฎี และเอกสารงานวิจัยที่เกี่ยวข้องกับการการนิเทศเพื่อส่งเสริมการจัดการเรียนรู้.....	57
ตาราง 2 องค์ประกอบและแนวทางการนิเทศเพื่อส่งเสริมการจัดการเรียนรู้ ในการพัฒนาทักษะอาชีพและการมีงานทำ สำหรับโรงเรียนขยายโอกาสทางการศึกษา สังกัดสำนักงานคณะกรรมการการศึกษาขั้นพื้นฐาน	163
ตาราง 3 แนวทางการดำเนินการตามรูปแบบการนิเทศเพื่อส่งเสริมการจัดการเรียนรู้ในการพัฒนาทักษะอาชีพและการมีงานทำ สำหรับโรงเรียนขยายโอกาสทางการศึกษา สังกัดสำนักงานคณะกรรมการการศึกษาขั้นพื้นฐาน.....	166
ตาราง 4 ค่าเฉลี่ยและค่าส่วนเบี่ยงเบนมาตรฐานความเหมาะสมและความเป็นไปได้ของร่างรูปแบบการนิเทศเพื่อส่งเสริมการจัดการเรียนรู้ในการพัฒนาทักษะอาชีพและการมีงานทำ สำหรับโรงเรียนขยายโอกาสทางการศึกษา สังกัดสำนักงานคณะกรรมการการศึกษาขั้นพื้นฐาน	175
ตาราง 5 ค่าเฉลี่ยและค่าส่วนเบี่ยงเบนมาตรฐานความเหมาะสมของร่างคู่มือการใช้รูปแบบการนิเทศเพื่อส่งเสริมการจัดการเรียนรู้ในการพัฒนาทักษะอาชีพและการมีงานทำ สำหรับโรงเรียนขยายโอกาสทางการศึกษา สังกัดสำนักงานคณะกรรมการการศึกษาขั้นพื้นฐาน.....	186
ตาราง 6 ค่าเฉลี่ยและค่าส่วนเบี่ยงเบนมาตรฐานความเหมาะสม ความเป็นไปได้และความเป็นประโยชน์ของรูปแบบการนิเทศเพื่อส่งเสริมการจัดการเรียนรู้ในการพัฒนาทักษะอาชีพและการมีงานทำ สำหรับโรงเรียนขยายโอกาสทางการศึกษา สังกัดสำนักงานคณะกรรมการการศึกษาขั้นพื้นฐาน	193
ตาราง 7 ค่าเฉลี่ยและค่าส่วนเบี่ยงเบนมาตรฐานความเหมาะสมของคู่มือการดำเนินการตามรูปแบบการนิเทศเพื่อส่งเสริมการจัดการเรียนรู้ในการพัฒนาทักษะอาชีพและการมีงานทำ สำหรับโรงเรียนขยายโอกาสทางการศึกษา สังกัดสำนักงานคณะกรรมการการศึกษาขั้นพื้นฐาน	194

สารบัญภาพประกอบ

	หน้า
ภาพประกอบ 1 กรอบแนวคิดในการวิจัย	10
ภาพประกอบ 2 รูปแบบเชิงระบบและสถานการณ์ของ บราวน์ และ โมเบอร์ก	22
ภาพประกอบ 3 ขั้นตอนการวิจัยการพัฒนารูปแบบ กรณีที่ 1 ร่างรูปแบบจากการวิเคราะห์เอกสาร และการศึกษาจากสภาพจริง	28
ภาพประกอบ 4 ขั้นตอนการวิจัยการพัฒนารูปแบบ กรณีที่ 2 ร่างรูปแบบโดยใช้เทคนิคเดลฟาย	29
ภาพประกอบ 5 กระบวนการนิเทศแบบ PIDRE	43
ภาพประกอบ 6 ต่อเนื่องของกระบวนการนิเทศเรื่องต่าง ๆ ของ PIDRE.....	44
ภาพประกอบ 7 กรอบแนวทางที่สำคัญของยุทธศาสตร์ชาติระยะยาว 20 ปี.....	62
ภาพประกอบ 8 ขั้นตอนการดำเนินการวิจัย	136
ภาพประกอบ 9 องค์ประกอบรูปแบบการนิเทศเพื่อส่งเสริมการจัดการเรียนรู้ในการพัฒนาทักษะ อาชีพและการมีงานทำ	196
ภาพประกอบ 10 กระบวนการนิเทศเพื่อส่งเสริมการจัดการเรียนรู้ในการพัฒนาทักษะอาชีพและการมี งานทำ.....	198

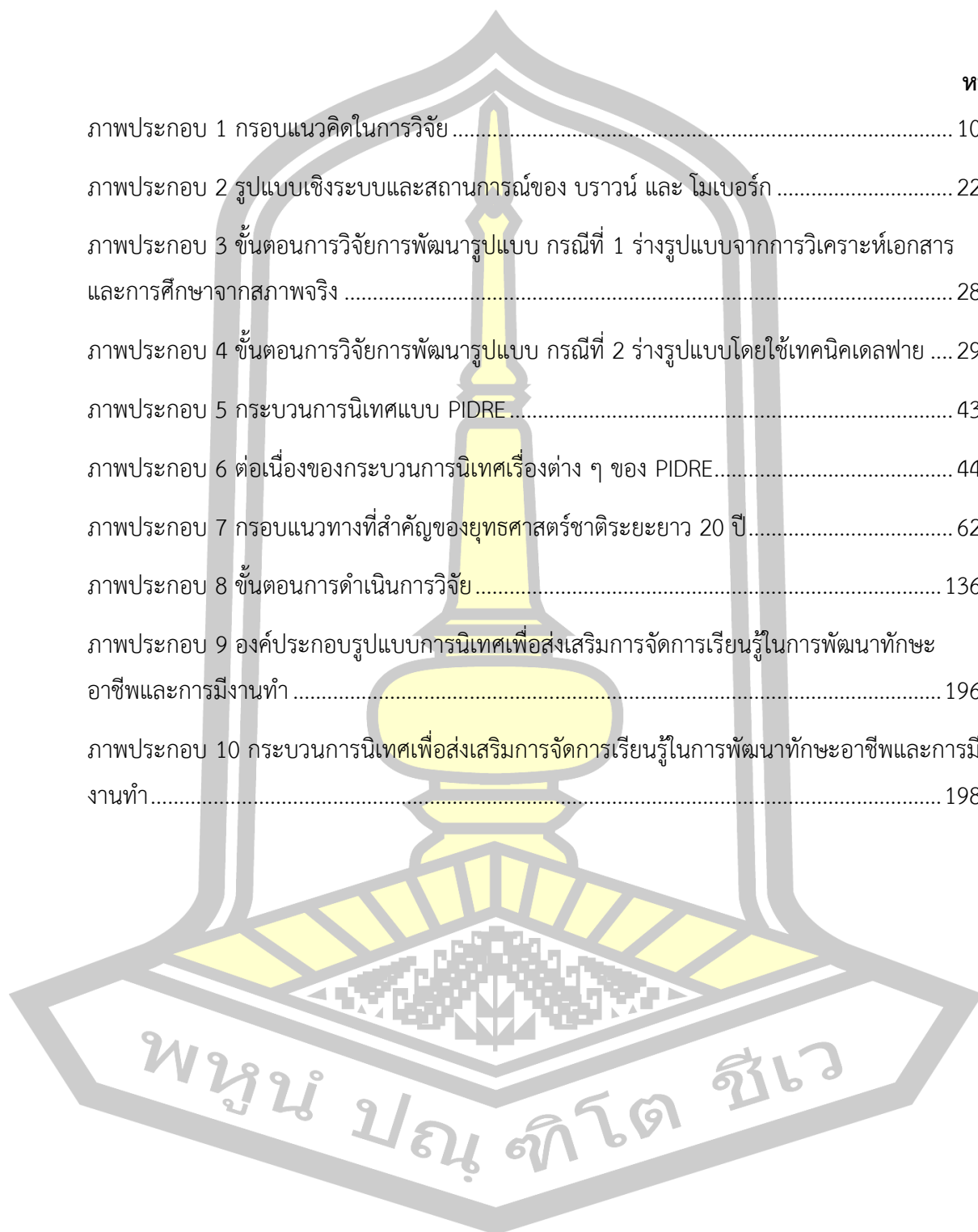

บทที่ 1

บทนำ

ภูมิหลัง

สภาการณเปลี่ยนแปลงของสังคมโลกในปัจจุบันและอนาคตมีแนวโน้มการแข่งขันที่ความรุนแรงมากยิ่งขึ้น ส่งผลให้นานาประเทศทั่วโลกต้องใช้กลยุทธ์ต่าง ๆ ทั้งในด้านความร่วมมือและการแข่งขันทางด้านคุณภาพของสินค้าและบริการ เพื่อความอยู่รอดและผลประโยชน์ของประเทศ โดยเฉพาะการก้าวเข้าสู่ประชาคมอาเซียนที่มีการเปิดเสรีด้านการค้าและบริการ เป็นเหตุผลสำคัญประการหนึ่งที่ทุกประเทศทั่วโลกจะต้องเร่งพัฒนากำลังคนให้มีคุณภาพเทียบมาตรฐานสากลสำหรับประเทศไทยในช่วงที่ผ่านมา พบว่า สถานการณ์ด้านการผลิตและพัฒนากำลังคนยังมีปัญหาอยู่มาก การผลิตกำลังคนส่วนใหญ่ยังเป็นไปตามความสามารถในการผลิตของสถานศึกษา กำลังคนระดับอาชีวศึกษาเข้าสู่ตลาดแรงงานน้อย ทำให้ประเทศขาดกำลังคนระดับกลางเพิ่มขึ้นสำหรับด้านคุณภาพกำลังคน พบว่า กำลังคนที่ผลิตได้ขาดคุณลักษณะทั้งด้านความรู้และทักษะที่จำเป็น นอกจากนี้ยังพบปัญหาต่าง ๆ ในเชิงระบบ เช่น ขาดระบบกลไกในการประสานความร่วมมือระหว่างฝ่ายผลิต ฝ่ายผู้ใช้ ขาดความร่วมมือและการประสานระหว่างภาครัฐด้วยตนเอง และกับภาคเอกชน ขาดฐานข้อมูลกำลังคนที่เชื่อมโยงกันทั้งระบบ ขาดการกำหนดมาตรฐานอาชีพและวิชาชีพ (สำนักงานศึกษาธิการภาค 14, 2561) ยืนยันได้จากผลการวิจัยความต้องการกำลังคนเพื่อการวางแผนการผลิตและพัฒนากำลังคนของประเทศ ของสำนักงานเลขาธิการสภาการศึกษา ร่วมกับสถาบันวิจัยเพื่อพัฒนาประเทศไทย (TDRI) (2553) พบว่า จำนวนกำลังคนที่ขาดแคลน (Skill Shortage) ของประเทศไทยมีมากกว่าสามแสนคน ส่วนใหญ่เป็นแรงงานในด้านการผลิต/แรงงานทั่วไป และมีจำนวนผู้ว่างงานอยู่อีกมากเกือบทุกระดับการศึกษา แรงงานมีปัญหาในเรื่องคุณภาพแรงงานที่ขาดแคลน ทั้งนี้ ประเด็นปัญหาสำคัญที่ทำให้เกิดการขาดแคลนแรงงาน ทั้งที่ยังมีแรงงานว่างงานอยู่เป็นจำนวนมากนั้น สืบเนื่องมาจากความไม่สอดคล้องของการผลิตและการพัฒนากำลังคนกับความต้องการกำลังคน

จากปัจจัยและแนวโน้มที่คาดว่าจะส่งผลกระทบต่อการขับเคลื่อนการพัฒนาประเทศ รัฐบาลตระหนักถึงความจำเป็นเร่งด่วนในการผลิตและพัฒนากำลังคนของประเทศให้มีคุณภาพและปริมาณที่เพียงพอ จึงได้ร่างกรอบยุทธศาสตร์ชาติ ระยะ 20 ปี โดยได้กำหนดยุทธศาสตร์การพัฒนาและเสริมสร้างศักยภาพคน กำหนดนโยบายให้มีการสนับสนุนการผลิตและพัฒนากำลังคนให้สอดคล้องกับการเปลี่ยนแปลงโครงสร้างภาคการผลิตและบริการ เร่งผลิตกำลังคนระดับอาชีวศึกษา

ให้มีคุณภาพ มีความสามารถในการแข่งขัน ด้วยความร่วมมือระหว่างสถานประกอบการ สถาบันการศึกษา และสถาบันเฉพาะทาง ตลอดจนให้มีการรับรองคุณวุฒิวิชาชีพตามมาตรฐานสากล ที่เกี่ยวกับการผลิตและพัฒนากำลังคน รวมทั้งส่งเสริมสนับสนุนหน่วยงานต่าง ๆ ที่เกี่ยวข้อง ทั้งภาครัฐและภาคเอกชน ศึกษาความต้องการกำลังคนและเตรียมกำลังคนในสาขาต่าง ๆ ทั้งในเชิงปริมาณและคุณภาพ เพื่อพัฒนาคนและสังคมไทยให้เป็นรากฐานที่แข็งแกร่งของประเทศ มีความพร้อมทางกาย ทางใจ ทางสติปัญญา มีความเป็นสากล มีทักษะการคิดวิเคราะห์อย่างมีเหตุผล มีระเบียบวินัย เคารพกฎหมาย มีคุณธรรมจริยธรรม รู้คุณค่าความเป็นไทย มีครอบครัวที่มั่นคง โดยให้ความสำคัญในการพัฒนาศักยภาพคนตลอดช่วงชีวิต ยกย่องคุณภาพการศึกษาและการเรียนรู้ การปลูกฝังระเบียบวินัย คุณธรรม จริยธรรม เสริมสร้างให้คนมีสุขภาวะที่ดีและสร้างความอยู่ดีมีสุขของคนไทย ซึ่งยุทธศาสตร์ดังกล่าวจะเป็นพื้นฐานสำคัญในการสร้างความสามารถในการแข่งขัน เพื่อให้ประเทศสามารถพัฒนาไปสู่ความเจริญก้าวหน้า พร้อมทั้งจะรับมือกับโอกาสและภัยคุกคาม แบบใหม่ในศตวรรษที่ 21 ภายใต้สถานการณ์การเปลี่ยนแปลงอย่างรวดเร็วและทวีความรุนแรงมากยิ่งขึ้น ทั้งยังเป็นประเทศที่มีรายได้สูง สามารถพึ่งพาตัวเองได้ และยกระดับให้เป็นประเทศที่พัฒนาแล้ว (สำนักงานส่งเสริมสังคมแห่งการเรียนรู้และพัฒนาคุณภาพเยาวชน, 2557)

นอกจากนี้ แผนพัฒนาเศรษฐกิจและสังคมแห่งชาติ ฉบับที่ 12 (พ.ศ. 2560-2564) ได้ให้ความสำคัญกับการมีส่วนร่วมของภาคีการพัฒนาทุกภาคส่วน เป็นกลไกประชารัฐที่รวมพลัง ทั้งจากภาครัฐ เอกชน ประชาชน และภาคการศึกษาในทุกพื้นที่ของประเทศ มุ่งเสริมสร้างกลไก การพัฒนาประเทศให้มีการพัฒนาเชิงบูรณาการระหว่างหน่วยงานโดยยึดพื้นที่เป็นหลัก และกำหนดให้คนเป็นศูนย์กลางในการพัฒนา โดยเน้นการพัฒนาคนในทุกมิติและในทุกช่วงวัย ให้เป็นทุนมนุษย์ที่มีศักยภาพสูง โดยเฉพาะอย่างยิ่งการพัฒนาทักษะความรู้ความสามารถของคน มุ่งเน้นการพัฒนาทักษะที่เหมาะสมในแต่ละช่วงวัย เพื่อวางรากฐานให้เป็นคนที่มีคุณภาพในอนาคต พัฒนาทักษะให้สอดคล้องกับความต้องการในตลาดแรงงานและทักษะที่จำเป็นต่อการดำรงชีวิต ในศตวรรษที่ 21 ยกย่องคุณภาพการศึกษาสู่ความเป็นเลิศในทุกระดับและยกระดับการเรียนรู้ (สำนักงานคณะกรรมการพัฒนาการเศรษฐกิจและสังคมแห่งชาติ, 2559) และแผนการศึกษาแห่งชาติ พ.ศ. 2560-2579 ได้วางกรอบเป้าหมายและทิศทางของการจัดการศึกษาของประเทศในการพัฒนา กำลังคนให้มีสมรรถนะการทำงานสอดคล้องกับความต้องการของตลาดแรงงานและการพัฒนา ประเทศ

กระทรวงศึกษาธิการได้เล็งเห็นความสำคัญของยุทธศาสตร์ชาติ ระยะ 20 ปี ที่เป็น เป้าหมายของการพัฒนาประเทศ ตลอดจนแผนพัฒนาเศรษฐกิจและสังคมแห่งชาติ ฉบับที่ 12 (พ.ศ. 2560-2564) ที่เน้นการพัฒนาศักยภาพคน และให้ความสำคัญกับการมีส่วนร่วม และการยอมรับของทุกภาคส่วนที่เกี่ยวข้อง จึงได้นำแนวคิดในการดำเนินงานโดยบูรณาการ

ความร่วมมือระหว่างภาครัฐ ภาคเอกชน และภาคประชาชน รวมถึงหน่วยงานทางการศึกษา ซึ่งเป็นแนวคิดความร่วมมือในรูปแบบประชารัฐ โดยให้ภาคเอกชนเป็นผู้ให้ข้อเสนอแนะและเชื่อมโยงการตลาด ในขณะที่ภาครัฐเป็นหน่วยงานสนับสนุน เพื่อให้บรรลุวัตถุประสงค์ของการผลิตและพัฒนากำลังคนของประเทศที่สอดคล้องกับแนวโน้มความต้องการและขีดความสามารถในการแข่งขันของพื้นที่ ซึ่งสอดคล้องกับแผนพัฒนาการศึกษาของกระทรวงศึกษาธิการ ฉบับที่ 12 (พ.ศ. 2560-2564) และแผนการศึกษาแห่งชาติ (พ.ศ. 2560-2579) ได้กล่าวว่า การที่จะพัฒนาประเทศไทยไปสู่ความมั่นคง มั่งคั่ง และยั่งยืน ให้เกิดขึ้นในอนาคตนั้นจะต้องมีการพัฒนาคนให้เตรียมพร้อมสำหรับการเปลี่ยนแปลงของโลกในศตวรรษที่ 21 มีคุณภาพชีวิตที่ดี มีอาชีพ มีความมั่นคง มั่งคั่ง ยั่งยืนในการดำรงชีวิต เป็นการเตรียมนักเรียนให้สามารถดำรงชีวิตอยู่ได้ในสังคม นอกจากนี้ วิจารณ์ พานิช (2555) ได้กล่าวถึงทักษะ แห่งศตวรรษที่ 21 โดยแจกแจงออกเป็น 3Rs + 8Cs + 2Ls โดยมีรายละเอียด 3Rs คือ Reading, (W) Riting, (A) Rithmetics และทักษะ ย่อย 8Cs มีทักษะย่อย ๑ ดังนี้ 1) ทักษะด้านการคิดอย่างมีวิจารณญาณและทักษะในการแก้ปัญหา 2) ทักษะด้านการสร้างสรรค์ และนวัตกรรม 3) ทักษะด้านความร่วมมือ การทำงานเป็นทีม และภาวะผู้นำ 4) ทักษะด้านความเข้าใจต่างวัฒนธรรมต่างกระบวนทัศน์ 5) ทักษะด้านการสื่อสารสนเทศ และรู้เท่าทันสื่อ 6) ทักษะด้านคอมพิวเตอร์ และเทคโนโลยีสารสนเทศและการสื่อสาร 7) ทักษะอาชีพ และทักษะการเรียนรู้ และ 8) ทักษะการเปลี่ยนแปลง และที่เพิ่มเติมมา 2Ls คือ ทักษะการเรียนรู้ และภาวะผู้นำ ซึ่งเป็นทักษะพื้นฐานในการที่จะพัฒนานักเรียนให้นำไปสู่ศตวรรษที่ 21 เพื่อเสริมสร้างความรู้ ทักษะในการรับมือกับการเปลี่ยนแปลงทางสังคมที่เกิดขึ้นอย่างต่อเนื่อง และสามารถปรับตัวให้เข้ากับสถานการณ์ใหม่ ๆ ได้ อันนำไปสู่การส่งเสริมเรียนรู้และปรับตัวได้ และสามารถดำรงชีวิตในยุคปัจจุบัน และเป็นการเตรียมความพร้อมผู้เรียนไปสู่ศตวรรษที่ 21 ได้ อันเป็นจุดเริ่มต้นที่สำคัญในการจะนำพาประเทศเข้าสู่ Thailand 4.0 โดยกลไกการ ขับเคลื่อน “ความมั่งคั่ง ความมั่นคง ความยั่งยืน” ไปสู่ผู้เรียน ซึ่งเป็นคนที่สำคัญที่ท้ายสุดคนเหล่านั้นก็จะไปสร้างนวัตกรรม เพื่อขับเคลื่อนประเทศไปสู่ Thailand 4.0 (สุวิทย์ เมษินทรีย์, 2560)

กระบวนการนิเทศการศึกษา (Supervision) เป็นกระบวนการที่มีบทบาทเป็นผู้สนับสนุน และเป็นสิ่งเชื่อมโยงในการพัฒนาคุณภาพการศึกษา กระบวนการบริหาร กระบวนการเรียนการสอน ที่จะทำให้การปฏิรูปการศึกษาให้ประสบผลสำเร็จตามนโยบายของกระทรวงศึกษาธิการ โดยมีศึกษานิเทศก์เป็นบุคลากรทางการศึกษาที่สำคัญในการขับเคลื่อนเป็นผู้รับและประสานนโยบาย (สำนักงานคณะกรรมการการศึกษาขั้นพื้นฐาน, 2558) การนิเทศการสอนที่สอดคล้องกับปัญหาและความต้องการของครูโดยเน้นความร่วมมือกัน ระหว่างบุคลากรในโรงเรียนที่จะพัฒนาการจัดการเรียนการสอน (สมาน อัสวภูมิ, 2551) ความมีส่วนร่วมจากทุกฝ่ายไม่ว่าจะเป็นผู้บริหาร ครู นักเรียน คณะกรรมการสถานศึกษา ผู้ปกครองนักเรียน และผู้มีส่วนเกี่ยวข้องอื่น ๆ งานถึงจะสำเร็จลงได้

(สุภภรณ์ กิตติรัชชานนท์, 2551) องค์ประกอบที่จะนำไปสู่ประสิทธิผลการบริหารและการจัดการศึกษาประกอบด้วย ด้านบุคลิกภาพส่วนตัวของผู้บริหาร ด้านพฤติกรรมการปฏิบัติงาน และด้านปัจจัยสนับสนุน (กาญจน์ เรืองมนตรี, 2547) ดังนั้น การนิเทศเพื่อส่งเสริมการจัดการเรียนรู้ทักษะอาชีพและการมีงานทำ จึงเป็นกระบวนการนิเทศที่มุ่งเน้นให้ผู้รับนิเทศสามารถออกแบบการจัดการเรียนรู้จัดกิจกรรมการเรียนรู้และวัดประเมินผล โดยมีเป้าหมายให้ผู้เรียนมีความรู้ความสามารถ คุณลักษณะด้านทักษะอาชีพ และการมีงานทำ ซึ่งเป็นรากฐานของการพัฒนาคน พัฒนางาน และสร้างอาชีพเพื่อความเข้มแข็งทางเศรษฐกิจ สอดคล้องกับบริบทและศักยภาพของพื้นที่

จากสภาพดังกล่าวข้างต้นผู้วิจัยซึ่งปฏิบัติงานในการขับเคลื่อนการศึกษาในระดับจังหวัด โดยการส่งเสริม สนับสนุน และพัฒนาการศึกษาแบบร่วมมือและบูรณาการกับหน่วยงานในสังกัด กระทรวงศึกษาธิการและหน่วยงานอื่น หรือภาคส่วนที่เกี่ยวข้องในพื้นที่นั้น ๆ ตามนโยบายและยุทธศาสตร์กระทรวงศึกษาธิการในพื้นที่รับผิดชอบได้ตระหนักถึงความสำคัญและจำเป็นที่จะต้องพัฒนารูปแบบการนิเทศ เพื่อส่งเสริมการจัดการเรียนรู้ ในการพัฒนาทักษะอาชีพและการมีงานทำ สำหรับโรงเรียนขยายโอกาสทางการศึกษา สังกัดสำนักงานคณะกรรมการการศึกษาขั้นพื้นฐานขึ้น เพื่อเป็นแนวทางในการพัฒนาให้ผู้รับนิเทศสามารถออกแบบการจัดการเรียนรู้ จัดกิจกรรมการเรียนรู้ และวัดประเมินผล ทุกภาคส่วนที่เกี่ยวข้องได้เห็นทิศทางการพัฒนาคุณภาพการศึกษาในทิศทางเดียวกัน มองเห็นความเชื่อมโยงและการบูรณาการการทำงานระหว่างกัน รวมทั้งสามารถใช้เป็นรากฐานสำคัญในการพัฒนาคุณภาพการศึกษาได้อย่างมั่นคงและยั่งยืนต่อไป

คำถามการวิจัย

1. แนวทางการนิเทศเพื่อส่งเสริมการจัดการเรียนรู้ในการพัฒนาทักษะอาชีพและการมีงานทำ สำหรับโรงเรียนขยายโอกาสทางการศึกษา สังกัดสำนักงานคณะกรรมการการศึกษาขั้นพื้นฐาน มีอะไรบ้าง
2. รูปแบบการนิเทศเพื่อส่งเสริมการจัดการเรียนรู้ในการพัฒนาทักษะอาชีพและการมีงานทำ สำหรับโรงเรียนขยายโอกาสทางการศึกษา สังกัดสำนักงานคณะกรรมการการศึกษาขั้นพื้นฐานควรเป็นอย่างไร
3. ผลการประเมินรูปแบบการนิเทศเพื่อส่งเสริมการจัดการเรียนรู้ในการพัฒนาทักษะอาชีพและการมีงานทำ สำหรับโรงเรียนขยายโอกาสทางการศึกษา สังกัดสำนักงานคณะกรรมการการศึกษาขั้นพื้นฐานเป็นอย่างไร

ความมุ่งหมายของการวิจัย

1. เพื่อศึกษาแนวทางการนิเทศเพื่อส่งเสริมการจัดการเรียนรู้ในการพัฒนาทักษะอาชีพ และการปฏิบัติงาน สำหรับโรงเรียนขยายโอกาสทางการศึกษา สังกัดสำนักงานคณะกรรมการการศึกษาขั้นพื้นฐาน
2. เพื่อพัฒนารูปแบบการนิเทศเพื่อส่งเสริมการจัดการเรียนรู้ในการพัฒนาทักษะอาชีพ และการปฏิบัติงาน สำหรับโรงเรียนขยายโอกาสทางการศึกษา สังกัดสำนักงานคณะกรรมการการศึกษาขั้นพื้นฐาน
3. เพื่อประเมินรูปแบบการนิเทศเพื่อส่งเสริมการจัดการเรียนรู้ในการพัฒนาทักษะอาชีพ และการปฏิบัติงาน สำหรับโรงเรียนขยายโอกาสทางการศึกษา สังกัดสำนักงานคณะกรรมการการศึกษาขั้นพื้นฐาน

ความสำคัญของการวิจัย

เมื่อได้รูปแบบการนิเทศเพื่อส่งเสริมการจัดการเรียนรู้ในการพัฒนาทักษะอาชีพ และการปฏิบัติงาน ที่มีประสิทธิภาพ ผลการวิจัยครั้งนี้จะเป็นประโยชน์ดังนี้

1. การจัดการเรียนรู้ในการพัฒนาทักษะอาชีพและการปฏิบัติงาน สำหรับโรงเรียนขยายโอกาสทางการศึกษา สังกัดสำนักงานคณะกรรมการการศึกษาขั้นพื้นฐาน มีประสิทธิภาพสำเร็จตามจุดมุ่งหมายของหลักสูตร
2. กำลังคนมีความรู้ ความสามารถ มีทักษะทางวิชาชีพสอดคล้องกับความต้องการในตลาดแรงงาน
3. ประเทศชาติมีความสามารถในการแข่งขันไปสู่ความเจริญก้าวหน้า พร้อมทั้งจะรับมือกับโอกาสและภัยคุกคามแบบใหม่ในศตวรรษที่ 21

ขอบเขตของการวิจัย

การพัฒนารูปแบบการนิเทศเพื่อส่งเสริมการจัดการเรียนรู้ในการพัฒนาทักษะอาชีพ และการปฏิบัติงาน สำหรับโรงเรียนขยายโอกาสทางการศึกษา สังกัดสำนักงานคณะกรรมการการศึกษาขั้นพื้นฐาน ผู้วิจัยได้กำหนดขอบเขตของการวิจัย ตามประเด็นความมุ่งหมายของการวิจัย ซึ่งแบ่งออกเป็น 3 ระยะ ดังนี้

ระยะที่ 1 การศึกษาแนวทางการนิเทศเพื่อส่งเสริมการจัดการเรียนรู้ในการพัฒนาทักษะอาชีพและการมีงานทำ สำหรับโรงเรียนขยายโอกาสทางการศึกษา สังกัดสำนักงานคณะกรรมการการศึกษาขั้นพื้นฐาน ซึ่งมีขอบเขตของการวิจัย ดังนี้

1. ขอบเขตด้านเนื้อหา

1.1 ศึกษาองค์ประกอบและตัวชี้วัดการนิเทศเพื่อส่งเสริมการจัดการเรียนรู้ในการพัฒนาทักษะอาชีพและการมีงานทำ สำหรับโรงเรียนขยายโอกาสทางการศึกษา สังกัดสำนักงานคณะกรรมการการศึกษาขั้นพื้นฐาน

1.2 วิเคราะห์และสังเคราะห์องค์ประกอบและตัวชี้วัดการนิเทศ เพื่อส่งเสริมการจัดการเรียนรู้ในการพัฒนาทักษะอาชีพและการมีงานทำ สำหรับโรงเรียนขยายโอกาสทางการศึกษา สังกัดสำนักงานคณะกรรมการการศึกษาขั้นพื้นฐาน

2. ขอบเขตด้านแหล่งข้อมูล

2.1 เอกสาร แนวคิด ทฤษฎีและงานวิจัยที่เกี่ยวข้องกับการนิเทศ เพื่อส่งเสริมการจัดการเรียนรู้ในการพัฒนาทักษะอาชีพและการมีงานทำ

2.2 โรงเรียนที่มีผลการดำเนินการที่เป็นเลิศการจัดการเรียนรู้ในการพัฒนาทักษะอาชีพและการมีงานทำ ได้แก่ โรงเรียนขยายโอกาสทางการศึกษา สังกัดสำนักงานคณะกรรมการการศึกษาขั้นพื้นฐาน ที่มีการจัดการเรียนรู้ด้านทักษะอาชีพและการมีงานทำที่มีคุณภาพ จำนวน 3 แห่ง ได้มาโดยการเลือกแบบเจาะจง (Purposive Sample) โดยกำหนดหลักเกณฑ์ว่าต้องเป็นโรงเรียนที่มีผลงานดีเด่นที่เกี่ยวกับการจัดการเรียนรู้ทักษะด้านอาชีพและการมีงานทำเป็นที่ประจักษ์และเป็นที่ยอมรับโดยทั่วกัน โรงเรียนหรือนักเรียนได้รับรางวัลดีเด่นในระดับชาติ หรือระดับอื่น ๆ

ระยะที่ 2 การพัฒนารูปแบบการนิเทศเพื่อส่งเสริมการจัดการเรียนรู้ในการพัฒนาทักษะอาชีพและการมีงานทำ สำหรับโรงเรียนขยายโอกาสทางการศึกษา สังกัดสำนักงานคณะกรรมการการศึกษาขั้นพื้นฐาน ซึ่งมีขอบเขตของการวิจัย ดังนี้

1. ขอบเขตด้านเนื้อหา

1.1 ร่างรูปแบบและร่างคู่มือการใช้รูปแบบการนิเทศเพื่อส่งเสริมการจัดการเรียนรู้ในการพัฒนาทักษะอาชีพและการมีงานทำ สำหรับโรงเรียนขยายโอกาสทางการศึกษา สังกัดสำนักงานคณะกรรมการการศึกษาขั้นพื้นฐาน

1.2 การตรวจสอบความเหมาะสมและความเป็นไปได้ของร่างรูปแบบและคู่มือการใช้รูปแบบการนิเทศเพื่อส่งเสริมการจัดการเรียนรู้ในการพัฒนาทักษะอาชีพและการมีงานทำ สำหรับโรงเรียนขยายโอกาสทางการศึกษา สังกัดสำนักงานคณะกรรมการการศึกษาขั้นพื้นฐาน

1.3 การตรวจสอบยืนยันคุณภาพของร่างรูปแบบและร่างคู่มือการนิเทศ เพื่อส่งเสริมการจัดการเรียนรู้ในการพัฒนาทักษะอาชีพและการมีงานทำ สำหรับโรงเรียนขยายโอกาสทางการศึกษา สังกัดสำนักงานคณะกรรมการการศึกษาขั้นพื้นฐาน

1.4 สร้างรูปแบบและคู่มือการใช้รูปแบบการนิเทศเพื่อส่งเสริมการจัดการเรียนรู้ในการพัฒนาทักษะอาชีพและการมีงานทำ สำหรับโรงเรียนขยายโอกาสทางการศึกษา สังกัดสำนักงานคณะกรรมการการศึกษาขั้นพื้นฐาน

2. ขอบเขตด้านแหล่งข้อมูล

2.1 ผลที่ได้จากการศึกษาการวิเคราะห์และสังเคราะห์เอกสารและงานวิจัยที่เกี่ยวข้อง การศึกษาดูงานโรงเรียนที่เป็นแบบอย่างได้ จากระยะที่ 1 มาเป็นข้อมูลพื้นฐานในการสร้างร่างรูปแบบและร่างคู่มือการใช้รูปแบบการนิเทศเพื่อส่งเสริมการจัดการเรียนรู้ในการพัฒนาทักษะอาชีพและการมีงานทำ

2.2 แหล่งข้อมูลในการตรวจสอบตรวจสอบความเหมาะสม และความเป็นไปได้ของร่างรูปแบบการนิเทศ เพื่อส่งเสริมการจัดการเรียนรู้ในการพัฒนาทักษะอาชีพและการมีงานทำ สำหรับโรงเรียนขยายโอกาสทางการศึกษา สังกัดสำนักงานคณะกรรมการการศึกษาขั้นพื้นฐาน ได้แก่ผู้ทรงคุณวุฒิ ประกอบด้วยผู้ทรงคุณวุฒิด้านบริหารการศึกษา ด้านการนิเทศ การศึกษา ด้านบริหารสถานศึกษาและด้านการจัดการเรียนรู้ จำนวน 7 คน

2.3 แหล่งข้อมูลในการตรวจสอบยืนยันคุณภาพของร่างรูปแบบการนิเทศ เพื่อส่งเสริมการจัดการเรียนรู้ในการพัฒนาทักษะอาชีพและการมีงานทำ สำหรับโรงเรียนขยายโอกาสทางการศึกษา สังกัดสำนักงานคณะกรรมการการศึกษาขั้นพื้นฐาน ได้แก่ ผู้ทรงคุณวุฒิ จำนวน 11 คน โดยการจัดสนทนากลุ่ม (Focus Group)

ระยะที่ 3 การประเมินรูปแบบการนิเทศเพื่อส่งเสริมการจัดการเรียนรู้ในการพัฒนาทักษะอาชีพและการมีงานทำ สำหรับโรงเรียนขยายโอกาสทางการศึกษา สังกัดสำนักงานคณะกรรมการการศึกษาขั้นพื้นฐาน ซึ่งมีขอบเขตของการวิจัย ดังนี้

1. ขอบเขตด้านข้อมูล

1.1 การชี้แจงการใช้รูปแบบและคู่มือการใช้รูปแบบการนิเทศ เพื่อส่งเสริมการจัดการเรียนรู้ในการพัฒนาทักษะอาชีพและการมีงานทำ สำหรับโรงเรียนขยายโอกาสทางการศึกษา สังกัดสำนักงานคณะกรรมการการศึกษาขั้นพื้นฐานที่ออกแบบไว้และผ่านการตรวจสอบจากผู้ทรงคุณวุฒิ

1.2 การประเมินความเหมาะสม ความเป็นไปได้และความเป็นประโยชน์รูปแบบและคู่มือการใช้รูปแบบการนิเทศเพื่อส่งเสริมการจัดการเรียนรู้ในการพัฒนาทักษะอาชีพ

และการมีงานทำ สำหรับโรงเรียนขยายโอกาสทางการศึกษา สังกัดสำนักงานคณะกรรมการการศึกษา
ขั้นพื้นฐาน

2. ขอบเขตด้านแหล่งข้อมูล

2.1 แหล่งข้อมูลในการประชุมชี้แจงรูปแบบและคู่มือการใช้รูปแบบการนิเทศ เพื่อส่งเสริมการจัดการเรียนรู้ในการพัฒนาทักษะอาชีพและการมีงานทำ สำหรับโรงเรียนขยายโอกาสทางการศึกษา สังกัดสำนักงานคณะกรรมการการศึกษาขั้นพื้นฐาน ได้แก่ กลุ่มผู้เกี่ยวข้องกับการจัดการเรียนรู้ในการพัฒนาทักษะอาชีพและการมีงานทำ จำนวน 24 คน ประกอบด้วย 1) ผู้ร่วมวิจัย คือศึกษานิเทศก์ สำนักงานศึกษาธิการจังหวัด จำนวน 4 คน 2) ศึกษานิเทศก์ สำนักงานเขตพื้นที่การศึกษาประถมศึกษา จำนวน 4 คน 3) ผู้บริหารและครูวิชาการจากโรงเรียนขยายโอกาสทางการศึกษา จำนวน 16 คน

2.2 แหล่งข้อมูลในการประเมินความเหมาะสม ความเป็นไปได้ และความเป็นประโยชน์ของรูปแบบการนิเทศ เพื่อส่งเสริมการจัดการเรียนรู้ในการพัฒนาทักษะอาชีพและการมีงานทำ สำหรับโรงเรียนขยายโอกาสทางการศึกษา สังกัดสำนักงานคณะกรรมการการศึกษาขั้นพื้นฐาน ได้แก่ กลุ่มผู้เกี่ยวข้องกับการจัดการเรียนรู้ในการพัฒนาทักษะอาชีพและการมีงานทำ จำนวน 24 คน ประกอบด้วย 1) ผู้ร่วมวิจัย คือศึกษานิเทศก์ สำนักงานศึกษาธิการจังหวัด จำนวน 4 คน 2) ศึกษานิเทศก์ สำนักงานเขตพื้นที่การศึกษาประถมศึกษา จำนวน 4 คน 3) ผู้บริหารและครูวิชาการจากโรงเรียนขยายโอกาสทางการศึกษา จำนวน 16 คน

กรอบแนวคิดที่ใช้ในการวิจัย

การวิจัยเรื่องการพัฒนาารูปแบบการนิเทศเพื่อส่งเสริมการจัดการเรียนรู้ในการพัฒนาทักษะอาชีพและการมีงานทำ สำหรับโรงเรียนขยายโอกาสทางการศึกษา สังกัดสำนักงานคณะกรรมการการศึกษาขั้นพื้นฐาน ผู้วิจัยได้ดำเนินการศึกษา วิเคราะห์ สังเคราะห์ แนวคิด ทฤษฎี เอกสารและงานวิจัยที่เกี่ยวข้องมาใช้เป็นกรอบแนวคิดในการวิจัย ดังนี้

1. แนวคิดเกี่ยวกับรูปแบบและการพัฒนารูปแบบ ผู้วิจัยได้ศึกษาแนวคิดของ Brown และ Moberg (1980) แนวความคิดของ Keeves (1988) แนวความคิดของ Keefe (1994) แนวความคิดของ Tosi และ Carroll (1982) แนวความคิดของ Willer (1986) แนวความคิดของ รัตนะ บัวสนธ์ (2550), ชาลูนชัยณรงค์ ทรงคำศรี (2552) และแนวความคิดของ ฉลาด จันทรมบัติ (2550)

2. แนวคิดเกี่ยวกับการนิเทศการศึกษา ผู้วิจัยได้ศึกษา วิเคราะห์ สังเคราะห์ แนวคิด ทฤษฎี เอกสารและงานวิจัยที่เกี่ยวข้อง ในเรื่องทักษะของผู้นิเทศของ Mann (1965) ได้แก่ ทักษะทาง

มนุษย์ (Human Skill) ทักษะทางเทคนิค (Technical Skill) ทักษะทางการจัดการ (Managerial Skill) รูปแบบการนิเทศการจัดการเรียนการสอนของ กระทรวงศึกษาธิการ (2553) แนวความคิดของ ปรียาพร วงศ์อนุตรโรจน์ (2546), สำนักงานคณะกรรมการการประถมศึกษาแห่งชาติ (2541) และไฟโรจน์ กลิ่นกุหลาบ (2542)

3. แนวคิดเกี่ยวกับการจัดการเรียนรู้ในการพัฒนาทักษะอาชีพและการมีงานทำ ผู้วิจัยได้ศึกษายุทธศาสตร์การพัฒนาประเทศ 20 ปี แผนพัฒนาเศรษฐกิจและสังคมแห่งชาติ ฉบับที่ 12 แผนพัฒนาการศึกษาชาติ และแนวความคิดในการพัฒนาอาชีพและการมีงานทำของ สำนักบริหารงานการศึกษาออกโรงเรียน (2547), กระทรวงศึกษาธิการ (2548), สำนักงานคณะกรรมการการศึกษาขั้นพื้นฐาน (2559) และปรัชญา เวสารัชช์ (2546)

จากการสังเคราะห์แนวคิดดังกล่าวมาข้างต้น สามารถเขียนกรอบแนวคิดเบื้องต้นในการวิจัย ปรัชญาภาพประกอบ 1



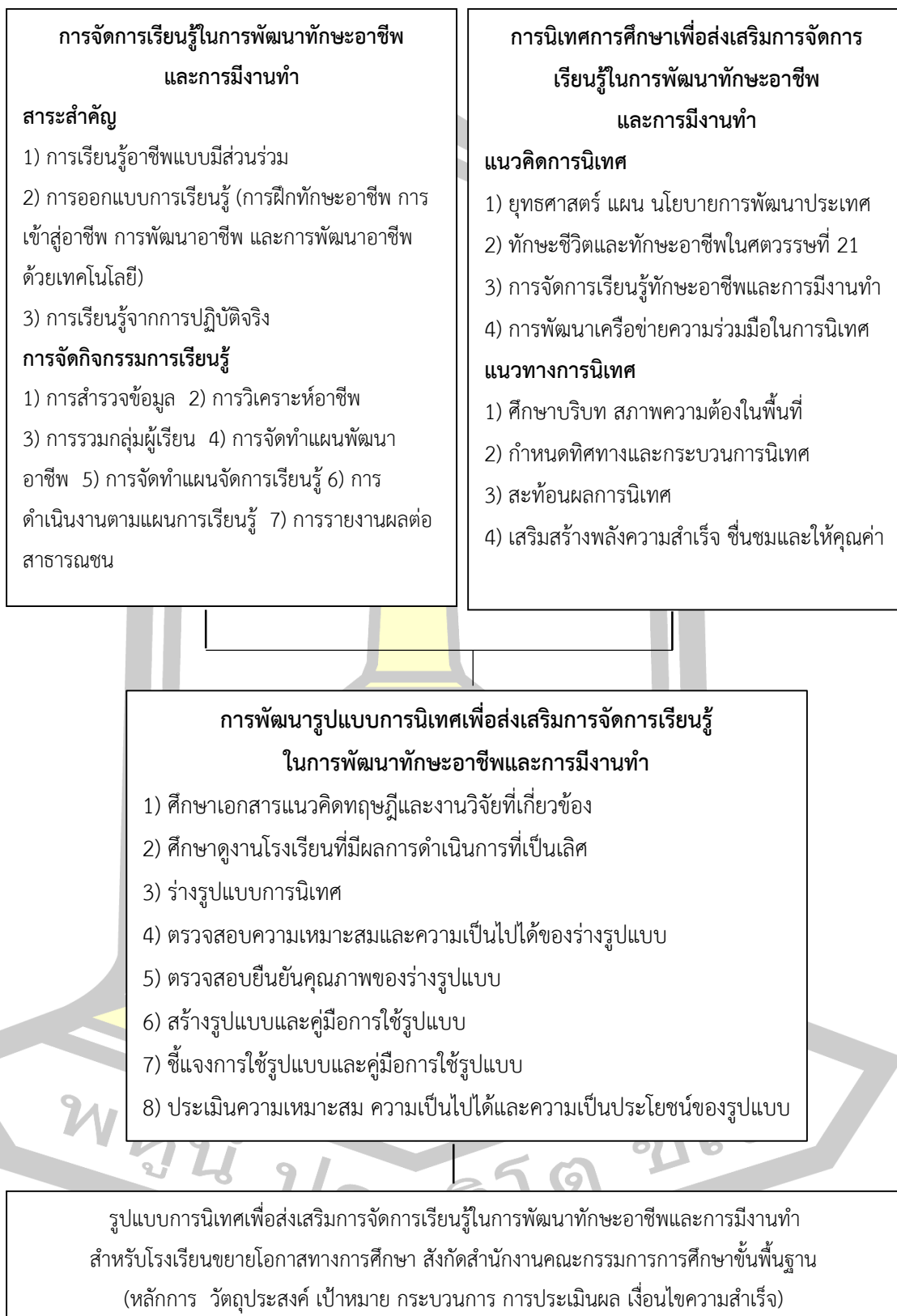

ภาพประกอบ 1 กรอบแนวคิดในการวิจัย

นิยามศัพท์เฉพาะ

1. การนิเทศ หมายถึง กระบวนการในการปฏิบัติงานร่วมกันระหว่างผู้นิเทศกับผู้รับการนิเทศที่จะช่วยเหลือ ให้คำปรึกษาแนะนำ ด้านบริบทการนิเทศ (Context) ด้านทิศทางการนิเทศ (Orientation) ด้านสะท้อนผลการนิเทศ (Reflection) ด้านเสริมพลังสู่ความสำเร็จ (Empowerment) ให้กับครูผู้รับการนิเทศ และบุคลากรทางการศึกษาให้พัฒนาการเรียนการสอน และการปฏิบัติงานเพื่อให้เกิดความงอกงามทางวิชาชีพทางการศึกษา ซึ่งจะส่งผลต่อการเพิ่มคุณภาพของนักเรียนให้เป็นไปตามเป้าหมายของการศึกษา
2. การจัดการเรียนรู้ทักษะอาชีพและการมีงานทำ หมายถึง กิจกรรมการเรียนรู้ โดยมีเป้าหมายให้ผู้เรียนมีความรู้ ความสามารถ คุณลักษณะด้านทักษะอาชีพและการมีงานทำ ซึ่งเป็นรากฐานของการพัฒนาคน พัฒนางานและสร้างอาชีพ โดยมีสาระสำคัญ ได้แก่ การเรียนรู้ อาชีพแบบมีส่วนร่วม การออกแบบการเรียนรู้ทักษะอาชีพ (การฝึกทักษะอาชีพ การเข้าสู่อาชีพ การพัฒนาอาชีพ และการพัฒนาอาชีพด้วยเทคโนโลยี) และการเรียนรู้จากการปฏิบัติจริง
3. รูปแบบการนิเทศเพื่อส่งเสริมการจัดการเรียนรู้ทักษะอาชีพและการมีงานทำ หมายถึง กระบวนการนิเทศที่มุ่งเน้นให้ผู้รับนิเทศสามารถออกแบบการจัดการเรียนรู้ จัดกิจกรรมการเรียนรู้ และวัดประเมินผล โดยมีเป้าหมายให้ผู้เรียนมีความรู้ ความสามารถ คุณลักษณะด้านทักษะอาชีพและการมีงานทำ ซึ่งเป็นรากฐานของการพัฒนาคน พัฒนางานและสร้างอาชีพเพื่อความเข้มแข็งทางเศรษฐกิจ สอดคล้องกับบริบทและศักยภาพของพื้นที่ โดยมีองค์ประกอบ ได้แก่ หลักการของรูปแบบ วัตถุประสงค์ เป้าหมาย กระบวนการ การประเมินผล และเงื่อนไขความสำเร็จ
4. ผู้นิเทศ หมายถึง ผู้ที่ทำหน้าที่ให้คำแนะนำ ช่วยเหลือ ส่งเสริม สนับสนุน ให้ผู้รับการนิเทศ คือ ครูผู้สอน สามารถปฏิบัติงานจัดการเรียนการสอนที่เน้นผู้เรียนเป็นสำคัญให้มีประสิทธิภาพและเกิดประสิทธิผลต่อผู้เรียน
5. ผู้รับนิเทศ หมายถึง ครูผู้สอน สามารถปฏิบัติงานจัดการเรียนการสอนที่เน้นผู้เรียนเป็นสำคัญให้มีประสิทธิภาพและเกิดประสิทธิผลต่อผู้เรียน
6. โรงเรียนขยายโอกาสทางการศึกษา หมายถึง โรงเรียนในสังกัดสำนักงานคณะกรรมการการศึกษาขั้นพื้นฐานที่เปิดสอนถึงระดับชั้นมัธยมศึกษาปีที่ 3 หรือมัธยมศึกษาปีที่ 6

บทที่ 2

เอกสารและงานวิจัยที่เกี่ยวข้อง

การพัฒนารูปแบบการนิเทศเพื่อส่งเสริมการจัดการเรียนรู้ในการพัฒนาทักษะอาชีพ และการมีงานทำ สำหรับโรงเรียนขยายโอกาสทางการศึกษา สังกัดสำนักงานคณะกรรมการการศึกษา ขั้นพื้นฐาน ผู้วิจัยได้ศึกษาแนวคิด ทฤษฎี เอกสาร และงานวิจัยที่เกี่ยวข้อง ดังนี้

1. แนวคิด ทฤษฎีเกี่ยวกับรูปแบบและการพัฒนารูปแบบ
2. แนวคิด ทฤษฎีเกี่ยวกับการนิเทศการศึกษา
3. แนวคิดเกี่ยวกับการผลิตและพัฒนากำลังคน
4. แนวคิด ทฤษฎีเกี่ยวกับการจัดการเรียนรู้ทักษะอาชีพและการมีงานทำ
5. เอกสารงานวิจัยที่เกี่ยวข้อง
 - 5.1 งานวิจัยในประเทศ
 - 5.2 งานวิจัยต่างประเทศ

แนวคิด ทฤษฎีเกี่ยวกับรูปแบบและการพัฒนารูปแบบ

ความหมายของรูปแบบ

รูปแบบ หรือ แบบจำลอง เป็นคำที่มาจากภาษาอังกฤษว่า “Model” ซึ่งมีนักวิชาการ ได้ให้ความหมายของรูปแบบ ทั้งในลักษณะที่คล้ายคลึงกันและแตกต่างกัน ดังนี้

Good (1973) ได้รวบรวมความหมายของรูปแบบไว้ 4 ความหมาย คือ

1. เป็นแบบอย่างของสิ่งใดสิ่งหนึ่ง เพื่อเป็นแนวทางในการสร้างหรือทำซ้ำ
2. เป็นตัวอย่างสำหรับการเลียนแบบ เช่น ตัวอย่างในการออกเสียง ภาษาต่างประเทศ เพื่อให้ผู้เรียนได้เลียนแบบ
3. เป็นแผนภูมิหรือภาพสมมติซึ่งเป็นตัวแทนสิ่งใดสิ่งหนึ่ง หรือหลักการ หรือแนวคิด
4. เป็นชุดของปัจจัยหรือองค์ประกอบที่มีความสัมพันธ์ซึ่งกันและกัน รวมตัวเป็นตัวอย่างประกอบและเป็นสัญลักษณ์ทางระบบของสังคม อาจเขียนเป็นสูตรคณิตศาสตร์ หรือบรรยายก็ได้

Willer (1967) นิยามความหมายของรูปแบบ สรุปได้ว่า รูปแบบเป็นการสร้าง มโนทัศน์ (Conceptualization) เกี่ยวกับชุดปรากฏการณ์ โดยอาศัยหลักการ (Rationale)

ของระบบรูปนัย (Formal System) และมีจุดมุ่งหมายเพื่อให้เกิดความกระจ่างชัดของนิยาม ความสัมพันธ์และประพจน์ที่เกี่ยวข้อง

Raj (1996) กล่าวถึงความหมายของคำว่า รูปแบบ (Model) ไว้ 2 ความหมาย

1. รูปแบบ คือ รูปย่อของความจริงของปรากฏการณ์ ซึ่งแสดงข้อความ หรือภาพ โดยการลดทอนเวลา ความพอเหมาะและกาลเทศะ ทำให้เข้าใจความจริงของปรากฏการณ์ ได้ดียิ่งขึ้น

2. รูปแบบ คือ ตัวแทนของการใช้แนวคิดของโปรแกรมที่กำหนดเฉพาะ Bardo และ Hartman (1982) กล่าวถึงรูปแบบว่าเป็นสิ่งที่ได้รับการพัฒนาขึ้นเพื่อบรรยาย คุณลักษณะที่สำคัญของปรากฏการณ์อย่างใดอย่างหนึ่ง เพื่อให้ง่ายต่อการทำความเข้าใจ รูปแบบจึงไม่ใช่การบรรยายปรากฏการณ์อย่างละเอียด ทุกแง่ทุกมุม เพราะการกระทำเช่นนั้น จะทำให้แบบจำลองนั้นด้อยลงไป ส่วนการที่จะระบุว่ามีรูปแบบใด ๆ จะต้องประกอบด้วยรายละเอียด ใดจึงจะเหมาะสมกับแบบจำลองนั้น ๆ ควรมืองค์ประกอบอะไรบ้างได้มีการกำหนดตายตัว ทั้งนี้ขึ้นอยู่กับปรากฏการณ์แต่ละอย่างและวัตถุประสงค์ของผู้สร้างแบบจำลองนั้นว่าต้องการจะ อธิบายปรากฏการณ์นั้น ๆ อย่างไร

Tosi และ Carroll (1982) นิยามความหมายของรูปแบบ สรุปได้ว่า รูปแบบ เป็นนามธรรมของของจริง หรือภาพจำลองของสถานการณ์อย่างใดอย่างหนึ่งซึ่งอาจจะมีรูปร่างง่าย ๆ ไปจนถึงรูปแบบที่มีความซับซ้อน ทั้งในรูปแบบทางกายภาพ และรูปแบบเชิงคุณลักษณะ

ฟอร์เซส และริชชี (Forcese and Richer, 1973) กล่าวว่า รูปแบบ หมายถึง การย่อหรือเลียนแบบความสัมพันธ์ที่ปรากฏอยู่ในโลกแห่งความจริงของปรากฏการณ์อย่างใด อย่างหนึ่ง โดยมีวัตถุประสงค์เพื่อช่วยในการจัดระบบความคิดในเรื่องนั้นให้ง่ายขึ้นและเป็นระเบียบ สามารถเข้าใจลักษณะสำคัญของปรากฏการณ์นั้น รูปแบบจึงมีชื่อเรียกต่าง ๆ กันออกไป เช่น การจำแนกประเภท (Typology) กรอบแนวคิด (Conceptual Framework) การแยกชนิด (Taxonomy) บาร์ดอร์ และฮาร์ทแมน (Bardo and Hartman, 1982) กล่าวว่า รูปแบบเป็นสิ่งที่ ได้รับการพัฒนาขึ้นเพื่อบรรยายคุณลักษณะที่สำคัญของปรากฏการณ์อย่างใดอย่างหนึ่ง เพื่อให้ง่ายต่อ การทำความเข้าใจ รูปแบบจึงไม่ใช่การบรรยายหรืออธิบายปรากฏการณ์อย่างละเอียดทุกแง่ทุกมุม เพราะการกระทำเช่นนั้นจะทำให้รูปแบบนั้นด้อยลงไป ส่วนการที่จะระบุว่ามีรูปแบบใด ๆ จะต้องประกอบด้วยรายละเอียดมากน้อยเพียงใดจึงจะเหมาะสมและรูปแบบนั้น ๆ ควรมืองค์ประกอบอะไรบ้าง ไม่ได้มีการกำหนดตายตัว ทั้งนี้ขึ้นอยู่กับปรากฏการณ์แต่ละอย่าง และวัตถุประสงค์ของผู้สร้างรูปแบบนั้นว่าต้องการจะอธิบายปรากฏการณ์นั้น ๆ อย่างไร

โทซี และคาร์โรล (Tosi and Carroll, 1982) กล่าวว่า รูปแบบเป็นนามธรรมของ จริง หรือภาพจำลองของสถานการณ์อย่างใดอย่างหนึ่ง ซึ่งอาจจะมีตั้งแต่รูปแบบอย่างง่ายไปจนถึง

รูปแบบที่มีความซับซ้อนมาก ๆ มีทั้งรูปแบบทางสังคม (Physical Model) และรูปแบบเชิงคุณภาพ (Qualitative Model) ที่ใช้อธิบายสภาพการณ์หรือปรากฏการณ์ด้วยภาษาหรือสัญลักษณ์ ต่าง ๆ

ดาฟท์ (Daft, 1992) กล่าวว่า รูปแบบ หมายถึง ตัวอย่างอย่างง่ายที่ใช้อธิบายมิติที่สำคัญบางมิติขององค์การ

บุญส่ง หาญพานิช (2546) ได้สรุปความหมายของรูปแบบว่า หมายถึง โครงสร้าง โปรแกรม แบบจำลอง หรือตัวแบบที่จำลองสภาพความเป็นจริงที่เกิดขึ้นจากการลดทอนเวลา โดยพิจารณาว่ามีสิ่งใดบ้างที่จะต้องนำมาศึกษา เพื่อใช้แทนแนวคิดหรือปรากฏการณ์ใด ปรากฏการณ์หนึ่ง โดยอธิบายความสัมพันธ์ขององค์ประกอบต่าง ๆ ของรูปแบบนั้น ๆ

บุญชม ศรีสะอาด (2549) ได้ให้ความหมายของคำว่า รูปแบบ (Model) ว่า หมายถึง โครงสร้างที่แสดงถึงความสัมพันธ์ระหว่างองค์ประกอบหรือตัวแปรต่าง ๆ ผู้วิจัยสามารถใช้รูปแบบ อธิบายความสัมพันธ์ระหว่างองค์ประกอบต่าง ๆ หรือตัวแปรต่าง ๆ ที่มีในปรากฏการณ์ธรรมชาติ หรือในระบบต่าง ๆ อธิบายลำดับขั้นตอนขององค์ประกอบหรือกิจกรรมในระบบ

รัตน์ะ บัวสนธ์ (2550) ได้สรุปความหมายจาก Merriam Webster's Collegiate Dictionary มีความหมายว่า 1) ชุดของแผนสำหรับการก่อสร้าง 2) ภาพสำเนา 3) การออกแบบ โครงสร้าง 4) ภาพย่อที่เป็นตัวแทนของบางสิ่ง 5) คำบรรยายเพื่อช่วยให้เกิดภาพของบางสิ่งที่ไม่สามารถสังเกตเห็นได้โดยตรง และ 6) ข้อมูลหรือข้อตกลงใด ๆ ก็ตามที่จัดระบบนำเสนอไว้ในรูปของคณิตศาสตร์

ศิริชัย กาญจนวาสี (2550) ได้สรุปความหมายจาก English และ English ดังนี้ 1) รูปแบบของจริง 2) ตัวแบบที่ใช้เป็นแบบอย่าง 3) รูปแบบที่แสดงความสัมพันธ์ระหว่างข้อมูล สัญลักษณ์ และหลักการของระบบ และ 4) แบบแผนตัวอย่างของการดำเนินงานที่แสดงความสัมพันธ์ระหว่างส่วนต่าง ๆ ในระบบ

เยาวดี ราชชัยกุล วิบูลย์ศรี (2551) ให้ความหมายของคำว่า “รูปแบบ” หรือ “ตัวแบบ” คือ วิธีการที่บุคคลใดบุคคลหนึ่งได้ถ่ายทอดความคิด ความเข้าใจ ตลอดทั้งจินตนาการที่มีต่อปรากฏการณ์หรือเรื่องราวใด ๆ ให้ปรากฏ โดยใช้การสื่อสารในลักษณะต่าง ๆ เช่น ภาพวาด ภาพเหมือน แผนภูมิ แผนผังต่อเนื่อง หรือสมการทางคณิตศาสตร์ ให้สามารถเข้าใจได้ง่าย และในขณะเดียวกันก็สามารถนำเสนอเรื่องราวหรือประเด็นต่าง ๆ ได้อย่างกระชับภายใต้หลักการอย่างมีระบบ

ทิตินา แคมมณี (2552) ได้ให้ความหมายว่ารูปแบบเป็นรูปธรรมของความคิด ที่เป็นนามธรรม ซึ่งบุคคลแสดงออกมาในลักษณะใดลักษณะหนึ่ง เช่น เป็นคำอธิบาย เป็นแผนผัง ไดอะแกรมหรือแผนภาพ เพื่อช่วยให้ตนเองและบุคคลอื่นสามารถเข้าใจได้ชัดเจนขึ้น

สรุปได้ว่า รูปแบบ หมายถึง หลักการ แนวคิด โครงสร้าง ตัวอย่างสำหรับการเลียนแบบ หรือแบบอย่างของสิ่งใดสิ่งหนึ่ง เพื่อเป็นแนวทางในการสร้างหรือทำซ้ำ ๆ อย่างเป็นระบบ และเป็นระเบียบ เช่น ผังมโนทัศน์ คำอธิบาย แผนผัง ไตอะแกรมหรือแผนภาพ เพื่อช่วยให้ตนเองและบุคคลอื่นสามารถเข้าใจ และนำไปปฏิบัติได้ชัดเจนขึ้น

ประเภทของรูปแบบ

นักวิชาการต่าง ๆ ได้แบ่งประเภทของรูปแบบไว้หลายลักษณะซึ่งแตกต่างกันไป ดังนี้
สมิธ และคณะ (Smith and others, 1980) จำแนกรูปแบบออกเป็น 2 ประเภท
ได้แก่

1. รูปแบบเชิงกายภาพ (Physical Model) จำแนกออกเป็น

1.1 รูปแบบคล้ายจริง (Iconic Model) มีลักษณะคล้ายของจริง เช่น เครื่องบินจำลอง หุ่นไล่กา หุ่นตามร้านตัดเสื้อผ้า

1.2 รูปแบบเสมือนจริง (Analog Model) มีลักษณะคล้ายปรากฏการณ์จริง เช่น การทดลอง ทางเคมีในห้องปฏิบัติการก่อนจะทำการทดลอง เครื่องบินจำลองที่บินได้ หรือเครื่องบินหัดบิน เป็นต้น รูปแบบ ชนิดนี้มีความใกล้เคียงความจริงมากกว่าแบบแรก

2. รูปแบบเชิงสัญลักษณ์ (Symbolic Model) จำแนกออกเป็น

2.1 รูปแบบข้อความ (Verbal Model) หรือรูปแบบเชิงคุณภาพ (Qualitative Model) เป็นการใช้ข้อความปกติธรรมดาในการอธิบายโดยย่อ เช่น คำพรรณนา ลักษณะงานคำอธิบายรายวิชา เป็นต้น Von Bertalanffy (1968) ผู้สร้างทฤษฎีระบบกล่าวว่า การมีรูปแบบข้อความนั้นแม้บางครั้งจะเข้าใจยาก แต่ก็ยังดีกว่าไม่มีรูปแบบเสียเลย เพราะอย่างน้อยก็เป็นแนวทางในการสร้างรูปแบบประเภทอื่นต่อไป

2.2 รูปแบบทางคณิตศาสตร์ (Mathematical Model) หรือรูปแบบเชิงปริมาณ (Quantitative Model) เช่น สมการ และโปรแกรมเชิงเส้น เป็นต้น

Keeves (1988) ได้แบ่งประเภทของรูปแบบทางการศึกษาและสังคมศาสตร์เอาไว้

4 ประเภท คือ

1. รูปแบบเชิงอุปมา (Analogue Model) เป็นรูปแบบที่ใช้การอุปมาอุปมัย เทียบเคียงปรากฏการณ์ซึ่งเป็นรูปธรรม เพื่อสร้างความเข้าใจในปรากฏการณ์ที่เป็นนามธรรม เช่น รูปแบบจำนวนนักเรียนที่จะเข้าสู่ระบบโรงเรียน ซึ่งอนุมานแนวคิดมาจากการเปิดน้ำเข้า และปล่อยน้ำออกจากถุณักเรียนที่จะเข้าสู่ระบบเปรียบเทียบกับน้ำที่เปิดออกจากถัง ดังนั้น นักเรียนที่คงอยู่ในระบบจึงเท่ากับนักเรียนที่เข้าสู่ระบบลบด้วยนักเรียนที่ลาออกจากระบบ เป็นต้น

2. รูปแบบเชิงภาษา (Semantic Model) เป็นรูปแบบที่ใช้ภาษาเป็นสื่อ การบรรยายหรืออธิบายปรากฏการณ์ที่ศึกษาด้วยภาษา แผนภูมิ หรือแผนภาพ หรือรูปภาพ

เพื่อให้เห็นโครงสร้างทางความคิด องค์ประกอบและความสัมพันธ์ขององค์ประกอบของปรากฏการณ์นั้น ๆ

3. รูปแบบเชิงคณิตศาสตร์ (Mathematical Model) เป็นรูปแบบที่ใช้สมการทางคณิตศาสตร์เป็นสื่อในการแสดงความสัมพันธ์ของตัวแปรต่าง ๆ รูปแบบประเภทนี้นิยมใช้กันทั้งในสาขาจิตวิทยาและศึกษาศาสตร์รวมทั้งการบริหารการศึกษาด้วย

4. รูปแบบเชิงเหตุผล (Causal Model) เป็นรูปแบบที่พัฒนามาจากเทคนิคที่เรียกว่า Path Analysis และหลักการสร้าง Semantic Model โดยการนำเอาตัวแปรต่าง ๆ มาสัมพันธ์กันเชิงเหตุและผลที่เกิดขึ้น เช่น The Standard Deprivation Model ซึ่งเป็นรูปแบบที่แสดงความสัมพันธ์ระหว่างสภาพทางเศรษฐกิจของบิดามารดา สภาพแวดล้อมทางการศึกษาที่บ้าน และระดับสติปัญญาของเด็ก เป็นต้น

Joye และ Weil (1985) ได้ศึกษาและจัดแบ่งประเภทของรูปแบบตามแนวคิดหลักการหรือทฤษฎีซึ่งเป็นพื้นฐานในการพัฒนารูปแบบนั้น ๆ และได้แบ่งกลุ่มรูปแบบเอาไว้

4 รูปแบบ คือ

1. รูปแบบการประมวลผลข้อมูล Information-Processing Model เป็นรูปแบบการสอนที่ยึดหลักความสามารถในกระบวนการประมวลผลข้อมูลนักเรียน และแนวทางในการปรับปรุงวิธีการจัดการกับข้อมูลให้มีประสิทธิภาพยิ่งขึ้น

2. รูปแบบส่วนบุคคล Personal Model รูปแบบการสอนที่จัดไว้ในกลุ่มนี้ให้ความสำคัญกับปัจเจกบุคคลและการพัฒนาบุคคลเฉพาะราย โดยมุ่งเน้นกระบวนการที่แต่ละบุคคลจัดระบบและปฏิบัติต่อสรรพสิ่ง (Reality) ทั้งหลาย

3. รูปแบบการปฏิสัมพันธ์ทางสังคม Social Interaction Model เป็นรูปแบบที่ให้ความสำคัญกับความสัมพันธ์ระหว่างบุคคล และบุคคลต่อสังคม

4. รูปแบบด้านพฤติกรรมศาสตร์ Behavior Model เป็นกลุ่มของรูปแบบการสอนที่ใช้องค์ความรู้ด้านพฤติกรรมศาสตร์เป็นหลักในการพัฒนารูปแบบ จุดเน้นที่สำคัญ คือ การเปลี่ยนแปลงพฤติกรรมที่สังเกตได้ของผู้เรียนมากกว่าการพัฒนาโครงสร้างทางจิตวิทยา และพฤติกรรมที่ไม่สามารถสังเกตได้

Steiner (1988) แบ่งออกเป็น 2 ประเภท คือ

1. รูปแบบเชิงปฏิบัติ (Ethical Model or Model-for) เป็นแบบจำลองที่สร้างขึ้นจากกรอบความคิดที่มีทฤษฎีเป็นพื้นฐาน ตัวทฤษฎีเองไม่ใช่รูปแบบหรือแบบจำลองเป็นตัวช่วยที่เกิดรูปแบบที่มีโครงสร้างต่าง ๆ ที่สัมพันธ์กัน

2. รูปแบบเชิงทฤษฎี (Theoretical Model or Model-for) เป็นแบบจำลองที่สร้างขึ้นจากกรอบความคิดที่มีทฤษฎีเป็นพื้นฐาน ตัวทฤษฎีเองไม่ใช่รูปแบบหรือแบบจำลองเป็นตัวช่วยให้เกิดรูปแบบที่มีโครงสร้างต่าง ๆ ที่สัมพันธ์กัน

บุญชม ศรีสะอาด (2547) กล่าวถึงประเภทของรูปแบบตามลักษณะการนำเสนอว่ารูปแบบสามารถนำเสนอได้หลายลักษณะ เช่น ในรูปของความเรียงทั่วไป ในรูปของสมการในของแผนภูมิ (Flow Chart) ในรูปของแผนภูมิธรรมดา และในรูปของแผนภูมิแสดงระบบของสาเหตุ

รัตน์ะ บัวสนธ์ (2550) ได้แบ่งประเภทของรูปแบบออกเป็น 3 ลักษณะ ได้แก่

1. รูปแบบเชิงบรรยาย ซึ่งเป็นรูปแบบที่นำเสนอโดยใช้คำบรรยายถึงมโนทัศน์ หลักการและตัวแปร รวมทั้งคำอธิบายความสัมพันธ์ระหว่างหลักการ มโนทัศน์ และตัวแปรดังกล่าวถึง
2. รูปแบบเชิงรูปภาพ ซึ่งเป็นการนำเสนอโดยใช้ภาพ แผนผัง หรือสัญลักษณ์บางอย่างเพื่อทดแทนหลักการ มโนทัศน์ และตัวแปร ซึ่งช่วยประกอบการบรรยายและอธิบายถึงความสัมพันธ์ระหว่างสามส่วนนี้

3. รูปแบบเชิงคณิตศาสตร์ เป็นรูปแบบที่นำเสนอโดยใช้ฟังก์ชันทางคณิตศาสตร์เพื่อบรรยายและอธิบายความสัมพันธ์ระหว่างหลักการ มโนทัศน์ และตัวแปร

ศิริชัย กาญจนวาสี (2550) ได้แบ่งประเภทของรูปแบบ โดยจำแนกได้จากวิธีการนำเสนอแนวคิดของรูปแบบนั้น ได้ 3 ลักษณะ ได้แก่

1. รูปแบบเชิงบรรยาย เป็นการนำเสนอโดยใช้คำบรรยายระบุถึงแนวคิด หลักการ หรือตัวแปร และมีคำอธิบายถึงปรากฏการณ์ด้วยคำบรรยายความสัมพันธ์ระหว่างแนวคิด หลักการ หรือตัวแปรเหล่านั้น

2. รูปแบบเชิงรูปภาพ เป็นการนำเสนอโดยใช้รูปภาพ หรือสัญลักษณ์จำลองแสดงถึงแนวคิด หลักการ หรือตัวแปร และลากเส้นโยงความสัมพันธ์ระหว่างแนวคิด หลักการ หรือตัวแปรเหล่านั้น

3. รูปแบบเชิงคณิตศาสตร์ เป็นการนำเสนอโดยใช้สัญลักษณ์แทนแนวคิด หลักการ หรือตัวแปร และใช้ฟังก์ชันคณิตศาสตร์เชื่อมโยงความสัมพันธ์ระหว่างแนวคิด หลักการ หรือตัวแปรเหล่านั้น

สรุปได้ว่า ประเภทของรูปแบบ หมายถึง รูปแบบมีหลายประเภท ซึ่งเป็นสิ่งที่สร้างและพัฒนาขึ้น ในแต่ละสาขาก็มีรูปแบบที่แตกต่างกันออกไป ตามหลักการ แนวคิดหรือทฤษฎี ซึ่งเป็นพื้นฐานในการพัฒนารูปแบบนั้น ๆ และบ่งบอกถึงลักษณะการเขียนรูปแบบว่า มีกี่ลักษณะ แบ่งประเภทของรูปแบบตามแนวคิดพื้นฐาน ในการเสนอรูปแบบในการบรรยายอธิบายปรากฏการณ์นั้น ๆ เป็นหลัก

องค์ประกอบของรูปแบบ

มีผู้ให้แนวคิดเกี่ยวกับองค์ประกอบของรูปแบบ ดังนี้

Brown และ Moberg (1980) ได้สังเคราะห์รูปแบบขึ้นมาจากแนวคิดเชิงระบบ (System Approach) กับหลักการบริหารตามสถานการณ์ (Contingency Approach) กล่าวว่า องค์ประกอบของรูปแบบ ประกอบด้วย 1) สภาพแวดล้อม (Environment) 2) เทคโนโลยี (Technology) 3) โครงสร้าง (Structure) 4) กระบวนการจัดการ (Management Process) และ 5) การตัดสินใจสั่งการ (Decision Making)

สมบุญ สิริสรรหิรัญ (2547) ได้พัฒนารูปแบบการพัฒนาคุณลักษณะภาวะผู้นำของ คณบดี ผลการศึกษา พบว่า รูปแบบมีองค์ประกอบ 4 องค์ประกอบ ได้แก่ 1) คุณลักษณะภาวะผู้นำ ของคณบดีที่ต้องพัฒนา 2) หลักการและแนวคิดกำกับรูปแบบ และวัตถุประสงค์ทั่วไปของรูปแบบ 3) กระบวนการพัฒนาคุณลักษณะ ภาวะผู้นำของคณบดี ซึ่งประกอบด้วยขั้นตอน เนื้อหาการพัฒนา วิธีการและกิจกรรมการพัฒนา วัตถุประสงค์ เชิงพฤติกรรม และผลที่ต้องการและ 4) แนวทางการนำ รูปแบบไปใช้ เงื่อนไขความสำเร็จ และตัวบ่งชี้ความสำเร็จของรูปแบบ

ชนกนารถ ชื่นเชย (2550) ได้พัฒนารูปแบบการจัดการศึกษาต่อเนื่องใน สถาบันอุดมศึกษาเอกชน พบว่า รูปแบบมีองค์ประกอบ 9 องค์ประกอบ ได้แก่ 1) ปรัชญาและ หลักการของการศึกษาต่อเนื่อง 2) กลุ่มเป้าหมายของการจัดการศึกษาต่อเนื่อง 3) จุดมุ่งหมายของ การจัดการศึกษาต่อเนื่อง 4) โครงสร้างระบบบริหารของการศึกษาต่อเนื่อง 5) หลักสูตรการเรียน การสอนของการศึกษาต่อเนื่อง 6) วิธีการจัดการศึกษาต่อเนื่อง 7) สื่อการศึกษาและแหล่งเรียนรู้ของ การศึกษาต่อเนื่อง 8) การติดตามและประเมินผลของการศึกษาต่อเนื่อง และ 9) การเทียบระดับและ เทียบโอนผลการเรียน

อัมพร พงษ์กังสนานันท์ (2550) ได้พัฒนารูปแบบการจัดการศึกษานอกระบบ ในสถานศึกษาขั้นพื้นฐาน เพื่อส่งเสริมการศึกษาตลอดชีวิต พบว่า รูปแบบมีองค์ประกอบ 8 องค์ประกอบ ได้แก่ 1) ปรัชญาและ หลักการจัดการศึกษา 2) หลักสูตร 3) การจัดการเรียนรู้ 4) การประเมินผลการเรียนรู้ 5) การเทียบโอนความรู้ และประสบการณ์ และการเทียบระดับ การศึกษา 6) การบริหารและการจัดการศึกษา 7) กลุ่มเป้าหมาย และ 8) การมีส่วนร่วมของพ่อแม่ และชุมชน

สรุปได้ว่า องค์ประกอบของรูปแบบ คือ การกำหนดโครงสร้าง และความสัมพันธ์ ของรูปแบบ ตามหลักการ แนวคิดหรือทฤษฎี อย่างเป็นขั้นตอนและเป็นระบบ

คุณลักษณะที่สำคัญของรูปแบบ

คีฟ (Keeves, 1988) ได้กล่าวถึงลักษณะที่สำคัญของรูปแบบไว้ 4 ประการ คือ

1. รูปแบบควรประกอบขึ้นด้วยความสัมพันธ์อย่างมีโครงสร้างของตัวแปร มากกว่าความสัมพันธ์เชิงเส้นตรงธรรมดา อย่างไรก็ตามความสัมพันธ์เชิงเส้นตรงก็มีประโยชน์ในช่วงต้นของการพัฒนารูปแบบ
2. รูปแบบควรใช้เป็นแนวทางในการพยากรณ์ผลที่จะเกิดขึ้นจากการใช้รูปแบบได้ สามารถตรวจสอบได้โดยการสังเกต และหาข้อสนับสนุนด้วยข้อมูลเชิงประจักษ์ได้
3. รูปแบบควรจะต้องระบุ หรือชี้ให้เห็นถึงกลไกเชิงเหตุผลของเรื่องที่ศึกษา ดังนั้น นอกจากรูปแบบจะเป็นเครื่องมือในการพยากรณ์แล้วยังใช้เป็นเครื่องมือในการอธิบายปรากฏการณ์ได้ด้วย
4. รูปแบบควรเป็นเครื่องมือในการสร้างความคิดรวบยอด (Concept) ใหม่ และการสร้างความสัมพันธ์ของตัวแปรใหม่ ซึ่งจะเป็นการเพิ่มองค์ความรู้ (Body of Knowledge) ในเรื่องที่กำลังศึกษาด้วย

คีฟซ์ (Keefe, 1994) ได้กล่าวถึงลักษณะที่สำคัญ 4 ประการ

1. รูปแบบควรประกอบขึ้นด้วยความสัมพันธ์อย่างมีโครงสร้าง (ของตัวแปร) มากกว่าความสัมพันธ์เชิงเส้นตรงแบบธรรมดา อย่างไรก็ตามความเชื่อมโยงแบบเส้นตรงธรรมดาทั่วไปนั้นก็มีประโยชน์ โดยเฉพาะอย่างยิ่งในการศึกษาวิจัยในช่วงต้นของการพัฒนารูปแบบ
2. รูปแบบควรใช้เป็นแนวทางในการพยากรณ์ผลที่จะเกิดขึ้นจากการใช้รูปแบบได้ สามารถตรวจสอบได้โดยการสังเกต และหาข้อสนับสนุนด้วยข้อมูลเชิงประจักษ์ได้
3. รูปแบบควรต้องระบุหรือชี้ให้เห็นถึงกลไกเชิงเหตุผลของเรื่องที่ศึกษา ดังนั้น นอกจากรูปแบบจะเป็นเครื่องมือในการพยากรณ์ได้ ควรใช้ในการอธิบายปรากฏการณ์ได้ด้วย
4. นอกจากคุณสมบัติต่าง ๆ ที่กล่าวมาแล้ว รูปแบบควรเป็นเครื่องมือในการสร้างโมโนทัศน์ใหม่และการสร้างความสัมพันธ์ของตัวแปรในลักษณะใหม่ ซึ่งเป็นการขยายองค์ความรู้ในเรื่องที่กำลังศึกษาด้วย

ทิตนา แชมมณี (2552) กล่าวว่า รูปแบบโดยทั่วไปจะต้องมีองค์ประกอบที่สำคัญ ดังนี้

1. รูปแบบจะต้องนำไปสู่การทำนาย (Prediction) ผลที่ตามมาซึ่งสามารถพิสูจน์ทดสอบได้กล่าวคือ สามารถนำไปสร้างเครื่องมือเพื่อไปพิสูจน์ทดสอบได้
2. โครงสร้างของรูปแบบจะต้องประกอบด้วยความสัมพันธ์เชิงสาเหตุ (Causal relationship) ซึ่งสามารถใช้อธิบายปรากฏการณ์/เรื่องนั้นได้
3. รูปแบบจะต้องสามารถช่วยสร้างจินตนาการ (Imagination) ความคิดรวบยอด (Concept) และความสัมพันธ์ (Interrelations) รวมทั้งช่วยขยายขอบเขตของการสืบเสาะความรู้

4. รูปแบบควรจะประกอบด้วยความสัมพันธ์เชิงโครงสร้าง (Structural Relationships) มากกว่าความสัมพันธ์เชิงเชื่อมโยง (Associative Relationships)

เยาวตี รวงชัยกุล วิบูลย์ศรี (2551) มีลักษณะสำคัญ ๆ คือ

1. เป็นการถ่ายทอดในลักษณะของการเลียนแบบ หรือถ่ายแบบจากความเข้าใจตลอดจนจินตนาการของคนที่มีต่อปรากฏการณ์ใด ๆ ออกมาเป็นโครงสร้างที่มีระบบระเบียบและง่ายต่อการรับรู้ของบุคคลอื่น
2. ลักษณะของรูปแบบไม่ใช่การบรรยาย หรือการพรรณนาอย่างยืดยาว แต่เป็นการแสดงความสัมพันธ์ระหว่างสัญลักษณ์และหลักการของระบบ
3. รูปแบบเน้นเฉพาะส่วนสำคัญ เพื่อนำไปสู่ความเข้าใจที่ตรงกันระหว่างผู้นำเสนอรูปแบบกับผู้รับรู้รูปแบบนั้น ๆ
4. ภาพลักษณ์ของรูปแบบมุ่งการสื่อสารให้กระชับ รับรู้ภาพรวมของความหมายมองเห็นความสัมพันธ์ระหว่างส่วนย่อย ๆ ได้ โดยการนำเสนอเพียงครั้งเดียว

รัตนะ บัวสนธ์ (2550) กล่าวว่า รูปแบบมีลักษณะหรือธรรมชาติที่สำคัญ ๆ ได้แก่

1. รูปแบบไม่ใช่ของจริง รูปแบบเป็นตัวแทนของความคิดที่มีลักษณะเป็นนามธรรม (เช่น หลักการ โมโนทัศน์ หรือตัวแปร) ที่ได้รับการถ่ายทอดหรือถอดออกมาให้มีลักษณะเป็นรูปธรรม เพื่อง่ายต่อการสร้างความเข้าใจ ดังนั้น รูปแบบจึงเป็นภาพร่างที่ยังไม่สมบูรณ์ของสิ่งใดสิ่งหนึ่ง
2. รูปแบบและทฤษฎีมีความสัมพันธ์กันในลักษณะที่รูปแบบ คือ ภาพย่อที่ถอดออกมาจากทฤษฎีหรือกล่าวได้ว่ารูปแบบ คือ การแปลงทฤษฎีที่มีลักษณะเป็นนามธรรมสูง มาสู่การปฏิบัติ ซึ่งมีลักษณะเป็นรูปธรรมมากกว่า
3. รูปแบบมีหลายลักษณะที่จะสามารถนำมาใช้เพื่อถ่ายทอดสร้างความเข้าใจในทฤษฎีหรือความคิดที่เป็นนามธรรม เช่น อาจจะใช้รูปแบบที่เป็นข้อความเชิงบรรยาย หรือรูปแบบเชิงรูปภาพ สัญลักษณ์ และรูปแบบเชิงคณิตศาสตร์ก็ได้ การจะใช้รูปแบบลักษณะใดก็ขึ้นอยู่กับความนิยมในวงการวิชาชีพนั้น ๆ

สรุปได้ว่า คุณลักษณะที่สำคัญของรูปแบบ คือ ลักษณะของรูปแบบที่มีความหลากหลายซึ่งแบ่งตามลักษณะของการใช้งาน ความสัมพันธ์อย่างมีโครงสร้าง และความเหมาะสมในวงวิชาชีพนั้น ๆ

การพัฒนารูปแบบ

การพัฒนารูปแบบ ได้มีผู้กล่าวถึงขั้นตอนการพัฒนารูปแบบ ดังนี้

Tosi และ Carroll (1982) เป็นคำที่ใช้สื่อเพื่อความหมายหลายอย่าง โดยทั่วไปจะหมายถึง สิ่งหรือวิธีดำเนินการที่เป็นต้นแบบอย่างใดอย่างหนึ่งตามพจนานุกรม Contemporary English ของ Longman ได้ให้ความหมายไว้ ซึ่งสรุปได้ 3 ลักษณะใหญ่ ๆ คือ

1. รูปแบบ หมายถึง แบบจำลองซึ่งเป็นสิ่งย่อส่วนจากของจริง
 2. รูปแบบ หมายถึง คนหรือสิ่งของที่สามารถนำมาใช้เป็นแบบอย่าง
- การดำเนินงานได้
3. รูปแบบ หมายถึง แบบหรือรุ่นของผลิตภัณฑ์ต่าง ๆ เช่น เครื่องคอมพิวเตอร์รุ่น 486X

Styner ได้ให้ความหมายของรูปแบบว่า หมายถึง สิ่งของสิ่งหนึ่งที่คล้ายคลึงกับสิ่งของอีกสิ่งหนึ่งและจำแนกเป็น 2 ลักษณะ คือ

1. รูปแบบทางกายภาพ (Physical Models) แบ่งออกเป็น 2 ลักษณะ คือ
 - 1.1 รูปแบบสิ่งใดสิ่งหนึ่ง (Model for) หมายถึง แบบจำลองที่ออกแบบมาจากของจริง
 - 1.2 รูปแบบเพื่อสิ่งใดสิ่งหนึ่ง (Model for) หมายถึง แบบจำลองสร้างและออกแบบไว้เพื่อใช้เป็นต้นแบบของสิ่งใดสิ่งหนึ่ง
2. รูปแบบเชิงแนวความคิด (Conceptual models) แบ่งออกเป็น 2 ลักษณะ คือ
 - 2.1 โมเดลเชิงแนวความคิดของสิ่งใดสิ่งหนึ่ง (Conceptual model-of) คือรูปแบบที่สร้างขึ้นโดยจำลองมาจากทฤษฎี ที่มีอยู่แล้ว
 - 2.2 โมเดลเชิงแนวความคิดเพื่อสร้างสิ่งใดสิ่งหนึ่ง (Conceptual model-for) คือรูปแบบที่สร้างขึ้นเพื่ออธิบายตัวสาระของทฤษฎี

ความเข้าใจเกี่ยวกับรูปแบบ คำว่า รูปแบบ หรือ Model เป็นคำที่ใช้สื่อความหมายหลายอย่าง สิ่งหรือวิธีดำเนินงานที่เป็นรูปแบบอย่างใดอย่างหนึ่ง เช่น รูปแบบจำลองสิ่งก่อสร้าง รูปแบบในการพัฒนาชนบท รูปแบบในการหาเสียงของผู้สมัครรับเลือกตั้งเป็นผู้แทนราษฎร เป็นต้น พจนานุกรมได้ให้ความหมายไว้ 5 ความหมาย แต่ที่สรุปได้ว่า รูปแบบมีสองลักษณะ คือ รูปแบบที่เป็นรูปแบบจำลองของสิ่งที่เป็นรูปธรรม และรูปแบบที่เป็นแบบจำลองของนามธรรม

องค์ประกอบของรูปแบบ

บราวน์ และ โมเบอร์ก (Brown and Moberg, 1980) ได้ทำการสังเคราะห์องค์ประกอบของรูปแบบขึ้นจากแนวคิดเชิงระบบ (System Approach) กับหลักการบริหารตามสถานการณ์ (Contingency Approach) พบว่า รูปแบบส่วนใหญ่ประกอบด้วย

1. สภาพแวดล้อม (Environment)
2. เทคโนโลยี (Technology)
3. โครงสร้าง (Structure)
4. กระบวนการจัดการ (Management Process)

5. การตัดสินใจสั่งการ (Decision Making)

รูปแบบการศึกษาและการทำความเข้าใจของ บราวน์ และโมเบอร์ก (Brown and Moberg, 1980) มีลักษณะดังนี้

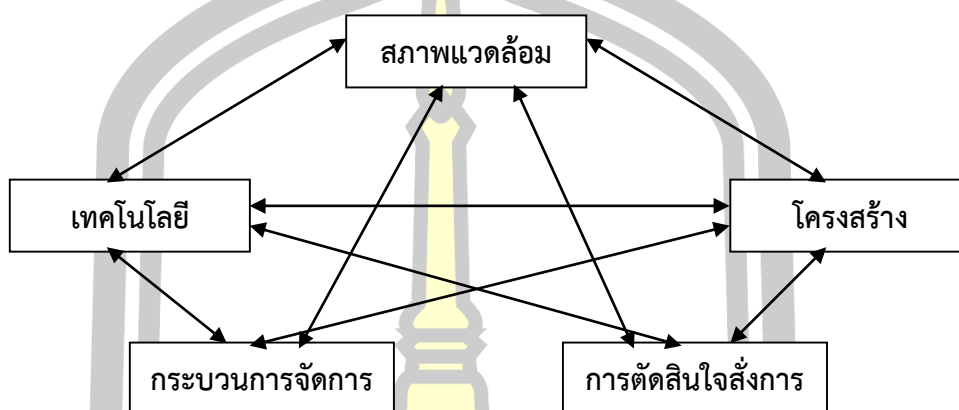

ภาพประกอบ 2 รูปแบบเชิงระบบและสถานการณ์ของ บราวน์ และ โมเบอร์ก

วิลเลอร์ (Willer, 1986) กล่าวว่า การพัฒนารูปแบบโดยทั่วไปแบ่งออกเป็น 2 ขั้นตอน ได้แก่ 1) การสร้าง (Construct) รูปแบบ และ 2) การหาความเที่ยงตรง (Validity) ของรูปแบบ

บุญส่ง หาญพานิช (2546) ได้ทำการวิจัยเรื่อง “การพัฒนารูปแบบการบริหารจัดการความรู้ใน สถาบันอุดมศึกษาไทย” โดยดำเนินการวิจัย 3 ขั้นตอน ได้แก่ 1) การศึกษาวิเคราะห์ และสังเคราะห์แนวความคิด เกี่ยวกับธรรมชาติความรู้ องค์ความรู้ และการบริหารจัดการศึกษาของไทย ปัจจัยที่มีอิทธิพลต่อการบริหารจัดการ ความรู้ กระบวนการจัดการความรู้ โครงสร้างพื้นฐานของการบริหารจัดการความรู้ โดยศึกษาเอกสารและงานวิจัยที่เกี่ยวข้อง การสัมภาษณ์อธิการบดี และการสอบถามผู้บริหารระดับผู้อำนวยการขึ้นไป 2) การจัดทำร่างรูปแบบ การบริหารการจัดการความรู้ในสถาบันอุดมศึกษาไทย โดยนำผลสรุปจากการวิเคราะห์สาระจากการสัมภาษณ์อธิการบดี และจากการวิเคราะห์แบบสอบถาม นำมาสรุปเป็นข้อค้นพบเพื่อใช้เป็นฐานในการสร้างร่างรูปแบบ การบริหารจัดการความรู้ในสถาบันอุดมศึกษาไทยและ 3) การตรวจสอบความเหมาะสม และความเป็นไปได้ของรูปแบบการบริหารจัดการความรู้ ในสถาบันอุดมศึกษาไทยโดยผู้ทรงคุณวุฒิ หลังจากนั้นจึงปรับปรุงแก้ไข รูปแบบการบริหารจัดการความรู้ตามคำแนะนำของผู้ทรงคุณวุฒิ

วิสุทธิ์ วิจิตรพัชรภรณ์ (2547) ได้ทำการวิจัยเรื่อง “การพัฒนารูปแบบการจัดการศึกษาแบบกระจายอำนาจสถานศึกษาขั้นพื้นฐาน ตามแนวทางพระราชบัญญัติการศึกษาแห่งชาติ พ.ศ. 2542” โดยแบ่งการวิจัยออกเป็น 5 ขั้นตอน ได้แก่ 1) การกำหนดกรอบความคิดในการวิจัย

โดยศึกษาเอกสารและแนวคิดทฤษฎีและงานวิจัยที่เกี่ยวข้อง 2) การศึกษาสภาพและปัญหาการจัดการศึกษาแบบกระจายอำนาจในสถานศึกษาขั้นพื้นฐาน โดยสัมภาษณ์ผู้บริหารสถานศึกษาต้นแบบ การปฏิรูปการเรียนรู้ ศึกษาเอกสารที่เกี่ยวข้องกับการดำเนินงานของ สถานศึกษาและสำรวจความคิดเห็นของผู้บริหารสถานศึกษาขั้นพื้นฐาน 3) การสร้างรูปแบบการจัดการศึกษาแบบกระจายอำนาจในสถานศึกษาขั้นพื้นฐาน 4) การศึกษาความเหมาะสมและความเป็นไปได้ของรูปแบบ โดยการสัมภาษณ์ผู้ทรงคุณวุฒิ และ 5) การปรับปรุงและนำเสนอรูปแบบการจัดการศึกษาแบบกระจายอำนาจในสถานศึกษาขั้นพื้นฐาน

สมบูรณ์ ศิริสรรหิรัญ (2547) ได้ทำวิจัยเรื่อง “การพัฒนา รูปแบบการพัฒนาคุณลักษณะผู้นำของคณบดี” โดยดำเนินการวิจัยเป็น 6 ขั้นตอน ได้แก่ 1) การกำหนดกรอบแนวความคิดในการวิจัย โดยศึกษาเอกสาร แนวคิด ทฤษฎีและงานวิจัยที่เกี่ยวข้อง 2) การศึกษาวิเคราะห์และสังเคราะห์ แนวทฤษฎีงานวิจัยที่เกี่ยวข้องและข้อมูลที่ได้จากการสัมภาษณ์ 3) การศึกษาและประมวลความคิดเห็นของผู้ทรงคุณวุฒิ 4) การพัฒนารูปแบบการพัฒนาคุณลักษณะภาวะผู้นำของคณบดี 5) การตรวจสอบและการประเมินความเหมาะสมและความเป็นไปได้ของรูปแบบจากผู้ทรงคุณวุฒิ และ 6) การปรับปรุงรูปแบบและนำเสนอรูปแบบการพัฒนาคุณลักษณะภาวะผู้นำของคณบดี

กฤษณผล จันทรพรหม (2548) ได้ทำวิจัยเรื่อง “การศึกษา รูปแบบมหาวิทยาลัยเสมือนจริงที่ เหมาะสมสำหรับสถาบันอุดมศึกษาในประเทศไทย” โดยดำเนินการวิจัยเป็น 4 ขั้นตอน ได้แก่ 1) การศึกษา วิเคราะห์ข้อมูลเกี่ยวกับรูปแบบมหาวิทยาลัยเสมือนจริง โดยศึกษาหลักการ แนวคิด ทฤษฎี จากเอกสาร ตำรา บทความวิจัย ฐานข้อมูล อินเทอร์เน็ตออนไลน์ทั้งในและต่างประเทศ และความคิดเห็นของผู้เชี่ยวชาญที่มี ประสบการณ์เกี่ยวกับมหาวิทยาลัยเสมือนจริง 2) การสังเคราะห์ รูปแบบ องค์ประกอบ โครงสร้างของรูปแบบ มหาวิทยาลัยเสมือนจริง โดยนำข้อมูลจากขั้นตอนที่ 1 มาสร้างเป็นรูปแบบมหาวิทยาลัยเสมือนจริง 3) การพัฒนา รูปแบบมหาวิทยาลัยเสมือนจริง โดยใช้กระบวนการวิจัยแบบเดลฟายเพื่อรวบรวมข้อมูลความคิดเห็นจาก ผู้เชี่ยวชาญ 10 คน จำนวน 3 รอบ และ 4) การทดสอบความเหมาะสมของรูปแบบมหาวิทยาลัยเสมือนจริง สำหรับสถาบันอุดมศึกษาในประเทศไทยที่พัฒนาขึ้นในขั้นตอนที่ 3 มาจัดทำเป็นแบบสอบถาม เพื่อนำไปสำรวจ ความคิดเห็นของผู้บริหารสถาบัน อุดมศึกษาเกี่ยวกับความเหมาะสมของรูปแบบ หลังจากนั้นจึงกำหนดรูปแบบ มหาวิทยาลัยเสมือนจริงที่เหมาะสมสำหรับสถาบันอุดมศึกษาในประเทศไทย

ชนกนารถ ชื่นเชย (2550) ได้ทำการวิจัยเรื่อง “รูปแบบการจัดการศึกษาต่อเนื่อง ในสถาบันอุดมศึกษาเอกชน” โดยดำเนินการวิจัย 4 ขั้นตอน ดังนี้ 1) การวิเคราะห์และสังเคราะห์ รูปแบบการศึกษา ต่อเนื่องสำหรับสถาบันอุดมศึกษาเอกชน โดยศึกษาวิเคราะห์เอกสารและงานวิจัย

ที่เกี่ยวข้อง 2) การนำข้อมูลจาก การศึกษามาวิเคราะห์และสังเคราะห์ เพื่อพัฒนาเป็นกรอบของ รูปแบบในการจัดการศึกษาต่อเนื่องของ สถาบันอุดมศึกษาเอกชน 3) การศึกษาความเหมาะสม และเป็นไปได้ โดยกลุ่มผู้เชี่ยวชาญด้านการศึกษาต่อเนื่องใน สถาบันอุดมศึกษา จำนวน 19 คน โดยใช้เทคนิคการวิจัยแบบเดลฟาย และ 4) การตรวจสอบประสิทธิภาพและความ เหมาะสมของ รูปแบบ การจัดการศึกษาต่อเนื่องในสถาบันอุดมศึกษาเอกชนที่พัฒนาขึ้นในขั้นตอนที่ 3 มาจัดทำเป็น แบบสอบถาม เพื่อนำไปใช้สำรวจความคิดเห็นของผู้บริหารสถาบันอุดมศึกษาเอกชนเกี่ยวกับ ความเหมาะสมของ องค์ประกอบของรูปแบบการจัดการศึกษาต่อเนื่อง หลังจากนั้นจึงกำหนดรูปแบบ การจัดการศึกษาต่อเนื่องจาก องค์ประกอบที่พัฒนาขึ้น

พรจันทร์ พรศักดิ์กุล (2550) ได้ทำการวิจัยเรื่อง “รูปแบบกระบวนการงบประมาณของ โรงเรียนที่บริหารงบประมาณแบบใช้โรงเรียนเป็นฐานในโรงเรียนประถมศึกษาสังกัดสำนักงาน คณะกรรมการ การศึกษาขั้นพื้นฐาน” โดยดำเนินการวิจัยเป็น 5 ขั้นตอน ได้แก่ 1) การกำหนด กรอบแนวคิดเกี่ยวกับกระบวนการ งบประมาณ โดยการวิเคราะห์เอกสารและฐาน ข้อมูลทาง อินเทอร์เน็ต 2) การศึกษากระบวนการงบประมาณและการมีส่วนร่วมในกระบวนการงบประมาณของ สถานศึกษา ที่ดำเนินการในปัจจุบัน โดยสอบถามความคิดเห็นของ ผู้อำนวยการสถานศึกษา และรองผู้อำนวยการสถานศึกษาที่รับผิดชอบงานงบประมาณวิเคราะห์เอกสาร งบประมาณของ โรงเรียนและสอบถาม ความคิดเห็นของครูผู้ปกครอง คณะกรรมการสถานศึกษา ประธาน คณะกรรมการสถานศึกษา 3) การจัดทำร่างรูปแบบกระบวนการงบประมาณของโรงเรียนที่บริหาร งบประมาณแบบใช้โรงเรียนเป็นฐาน 4) การประเมินความเหมาะสมและความเป็นไปได้ของ ร่างรูปแบบ โดยสัมภาษณ์ผู้ทรงคุณวุฒิ 5) การปรับปรุงรูปแบบและนำเสนอรูปแบบกระบวนการ งบประมาณของโรงเรียนที่บริหารงบประมาณการใช้ โรงเรียนเป็นพื้นฐาน

อัมพร พงษ์กัสนานันท์ (2550) ได้ทำวิจัยเรื่อง “การพัฒนากระบวนการจัดการศึกษา นอก ระบบในสถานศึกษาขั้นพื้นฐานเพื่อส่งเสริมการศึกษาตลอดชีวิต” โดยดำเนินการวิจัยเป็น 2 ขั้นตอน ได้แก่ 1) การสร้างรูปแบบ ประกอบด้วยการศึกษาข้อมูลพื้นฐานจากทฤษฎี เอกสาร งานวิจัยที่เกี่ยวข้อง และความคิดเห็น ของผู้เชี่ยวชาญ โดยใช้เทคนิคเดลฟายแบบปรับปรุง (Modified Delphi Techniques) และ 2) การประเมินรูปแบบ ประกอบด้วยการประเมินรูปแบบ เพื่อศึกษาความเหมาะสมและความเป็นไปได้ในการนำรูปแบบ ไปปฏิบัติใน สถานศึกษา และการเปรียบเทียบความคิดเห็นของผู้เชี่ยวชาญและผู้บริหารสถานศึกษาที่มีต่อการพัฒนารูปแบบ

จากการศึกษาแนวคิดและกระบวนการวิจัยเกี่ยวกับการพัฒนารูปแบบ สามารถสรุป ได้ว่า การพัฒนารูปแบบแบ่งออกเป็น 2 ขั้นตอน ได้แก่ 1) การสร้างหรือพัฒนารูปแบบ และ 2) การตรวจสอบความเที่ยงตรงของรูปแบบ ซึ่งแต่ละขั้นตอนนี้มีรายละเอียด ดังนี้

ขั้นตอนที่ 1 การสร้างหรือพัฒนารูปแบบ ในขั้นตอนนี้ผู้วิจัยจะสร้างหรือพัฒนารูปแบบ ขึ้นมาก่อนเป็นรูปแบบตามสมมติฐาน (Hypothesis Model) โดยศึกษาแนวคิด ทฤษฎีและผลการวิจัยที่เกี่ยวข้อง นอกจากนี้ ผู้วิจัยอาจจะศึกษารายกรณีหน่วยงานที่ดำเนินการในเรื่องนั้น ๆ ได้เป็นอย่างดี ซึ่งผลการศึกษานำมาใช้กำหนด องค์ประกอบหรือตัวแปรต่าง ๆ ภายในรูปแบบ รวมทั้งลักษณะความสัมพันธ์ระหว่างองค์ประกอบหรือตัวแปรเหล่านั้นหรือลำดับก่อนหลังของแต่ละองค์ประกอบในรูปแบบ ดังนั้น การพัฒนารูปแบบในขั้นตอนนี้จะต้อง อาศัยหลักการของเหตุผลเป็นรากฐานสำคัญ ซึ่งโดยทั่วไปการศึกษาในขั้นตอนนี้จะมีขั้นตอนย่อย ๆ ดังนี้

1.1 การศึกษาเอกสารและงานวิจัยที่เกี่ยวข้อง เพื่อนำสารสนเทศที่ได้มาวิเคราะห์และสังเคราะห์ เป็นร่างกรอบความคิดการวิจัย

1.2 การศึกษาจากบริบทจริงในขั้นตอนนี้อาจจะดำเนินการได้หลายวิธี ดังนี้

1.2.1 การศึกษาสภาพและปัญหาการดำเนินการในปัจจุบันของหน่วยงาน โดยศึกษาความคิดเห็นจากบุคคลที่เกี่ยวข้อง (Stakeholder) ซึ่งวิธีศึกษาอาจจะใช้วิธีการสัมภาษณ์ การสอบถาม การสำรวจ การ สทนากลุ่ม เป็นต้น

1.2.2 การศึกษารายกรณี (Case Study) หรือพหุกรณี หน่วยงานที่ประสบผลสำเร็จ หรือมีแนวปฏิบัติที่ดีในเรื่องที่ศึกษา เพื่อนำมาเป็นสารสนเทศที่สำคัญในการพัฒนารูปแบบ

1.2.3 การศึกษาข้อมูลจากผู้เชี่ยวชาญหรือผู้ทรงคุณวุฒิ วิธีศึกษาอาจจะใช้วิธีการสัมภาษณ์ การสนทนากลุ่ม (Focus Group Discussion) เป็นต้น

1.3 การจัดทำรูปแบบ ในขั้นตอนนี้ผู้วิจัยจะใช้สารสนเทศที่ได้ในข้อ 1.1 และ 1.2 มาวิเคราะห์และ สังเคราะห์เพื่อกำหนดเป็นกรอบความคิดการวิจัย เพื่อนำมาจัดทำรูปแบบ อย่างไรก็ตามในงานวิจัยบางเรื่องนอกจากจะศึกษาตามขั้นตอนที่กล่าวมาแล้ว ผู้วิจัยยังอาจจะศึกษาเพิ่มเติมโดยใช้กระบวนการวิจัยแบบเดลฟาย (Delphi Technique) หรือการสนทนากลุ่ม (Focus Group Discussion) ในการพัฒนารูปแบบก็ได้

ขั้นตอนที่ 2 การทดสอบความเที่ยงตรงของรูปแบบ ภายหลังจากที่ได้พัฒนารูปแบบในขั้นตอนแรกแล้ว จำเป็นที่จะต้องทดสอบความเที่ยงตรงของรูปแบบดังกล่าว เพราะรูปแบบที่พัฒนาขึ้นถึงแม้จะพัฒนาโดยมี รากฐานจากทฤษฎี แนวความคิดรูปแบบของบุคคลอื่น และผลการวิจัยที่ผ่านมา แต่ก็ยังเป็นเพียงรูปแบบตาม สมมติฐาน ซึ่งจำเป็นที่จะต้องตรวจสอบความเที่ยงตรงของรูปแบบว่ามีความเหมาะสมหรือไม่ เป็นรูปแบบที่มี ประสิทธิภาพตามที่มุ่งหวังหรือไม่ การเก็บรวบรวมข้อมูลในสถานการณ์จริงหรือทดลองใช้รูปแบบใน สถานการณ์จริงจะช่วยให้ทราบอิทธิพลหรือความสำคัญขององค์ประกอบย่อยหรือตัวแปรต่าง ๆ ในรูปแบบ ผู้วิจัยอาจจะปรับปรุงรูปแบบใหม่โดยการตัดองค์ประกอบหรือตัวแปรที่พบว่าไม่มีอิทธิพลหรือมีความสำคัญน้อย ออกจากรูปแบบ ซึ่งจะทำได้รูปแบบที่มีความเหมาะสมยิ่งขึ้น

การทดสอบรูปแบบอาจกระทำได้ใน 4 ลักษณะ ดังนี้

2.1 การทดสอบรูปแบบด้วยการประเมินตามมาตรฐานที่กำหนด

การประเมินที่พัฒนาโดย The Joint Committee on Standards of Educational Evaluation ภายใต้การดำเนินงานของ Stufflebeam และคณะ ได้นำเสนอหลักการประเมินเพื่อเป็นบรรทัดฐานของกิจกรรมการตรวจสอบรูปแบบ ประกอบด้วยมาตรฐาน 4 ด้าน (สุวิมล ว่องวานิช, 2549) ดังนี้

2.1.1 มาตรฐานความเป็นไปได้ (Feasibility Standards)

เป็นการประเมินความเป็นไปได้ในการนำไปปฏิบัติจริง

2.1.2 มาตรฐานด้านความเป็นประโยชน์ (Utility Standards)

เป็นการประเมินการสนองต่อความต้องการของผู้ใช้รูปแบบ

2.1.3 มาตรฐานด้านความเหมาะสม (Propriety Standards)

เป็นการประเมินความเหมาะสมทั้ง ในด้านกฎหมายและศีลธรรมจรรยา

2.1.4 มาตรฐานด้านความถูกต้องครอบคลุม (Accuracy Standards)

เป็นการประเมินความ น่าเชื่อถือ และได้สาระครอบคลุมครบถ้วนตามความต้องการอย่างแท้จริง

2.2 การทดสอบรูปแบบด้วยการประเมินโดยผู้ทรงคุณวุฒิ การทดสอบ

รูปแบบในบางเรื่องไม่สามารถกระทำได้โดยข้อมูลเชิงประจักษ์ ด้วยการประเมินค่าพารามิเตอร์ของรูปแบบ หรือการดำเนินการ ทดสอบรูปแบบด้วยวิธีการทางสถิติ แต่งานวิจัยบางเรื่องนั้นต้องการความละเอียดอ่อนมากกว่าการได้ตัวเลขแล้วสรุป ซึ่ง ไอส์เนอร์ (Eisner, 1976) ได้เสนอแนวคิดของการทดสอบหรือประเมินรูปแบบโดยใช้ ผู้ทรงคุณวุฒิ โดยมีแนวคิด ดังนี้

2.2.1 การประเมินโดยผู้ทรงคุณวุฒิ จะเน้นการวิเคราะห์และวิจารณ์

อย่างลึกซึ้งเฉพาะในประเด็นที่ถูกพิจารณา ซึ่งไม่จำเป็นต้องเกี่ยวข้องกับวัตถุประสงค์ หรือผู้ที่มีส่วนเกี่ยวข้องกับการตัดสินใจเสมอไปแต่อาจจะผสมผสานกับปัจจัยต่าง ๆ ในการพิจารณาเข้าด้วยกันตามวิจาร์ณญาณของผู้ทรงคุณวุฒิ เพื่อให้ได้ข้อสรุปเกี่ยวกับข้อมูลคุณภาพ ประสิทธิภาพ และความเหมาะสมของสิ่งที่จะทำการประเมิน

2.2.2 รูปแบบการประเมินที่เป็นความชำนาญเฉพาะทาง

(Specialization) ในเรื่องที่จะประเมิน โดยพัฒนามาจากแบบการวิจารณ์งานศิลปะ (Art Criticism) ที่มีความละเอียดอ่อนลึกซึ้ง และต้องอาศัย ผู้เชี่ยวชาญระดับสูงมาเป็นผู้วินิจฉัย เนื่องจากเป็นการวัดคุณค่าที่ไม่อาจประเมินด้วยเครื่องวัดใด ๆ และต้องใช้ความรู้ความสามารถของผู้ประเมินอย่างแท้จริง แนวคิดนี้ได้นำมาประยุกต์ใช้ในทางการศึกษาระดับสูงมากขึ้น ทั้งนี้เพราะเป็นองค์ความรู้เฉพาะสาขา ผู้ที่ศึกษาเรื่องนั้นจริง ๆ จึงจะทราบและเข้าใจอย่างลึกซึ้ง ดังนั้น ในวงการ ศึกษาจึงนิยมนำรูปแบบนี้มาใช้ในเรื่องที่ต้องการความลึกซึ้งและความเชี่ยวชาญเฉพาะ

2.2.3 รูปแบบที่ใช้ตัวบุคคล คือผู้ทรงคุณวุฒิเป็นเครื่องมือในการประเมิน โดยให้ความเชื่อถือกับผู้ทรงคุณวุฒิที่เที่ยงธรรม และมีดุลพินิจที่ดี ทั้งนี้มาตรฐานและเกณฑ์พิจารณาต่าง ๆ นั้น จะเกิดขึ้นจากประสบการณ์และความชำนาญของผู้ทรงคุณวุฒินั่นเอง

2.2.4 รูปแบบที่ยอมให้มีความยืดหยุ่นในกระบวนการทำงานของผู้ทรงคุณวุฒิตามอรรถาธิบาย และความถนัดของแต่ละคน นับตั้งแต่การกำหนดประเด็นสำคัญที่จะนำมาพิจารณาการบ่งชี้ข้อมูลที่ต้องการ การเก็บรวบรวมข้อมูล การประมวลผล การวินิจฉัยข้อมูล ตลอดจนวิธีการนำเสนอ

2.3 การทดสอบรูปแบบโดยการสำรวจความคิดเห็นของบุคลากรที่เกี่ยวข้อง มักจะใช้กับการพัฒนารูปแบบโดยใช้เทคนิคเดลฟาย เมื่อผู้วิจัยได้พัฒนารูปแบบโดยใช้เทคนิคเดลฟายเสร็จสิ้นเรียบร้อยแล้ว ผู้วิจัยจะนำรูปแบบที่พัฒนาขึ้นในรอบสุดท้ายมาจัดทำเป็นแบบสอบถามที่มีลักษณะเป็นแบบประมาณค่า (Rating Scale) เพื่อนำไปสำรวจความคิดเห็นของบุคคลที่เกี่ยวข้องเกี่ยวกับความเหมาะสมและความเป็นไปได้ ของรูปแบบ

2.4 การทดสอบรูปแบบโดยการทดลองใช้รูปแบบ การทดสอบรูปแบบโดยการทดลองใช้รูปแบบนี้ ผู้วิจัยจะนำรูปแบบที่พัฒนาขึ้นไปทดลองใช้จริงกับกลุ่มเป้าหมาย มีการดำเนินการตามกิจกรรมอย่างครบถ้วน ผู้วิจัยจะนำข้อค้นพบที่ได้จากการประเมินไปปรับปรุงรูปแบบต่อไป

กระบวนการพัฒนารูปแบบสามารถแสดงเป็นภาพได้ ดังนี้



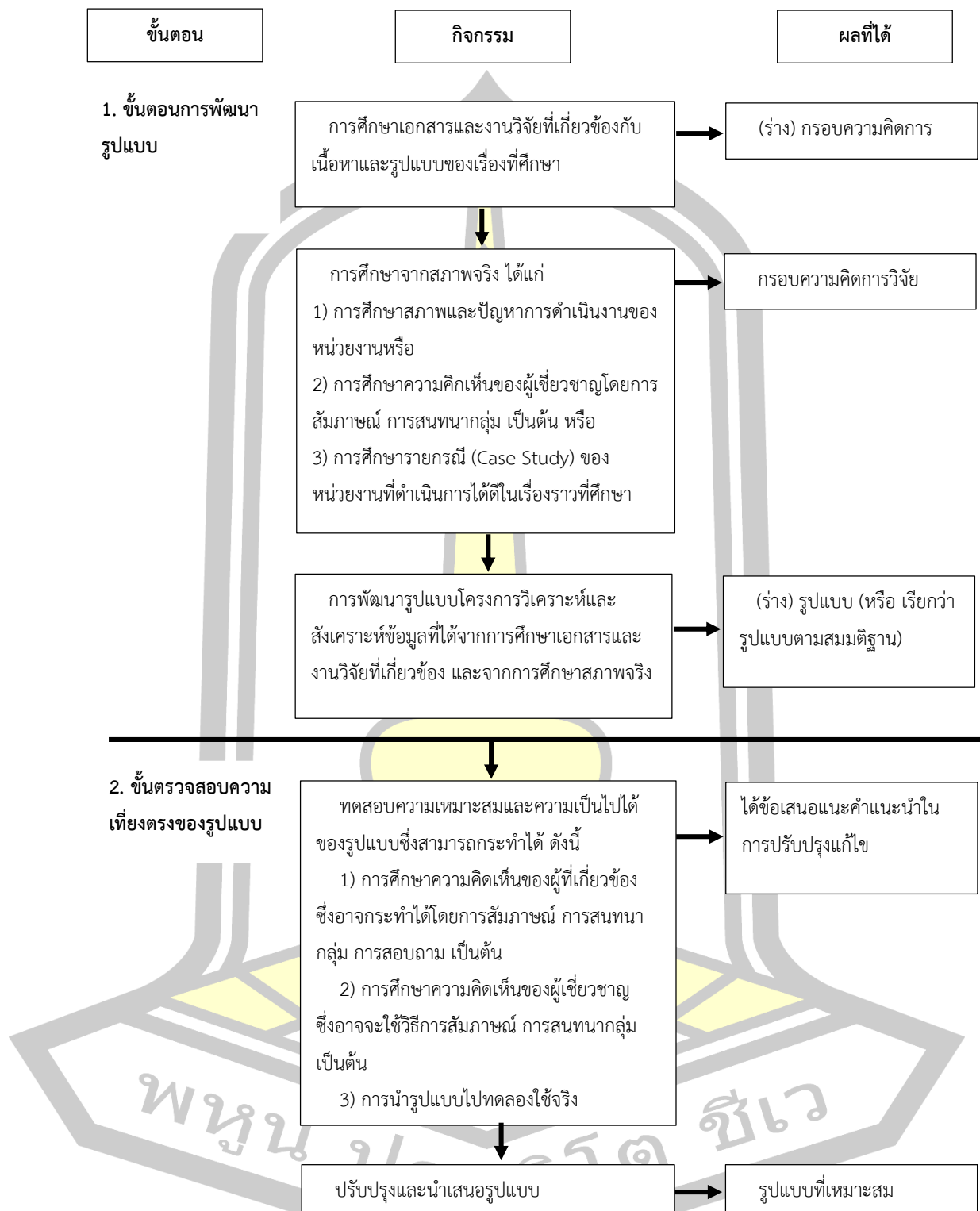

ภาพประกอบ 3 ขั้นตอนการวิจัยการพัฒนาารูปแบบ กรณีที่ 1 ร่างรูปแบบจากการวิเคราะห์เอกสาร
และการศึกษาจากสภาพจริง

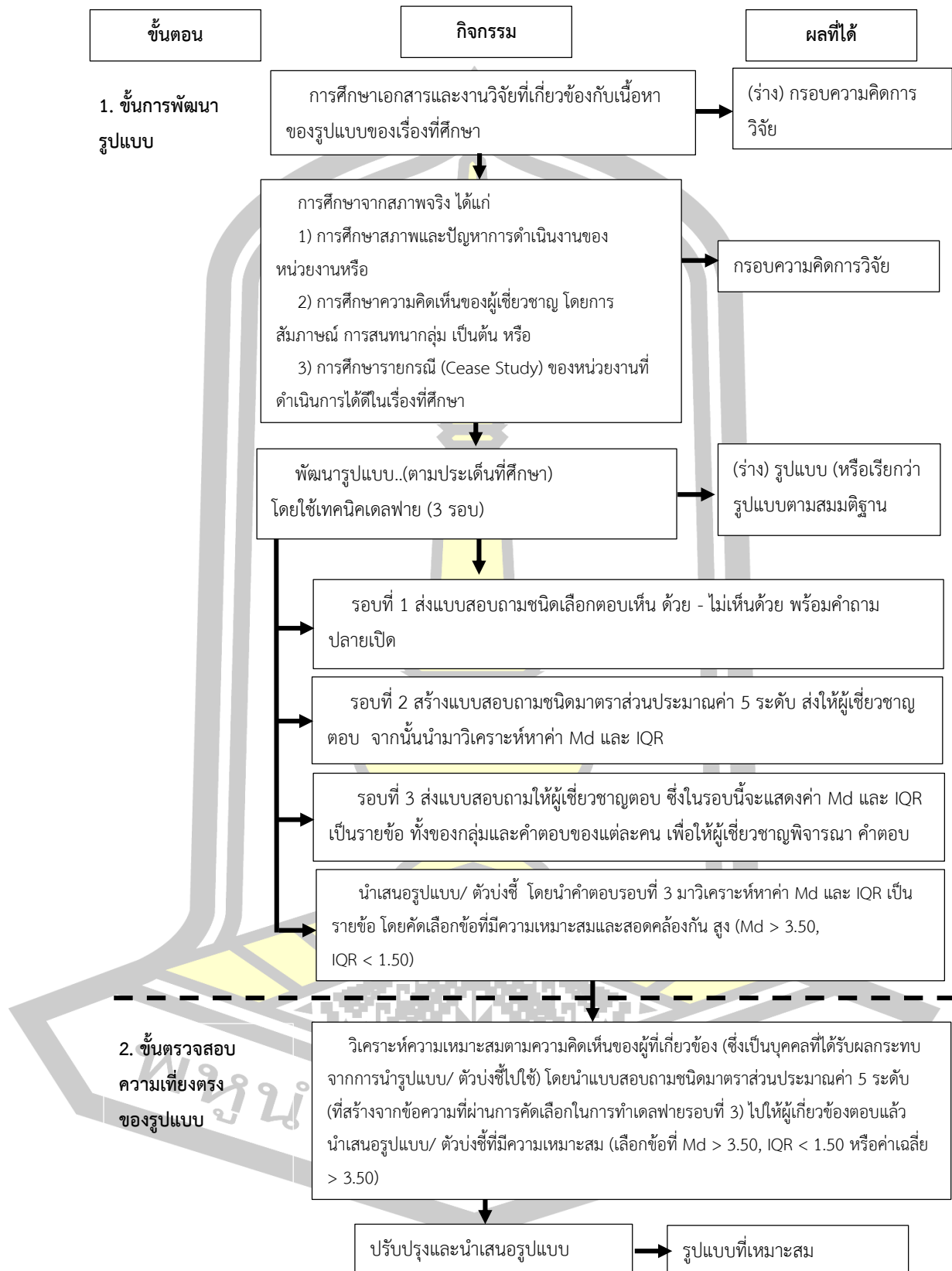

ภาพประกอบ 4 ขั้นตอนการวิจัยการพัฒนารูปแบบ กรณีที่ 2 ร่างรูปแบบโดยใช้เทคนิคเดลฟาย

สรุปได้ว่า การพัฒนารูปแบบ คือ การศึกษา ค้นคว้า และพัฒนาแบบแผนการดำเนินงาน จากการวิเคราะห์เอกสาร และการศึกษาจากสภาพจริง โดยใช้วิธีการบูรณาการองค์ความรู้ที่มีลักษณะ คล้ายคลึงกัน แล้วนำเสนอเป็นรูปแบบขั้นตอน วิธีการอย่างเป็นระบบ

แนวคิด ทฤษฎีเกี่ยวกับการนิเทศการศึกษา

ความหมายของการนิเทศการศึกษา

การนิเทศ มาจากคำภาษาอังกฤษว่า “Supervision” จากความหมายตามรูปศัพท์ก็คือ การให้ความช่วยเหลือให้คำแนะนำ และการปรับปรุงตามรูปศัพท์จากพจนานุกรม หมายถึง การชี้แจง การแสดง การจำแนก

เบอร์ตัน และบรูคเนอร์ (Burton and Bruckner, 1955) ได้ให้ความหมายไว้ว่า การนิเทศเป็นการให้บริการเกี่ยวกับความชำนาญทางเทคนิคด้านวิชาการในการเรียนการสอน และการปรับปรุงสภาพการเรียน และการเจริญเติบโตของผู้เรียน

สเปียร์ส (Spears, 1967) ได้ให้ความหมายไว้ว่า การนิเทศเป็นกระบวนการที่จะทำให้เกิดการปรับปรุงการเรียนการสอนของครู โดยการทำงานร่วมกับบุคคลที่เกี่ยวข้องกับการนี้ เป็นกระบวนการกระตุ้นความเจริญก้าวหน้าของครู และมุ่งหวังที่จะช่วยเหลือครู เพื่อให้ครูช่วยเหลือตนเองได้

มาร์คส และสต็อฟ (Marks and Stoop, 1978) ได้ให้ความหมายไว้ว่า การนิเทศเป็นการพัฒนา และการปรับปรุงการเรียนการสอนให้เหมาะสมกับสถานการณ์ และส่งผลสะท้อนต่อการพัฒนานักเรียน

โกลด์แฮมเมอร์ และคณะ (Goldhammer and other, 1980) ได้ให้ความหมายไว้ว่า การนิเทศเป็นลักษณะงานที่มอบหมายให้ครูหรือผู้นิเทศที่จะกระตุ้นให้ครูหรือครูแนะแนว ในโรงเรียน มีการพัฒนาในการที่จะนำวิธีการสอน สื่อการเรียนการสอนมาใช้ โดยเน้นถึงทักษะ ในการติดต่อสื่อสาร ในการนิเทศปัจจุบันได้พยายามที่จะช่วยเหลือครูในการแก้ปัญหา ช่วยเหลือครู ในด้านความสัมพันธ์ระหว่างบุคคล และสร้างบรรยากาศที่ดีระหว่างครู และนักเรียน

กลิคแมน (Glickman, 1990) ได้ให้ความหมายไว้ว่า การนิเทศเป็นแนวคิดเกี่ยวกับงาน และหน้าที่ที่เกี่ยวข้องกับการปรับปรุงการเรียนการสอน ซึ่งเป็นการสอนในเรื่องหลักสูตร การจัดครูเข้าสอน การจัดสื่อการสอน สิ่งอำนวยความสะดวก การเตรียม และพัฒนาครู รวมทั้งการประเมินผลการเรียนการสอน

เมื่อพิจารณาลักษณะของการนิเทศจะเห็นว่าการนิเทศมีลักษณะสำคัญ คือ

1. เป็นระบบหนึ่งของระบบการจัด และบริหารสถานศึกษา
2. เป็นกระบวนการปรับปรุงการเรียนการสอน
3. เป็นการชี้แนะให้ความช่วยเหลือ และร่วมมือกับครู รวมทั้งบุคคลที่เกี่ยวข้องกับการจัดการศึกษา
4. เป็นความต้องการความสำเร็จตามเป้าหมายของการจัดการศึกษา คือ คุณภาพของผู้เรียน

การนิเทศการสอน เป็นคำประสมระหว่างการนิเทศกับการสอน ความสัมพันธ์ระหว่างการนิเทศกับการสอน คือ การนิเทศการสอนเป็นส่วนย่อย ของการนิเทศ การนิเทศที่มีความสำคัญต่อการพัฒนาคุณภาพการศึกษา การพัฒนาผู้เรียน คือ การนิเทศการสอน ซึ่งมีแนวคิดที่เกี่ยวข้องและความหมายของการนิเทศการสอน ดังนี้

โกลด์แฮมเมอร์ และคณะ (Goldhammer and others, 1980) ได้ให้แนวคิดไว้ว่า การนิเทศการสอนเป็นส่วนย่อยของการนิเทศ เนื่องจากการนิเทศมีผู้ให้ความหมายไว้หลากหลาย จึงทำให้บทบาทของผู้นิเทศไม่คงที่ การนิเทศการสอนในโรงเรียน จึงมีความหมายตามแนวคิดของนักการศึกษาดังต่อไปนี้

อัลฟอนโซ และคณะ (Alfonso and others, 1981) ได้ให้ความหมายไว้ว่า การนิเทศการสอนเป็นพฤติกรรมที่พึงปรารถนาอย่างเป็นทางการในองค์การนั้น ซึ่งชี้แนะถึงพฤติกรรมของครู ในทางที่จะให้ความสะดวกในด้านการเรียนของนักเรียน และสัมฤทธิ์ผลถึงเป้าหมายขององค์การ

แฮร์ริส (Harris, 1985) ให้ความหมายไว้ว่า การนิเทศการสอนเป็นสิ่งที่ผู้ใหญ่ในโรงเรียนกระทำต่อบุคลากร และสิ่งอื่น เพื่อจะรักษาไว้หรือเปลี่ยนแปลงการปฏิบัติงานของโรงเรียนในวิถีทางตรงที่มีอิทธิพลต่อกระบวนการสอน ซึ่งจะเป็นสิ่งกระตุ้น และช่วยส่งเสริมการเรียนของนักเรียน

สรุปได้ว่า การนิเทศการสอน หมายถึง กระบวนการพัฒนาครูผู้สอนให้มีพฤติกรรมการสอนที่เหมาะสม โดยผู้นิเทศมีหน้าที่ในการชี้แนะ ชี้แนะ ให้ความช่วยเหลือ และร่วมมือกับครู เพื่อปรับปรุงการเรียนการสอน และเพิ่มคุณภาพของผู้เรียนตามเป้าหมายของการศึกษา

จุดมุ่งหมายของการนิเทศการศึกษา

การนิเทศมุ่งหมายที่จะช่วยครูให้สอนดียิ่งขึ้น ช่วยเด็กให้ได้เรียนดีขึ้น และปรับปรุงโรงเรียนให้ดียิ่งขึ้น การนิเทศการศึกษา มีความละเอียดลออ และสลับซับซ้อนมากกว่าการนิเทศในอาชีพอื่น ๆ เช่น การพาณิชย์หรืออุตสาหกรรม เป็นต้น เพราะการพัฒนาคนเป็นงานที่ต้องอาศัย

กาลเวลาวิธีการ ยิ่งบุคคลที่จะพัฒนาเป็นเด็กในวัยเยาว์ งานนิเทศยังเป็นสิ่งที่ละเอียดอ่อน และสลับซับซ้อนมากเท่านั้น (ซารี มณีศรี, 2542)

สังต์ อุทรานันท์ (2530) ได้กล่าวถึง จุดมุ่งหมายของการนิเทศ ไว้ว่าการนิเทศ มีจุดมุ่งหมายที่สำคัญ 4 ประการ คือ

1. เพื่อพัฒนาคน เป็นกระบวนการทำงานร่วมกันกับครู และบุคลากรทางการศึกษา เพื่อให้ ครู และบุคลากร ได้เปลี่ยนแปลงพฤติกรรมในทางที่ดีขึ้น
2. เพื่อพัฒนางาน มีเป้าหมายสูงสุดอยู่ที่ผู้เรียนซึ่งเป็นผลผลิตจากการจัดกระบวนการเรียนรู้ ของครู และบุคลากรทางการศึกษา โดยเหตุนี้การนิเทศที่ดีขึ้นจึงมีจุดมุ่งหมายที่จะ “พัฒนางาน” คือ การจัดกิจกรรมการเรียนการสอนที่ดีขึ้น
3. เพื่อสร้างการประสานสัมพันธ์ เป็นการสร้างการประสานสัมพันธ์ระหว่างผู้นิเทศ และผู้รับการนิเทศ ซึ่งเป็นผลมาจากการทำงานร่วมกัน รับผิดชอบร่วมกัน มีการแลกเปลี่ยนเรียนรู้ซึ่งกันและกัน ซึ่งไม่ใช่เป็นการทำงานภายใต้การถูกบังคับ และคอยตรวจตราหรือคอยจับผิด
4. เพื่อสร้างขวัญ และกำลังใจ เป็นการจัดกิจกรรมการนิเทศที่มุ่งให้กำลังใจแก่ครู และบุคลากรทางการศึกษา ซึ่งถือว่าเป็นจุดมุ่งหมายที่สำคัญอีกประการหนึ่งของการนิเทศ เนื่องจากขวัญ และกำลังใจเป็นสิ่งสำคัญที่จะทำให้บุคคลมีความตั้งใจทำงาน หากการนิเทศไม่ได้สร้างขวัญและกำลังใจแก่ผู้ปฏิบัติงานแล้วการนิเทศการศึกษา ก็ย่อมประสบผลสำเร็จได้ยาก

ไพโรจน์ กลิ่นกุหลาบ (2542) ได้แบ่งจุดมุ่งหมายของการนิเทศในลักษณะ ดังนี้

1. ช่วยให้ครูเห็น และเข้าใจ่องแท้ในวัตถุประสงค์ของการศึกษา และหน้าที่ โดยเฉพาะหน้าที่ของโรงเรียนที่จะดำเนินไปสู่วัตถุประสงค์ของการศึกษานั้น ภารกิจของศึกษานิเทศก์ ครูใหญ่และผู้บริหาร มิใช่คอยเน้นแต่ในเรื่องเทคนิคการสอน และการคิดค้นระเบียบวิธีสอนเท่านั้น หากแต่ยังต้องมุ่งส่งเสริมความเจริญเติบโตของนักเรียน โดยรอบด้านคือด้านสติปัญญา ด้านอารมณ์ ด้านร่างกาย ด้านสังคม ด้านสุนทรียภาพด้านมโนภาพ และด้านสร้างสรรค์
2. ช่วยให้ครูได้เห็น และเข้าใจในความต้องการของเยาวชน และปัญหาต่าง ๆ ของเยาวชน และสนองความต้องการของเยาวชนอย่างดีที่สุด ศึกษานิเทศก์จะต้องพยายามช่วยกระตุ้นเตือนให้ครูรู้จักให้กำลังใจแก่เด็กนักเรียน เข้าใจปัญหาของเด็กวัยต่าง ๆ และเข้าใจความต้องการของเด็ก
3. ช่วยเสริมสร้างครูให้มีลักษณะแห่งความเป็นผู้นำ ช่วยส่งเสริมความสามัคคี และรู้จักทำงานร่วมกับครู ช่วยส่งเสริมความเข้าใจอันดีระหว่างบ้านกับโรงเรียน
4. ช่วยพิจารณาความเหมาะสมของงานให้ถูกต้องกับความสามารถของครูแต่ละคน และช่วยให้ครูได้ใช้ความสามารถของตนปฏิบัติงานนั้นให้ก้าวหน้าอยู่เรื่อย ๆ ค้นหาคณะลักษณะดีเด่นในตัวครูแล้วส่งเสริมให้ดียิ่งขึ้น

5. ช่วยเสริมกำลังใจของคณะครูให้อยู่ในสภาพที่ดี และรวมหมู่คณะให้เป็นทีมที่ปฏิบัติงานร่วมกันด้วยกำลังสติปัญญาอันสูงสุดเพื่อบรรลุจุดประสงค์อันเดียวกัน

6. ช่วยครูพัฒนาการสอนของตน สนับสนุนให้ครูได้พิจารณาวิธีสอน และกิจกรรมต่าง ๆ ที่ใช้อยู่ว่าตรงไหนเข้มแข็งดี และตรงไหนเป็นส่วนอ่อน ซึ่งจะต้องแก้ไขข้อควรระวัง คือ ไม่พยายามยึดยึดความคิดเห็นที่ตนนิยมให้ครูจำต้องยอมรับ ไม่พยายามฝืนให้ครูต้องทำตามแบบที่ตนชอบ ศึกษาวิเคราะห์จึงควรทำงานร่วมกับครูโดยช่วยให้ครูได้รู้จักใช้ความสามารถของตนเอง และหลีกเลี่ยงการกรอกคำแนะนำต่าง ๆ ในการปรับปรุงการสอนจนครูรับไม่ไหว คือ ทั้งมาก และทั้งยาก

7. ช่วยฝึกครูใหม่ให้เข้าใจงานในโรงเรียน และงานอาชีพครู การช่วยฝึกครูใหม่ อาจจะทำก่อนโรงเรียนเปิด โดยให้ความเข้าใจในงานทั้งด้านธุรการการปกครองชั้นเรียน รวมทั้งด้านสังคมและการทำงานร่วมกัน

8. ช่วยประเมินผลงานของครู โดยอาศัยความเจริญงอกงามของเด็กไปตามแนวทางที่ได้ตกลงกันเอาไว้ นำข้อมูลจากการวัดประเมินผล มาวิเคราะห์หามูลเหตุ หาทางแก้ไขแต่ละมูลเหตุ เพื่อให้การเรียนรู้ของนักเรียนดีขึ้นเป็นลำดับ

9. เพื่อช่วยให้ครูรู้จักค้นหาจุดลำบากในการเรียนรู้ของเด็กแต่ละคน และช่วยครูวางแผนการสอนให้เหมาะสม

10. ช่วยในด้านประชาสัมพันธ์บอกเล่า และชี้แจงให้ราษฎรในท้องถิ่นทราบถึงความเคลื่อนไหวของการศึกษาที่โรงเรียนในท้องถิ่นได้ดำเนินการไปแล้ว ทั้งนี้ เพื่อให้ราษฎรเข้าใจ และให้ความร่วมมือช่วยเหลือโรงเรียน

11. ช่วยหยิบยกปัญหาต่าง ๆ ของโรงเรียนที่ทางโรงเรียนไม่สามารถจะแก้ไขได้ โดยลำพัง เสนอข้อความคิดเห็น และข้อเสนอแนะจากผู้บริหารตามลำดับ ที่จะแก้ไขให้ลุล่วงไป

12. ช่วยป้องกันครูให้พ้นจากการถูกใช้งานจนเกินขอบเขต และช่วยป้องกันครูจากการถูกตำหนิตืดเย็นหรือถูกลงโทษอย่างไม่เป็นธรรม

กรรทอง จิระเดชากุล (2550) ได้กล่าวถึงจุดมุ่งหมายของการนิเทศว่ามีจุดมุ่งหมายทั่วไป และจุดมุ่งหมายเฉพาะ ดังนี้

1. จุดมุ่งหมายทั่วไปกล่าว คือ เพื่อให้ผู้บริหาร และคณะกรรมการการนิเทศของสถานศึกษามีความรู้ความเข้าใจ และปฏิบัติการนิเทศได้ เพื่อพัฒนาความสามารถของครู เพื่อช่วยเหลือ และจัดสรรเครื่องมือ สื่อการเรียนรู้ ตลอดจนช่วยเหลือ และปรับปรุงวิถีจัดการเรียนรู้ และเพื่อให้ครูเกิดความเจริญงอกงามทางวิชาชีพ

2. จุดมุ่งหมายเฉพาะเพื่อให้ผู้รับการนิเทศสามารถพัฒนาพฤติกรรมการปฏิบัติงานในเรื่องต่าง ๆ กล่าวคือ เพื่อให้สถานศึกษา มีแผนการนิเทศ เพื่อเน้นให้มีการวิเคราะห์ ปรับปรุง

หลักสูตรสถานศึกษา และในกลุ่มสาระการเรียนรู้ที่ได้รับมอบหมาย เพื่อให้ครูจัดการเรียนการสอน ตามแนวปฏิรูปการเรียนรู้ ที่เน้นผู้เรียนเป็นสำคัญ การบูรณาการ เน้นทักษะกระบวนการคิด ฯลฯ เพื่อปรับปรุงและพัฒนากระบวนการ/วิธีจัดการเรียนรู้ของครู เพื่อให้มีการจัดกิจกรรมเสริมการเรียนรู้ ได้อย่างเหมาะสม เพื่อพัฒนาการใช้สื่อ และแหล่งเรียนรู้ และเพื่อให้มีการวัดและประเมินผล ตามสภาพจริงและปรับปรุงกระบวนการวัด และประเมินผลให้มีประสิทธิภาพสูงขึ้น

สรุปได้ว่า จุดมุ่งหมายของการนิเทศการศึกษา คือ การพัฒนากระบวนการทำงานของ ครู และบุคลากรทางการศึกษา ให้มีการจัดกิจกรรมการเรียนการสอนที่ดีขึ้น และมีการสร้าง การประสานสัมพันธ์ที่ดีระหว่างผู้นิเทศ และผู้รับการนิเทศ

ลักษณะงานนิเทศการสอน

ลักษณะงานนิเทศการสอนเป็นงานที่ปฏิบัติในสถานศึกษา เป็นงานที่มีเป้าหมายในการ เรียนการสอน มุ่งเน้นการเปลี่ยนแปลงพฤติกรรมของผู้ปฏิบัติงานในทางที่ดีขึ้น และให้ได้ผลงานที่มี คุณภาพตามที่ต้องการ แฮริส (Harris, 1985) ได้แบ่งลักษณะงานนิเทศการสอนไว้ 10 ประการ คือ

1. งานพัฒนาหลักสูตร เป็นงานที่เกี่ยวกับการออกแบบปรับปรุงพัฒนาหลักสูตร เช่น งานหลักสูตรช่างเทคนิค ควรจะได้พิจารณาถึงความต้องการของตลาดแรงงาน ความต้องการ ของอุตสาหกรรม ความก้าวหน้าทางเทคโนโลยี และความต้องการของผู้เรียนประกอบด้วย
2. การจัดการเรียนการสอน ได้แก่ การดำเนินงานเกี่ยวกับการนำหลักสูตรไปใช้ การแปลความหมายของหลักสูตรเป็นพฤติกรรมการเรียนการสอน การแนะนำการใช้หลักสูตรอย่าง ถูกต้องเหมาะสม
3. การเลือกสรรบุคลากร เป็นการจัดให้มีคณะบุคคลรับผิดชอบในกิจกรรมต่าง ๆ ของกิจกรรมการเรียนการสอนรวมทั้งการคัดเลือกบรรจุทดสอบ และพัฒนาบุคลากร
4. การจัดสิ่งอำนวยความสะดวก ได้แก่ การจัดให้มีวัสดุอุปกรณ์ และสื่อการเรียน การสอนให้เพียงพอตามความจำเป็น เพื่อให้การสอนมีประสิทธิภาพ และประสิทธิผล
5. การจัดหาวัสดุอุปกรณ์ ได้แก่ การคัดเลือก และจัดหาวัสดุอุปกรณ์ที่เหมาะสมใน การเรียนการสอน
6. การจัดอบรมประจำการ จัดฝึกอบรมเพื่อส่งเสริม และพัฒนาบุคลากรให้มีความก้าวหน้าและก้าวทันต่อการเปลี่ยนแปลงทางเทคโนโลยี
7. การปฐมนิเทศ จัดให้ความรู้เบื้องต้นแก่ครูใหม่เพื่อให้สามารถเข้าใจ และปรับตัวเข้ากับสภาพแวดล้อมใหม่ในการปฏิบัติงาน
8. การบริการพิเศษ เน้นการจัดบริการอื่น ๆ เพื่อสนับสนุนการสอนรวมทั้ง งานที่เกี่ยวกับการพัฒนาหลักการณ์นโยบาย แนวปฏิบัติในการทำงานให้เหมาะสมกับสถานการณ์ต่าง ๆ ในโรงเรียน

9. งานสัมพันธ์กับชุมชน เป็นการเชื่อมความสัมพันธ์กับชุมชนให้มีความเข้าใจ รวมทั้งการดำเนินการด้านบริการการศึกษาให้กับชุมชน

10. งานประเมินผล เป็นการประเมินผลการสอนทั้งก่อนเรียน ระหว่างเรียน และหลังเรียน เพื่อนำมาปรับปรุงการสอนให้ดีขึ้น

สังกัด อุทรานันท์ (2530) แบ่งออกเป็น 2 ประเภท คือ

1. งานหลัก เป็นงานที่ถือเป็นเป้าหมายอันสำคัญของงานวิชาการภายในโรงเรียน ได้แก่

1.1 งานเกี่ยวกับหลักสูตร คือ งานสร้างหลักสูตร งานปรับปรุงหลักสูตร ให้สอดคล้องกับสภาพความต้องการของท้องถิ่น การจัดการเรียนการสอน โครงการสอน การจัดทำตารางสอนการจัดชั้นเรียน การจัดครูเข้าสอน การจัดกิจกรรม การผลิตสื่อ และอุปกรณ์การสอน

1.2 งานเกี่ยวกับการเรียนการสอน คือ การพัฒนาเทคนิคและวิธีการสอน การจัดการกิจกรรมการเรียนการสอน การใช้สื่อ และอุปกรณ์การสอน

1.3 งานเกี่ยวกับการวัด และประเมินผลการเรียนการสอน คือ การสร้างเครื่องมือ วิธีวัดและประเมินผล งานทะเบียนวัดผล การรายงานผลความก้าวหน้าของนักเรียน

2. งานสนับสนุนวิชาการ เป็นงานที่ช่วยส่งเสริมหรือสนับสนุนให้งานหลัก ดำเนินไปอย่างมีคุณภาพ ได้แก่

2.1 งานเกี่ยวกับอาคารสถานที่ การใช้อาคารเรียน ห้องเรียน ห้องปฏิบัติการ ต่าง ๆ ห้องโสตทัศนูปกรณ์ ห้องแนะแนว

2.2 งานธุรการ การเงิน และพัสดุ

2.3 งานกิจการนักเรียนการบริการด้านสุขภาพ อนามัย โภชนาการ

2.4 งานสัมพันธ์กับชุมชนเป็นงานศึกษาเกี่ยวกับชุมชนสร้างความสัมพันธ์ บริการชุมชน สมาคมครูและผู้ปกครอง

สรุปได้ว่า ลักษณะงานนิเทศการสอน คือ งานที่มีเป้าหมายในการพัฒนาคุณภาพ ผู้ปฏิบัติงานในสถานศึกษา ทั้งงานวิชาการ และงานหลัก ให้มีผลงานที่ดี และมีคุณภาพ

กระบวนการนิเทศ

กระบวนการนิเทศ หมายถึง ขั้นตอนในการดำเนินงาน และการปฏิบัติงานการนิเทศ อย่างมีระบบ มีการประเมินสภาพการทำงาน การจัดลำดับงานที่ต้องทำการออกแบบงาน การประสานงาน ตลอดจนการอำนวยความสะดวกให้งานลุล่วงไป

เบน เอ็ม แฮร์ริส (Harris, 1963) ได้นำแนวความคิดของแอลเลน (Allen) เกี่ยวกับกระบวนการบริหารงานการศึกษาโดยทั่ว ๆ ไป มาเสนอให้กับการนิเทศการศึกษา ประกอบด้วยกระบวนการหลัก 5 ประการ ที่เรียกดด้วยอักษรย่อว่า “POLCA” ดังนี้

1. Planning Processes (P) หมายถึง การวางแผนในการปฏิบัติงานโดยคิดว่า จะทำอย่างไร กำหนดจุดมุ่งหมายของงาน พัฒนาวิธีดำเนินงาน กำหนดงานที่จะดำเนินการ คาดคะเนถึงผลที่จะได้รับจากโครงการและโครงการ กระบวนการเกี่ยวกับวางแผนมี ดังนี้
 - 1.1 การคิด (Tending) การคิดแผนงานที่จะทำในอนาคตตามลำดับก่อนหลัง
 - 1.2 จัดทำตารางงาน (Scheduling) เพื่อให้แผนงานง่ายต่อการปฏิบัติ กำหนดวันเวลาสถานที่ให้แน่นอน
 - 1.3 การทำโครงการ (Programming) เป็นขั้นนำแผนงานไปปฏิบัติ
 - 1.4 เป็นงานที่ดีนำไปสู่การคาดคะเน (Forecasting) การประมาณการอย่างดี ย่อมง่ายต่อการที่จะทำนายผลการทำงานได้
 - 1.5 ปรับปรุงการทำแผนการให้ดีขึ้น (Developing Procedures) ตระหนักใน ปัญหาและอุปสรรคของผลงานที่เกิดขึ้น หาทางปรับปรุงแก้ไขให้ดีขึ้น
2. Organizing Peereses (O) หมายถึง การจัดโครงสร้างของการดำเนินงาน โดยสร้างหลักเกณฑ์ในการทำงาน สร้างความสัมพันธ์ของงานแบ่งงานโดยกำหนดหน้าที่ในการ ปฏิบัติงาน มีการประสานงาน มอบหมายอำนาจให้ตามหน้าที่และการรวบรวมทรัพยากรที่มีอยู่ทั้งคน และวัสดุอุปกรณ์กระบวนการจัดโครงสร้าง ดังนี้
 - 2.1 จัดจำแนกหน้าที่ (Distributing Fuctions) เพื่อให้งานไม่สับสนซ้อนงาน ควรจำแนกลักษณะงานให้เด่นชัด
 - 2.2 การประสานงาน สร้างความเข้าใจในการทำงานร่วมกันขจัดปัญหา การทำงานซ้ำซ้อนกัน
 - 2.3 ชี้แหล่งข้อมูลวิชาการ (Estabushing Relationship) การจัดวัสดุอุปกรณ์ การสอนอำนวยความสะดวก
 - 2.4 จัดให้มีความสัมพันธ์ (Estabilishing Relationship) มีความเป็นปึกแผ่น ในหน่วยงานการนิเทศ
 - 2.5 เป็นตัวแทน (Delegating) งานของศึกษานิเทศก์ทำหน้าที่เป็นตัวแทนทาง การศึกษา มีบทบาทเป็นตัวแทนทั้งในด้านบริหาร ด้านวิชาการ ด้านวิทยากรและด้าน การประสานงาน

3. Leading Processes (L) หมายถึง บทบาทในฐานะผู้นำดำเนินการ การวินิจฉัยสิ่งของการคัดเลือกตัวบุคคล การให้คำปรึกษาแนะนำกระตุ้นให้บุคคลทำงานลงมือปฏิบัติงาน การสาธิตในการปฏิบัติงาน การติดต่อสื่อสาร กระบวนการนำมีลักษณะ ดังนี้

3.1 นำในการตัดสินใจ (Decision Making) แต่การตัดสินใจนั้นจะต้องมาจากหมู่คณะ เป็นสำคัญ

3.2 ข้อเสนอแนะ (Suggesting) ให้คำปรึกษาแนะนำ

3.3 แรงจูงใจ การรักษาแรงจูงใจให้คงทนถาวรด้วยการตอบสนองความต้องการ การเข้าใจกัน การเอาใจใส่

3.4 การสื่อความหมาย การใช้ความสามารถในด้านการติดต่อสื่อสารความหมาย ซึ่งขึ้นอยู่กับพื้นฐานการศึกษาของผู้มีเทศเป็นสำคัญ

3.5 การคิดริเริ่ม บรรยายภาคในการคิดริเริ่มอยู่ที่ภาวะของผู้นำหากศึกษานิเทศก์เป็นผู้มีใจกว้างขวาง ยอมรับความคิดเห็นของคนอื่นปัจจัยเหล่านี้จะช่วยให้ครูอยากจะทำอะไรแปลก ๆ ใหม่ ๆ

3.6 การสาธิต (Demonstrating) การนำในการสาธิตคือการนำเผยแพร่ทางวิชาการ

4. Controlling Processes (C) หมายถึง การควบคุมการปฏิบัติงาน ดำเนินงานโดยการพิจารณาขอบข่ายงานให้ความสะดวกในด้านต่าง ๆ พิจารณาลงโทษ มีการแก้ไขทันที ซึ่งงานผิดพลาด การให้บุคลากรออกจากงาน การตักเตือนและการกำหนดระเบียบในการปฏิบัติงาน กระบวนการควบคุมมีลักษณะ ดังนี้

4.1 ทำให้ถูกต้อง (Taking Combative Action) เมื่อทราบข้อบกพร่องผิดพลาดของครู ศึกษานิเทศก์จะใช้เทคนิคการนิเทศ แก้ไขข้อบกพร่องนั้น ซึ่งเป็นไปเพราะครูมีความเชื่อถือในหลักการความร่วมมือในด้านนี้มาจากน้ำใสใจจริง ไม่ใช่จากการใช้อำนาจบังคับ

4.2 ความเจริญงอกงาม (Expediting) ในกรณีที่มีการกระทำถูกต้องหรือการเรียนการสอนดำเนินไปอย่างมีประสิทธิภาพ ศึกษานิเทศก์ย่อมช่วยให้กิจการนั้นประสบผลสำเร็จยิ่งขึ้น

4.3 การกล่าวโทษเป็นสายลักษณะอักษร (Reprimanding) การทำงานร่วมกับบุคคลหลายประเภท ควรยอมรับในความแตกต่างระหว่างบุคคล ซึ่งบุคคลบางคนยอมง่ายต่อการแนะนำแต่บางคนอาจจะต้องใช้หลักการเข้มงวดกวดขันจึงจะยอมเปลี่ยนแปลงแก้ไขหรือปรับปรุงตัวเอง

5. Assessing Processes (A) หมายถึง การตรวจสอบผลการปฏิบัติงาน โดยการประเมินผลการปฏิบัติงาน วัดผลการปฏิบัติงาน วิจัยผลการปฏิบัติงาน ดังนี้

5.1 พิจารณาผลงาน (Judging Performance) ประเมินผลงานดีเลวประการใด

5.2 วัดผล (Measuring Performance) ทำการวัดผลสัมฤทธิ์ผลการปฏิบัติงาน
 โปยาน และโคพแลนด์ (Copeland and Boyan, 1978) ได้กล่าวถึง “กระบวนการ
 นิเทศการสอน” (Instructional Supervision Process) ซึ่งประกอบด้วย 4 ตอน และมี 8 ชั้น ดังนี้

ตอนที่ 1 การประชุมก่อนการสังเกตการสอน (Pre-observation Conference)

ชั้นที่ 1 จำกัดพฤติกรรมที่เกี่ยวข้องหรือความกังวลของครู ผู้นิเทศพยายามที่จะ
 คลี่คลาย (Clarify) ให้กระจ่างขึ้นโดยช่วยเหลือให้ครูได้รับรู้ถึงกิจกรรมเฉพาะเจาะจงที่ครูเป็นห่วงและ
 กังวลใจในการจัดกิจกรรมการเรียนการสอน

ชั้นที่ 2 หาทางเลือกให้ได้พฤติกรรมการสอน โดยวัดจากพื้นฐานเป็นตัวตัดสินใจ
 เลือกแบบวัดพฤติกรรมการสอน โดยการตั้งมาตรการของระดับการวัดความสามารถในการสอน
 (Performance Criterion)

1. วัดจากพื้นฐานครั้งแรก (Base Rate) เป็นครั้งแรกที่ผู้นิเทศและครูเข้าสู่
 กระบวนการของการนิเทศและการทำงานร่วมกัน ผู้นิเทศต้องเลือกตั้งพฤติกรรมที่จะเกิดขึ้น
 เพื่อเป็นพื้นฐานจุดเริ่มต้นที่จะเก็บบันทึกสิ่งต่าง ๆ ที่เกิดขึ้นในชั้นเรียน
2. การวัดพฤติกรรมการสอนโดยการตั้งมาตรการระดับความสามารถ
 (Performance Criterion) หากว่าผู้นิเทศกับครูเคยทำงานร่วมกันมา ระดับนี้ครูและผู้นิเทศร่วมกัน
 ตั้งมาตรการที่ชี้ระบุชัดเจนถึงระดับความสามารถในการกระทำให้ถึงระดับนั้น
3. เลือกเครื่องมือในสังเกตการสอน เลือกเครื่องมือหรือระบุเครื่องมือ
 สำหรับใช้ในการสังเกตการสอนของครูและผู้นิเทศจะร่วมกันอภิปรายถึงเครื่องมือที่จะใช้ในการสังเกต
 การสอน หรือสร้างข้อตกลงร่วมกันในการสร้างเครื่องมือสังเกตการสอน ให้สามารถเก็บบันทึกข้อมูล
 ของพฤติกรรมที่เกิดขึ้นในห้องเรียน

ตอนที่ 2 การสังเกตการสอน (Observation)

ชั้นที่ 4 สังเกตพฤติกรรมการสอน สังเกตพฤติกรรมสอนที่เฉพาะเจาะจง
 ผู้นิเทศจะลงมือสังเกตการสอนโดยใช้เครื่องมือสังเกตการสอนตามที่ได้ตกลงเอาไว้ในชั้นที่ 3 ผู้นิเทศ
 ทำการสังเกตการสอนและบันทึกพฤติกรรมสอนที่เฉพาะเจาะจงที่เป็นความกังวลของครู

ตอนที่ 3 การวิเคราะห์การสอน (Analysis)

ชั้นที่ 5 การวิเคราะห์ผลที่ได้จากการสังเกตการสอน วิเคราะห์ผลที่ได้จาก
 การสังเกตการสอน ผู้นิเทศจะรวบรวมข้อมูลที่ได้จากการสังเกตการสอนให้เป็นระเบียบระบบ
 สามารถอธิบายชี้แจงและป้อนข้อมูลย้อนกลับต่อครู และผู้นิเทศลงมือวิเคราะห์ข้อมูลเหล่านั้นรวมทั้ง
 ตีความหมายให้ชัดเจน

ชั้นที่ 6 พฤติกรรมสอนที่ต้องรักษาไว้ หรือพฤติกรรมที่ต้องเปลี่ยนแปลง
 ระบุถึงพฤติกรรมสอนที่ต้องเก็บไว้ และพฤติกรรมที่ต้องเปลี่ยนแปลง

1. ระบุถึงพฤติกรรมการสอนที่ดีเด่นของครู ที่ควรเก็บรักษาไว้
2. ระบุพฤติกรรมทางลบที่สมควรว่าต้องเปลี่ยนแปลงเพื่อขจัดปัญหาในการสอนของครูให้ลดน้อยลงหรือหมดไป

3. ผู้นิเทศวางแผนยุทธวิธี เพื่อจะนำไปสู่ความสำเร็จในการเปลี่ยนแปลง
ตอนที่ 4 การประชุมหลังการสังเกตการสอน (Post-observation Conference)
ขั้นที่ 7 ให้ข้อมูลย้อนกลับจากผลการวิเคราะห์ ให้ข้อมูลป้อนกลับจากผลการวิเคราะห์ ผู้นิเทศได้ทบทวนสิ่งที่ได้ตกลงร่วมกันกับครูเกี่ยวกับสิ่งที่ครูจะต้องเปลี่ยนแปลงให้สำเร็จลุล่วงตามจุดประสงค์ที่ได้ตกลงกันไว้

ขั้นที่ 8 พิจารณาเลือกยุทธวิธีผู้นิเทศจะให้ความร่วมมือช่วยเหลือครู (ซึ่งครูจะเป็นหลักสำคัญโดยที่ผู้นิเทศจะเป็นเพียงผู้ช่วยเหลือนำเข้าสู่กระบวนการ ในการวินิจฉัยตัดสินใจเรื่อง ดังนี้

1. พฤติกรรมการสอนที่ดีที่ควรรักษาเอาไว้
2. พฤติกรรมการสอนที่เห็นสมควรปรับปรุงแก้ไข
3. แสวงหาทางเลือกในการที่จะนำไปสู่ความสำเร็จในการปรับปรุงหรือเปลี่ยนแปลงพฤติกรรมสอนตามความปรารถนาที่ได้ตั้งไว้
4. พิจารณาความเหมาะสมของกระบวนการนิเทศการสอน ความสอดคล้องและความสัมพันธ์ของแต่ละขั้นตอน โดยเฉพาะขั้นตอนสุดท้ายที่เริ่มเข้าสู่กระบวนการนิเทศการสอนรูปแบบใหม่

กลัทธอร์น (Glatthorn, 1984) ได้กำหนดกระบวนการไว้ 8 ขั้นตอน ดังนี้

1. การสร้างความสัมพันธ์ที่ดีระหว่างผู้นิเทศและผู้รับการนิเทศ (ครู)
2. วางแผนการปรับปรุงและพัฒนาการเรียนการสอนร่วมกับครู
3. วางแผนการสังเกตการสอน
4. สังเกตการสอน
5. วิเคราะห์กระบวนการเรียนรู้และกระบวนการสอน
6. วางแผนกำหนดยุทธวิธีการประชุมเพื่อปรึกษาหารือ
7. ประชุมเพื่อปรึกษาหารือเกี่ยวกับเรื่องที่น่าสนใจจะปรับปรุงหรือพัฒนา
8. วางแผนการสังเกตในการดำเนินการสอนครั้งต่อไป

แฮร์ริส (Harris, 1985) ได้กำหนดกระบวนการนิเทศเพื่อให้เกิดการเปลี่ยนแปลงพฤติกรรมสอนเป็น 6 ขั้นตอน คือ

1. การประเมินสภาพการทำงาน (Assessing) เป็นกระบวนการศึกษาถึงสภาพต่าง ๆ เพื่อให้ได้ข้อมูลมาเป็นตัวกำหนดการเปลี่ยนแปลง

2. การจัดลำดับความสำคัญของงาน (Prioritizing) เป็นกระบวนการกำหนดความสำคัญของงานตามเป้าหมาย วัตถุประสงค์ และกิจกรรมตามลำดับ
3. การออกแบบวิธีการทำงาน (Designing) เป็นกระบวนการวางแผนหรือกำหนดโครงการต่าง ๆ เพื่อก่อให้เกิดการเปลี่ยนแปลง
4. การจัดสรรทรัพยากร (Allocating Resources) เป็นกระบวนการกำหนดทรัพยากรต่าง ๆ ให้เกิดประโยชน์สูงสุดในการทำงาน
5. การประสานงาน (Coordination) เป็นกระบวนการที่เกี่ยวข้องกับงาน เวลา วัสดุ อุปกรณ์ และสิ่งอำนวยความสะดวกทุก ๆ อย่าง เพื่อให้การเปลี่ยนแปลงบรรลุเป้าหมาย
6. การอำนวยการ (Directing) เป็นกระบวนการที่มีอิทธิพลต่อการปฏิบัติ เพื่อให้เกิดสภาพที่เหมาะสมให้สามารถบรรลุแห่งการเปลี่ยนแปลงได้มากที่สุด

กระบวนการนิเทศที่ แฮริส (Harris) กำหนด มีความเหมาะสมกับการนิเทศการสอน และเป็นกระบวนการที่มุ่งเน้นการวางแผนการปฏิบัติงานมากกว่าการควบคุมงานเพื่อก่อให้เกิดการเปลี่ยนแปลงในการนิเทศ

ฮอย และฟอร์ไซท์ (Hoy and Forsyth, 1986) ได้เสนอกระบวนการนิเทศแบบที่เรียกว่า วงจรคลินิก (Clinical Cycle) ประกอบด้วยขั้นตอน 3 ช่วง ดังนี้

1. ช่วงก่อนการสังเกตการณ์เรียนการสอน ประกอบด้วยขั้นตอน 3 ขั้น
 - 1.1 สร้างความสัมพันธ์ระหว่างผู้สอนกับผู้นิเทศ ซึ่งแจบบทบาทในการทำงานร่วมกันให้ผู้สอนเข้าใจความมุ่งหมายและความหมายของการนิเทศ
 - 1.2 วางแผนร่วมกัน เป็นขั้นที่ผู้นิเทศและผู้รับการนิเทศวางแผนบทเรียนร่วมกัน โดยการกำหนดวัตถุประสงค์ของผู้เรียนและผู้สอน
 - 1.3 วางแผนการสังเกต เป็นขั้นที่ผู้สอนและผู้นิเทศวางแผนการสังเกตร่วมกัน กำหนดวัตถุประสงค์ของการสังเกต การรวบรวมข้อมูล วิธีการสังเกต และรวบรวมข้อมูล
2. ช่วงการสังเกต เป็นการดำเนินการตามแผนที่กำหนดไว้ สภาพห้องเรียน ผู้สอน ผู้เรียน และผู้นิเทศ พร้อมทั้งดำเนินการตามแผนที่กำหนดไว้
 - 2.1 ช่วงหลังการสังเกตประกอบด้วยวงจรใหม่
 - 2.2 วิเคราะห์กระบวนการเรียนการสอน
 - 2.3 วางแผนกลยุทธ์ เพื่อประชุมหารือ
 - 2.4 การปรับแผนเป็นการปรับใช้ให้สอดคล้องกับข้อมูล

เดมมิ่ง (Deming, 1986) ได้กล่าวถึงวงจรคุณภาพ P-D-C-A และสามารถนำมาใช้เป็นกระบวนการนิเทศการศึกษา ประกอบด้วย 4 องค์ประกอบ คือ

1. P=Plan หมายถึง การวางแผนเพื่อปรับปรุงคุณภาพ

2. D=Do หมายถึง การลงมือปฏิบัติตามแผน
3. C=Check หมายถึง การตรวจสอบ
4. A=Action หมายถึง การดำเนินการให้เหมาะสม

Plan การวางแผน (Plan: P) เป็นส่วนประกอบของวงจรที่มีความสำคัญ เนื่องจากการวางแผนจะเป็นจุดเริ่มต้นของงานและเป็นส่วนสำคัญที่จะทำให้งานในส่วนอื่นเป็นไปอย่างมีประสิทธิภาพการวางแผนในวงจรเดมมิ่งเป็นการหองค์กรประกอบของปัญหา โดยวิธีการระดมความคิด การเลือกปัญหา การหาสาเหตุของปัญหา การหาวิธีการแก้ปัญหา การจัดทำตารางการปฏิบัติงาน การกำหนด วิธีการดำเนินการ การกำหนดวิธี การตรวจสอบและประเมิน ในขั้นตอนนี้มีการดำเนินการดังนี้

1. ตระหนักและกำหนดปัญหาที่ต้องการแก้ไข หรือปรับปรุงให้ดีขึ้น โดยสมาชิกแต่ละคนร่วมมือและประสานกันอย่างใกล้ชิดในการระบุปัญหาที่เกิดขึ้นในการดำเนินงาน เพื่อที่จะร่วมกันทำการศึกษาและวิเคราะห์หาแนวทางแก้ไขต่อไป

2. เก็บรวบรวมข้อมูล สำหรับการวิเคราะห์และตรวจสอบการดำเนินงาน หรือหาสาเหตุของปัญหาเพื่อใช้ในการปรับปรุง หรือแก้ไขปัญหาที่เกิดขึ้น ซึ่งควรจะวางแผนและดำเนินการเก็บข้อมูลให้ เป็นระบบ ระเบียบ เข้าใจง่าย และสะดวกต่อการใช้งาน

3. อธิบายปัญหาและการกำหนดทางเลือก วิเคราะห์ปัญหา เพื่อใช้กำหนดสาเหตุของความบกพร่องตลอดจนแสดงสภาพปัญหาที่เกิดขึ้น ซึ่งนิยมใช้วิธีการเขียนและวิเคราะห์แผนภูมิ หรือแผนภาพ เพื่อให้สมาชิกทุกคนในที่ทีมงานคุณภาพเกิดความเข้าใจในสาเหตุและปัญหาอย่างชัดเจนแล้วระดมความคิด ในการแก้ปัญหา โดยสร้างทางเลือกต่าง ๆ ที่เป็นไปได้ในการตัดสินใจแก้ปัญหา เพื่อทำการวิเคราะห์และตัดสินใจเลือกทางเลือกที่เหมาะสมที่สุดมาดำเนินงาน

4. เลือกวิธีการแก้ไขปัญหา หรือการปรับปรุงการดำเนินงานโดยร่วมกันวิเคราะห์และวิจารณ์ทางเลือกต่าง ๆ ผ่านการระดมความคิด และการแลกเปลี่ยนความคิดเห็นของสมาชิก เพื่อตัดสินใจเลือกวิธีการแก้ไขปัญหาที่เหมาะสมที่สุดในการดำเนินงานให้สามารถบรรลุตามเป้าหมายได้อย่างมีประสิทธิภาพ ซึ่งอาจจะต้องทำวิจัยและหาข้อมูลเพิ่มเติมหรือกำหนดทางเลือกใหม่ที่มีความน่าจะเป็นในการแก้ปัญหาได้มากกว่าเดิม

Do การปฏิบัติตามแผน (Do: D) เป็นการลงมือปฏิบัติตามแผนที่กำหนดไว้ในตารางการปฏิบัติงานทั้งนี้ สมาชิกกลุ่มต้องมีความเข้าใจถึงความสำคัญและความจำเป็นในแผนนั้น ๆ ความสำเร็จของการนำแผนมาปฏิบัติต้องอาศัยการทำงานด้วยความร่วมมือเป็นอย่างดีจากสมาชิกตลอดจนการจัดการทรัพยากรที่จำเป็นต้องใช้ในการปฏิบัติงานตามแผนนั้น ๆ ในขั้นตอนนี้ขณะที่ลงมือปฏิบัติจะมีการตรวจสอบไปด้วย หากไม่เป็นไปตามแผนอาจ จะต้องมีการปรับแผนใหม่ และเมื่อแผนนั้นใช้งานได้นำไปใช้เป็นแผนและถือปฏิบัติต่อไป

Check การตรวจสอบ (Check: C) หมายถึง การตรวจสอบดูว่าเมื่อปฏิบัติงานตามแผน หรือการแก้ปัญหาตามแผนแล้ว ผลลัพธ์เป็นอย่างไร สภาพปัญหาได้รับการแก้ไขตรงตามเป้าหมายที่กลุ่มตั้งใจหรือไม่ ประสพผลสำเร็จอาจเกิดจากสาเหตุหลายประการ เทคนิคขั้นตอนการตรวจสอบ ตรวจสอบวิธีการและระยะเวลาที่ใช้ในการปฏิบัติจริง ว่าทำได้ตามแผนหรือไม่ ตรวจสอบผลที่ได้ ว่าได้ตามเป้าหมายหรือไม่ ตรวจสอบว่าข้อมูลอะไรใหม่ ๆ เกิดขึ้นบ้าง และรวบรวมและบันทึกข้อมูลที่ จำเป็นเพื่อประโยชน์ในการวิเคราะห์และปรับปรุงให้ดีขึ้นต่อไป Action การดำเนินการที่เหมาะสม

Action : A เป็นการกระทำภายหลังที่กระบวนการ 3 ขั้นตอนตามวงจรได้ดำเนินการเสร็จแล้ว ขั้นตอนนี้เป็นการนำเอาผลจากขั้นการตรวจสอบมา ดำเนินการที่เหมาะสมต่อไป ทั้งนี้เพราะหลังจากตรวจสอบแล้ว ถ้าเราทำได้ตามเป้าหมาย ให้รักษาสิ่งที่ได้ดำเนินการมาไว้ หากตรวจสอบแล้ว พบว่า มีข้อผิดพลาดไม่ว่าในขั้นตอนใด ๆ ก็ตามให้หาสาเหตุ และแก้ไขสาเหตุหาทางปรับปรุง เพื่อให้การปฏิบัติครั้งต่อไปดีขึ้นกว่าเดิม กรณีที่ไม่เป็นไปตามแผน ที่ตั้งไว้ เมื่อผลลัพธ์ที่ได้ไม่เป็นไปตามแผนที่ตั้งไว้ไม่ว่าจะมากหรือน้อยให้เอาข้อมูลที่รวบรวมไว้มาวิเคราะห์และให้พิจารณาว่าควรทำอย่างไร เช่น มองหาทางเลือกใหม่ที่น่าเป็นไปได้ ให้ความพยายาม ให้มากกว่าเดิม ขอความช่วยเหลือจากผู้อื่นในกรณีที่ไม่สามารถจัดการด้วยตัวเองได้ และเปลี่ยนเป้าหมายใหม่

สัจด์ อุทรานันท์ (2530) ได้กล่าวถึง กระบวนการนิเทศที่สอดคล้องกับสภาพสังคมไทย 5 ขั้นตอน เรียกว่า “PIDER” ดังนี้

กระบวนการนิเทศแบบ PIDRE สรุปลงเป็นแผนภูมิได้ ดังนี้



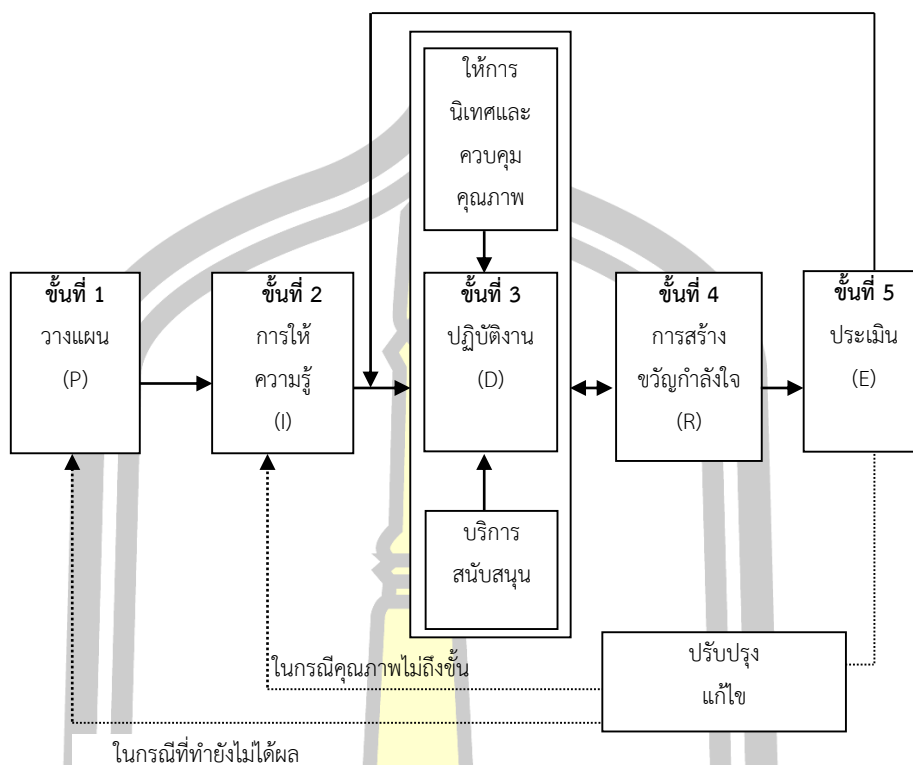

ภาพประกอบ 5 กระบวนการนิเทศแบบ PIDRE

1. การวางแผน (Planning - P) เป็นขั้นตอนที่ผู้บริหาร ผู้นิเทศและผู้รับการนิเทศจะทำการประชุมปรึกษาหารือ เพื่อให้ได้ปัญหาและความต้องการจำเป็นที่ต้องมีการนิเทศ รวมทั้งวางแผนถึงขั้นตอนการปฏิบัติเกี่ยวกับการนิเทศที่จัดขึ้น
2. ให้ความรู้ก่อนดำเนินการนิเทศ (Informing - I) เป็นขั้นตอนของการให้ความรู้ ความเข้าใจถึงสิ่งที่จะดำเนินการว่าต้องอาศัยความรู้ ความสามารถอย่างไรบ้าง จะมีขั้นตอนในการดำเนินการอย่างไร และจะดำเนินการอย่างไรให้ผลงานออกมามีคุณภาพ ขั้นตอนนี้จำเป็นทุกครั้งสำหรับเริ่มการนิเทศที่จัดขึ้นใหม่ ไม่ว่าจะเป็นเรื่องใดก็ตาม และเมื่อมีความจำเป็นสำหรับงานนิเทศที่ยังเป็นไปไม่ได้ผลหรือได้ผลไม่ถึงขั้นที่พอใจ ซึ่งจำเป็นที่จะต้องทบทวนให้ความรู้ในการปฏิบัติงานที่ถูกต้องอีกครั้งหนึ่ง
3. การดำเนินการนิเทศ (Doing - D) ประกอบด้วย การปฏิบัติงาน 3 ลักษณะ คือ การปฏิบัติงานของผู้รับการนิเทศ (ครู) การปฏิบัติงานของผู้ให้การนิเทศ (ผู้นิเทศ) การปฏิบัติงานของผู้สนับสนุนการนิเทศ (ผู้บริหาร)
4. การสร้างเสริมขวัญกำลังใจแก่ผู้ปฏิบัติงานนิเทศ (Reinforcing - R) เป็นขั้นตอนของการเสริมแรงของผู้บริหาร ซึ่งให้ผู้รับการนิเทศมีความมั่นใจและบังเกิดความพึงพอใจ

ในการปฏิบัติงานขั้นนี้อาจดำเนินไปพร้อม ๆ กับผู้รับการนิเทศที่กำลังปฏิบัติงานหรือการปฏิบัติงานได้เสร็จสิ้นแล้วก็ได้

5. การประเมินผลการนิเทศ (Evaluating - E) เป็นขั้นตอนที่ ผู้นิเทศจะนำการประเมินผลการดำเนินงานที่ผ่านมาแล้วว่าเป็นอย่างไร หลังจากการประเมินผลการนิเทศ หากพบว่า มีปัญหาหรือ มีอุปสรรคอย่างใดอย่างหนึ่งที่ทำให้การดำเนินงานไม่ได้ผลสมควรที่จะต้องปรับปรุงแก้ไข ซึ่งการปรับปรุงแก้ไขอาจทำได้โดยการให้ความรู้เพิ่มเติมในเรื่องที่ปฏิบัติใหม่อีกครั้ง ในกรณีที่ผลงานยังไม่ถึงขั้นน่าพอใจ หรือได้ดำเนินการปรับปรุงการดำเนินงานทั้งหมดไปแล้ว ยังไม่ถึงเกณฑ์ที่ต้องการ สมควรที่จะต้องวางแผนร่วมกันวิเคราะห์หาจุดที่ควรพัฒนา หลังใช้วัตรกรรมด้านการเรียนรู้เข้ามา นิเทศ การดำเนินการนิเทศ ตามวัฏจักรนี้จะเป็นอย่างต่อเนื่องและไม่หยุดนิ่งจนกว่าจะบรรลุผลตาม จุดมุ่งหมายที่วางไว้หรือพัฒนาผู้รับการนิเทศให้เป็นที่มาตามต้องการหากบรรลุสำเร็จตามจุดมุ่งหมาย แล้วต้องการจะหยุดกระบวนการทำงานก็ถือว่าการนิเทศได้สิ้นสุดลงแล้ว ครั้นต้องการเริ่มนิเทศในสิ่ง ใหม่หรือตั้งเป้าหมายใหม่ก็ต้องดำเนินการตั้งแต่เริ่มแรกอีก ดังแสดงให้เห็นความต่อเนื่องของ กระบวนการนิเทศการศึกษาในภาพดังต่อไปนี้

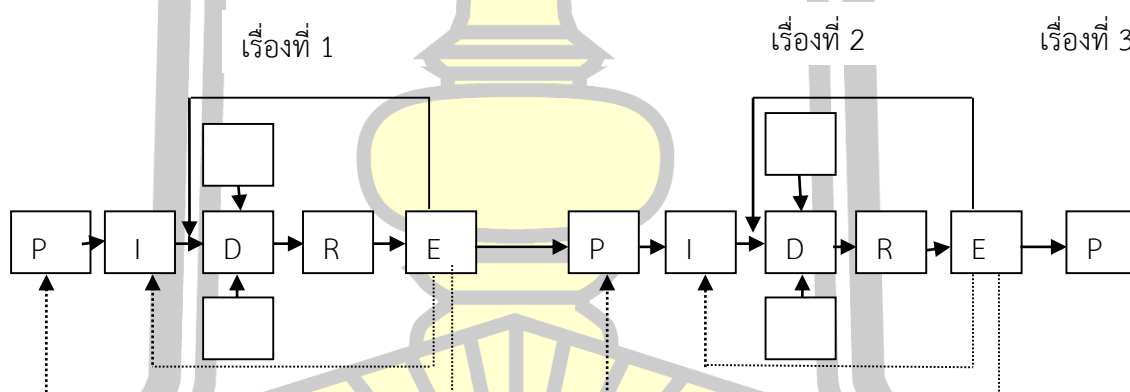

ภาพประกอบ 6 ต่อเนื่องของกระบวนการนิเทศเรื่องต่าง ๆ ของ PIDRE

ดังนั้น วางแผนการทำงาน ให้ความรู้ในสิ่งที่ทำหลังจากนั้นจึงลงมือปฏิบัติงาน โดยมีการนิเทศควบคู่ไปด้วยขณะเดียวกันผู้บริหารจะต้องสร้างขวัญและกำลังใจระหว่างการทำงาน และหลังการทำงานผ่านไปแล้ว และในขั้นสุดท้ายก็ทำการประเมินผลทำในลักษณะเช่นนี้จนกระทั่งบรรลุผลตามเป้าหมายที่วางไว้หากบรรลุผลแล้วต้องการจะหยุดก็ถือว่าการนิเทศสิ้นสุดลงแล้ว

สำนักงานคณะกรรมการการประถมศึกษาแห่งชาติ (2533) ได้เสนอกระบวนการนิเทศ การศึกษา 5 ขั้นตอน ดังนี้

ขั้นตอนที่ 1 การศึกษาสภาพปัจจุบัน ปัญหาและความต้องการ เพื่อให้ทราบสภาพที่แท้จริงของการจัดการศึกษาในด้านความรู้ความสามารถของครู พฤติกรรมการจัดการเรียนการสอน ผลสัมฤทธิ์ทางการเรียนของนักเรียน สภาพแวดล้อมที่มีผลต่อการจัดการศึกษาว่ามีปัญหา จุดเด่น จุดด้อย และมีความจำเป็นหรือความต้องการในการแก้ปัญหาหรือพัฒนาอะไรบ้าง สำหรับเป็นข้อมูลในการวางแผนการนิเทศต่อไป

ขั้นตอนที่ 2 การวางแผนและการกำหนดทางเลือก เป็นการนำข้อมูลที่ได้รับจากขั้นตอนที่ 1 มาจัดลำดับความสำคัญและความจำเป็น อีกทั้งนำทรัพยากรที่มีอยู่มาศึกษาเพื่อประกอบการพิจารณาความเป็นไปได้ของการดำเนินงาน แล้วกำหนดทางเลือกที่มีประสิทธิภาพ และมีความเหมาะสมที่สุด ใช้เป็นแนวทางในการนิเทศเพื่อแก้ไขปรับปรุงและพัฒนาการจัดการศึกษา แล้วกำหนดวิธีการนิเทศในแต่ละกิจกรรมต่อไป

ขั้นตอนที่ 3 การสร้างสื่อและเครื่องมือนิเทศ เป็นการดำเนินการจัดทำสื่อและเครื่องมือสำหรับใช้ในการนิเทศแต่ละวิธีที่กำหนดในขั้นตอนที่ 2 เพื่อให้การนิเทศมีระบบที่ดี สามารถแก้ไขปัญหาหรือพัฒนาได้ตรงจุด มีประสิทธิภาพ ประหยัดเวลาและสามารถตรวจสอบวิเคราะห์ผลได้

ขั้นตอนที่ 4 การปฏิบัติการนิเทศ เป็นการนำสื่อและเครื่องมือการนิเทศไปใช้ปฏิบัติงานตามวิธีการที่กำหนดไว้ในขั้นตอนที่ 2

ขั้นตอนที่ 5 การประเมินผลและรายงานผลการนิเทศ เป็นขั้นตอนสุดท้ายของกระบวนการนิเทศ โดยใช้รูปแบบและเครื่องมือการประเมินผลที่เหมาะสม เพื่อศึกษาสภาพความสำเร็จ ปัญหาอุปสรรคในการดำเนินงานในอันที่จะใช้เป็นข้อมูลในการปรับปรุงและพัฒนาการปฏิบัติการนิเทศ ซึ่งหลังจากการประเมินเสร็จสิ้นลงต้องจัดทำรายงานเพื่อแจ้งให้ผู้ที่เกี่ยวข้องได้ทราบและเผยแพร่ต่อไป

กลี๊กแมน (Glickman, 1990) ได้นำเสนอกระบวนการนิเทศการสอนไว้ 5 ขั้นตอน ดังนี้

1. การประชุมร่วมกับครู (Preconference with teacher)
2. การสังเกตการสอนในชั้นเรียน (Observation of classroom)
3. การวิเคราะห์และติดตามผลการสังเกตการสอน และพิจารณาวางแผนการประชุมร่วมกับครู
4. ประชุมร่วมกับครูภายหลังการสังเกตการสอน (Post conference with Teacher)
5. วิเคราะห์และพัฒนาการดำเนินการ 4 ขั้นตอน เพื่อปรับปรุงเปลี่ยนแปลงแก้ไขใหม่ให้มีประสิทธิภาพยิ่งขึ้น และควรให้ครูได้มีโอกาสแสดงความคิดเห็นให้มาก

วไลรัตน์ บุญสวัสดิ์ (2538) ได้นำเสนอกระบวนการนิเทศในทศวรรษหน้า จะประกอบด้วยขั้นตอน ทั้งหมด 5 ขั้นตอน ดังนี้

1. ขั้นสำรวจและวิเคราะห์ความต้องการเป็น (Need Assessment) โดยการสำรวจปัญหาของโรงเรียนวิเคราะห์ภารกิจของโรงเรียน เพื่อนำไปสู่การตั้งจุดมุ่งหมายในการนิเทศการศึกษา
2. ขั้นกำหนดจุดมุ่งหมายของการนิเทศการศึกษาโดยคำนึงถึงความต้องการจำเป็น
3. ขั้นการวางแผนและเค้าโครงการนิเทศการศึกษาต้องใช้วิธีการและขั้นตอนของการวางแผนที่รัดกุม เพื่อให้ได้แผนงานและโครงการที่จะใช้เป็นแนวทางในการดำเนินงาน
4. ขั้นปฏิบัติการนิเทศตามแผน ขั้นนี้จะมีการจัดทำโครงการย่อยตามทางเลือกที่กำหนดไว้ในแผน แล้วปฏิบัติตามโครงการเหล่านั้น
5. ขั้นประเมินผล จะต้องประเมินโดยมีจุดมุ่งหมายที่กำหนดไว้ในขั้นตอนที่ 2 อาจประเมิน ทั้งขณะปฏิบัติงานและเมื่อเสร็จสิ้นการปฏิบัติตามแผน

สำนักงานคณะกรรมการการประถมศึกษาแห่งชาติ (2541) ได้กำหนดกระบวนการนิเทศการศึกษาที่สำคัญ ประกอบด้วย

1. การศึกษาสภาพปัจจุบันปัญหา และความต้องการพัฒนา
 - 1.1 แนวดำเนินงานนิเทศ
 - 1.1.1 ศึกษาข้อมูลของผู้รับการนิเทศในความรับผิดชอบ
 - 1.1.2 ศึกษาจากการปฏิบัติจริง
 - 1.1.3 ศึกษาโดยใช้เครื่องมือ
 - 1.1.4 ศึกษาจากผลการดำเนินงาน เช่น ผลสัมฤทธิ์ของนักเรียน การจัดทำแผนการสอน การจัดทำธุรการห้องเรียน ผลงานของครู ผลงานนักเรียน
 - 1.2 ข้อมูล/ผลการดำเนินการนิเทศ
 - 1.2.1 ข้อมูลพื้นฐาน เช่น การศึกษา ประวัติการทำงาน บุคลิกภาพ ความสามารถ
 - 1.2.2 ข้อมูลการปฏิบัติงาน ความสามารถในการจัดกิจกรรมการเรียนการสอน การใช้ และจัดทำสื่อการเรียนการสอน ความร่วมมือกับผู้บริหารโรงเรียน และเพื่อนครู
 - 1.2.3 ข้อมูลผลการปฏิบัติงาน คุณภาพของแผนการสอน สื่อการสอน การจัดทำผลงานทางวิชาการ ความคิดริเริ่มสร้างสรรค์
 - 1.2.4 กำหนดจุดพัฒนาของผู้รับการนิเทศ
2. การวางแผน และกำหนดทางเลือก
 - 2.1 แนวดำเนินการนิเทศ
 - 2.1.1 พิจารณาหาความสัมพันธ์ของจุดพัฒนากับการนิเทศ
 - 2.1.2 กำหนดทางเลือก
 - 2.1.3 วางแผนการนิเทศร่วมกับผู้รับการนิเทศ

- 2.2 ข้อมูล/ผลการนิเทศ
- 2.2.1 เทคนิค วิธีการ สื่อ เครื่องมือหรือนวัตกรรมในการนิเทศ
- 2.2.2 แผนการนิเทศ
3. การสร้างสื่อ และเครื่องมือพัฒนาการวิธีการ
- 3.1 แนวดำเนินการ
- 3.1.1 แสวงหาสื่อเครื่องมือตามที่วางไว้ โดยการจัดหาจัดทำตาม
- 3.1.2 ปฏิบัติตามแผนที่วางไว้
- 3.2 ข้อมูล/ผลการนิเทศ
- 3.2.1 สื่อเครื่องมือที่สอดคล้องกับวิธีการนิเทศ นวัตกรรมการนิเทศ
- 3.2.2 การดำเนินการพัฒนา
4. ปฏิบัติการนิเทศ
5. การประเมิน และรายงานผล
- 5.1 แนวดำเนินการ
- 5.1.1 ศึกษาการเปลี่ยนแปลงการพัฒนาของผู้รับการนิเทศ
- 5.1.2 ศึกษาผลงานของผู้รับการนิเทศ
- 5.1.3 ใช้เครื่องมือประเมิน
- 5.1.4 วิเคราะห์/สังเคราะห์ข้อมูล
- 5.1.5 สรุป และรายงานผล/เผยแพร่ผลงาน
- 5.2 ผลการดำเนินการ
- 5.2.1 ผลการพัฒนาผู้รับการนิเทศ
- 5.2.2 การรายงานผล
- 5.2.3 การเผยแพร่ผลงาน
- 5.2.4 การมีข้อมูลในการพัฒนาต่อไป

ความเหมาะสม

เยาวพา เตชะคุปต์ (2542) ได้เสนอรูปแบบกระบวนการนิเทศที่จะทำให้การนิเทศประสบความสำเร็จได้ โดยมีขั้นตอน ดังนี้

ขั้นที่ 1 วางแผนการนิเทศ (Planning) เป็นขั้นที่ผู้บริหาร ผู้นิเทศ และผู้รับการนิเทศ จะทำการประชุมปรึกษาหารือเพื่อให้ได้มาซึ่งปัญหา และความต้องการ จำเป็นต้องมีการนิเทศ รวมทั้งวางแผนถึงขั้นตอนการปฏิบัติงานเกี่ยวกับการนิเทศที่จัดขึ้นอีกด้วย

ขั้นที่ 2 ให้ความรู้ในสิ่งที่จะทำ (Informing) เป็นขั้นตอนของการให้ความรู้ความเข้าใจที่จะดำเนินการว่าจะต้องอาศัยความรู้ความสามารถอย่างไรบ้าง จะมีขั้นตอนในการดำเนินการอย่างไร และจะทำอย่างไรจึงจะทำให้ได้ผลงานออกมามีคุณภาพ ขั้นนี้จำเป็นทุกครึ่งสำหรับการเริ่มนิเทศที่จัดขึ้นใหม่ไม่ว่าจะเป็นเรื่องใดก็ตาม และมีความจำเป็นสำหรับงานนิเทศที่ยังเป็นไปอย่างไม่ได้ผลหรือได้ผลไม่ถึงขั้นที่พอใจ ซึ่งจำเป็นจะต้องทำการทบทวนให้ความรู้ในการปฏิบัติงานที่ถูกต้องอีกครั้งหนึ่ง

ขั้นที่ 3 การปฏิบัติงาน (Doing) ประกอบด้วยการปฏิบัติงาน 3 ลักษณะ คือ

1. การปฏิบัติงานของผู้รับการนิเทศ เป็นขั้นที่ผู้รับการนิเทศลงมือปฏิบัติงานตามความรู้ความสามารถที่ได้รับมาจากการดำเนินการในขั้นที่ 2
2. การปฏิบัติงานของผู้ให้การนิเทศ ขั้นนี้ผู้ให้การนิเทศจะทำการนิเทศและควบคุมคุณภาพให้งานสำเร็จออกมาทันตามกำหนดเวลา และมีคุณภาพสูง
3. การปฏิบัติงานของผู้สนับสนุนการนิเทศ ผู้บริหารก็จะให้การสนับสนุนในเรื่องวัสดุอุปกรณ์ ตลอดจนเครื่องใช้ต่าง ๆ ที่จะช่วยให้การปฏิบัติงานเป็นไปอย่างได้ผล

ขั้นที่ 4 การสร้างขวัญ และกำลังใจ (Reinforcing) ขั้นนี้เป็นขั้นของการเสริมกำลังใจของผู้บริหาร เพื่อให้ผู้รับการนิเทศมีความมั่นใจ และบังเกิดความพึงพอใจในการปฏิบัติงาน ขั้นนี้อาจจะดำเนินการไปพร้อม ๆ กันกับที่ผู้บริหารนิเทศกำลังปฏิบัติงานหรือการปฏิบัติงานได้เสร็จสิ้นไปแล้วก็ได้

ขั้นที่ 5 ประเมินผลผลิตของการดำเนินงาน (Evaluating) เป็นขั้นที่ผู้นิเทศทำการประเมินผลการดำเนินงานซึ่งผ่านไปแล้วว่าเป็นอย่างไร หลังจากการประเมินผลการนิเทศหากพบว่า มีปัญหาหรืออุปสรรคอย่างหนึ่งอย่างใดที่ทำให้การดำเนินการไม่ได้ผลก็สมควรจะต้องทำการปรับปรุงแก้ไข ซึ่งการปรับปรุงแก้ไขอาจจะทำได้โดยการให้ความรู้ในสิ่งที่ทำใหม่อีกครั้งหนึ่งสำหรับกรณีที่ผลงานออกมายังไม่ถึงขั้นที่พอใจ หรือดำเนินการปรับปรุงการดำเนินงานทั้งหมดสำหรับกรณีการดำเนินงานเป็นไปไม่ได้ผล และถ้าหากการประเมินผลได้พบว่าประสบผลสำเร็จที่ตั้งไว้ หากจะดำเนินการนิเทศต่อไปก็สามารถทำไปได้เลยโดยไม่ต้องให้ความรู้ในเรื่องนั้นอีก

ลำภู เพ็ชรวงษา (2542) ได้เสนอรูปแบบการนิเทศไว้ 6 ขั้นตอน คือ

ขั้นที่ 1 การเตรียมการนิเทศ

ก่อนที่จะดำเนินการนิเทศต้องชี้แจงนโยบาย แผนงาน โครงการที่จะต้องปฏิบัติ มอบหมายงานในหน้าที่ ภารกิจที่จะต้องดำเนินการ ศึกษาสภาพความพร้อม บรรยากาศ ข้อมูลและอื่น ๆ โดยมีขั้นตอนการปฏิบัติ ดังนี้

1. จัดตั้งคณะปฏิบัติงาน จัดทำนโยบาย แผนงาน และโครงการ ทำในรูปของแผนปฏิบัติการประจำปี

2. ชี้แจงให้บุคลากรทราบถึงนโยบาย เป้าหมาย วัตถุประสงค์ วิธีดำเนินการ การติดตาม และการประเมินผล ทำความเข้าใจร่วมกันระหว่างผู้ทีนิเทศ และผู้รับการนิเทศ เพื่อให้การปฏิบัติหน้าที่ตามภารกิจเป็นไปในแนวเดียวกัน

3. ผู้รับการนิเทศ และผู้นิเทศเตรียมข้อมูล ปัญหาของตนเพื่อร่วมกันวางแผน งานมอบหมายงานพิจารณาผู้รับผิดชอบงานในหน้าที่ โดยคำนึงถึงความรู้ ความสามารถ ความพึงพอใจของผู้ปฏิบัติ เพื่อแสดงถึงการบริหารงานแบบประชาธิปไตย เปิดโอกาสให้ทุกคนได้ แสดงความคิดเห็น แสดงเหตุผลหรือความจำเป็น

4. นำผลการประชุมเป็นบรรทัดฐานให้เป็นแนวทางการปฏิบัติที่ถูกต้อง ชัดเจน ในการปฏิบัติภารกิจ

5. การจัดการเกี่ยวกับทรัพยากร โดยเริ่มต้นจากสิ่งที่มีอยู่แล้วค่อย ๆ ดำเนินการทีละขั้น เปลี่ยนแปลง และปรับปรุงทีละน้อย แบบค่อยเป็นค่อยไป

6. ตั้งวัตถุประสงค์ในการนิเทศให้ชัดเจน เพื่อบรรลุจุดหมายร่วมกัน

7. ส่งเสริมความคิดริเริ่ม และสร้างสรรค์ เพื่อให้ทุกคนได้แสดงออก ตามความถนัด และตามความสามารถ อันจะเป็นประโยชน์ต่อส่วนรวม

8. รักษาบรรยากาศในการนิเทศ พุดจาไพเราะ มีมนุษยสัมพันธ์

ขั้นที่ 2 การเลือกรูปแบบการนิเทศ

เมื่อมีโครงการที่จะต้องดำเนินการนิเทศ ในขั้นที่ 1 แล้ว ผู้นิเทศจะต้องทำการ นิเทศเพื่อที่จะได้เกิดการพัฒนา 4 ประการ คือ

1. เพื่อพัฒนาคน
2. เพื่อพัฒนางาน
3. เพื่อสร้างการประสานสัมพันธ์
4. เพื่อสร้างขวัญและกำลังใจ

การนิเทศการศึกษาที่ดีจะต้องมีจุดหมายทั้ง 4 ประการดังกล่าว ดังนั้นผู้นิเทศ และผู้รับการนิเทศจึงต้องมีการกิจกรรมร่วมกัน เพื่อให้การนิเทศเกิดประโยชน์สูงสุด และผู้รับการนิเทศ เกิดความพึงพอใจในการนิเทศดำเนินการ ดังนี้

1. ชักชวนทำความเข้าใจกันระหว่างผู้ทีหน้าทีนิเทศ และผู้รับการนิเทศ
2. ปฏิบัติการเลือกเครื่องมือการนิเทศตามรูปแบบการนิเทศทั่วไปและ กิจกรรมการนิเทศภายใน เพื่อให้การปฏิบัติหน้าที่ตามภารกิจเป็นไปในแนวเดียวกันก่อนที่จะ ดำเนินการนิเทศ

3. ผู้นิเทศ และผู้รับการนิเทศเลือกกำหนด วัน เวลาในการนิเทศร่วมกัน ทำปฏิทินในการออกนิเทศให้เป็นระบบอย่างต่อเนื่องและเป็นปัจจุบัน

4. การบันทึกข้อมูลทั่วไป ผู้นิเทศมอบแบบบันทึกให้ผู้รับการนิเทศ เป็นผู้บันทึก และเก็บบันทึกนี้ไว้ หากมีข้อมูลที่เปลี่ยนแปลงให้บันทึกเพิ่มเติมแนบท้ายทุกครั้ง และทำบันทึกให้เป็นปัจจุบันพร้อมที่ทางผู้นิเทศจะนำไปประกอบเป็นข้อมูลในการพิจารณาหาทางช่วยเหลือตามแต่กรณี

5. บันทึกข้อมูลเบื้องต้นของผู้รับการนิเทศ ผู้รับการนิเทศเป็นผู้บันทึกรายการของเครื่องมือ และเก็บไว้ในแฟ้มปฏิบัติงานของตนเอง เมื่อผู้นิเทศเข้านิเทศจะสอบถามข้อมูลเบื้องต้น รับฟังความคิดเห็น และปัญหาเพื่อแก้ไขปัญหาต่อไป หากมีการเปลี่ยนแปลงข้อมูลให้บันทึกไว้ทุกครั้ง

6. รวบรวมข้อมูล เช่น ข้อมูลทั่วไป ข้อมูลเบื้องต้นของผู้รับการนิเทศให้ถือว่าวันเสร็จสิ้นภารกิจวันสุดท้ายของปีการศึกษา ผู้รับการนิเทศจะต้องรวบรวมข้อมูลเข้าประเมินผลการนิเทศ

ขั้นที่ 3 เอกสารประกอบการนิเทศ

เครื่องมือที่ผู้รับการนิเทศ และผู้นิเทศมีส่วนร่วมในการเลือกใช้ เพื่อการนิเทศ ในขั้นที่ 2 เป็นเอกสารที่เกี่ยวกับการส่งเสริมเผยแพร่ความรู้ ผู้นิเทศต้องมีเอกสาร ตำราอย่างเพียงพอ เพื่อให้ผู้รับการนิเทศได้ศึกษาทำความเข้าใจในรูปแบบการนิเทศแบบต่างหรืออาจจะเชิญผู้มีความชำนาญในการนิเทศมาให้ความรู้เป็นเรื่อง ๆ ไปโดยดำเนินการ ดังนี้

1. ให้ความรู้ แนวทางแก่ผู้รับการนิเทศ ตามรูปแบบการนิเทศทั่วไป และกิจกรรมการนิเทศภายใน เช่น จัดการประชุมทางวิชาการ เป็นการกระตุ้นให้ผู้รับการนิเทศทราบถึงความสำคัญของการแสวงหาความรู้เพิ่มเติมให้แก่ตนเอง และหมู่คณะ

2. มอบหมายงานให้ผู้รับการนิเทศ ได้ศึกษาเอกสารทางวิชาการ แล้วสรุปเนื้อหาของเอกสาร และรายงานผู้นิเทศ

3. รายงานเอกสารทางวิชาการทุกฉบับเมื่อผ่านผู้นิเทศแล้ว ผู้รับการนิเทศนำไปเผยแพร่ให้แก่เพื่อนร่วมงานทั้งใน และนอกสถานที่ได้ตามความเหมาะสม และเก็บไว้ในแฟ้มงานของตนเองเพื่อจะได้นำไปประเมินเมื่อเสร็จสิ้นภารกิจอีกครั้ง

4. เมื่อมีการปฏิบัติการเผยแพร่วิทยากร และมีผลงานดีเด่น ผู้รับการนิเทศต้องลงบันทึกผลงานของตนเอง เสนอผู้นิเทศทราบเพื่อให้คำเสนอแนะเพิ่มเติมและเก็บไว้ในแฟ้มเพื่อการประเมินเมื่อเสร็จภารกิจ

ขั้นที่ 4 ดำเนินการนิเทศ

จากการศึกษาเอกสารการนิเทศตามขั้นที่ 3 แล้ว ผู้นิเทศ และผู้รับการนิเทศ ร่วมมือกัน ทั้ง 2 ฝ่าย ทั้งนี้เพื่อให้ทราบปัญหาเกี่ยวกับการเตรียมการสอน การจัดกิจกรรมการเรียน การสอน การจัดกิจกรรมเสริมหลักสูตร การจัดทำ การจัดหา การใช้และการเก็บรักษาสื่อการเรียน

การสอน การวัดผล และการประเมินผล โดยคำนึงถึงความพึงพอใจของผู้รับการนิเทศด้วย โดยดำเนินการดังนี้

1. ร่วมกันกำหนดนัดหมายวัน เวลา ที่จะเข้านิเทศ เป็นการล่วงหน้า และผู้รับการนิเทศต้องส่งแผนการสอน เพื่อให้ผู้นิเทศได้ศึกษารายละเอียดก่อนการนิเทศ อย่างน้อย 1 วัน
2. ดำเนินการนิเทศตามขั้นตอน ที่ผู้รับการนิเทศได้เลือกรูปแบบการนิเทศ หรือได้เลือกกิจกรรมการนิเทศไว้
3. แบบบันทึกที่ให้ผู้รับการนิเทศจัดทำข้อมูลในขั้นที่ 2 ผู้นิเทศใช้เวลาว่าง ตรวจสอบความจริง ความถูกต้อง ทูกรายการหากพบว่ารายการใดไม่ถูกต้องขาดความสมบูรณ์หรือปริมาณการปฏิบัติงานน้อยเกินไป หรือมากเกินไป ผู้นิเทศต้องเสนอแนะปรับปรุง แก้ไขเพิ่มเติม ตามแต่กรณี โดยมุ่งหวังว่าให้เกิดผลทั้งในด้านคุณภาพ และปริมาณงาน ผู้นิเทศบันทึกเพิ่มเติม ลงท้ายแบบบันทึกการสอน เพื่อให้ผู้รับการนิเทศหาวิธีการปรับปรุงงานให้ดีขึ้น
4. ผู้รับการนิเทศ ดำเนินการแก้ไขปรับปรุงงานให้ดีขึ้นตามที่ผู้นิเทศบันทึกไว้ ดำเนินการปรับปรุงแก้ไขงานให้บรรลุตามวัตถุประสงค์ เก็บรวบรวมไว้เป็นข้อมูล เพื่อเสนอผู้นิเทศ ให้ข้อเสนอแนะเพิ่มเติมทุกครั้ง
5. ภารกิจทั้งหมดเก็บไว้ในแฟ้มงาน เพื่อการประเมินผลในครั้งสุดท้าย เมื่อสิ้นปีการศึกษา

ขั้นที่ 5 การประชุมทางวิชาการ

ต่อจากการนิเทศตามขั้นตอนที่ 4 แล้วนำจุดเด่น-จุดด้อย มาวิเคราะห์ร่วมกัน เป็นการส่งเสริมให้ครูมีความรู้ มีการแก้ไขข้อบกพร่อง เพื่อการทำงานที่มีประสิทธิภาพ โดยดำเนินการดังนี้

1. ดำเนินการประชุมทางวิชาการ กำหนดให้ดำเนินการะกิจต่อจากชั่วโมงสุดท้ายของวันศุกร์สุดสัปดาห์ เป็นการนำเอาปัญหาต่าง ๆ ที่พบในขั้นที่ 4 เจตนาตามที่หมายถึง เกี่ยวข้องกับการจัดการเรียนการสอน มาวิเคราะห์ปัญหา เพื่อหาวิธีการแก้ปัญหาร่วมกันทั้ง 2 ฝ่าย
2. บันทึกการจัดกิจกรรมทางวิชาการอย่างเป็นระบบ เพื่อใช้เป็นข้อมูลสนองความต้องการของผู้รับการนิเทศ เช่น ผู้รับการนิเทศต้องการเข้ารับการศึกษาดูแบบ เมื่อมีการจัดอบรมที่ได้แก้ไขข้อมูลนี้ส่งครูที่สมัครใจเข้ารับการอบรมได้
3. ทำการสำรวจการบันทึกกิจกรรมเกี่ยวกับตัวนักเรียน เช่น แบบบันทึก การส่งเสริมให้นักเรียนได้ใช้เวลาว่างให้เป็นประโยชน์ กิจกรรมเสริมหลักสูตร กิจกรรมเสริมวินัย กิจกรรมส่งเสริมจริยธรรม การเข้าร่วมกิจกรรมทางวิชาการ ฯลฯ ผู้รับการนิเทศต้องตรวจสอบความถูกต้องทุกครั้ง และนำเสนอผู้นิเทศทุกสิ้นเดือนเพื่อรับทราบข้อคิดเห็นเพิ่มเติม

4. แบบบันทึกต่าง ๆ เก็บไว้ในแฟ้ม รวบรวมส่งเมื่อเสร็จสิ้นภารกิจ

วันสุดท้ายของปีการศึกษา

ขั้นที่ 6 การประเมินผล

การประเมินผลทางการเรียนการสอน การควบคุมดูแล สังเกตพฤติกรรม ตลอดจนการให้คำปรึกษาต่าง ๆ เป็นการประเมินผลสัมฤทธิ์ทางการเรียนการสอน โดยดำเนินการดังนี้

1. การประเมินผล คือ การประเมินผลตามกระบวนการจัดการเรียนการสอน ที่ครูผู้สอนประเมินผลนักเรียนเมื่อปลายภาคเรียน และปลายปีการศึกษา เป็นผลสัมฤทธิ์ทางการเรียนที่ใช้ข้อมูลสำหรับวิเคราะห์ และดำเนินการในกระบวนการนิเทศภายในโรงเรียน ผู้รับการนิเทศจะกรอกข้อมูลลงเก็บไว้ในแฟ้มงานภาคเรียนละ 1 ครั้ง โดยคัดลอกผลสัมฤทธิ์ทางการเรียนใน ป. 02 แฟ้มนำเสนอผู้นิเทศได้ทราบ และลงความเห็นเพิ่มเติมทุกภาคเรียน

2. การสอบสมรรถภาพทางการเรียนของนักเรียนทุกระดับชั้นแต่ละวิชา ผู้นิเทศต้องดำเนินการสุ่มทดสอบนักเรียนอย่างเป็นระบบ โดยใช้วิธีการประเมินผลหลากหลายแบบตามหลักสูตรของชั้นเรียนนั้น ๆ และผู้รับการนิเทศได้สอนแล้ว ผลการประเมินแจ้งให้ผู้รับการนิเทศทราบเพื่อที่จะได้เป็นข้อมูลนำไปพัฒนา ปรับปรุงการเรียนการสอนต่อไป

3. การควบคุม และสังเกตพฤติกรรมการให้คำปรึกษาหารือทั้งด้านการตอบ การจัดการเรียนการสอน ปัญหาส่วนตัว ปัญหาสุขภาพ ตลอดจนความประพฤติของนักเรียน เป็นการดำเนินการของผู้รับการนิเทศที่มุ่งประสงค์ให้นักเรียนเกิดคุณลักษณะที่พึงประสงค์ตามหลักสูตร ผู้ดำเนินการบันทึก และลงความเห็นเพิ่มเติมทุกครั้ง

4. การดำเนินการทุกขั้นตอนในภารกิจนี้ ผู้รับการนิเทศรวบรวมผลการปฏิบัติงานไว้ในแฟ้มงานของตนเอง เพื่อเป็นข้อมูลในการพิจารณาเมื่อสิ้นสุดภารกิจในวันสิ้นภาคเรียนต่อไป

การที่ผู้นิเทศ และผู้รับการนิเทศ มีส่วนร่วมในการดำเนินการตามขั้นตอนทุกขั้น ตั้งแต่ขั้นที่ 1 ถึงขั้นที่ 6 โดยเฉพาะการเลือกเป็นรูปแบบในการนิเทศ เป็นแนวทางหนึ่งที่จะพัฒนาไปสู่การนิเทศเพื่อไม่นิเทศ เมื่อทั้งสองฝ่ายมีความเข้าใจตรงกัน มีความรู้ ความสามารถที่จะจัดกิจกรรม เพื่อให้เกิดการเรียนรู้อย่างถาวร แก่ปัญหาที่เกิดขึ้นได้อย่างมีประสิทธิภาพ ผู้นิเทศจะได้รับการต้อนรับอย่างดี ผู้รับการนิเทศจะเกิดการพึงพอใจในการนิเทศ กิจกรรมที่จัดจะเกิดความสอดคล้อง ทำให้การเรียนการสอนราบรื่น นับว่าเป็นการนิเทศที่ประสบผลสำเร็จอย่างแท้จริง

ปรียาพร วงศ์อนุตรโรจน์ (2546) ได้กล่าวถึงขั้นตอนในการนิเทศ ดังนี้

ขั้นตอนที่ 1 การศึกษาสภาพปัจจุบันปัญหาและความต้องการในการนิเทศ เป็นขั้นตอนที่เป็นพื้นฐานที่สำคัญที่สุด ก่อนที่ผู้นิเทศจะดำเนินการนิเทศ ผู้นิเทศต้องทราบ

สภาพปัญหา และความต้องการของผู้รับการนิเทศ สภาพปัจจุบันเป็นสภาพที่เป็นจริงและกำลัง เป็นอยู่ในปัจจุบัน ส่วนความต้องการ หมายถึง เป็นจุดสุดท้ายที่ต้องการจะไปถึงเป็นสภาพที่คาดหวังว่าจะเกิด

ขั้นตอนที่ 2 การวางแผนและการจัดทำโครงการนิเทศ การวางแผนตามลักษณะงาน วิธีการที่อาศัยหลักการและเหตุผลและข้อมูลที่ได้จากการศึกษา สภาพปัจจุบันและปัญหา ความต้องการของสถานศึกษาว่ามีความต้องการนิเทศในด้านใดบ้าง แล้วนำมาจัดทำแผน และโครงการต่อไป ในการวางแผนยังกำหนดวิธีการว่าจะทำอย่างไร โดยกำหนดเป็นขั้นตอนที่ต่อเนื่อง และสัมพันธ์กัน

ขั้นตอนที่ 3 การดำเนินงาน การดำเนินการนิเทศเป็นการนำแผนงานหรือโครงการ ไปปฏิบัติ เพื่อให้ได้ตามความต้องการหรือเป้าหมายที่วางไว้ ซึ่งจะมีรายละเอียดของแต่ละขั้นตอน ดังนี้

1. การให้ความรู้ในงานที่ปฏิบัติเป็นการให้ความรู้ความเข้าใจถึงสิ่งที่จะ ดำเนินการว่าจะต้องอาศัยความรู้ความสามารถอย่างไรบ้าง จะมีขั้นตอนในการดำเนินการอย่างไร และจะอย่างไรจึงจะทำให้ได้ผลงานออกมาอย่างมีคุณภาพ เป็นความจำเป็นสำหรับการเริ่ม การนิเทศที่จัดขึ้นใหม่ เพื่อจะได้สร้างความเข้าใจกันและทำให้การนิเทศนั้นได้ผล
2. การปฏิบัติงาน ประกอบด้วย การปฏิบัติงานที่ได้รับความร่วมมือจากผู้บริหาร ผู้ให้การนิเทศ และผู้รับการนิเทศ
3. การสร้างขวัญและกำลังใจ ผู้รับการนิเทศควรได้รับการเสริมกำลังใจ โดยเฉพาะ จากฝ่ายบริหาร เพื่อให้ผู้รับการนิเทศมีความมั่นใจและทำงานด้วยความพึงพอใจ การสร้างขวัญ และ กำลังใจ ควรปฏิบัติไปพร้อม ๆ กับการทำงานจึงจะได้ผล

ขั้นตอนที่ 4 การประเมินผลการนิเทศ การประเมินผลเป็นขั้นสุดท้ายในการ ดำเนินการ ผู้รับผิดชอบเกี่ยวกับการประเมินผล ได้แก่ ผู้บริหารหรือผู้ที่ได้รับมอบหน้าที่ให้ทำ การประเมินผล หลักการที่ใช้ในการประเมินผล ดังนี้

1. การประเมินผลต้องอาศัยข้อมูลที่นำเชื่อถือโดยการตั้งจุดมุ่งหมายที่ชัดเจน การใช้ เครื่องมือและการรวบรวมข้อมูลที่เหมาะสม รวมทั้ง การวิเคราะห์ข้อมูลที่ได้เป็นที่ยอมรับของ ฝ่ายนิเทศ ครู/อาจารย์ และนักเรียน นักศึกษา
2. การประเมินผลเป็นขั้นตอนหนึ่งของการนิเทศ ที่จำเป็นต้องทำเมื่อได้จัด โครงการ นิเทศแล้ว
3. การประเมินผลต้องอาศัยข้อมูลจากหลายฝ่าย ทั้งจากผู้บริหารผู้นิเทศและ ผู้รับการนิเทศ

4. การประเมินผลสามารถทำได้ 2 ระยะ คือ การประเมินผลระหว่างโครงการ เพื่อจะได้พิจารณาวิธีดำเนินการ เพื่อปรับปรุงโครงการ ส่วนการประเมินผลสรุปเป็นการประเมินผลเพื่อการตัดสินใจถึงผลที่ได้รับจากโครงการ

5. การประเมินผลเป็นระบบ มี 3 ส่วน คือ

5.1 การประเมินผลที่ปัจจัยนำเข้า ได้แก่ การประเมินผลที่มุ่งตัวนักเรียน นักศึกษา เครื่องมือวัสดุอุปกรณ์ที่ใช้ในการสอน รวมทั้ง คุณสมบัติและความสามารถของครูผู้สอน

5.2 การประเมินผลที่กระบวนการเป็นการประเมินขณะดำเนินการตามโครงการ เพื่อการปรับปรุง

5.3 การประเมินผลผลิตเป็นการประเมินผลหลังจากดำเนินการตามโครงการ แล้วพิจารณาผลที่ได้จากโครงการว่าบรรลุจุดมุ่งหมายตั้งไว้หรือไม่

มณฑลวิทยุ ชั้นแก้ว (2554) ได้พัฒนากระบวนการนิเทศการศึกษา 5 ขั้นตอน สรุปได้ดังนี้

ขั้นที่ 1 การศึกษาสภาพปัจจุบันปัญหาและความต้องการเป็นการดำเนินการ เพื่อให้ทราบและได้มาซึ่งข้อมูลพื้นฐาน และความต้องการของโรงเรียนที่มุ่งพัฒนาผู้เรียนให้มีผลสัมฤทธิ์ทางการเรียนสูงและผลการพัฒนาคุณภาพนักเรียน

ขั้นที่ 2 การวางแผนและกำหนดทางเลือก ผู้นิเทศร่วมกับผู้บริหารและครู โดยการประชุม ปรึกษา เพื่อดำเนินการวางแผนการนิเทศให้มีความเหมาะสมกับระยะเวลา และบริบทของพื้นที่

ขั้นที่ 3 การสร้างสื่อ เครื่องมือและพัฒนา ผู้นิเทศดำเนินการสร้างเอกสาร เพื่อใช้ประกอบการนิเทศ โดยเอกสารมีความเข้าใจง่ายไม่ซับซ้อน ผู้รับการนิเทศสามารถศึกษา เอกสารด้วยตนเอง หรือหาข้อมูลเพิ่มเติมจากแหล่งอื่นได้ ส่วนเครื่องมือการนิเทศสร้างให้มีความ สอดคล้องกับวัตถุประสงค์การนิเทศเพื่อที่จะได้เก็บข้อมูลได้ตรง

ขั้นที่ 4 การปฏิบัติการนิเทศ เมื่อสร้างเครื่องมือในการปฏิบัติการนิเทศแล้ว จึงนำเครื่องมือไปนิเทศเพื่อเก็บรวบรวมข้อมูลตามขั้นตอนการปฏิบัติการนิเทศ 3 ขั้นตอน ได้แก่

1. ขั้นการให้ความรู้ความเข้าใจในการทำงาน (Informing-I) เป็นขั้นตอนที่ ผู้นิเทศปฏิบัติการนิเทศโดยให้ความรู้ ความเข้าใจถึงเนื้อหาตามเอกสาร

2. ขั้นลงมือปฏิบัติงาน (Doing-D) ได้กำหนดงานใน 3 ลักษณะ คือ ลักษณะที่ 1 การตรวจสอบงานของผู้รับการนิเทศ ลักษณะที่ 2 การปฏิบัติการนิเทศ โดยใช้เครื่องมือการนิเทศ ในการเก็บรวบรวมข้อมูล ลักษณะที่ 3 ผู้ร่วมสนับสนุนการนิเทศ ประกอบด้วย ผู้บริหารสถานศึกษา ครูวิชาการ และบุคลากรครูประจำชั้นเรียนทุกคน ได้ให้ความร่วมมือในการอำนวยความสะดวก สนับสนุน ส่งเสริม แลกเปลี่ยนความคิดเห็น และเข้าร่วมประชุมสรุปผลการนิเทศในแต่ละครั้ง

3. **ขั้นสร้างขวัญและกำลังใจ (Reinforcing-R)** การปฏิบัติการนิเทศทุกครั้ง สิ่งที่สำคัญมากที่สุด คือการสร้างขวัญและกำลังใจ เชื่อว่าบุคคลทุกคนมีความรู้ความสามารถต้องการ การยอมรับชื่นชม เสริมแรง กระตุ้นให้กำลังใจ คอยช่วยเหลือ สนับสนุนในสิ่งที่ครูต้องการ สิ่งเหล่านี้ ทำให้ครูมองเห็นความสำคัญของการปฏิบัติงานและปฏิบัติงานได้อย่างมีประสิทธิภาพ

ขั้นที่ 5 การประเมินผลและการรายงานผล การประเมินผลจากเครื่องมือที่ใช้ในการ เก็บรวบรวมข้อมูลตามขั้นตอนการนิเทศ และนำเสนอผลงานในการประชุมสรุปผลการนิเทศตาม วัตถุประสงค์ที่กำหนด

กิตติเชษฐ์ อักษร (2557) กล่าวถึง การนิเทศแบบมีส่วนร่วมโดยใช้กระบวนการนิเทศ PIDREO โดยมีขั้นตอน ดังนี้

1. **ขั้นตอนวางแผนการนิเทศ (P : Plan)** เป็นขั้นตอนที่ผู้ที่มีส่วนเกี่ยวข้องควรมี การประชุมเพื่อหาข้อสรุป รวมถึงการวางแผนขั้นตอนในการปฏิบัติงานในการนิเทศ
2. **ขั้นตอนการให้ความรู้ (Informing: I)** เป็นขั้นตอนที่ให้ความรู้ ผ่านกระบวนการ ฝึกอบรม ซึ่งประกอบไปด้วยขั้นตอนดังต่อไปนี้
 - 2.1 **ขั้นประสบการณ์ (Experience)**
 - 2.2 **ขั้นสะท้อนคิดและอภิปราย (Reflect and Discuss)**
 - 2.3 **ขั้นความคิดรวบยอด (Concept)**
 - 2.4 **ขั้นประยุกต์แนวคิด (Apply)**
 - 2.5 **ขั้นประเมินผล (Evaluate)**
 - 2.6 **ขั้นให้รางวัล (Team Reward)**
3. **ขั้นตอนการดำเนินการนิเทศ (DO: D)** ในส่วนของขั้นตอนนี้เป็นส่วนที่ผู้นิเทศและ ผู้รับ การนิเทศนั้นจะต้องร่วมมือร่วมใจกันเพื่อให้งานออกมาสำเร็จตามกำหนดเวลาและมีคุณภาพ ซึ่งขั้นตอนนี้เป็นขั้นตอนที่ผู้นิเทศต้องให้คำชี้แนะ แนะนำ ให้คำปรึกษา ต่อผู้รับนิเทศ
4. **ขั้นตอนการให้ขวัญกำลังใจ (Reinforcing: R)** เป็นส่วนในการเสริมกำลังใจให้กับ ผู้รับ การนิเทศ ให้เกิดความมั่นใจในการปฏิบัติงาน โดยในขั้นตอนนี้อาจจะดำเนินการไปพร้อมกับ ขั้นตอน การนิเทศหรือผู้รับการนิเทศกำลังทำงาน หรือทำงานเสร็จเรียบร้อยแล้ว เช่น มีการให้คำชมเชย ในเรื่อง การจัดทำแผนการเรียนการสอน การปฏิบัติการสอน เป็นต้น
5. **ขั้นตอนการประเมินผลผลิต (Evaluation: E)** ขั้นตอนนี้เป็นขั้นตอนในการ ประเมินผลงานของ ผู้รับการนิเทศ ผู้รับการนิเทศจะทราบถึงข้อดี ข้อที่ควรปรับปรุงจากผู้นิเทศ รวมไปถึงการที่ผู้รับการนิเทศจะได้บอกถึงปัญหา หรือ อุปสรรคในการจัดทำผลงาน ทั้ง 2 ฝ่าย จะได้เรียนรู้ซึ่งกันและกัน เพื่อนำไปสู่การพัฒนาผลงานต่อไปในอนาคต

6. ขั้นตอนการเผยแพร่สู่สาธารณะ (Online: O) เป็นขั้นตอนที่หลังจากผู้รับการนิเทศได้ดำเนินการแก้ไข ปรับปรุงเพื่อให้ผลงานมีความสมบูรณ์ก่อนที่จะนำไปเผยแพร่เป็นลำดับต่อไป

สรุปได้ว่า กระบวนการนิเทศ คือ การกำหนดขั้นตอนการดำเนินงานนิเทศอย่างเป็นระบบ สามารถตรวจสอบ ปรับปรุงการทำงานแต่ละขั้นตอนได้อย่างต่อเนื่อง และสอดคล้องกัน โดยทั่วไปเพื่อให้การดำเนินงานนิเทศมีประสิทธิภาพ และประสิทธิผล ซึ่งผู้วิจัยได้สังเคราะห์กระบวนการนิเทศการนิเทศเพื่อส่งเสริมทักษะอาชีพและการมีงานทำสำหรับโรงเรียนขยายโอกาสทางการศึกษา สังกัดสำนักงานคณะกรรมการการศึกษาขั้นพื้นฐาน มีขั้นตอนในการนิเทศดังต่อไปนี้

ขั้นตอนที่ 1 บริบทการนิเทศ (Context) เป็นการร่วมกันวิเคราะห์สภาพปัจจุบัน ปัญหา การนำเสนอข้อมูลต่าง ๆ เพื่อนำมาพร้อมกำหนดเป้าหมายการนิเทศ รวมถึงการกำหนดแผนการนิเทศ

ขั้นตอนที่ 2 ทิศทางและกระบวนการนิเทศ (Orientation) เป็นการร่วมกันออกแบบการนิเทศ การร่วมกันวางแผน/ปฏิทินการนิเทศ การร่วมสร้างเครื่องมือการนิเทศ การดำเนินการนิเทศติดตาม การสื่อสาร แลกเปลี่ยนข้อมูลและการสรุปข้อมูลการนิเทศ

ขั้นตอนที่ 3 การสะท้อนผลการนิเทศ (Reflection) เป็นการวิเคราะห์ สังเคราะห์ผล การนิเทศ ร่วมสะท้อนผล และย้อนทวนข้อมูลและสร้างข้อเสนอแนะหรือทิศทางในการปฏิบัติต่อไป

ขั้นตอนที่ 4 การเสริมพลังสู่ความสำเร็จ (Empowerment) เป็นการสร้างความมั่นใจ ชื่นชมในความสำเร็จของงาน รวมทั้งนำผลสำเร็จของการดำเนินการนำเสนอต่อผู้มีส่วนเกี่ยวข้องและเครือข่ายร่วมพัฒนา เพื่อแบ่งปันความสำเร็จและสร้างแรงบันดาลใจในการพัฒนาต่อไป

ซึ่งสามารถนำเสนอตั้งตาราง 1

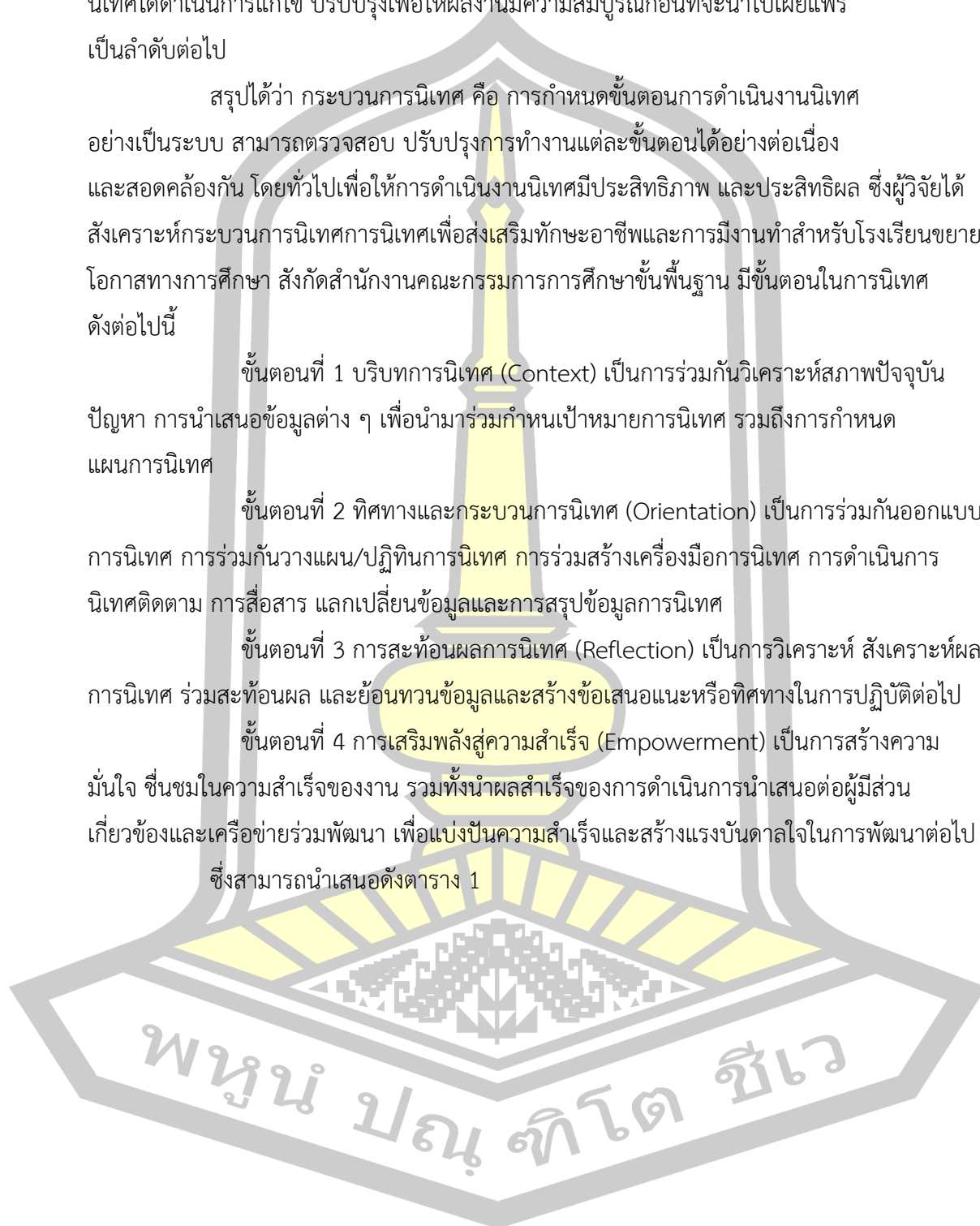

ตาราง 1 การสังเคราะห์แนวคิด ทฤษฎี และเอกสารงานวิจัยที่เกี่ยวข้องกับการการนิเทศเพื่อส่งเสริม
การจัดการเรียนรู้

ผู้แต่ง	Harris (1963)	Glatthorn (1984)	Harris (1985)	Hoy and Forsyth (1986)	Deming (1986)	สังัด อภิธานนท์ (2530)	สำนักงานคณะกรรมการการ ประถมศึกษาแห่งชาติ (2530)	Glickman (1990)	ไวเลิร์ตน์ บุญสวัสดิ์ (2538)	เยาวพา เตชะคปต์ (2542)	ลำภู เพ็ชรวงษา (2542)	ปรียาพร วงศ์อินทรโรจน์ (2546)	มนฑาทิพย์ จันทร์แก้ว (2554)	กิตติเชษฐ์ อักษร (2557)	ความถี่
กระบวนกรนิเทศ															
1. การวิเคราะห์บริบท/ สภาพปัจจุบัน ปัญหาและ ความต้องการ	✓	✓	✓	✓	✓	✓	✓	✓	✓	✓	✓	✓	✓	✓	1 4
2. การกำหนดทิศทาง/ กระบวนกร/ขั้นตอน การดำเนินงาน	✓	✓	✓	✓	✓	✓	✓	✓	✓	✓	✓	✓	✓	✓	1 4
3. การประเมินผล/ สะท้อนผล	✓	✓	✓	-	✓	✓	✓	✓	✓	✓	✓	✓	✓	✓	1 3
4. การเสริมพลังสู่ ความสำเร็จ/การสร้างขวัญ กำลังใจ	-	✓	-	✓	-	✓	-	-	-	✓	✓	✓	✓	✓	8

แนวคิดเกี่ยวกับการผลิตและพัฒนากำลังคน

สถานการณ์ด้านการผลิตและพัฒนากำลังคน ในช่วงตั้งแต่การปฏิรูปการศึกษา
รอบที่สองที่ผ่านมา (พ.ศ. 2552-2561)

สำหรับสถานการณ์การผลิตกำลังคนในปีการศึกษา 2556 ที่ผ่านมา มีจำนวนนักเรียน
นักศึกษา ทั้งหมด 14,582,110 คน ส่วนใหญ่เป็นสถานศึกษาของรัฐ คิดเป็นสัดส่วนร้อยละ 80.8
ซึ่งในแต่ละระดับ การศึกษาจะมีสัดส่วนของประเภทสถานศึกษาของรัฐและของเอกชนอยู่ที่ประมาณ
80 : 20 ยกเว้นระดับ มัธยมศึกษาตอนปลายประเภทอาชีวศึกษามีสัดส่วนของประเภทสถานศึกษา
ของรัฐและของเอกชนอยู่ที่ 66 : 34 ซึ่งจำนวนนักเรียน นักศึกษา ประเภทอาชีวศึกษาที่สังกัด

กระทรวงศึกษาธิการนั้น มีจำนวนทั้งสิ้น 978,317 คน กำลังศึกษาอยู่ในระดับ ปวช. จำนวน 685,016 คน ระดับ ปวส. จำนวน 293,301 คน โดยหลักสูตร/ประเภทวิชาที่มีผู้เรียนมากที่สุด ได้แก่ ช่างอุตสาหกรรม และพาณิชยกรรม/บริหารธุรกิจ มีจำนวนผู้เรียนทั้งในระดับ ปวช. และปวส. ของแต่ละสาขาจำนวนมากกว่า 400,000 คน รองลงมา คือ อุตสาหกรรมการท่องเที่ยวที่มีจำนวนผู้เรียน ทั้งหมด 25,387 คน ส่วนระดับอุดมศึกษานั้นสามารถแบ่งออกเป็นสองกลุ่มใหญ่ ได้แก่ ระดับปริญญาตรี(ปริญญาบัณฑิต) และระดับสูงกว่าปริญญาตรี(บัณฑิตศึกษา) เมื่อพิจารณาเฉพาะในระดับปริญญาตรีพบว่า ปีการศึกษา 2558 มีจำนวนนิสิต นักศึกษา ทั้งหมด 1,802,787 คน ส่วนใหญ่จะเรียนในหลักสูตร/ประเภทวิชาในสาย สังคมศาสตร์ ได้แก่ สังคมศาสตร์ บริหารธุรกิจ และกฎหมาย มนุษยศาสตร์และศิลปศาสตร์ โดยจำนวน ผู้สำเร็จการศึกษาระดับอุดมศึกษา ในปีการศึกษา 2558 นั้น ในระดับปริญญาตรีจำนวน 262,089 คน ส่วนใหญ่สำเร็จการศึกษา ในสายสังคมศาสตร์ บริหารธุรกิจ และกฎหมาย รองลงมา ได้แก่ วิศวกรรมศาสตร์ วิทยาศาสตร์และการศึกษา ส่วนในระดับการศึกษาอื่น ๆ เช่น ในระดับปริญญาโท และปริญญาเอกนั้น มีผู้สำเร็จ การศึกษาในสายสังคมศาสตร์ บริหารธุรกิจ และกฎหมายมากที่สุดเช่นเดียวกันกับระดับปริญญาตรี ในระดับปริญญาโทสาขาที่สำเร็จการศึกษารองลงมา คือ สาขาการศึกษา ส่วนในระดับปริญญาเอกนั้น สาขา ที่มีผู้สำเร็จการศึกษาในลำดับรองลงมา ได้แก่สาขาวิทยาศาสตร์และสาขาการศึกษา สำหรับการผลิตรกำลังคนในเชิงคุณภาพนั้น พบว่า ผลการประเมินผู้สำเร็จการศึกษาเชิงคุณภาพของไทย โดยผลการประเมินผลนักเรียนระดับนานาชาติในปี พ.ศ. 2555 พบว่า ประเทศที่มีผลการประเมินสูง ส่วนใหญ่เป็นประเทศในเอเชียและเอเชียตะวันออกเฉียงใต้แต่สำหรับประเทศไทย มาเลเซีย และประเทศ อินโดนีเซีย ยังไม่สามารถเทียบกับประเทศเพื่อนบ้านเหล่านั้นเพราะยังมีผลการประเมิน ที่จัดอยู่ในกลุ่มต่ำกว่า ค่าเฉลี่ยของ OECD ด้านผลสัมฤทธิ์ทางการเรียน ระดับประถมศึกษาและ มัธยมศึกษาซึ่งทางสถาบันการทดสอบทางการศึกษาได้ประเมินผล ในปีการศึกษา 2552-2556 พบว่า ผลสัมฤทธิ์ทางการเรียนในวิชาคณิตศาสตร์ ภาษาอังกฤษ สังคมศึกษา และวิทยาศาสตร์ ทั้งในระดับ ประถมศึกษาและมัธยมศึกษาไม่ถึง ร้อยละ 50 โดยวิชาที่ยังอ่อน คือ วิทยาศาสตร์และคณิตศาสตร์ การคาดประมาณการผลิตและความต้องการกำลังคนเพื่อตอบสนองความต้องการใน อนาคต (5-10 ปีข้างหน้า) เพื่อรองรับการแข่งขันที่จะเกิดขึ้นในอนาคต คณะวิจัยได้ใช้วิธีทางเศรษฐมิติเพื่อคาดประมาณอุปสงค์และอุปทานของแรงงาน ซึ่งการพยากรณ์จำนวนแรงงานในภาคเกษตรกรรม อุตสาหกรรม และบริการ โดยใช้ข้อมูลการสำรวจ ภาวะการทำงานของประชากร (Labor Force Survey : LFS) รายปีตั้งแต่ปี พ.ศ. 2536-2558 โดยช่วงแรกใช้วิธีการวิเคราะห์โดยแบบจำลอง (Autoregressive Integrated Moving Average Model (ARIMA)) ส่วนช่วงที่สองเป็นการพยากรณ์จำนวนแรงงานในอีก 10 ปีข้างหน้า คือ พ.ศ. 2559-2568 ใช้ข้อมูลกำลังแรงงานจาก LFS ร่วมกับข้อมูลประมาณการจำนวนประชากรด้วย

โปรแกรม spectrum ที่พัฒนาโดยสถาบัน Avenir Health วิธีการประมาณการใช้แบบจำลอง Quadratic regression และตรวจสอบค่าที่ได้จากการพยากรณ์ให้สอดคล้องกับค่าคาดการณ์จำนวนประชากรและผลิตภัณฑ์มวลรวมในประเทศของสำนักงานคณะกรรมการพัฒนาการเศรษฐกิจและสังคมแห่งชาติโดยสรุปผลการเปรียบเทียบผลประมาณการอุปสงค์และอุปทานของแรงงานได้ดังนี้

1. ระดับประกาศนียบัตรวิชาชีพ (ปวช.)

ผลการคาดประมาณอุปสงค์และอุปทานของแรงงานในระดับปวช. พบว่า ในปี พ.ศ. 2563 สาขาสังคมศาสตร์ธุรกิจ และกฎหมาย จะเป็นสาขาที่มีความต้องการแรงงานมากกว่ากำลังแรงงานที่มีอยู่จริงหรือเกิดอุปสงค์ส่วนเกินมากที่สุด และเป็นสาขาที่มีแนวโน้มที่จะเกิดอุปสงค์ส่วนเกินสูงสุดถึง 0.22 ล้านคน ในปี พ.ศ. 2568 รองลงมาคือ สาขาการบริการ สาเหตุส่วนหนึ่งมาจากผู้เข้าศึกษาในระดับ ปวช. มีแนวโน้มที่ลดลงส่งผลให้อัตราการขยายตัวของกำลังแรงงานในสาขาวิชาดังกล่าวมีน้อยกว่าอัตราการขยายตัวของความต้องการแรงงาน จึงทำให้กำลังแรงงานไม่เพียงพอต่อความต้องการ นอกจากนี้ สาขาที่มีความต้องการแรงงานในระดับ ปวช. มากกว่ากำลังแรงงานที่มีอยู่ในตลาด ได้แก่ สาขาการศึกษา สาขาเกษตรศาสตร์ และสาขาสุขภาพและสวัสดิการ ในขณะที่สาขาวิทยาศาสตร์และคอมพิวเตอร์มีกำลังแรงงานมากกว่าความต้องการแรงงานส่งผลให้เกิดอุปทานส่วนเกินในตลาดแรงงาน เนื่องจากเป็นสาขาที่มีผู้สำเร็จการศึกษามากกว่าความต้องการของแรงงานในตลาด ส่วนสาขาวิศวกรรมศาสตร์การผลิต และการก่อสร้างเป็นสาขาที่มีอุปทานส่วนเกินมากที่สุดเมื่อเปรียบเทียบกับสาขาวิชาอื่น ๆ

2. ระดับประกาศนียบัตรวิชาชีพชั้นสูง (ปวส.)

ผลการคาดประมาณอุปสงค์และอุปทานของแรงงานในระดับ ปวส. หรืออนุปริญญา พบว่า ในปี พ.ศ. 2563 และ ปีพ.ศ. 2568 สาขาวิศวกรรมศาสตร์การผลิต ก่อสร้าง และสังคมศาสตร์ธุรกิจ และกฎหมายเป็นสาขาที่มีสัดส่วนจำนวนมากเมื่อเทียบกับสาขาวิชาอื่น แต่ความต้องการแรงงานมีสูงมากกว่ากำลังแรงงานที่สำเร็จการศึกษาในระดับ ปวส. หรืออนุปริญญา จึงส่งผลให้เกิด อุปสงค์ส่วนเกินในตลาดแรงงานระดับ ปวส. หรืออนุปริญญา และเกิดอุปสงค์ส่วนเกินจำนวนที่มากกว่าสาขาวิชาอื่น แสดงให้เห็นว่าแม้สาขาวิชานี้ มีผู้ศึกษาในระดับ ปวส. หรืออนุปริญญา เป็นจำนวนมากนั้นยังไม่เพียงพอต่อความต้องการของตลาดแรงงานส่วนสาขาวิชาที่มีกำลังแรงงานมากกว่าความต้องการแรงงานหรือเกิดอุปทานส่วนเกิน เป็นสาขาวิชาที่มีสัดส่วนจำนวนแรงงานและกำลังแรงงานไม่สูง เช่น สาขาเกษตรศาสตร์มีอุปทานแรงงานส่วนเกินเท่ากับ 0.004 ล้านคนในปีพ.ศ. 2563 และมีแนวโน้มเพิ่มขึ้นเป็น 0.007 ล้านคน ในปี พ.ศ. 2568

3. ระดับปริญญาตรี

ผลการคาดประมาณอุปสงค์และอุปทานของตลาดแรงงานระดับปริญญาตรีพบว่า ในปี พ.ศ. 2563 สาขาวิชาเกษตรศาสตร์เป็นสาขาวิชาที่มีความต้องการแรงงานมีมากกว่ากำลังแรงงาน

เนื่องจากอัตราการขยายตัวของความต้องการแรงงานในสาขาเกษตรศาสตร์เพิ่มขึ้นแต่อัตราการขยายตัวของกำลังแรงงานลดลงจึงส่งผลให้ความต้องการแรงงานส่วนเกินมีแนวโน้มเพิ่มขึ้น ในปี พ.ศ. 2568 สาขาวิทยาศาสตร์และคอมพิวเตอร์มีความต้องการแรงงานที่สูงกว่ากำลังแรงงาน ในปี พ.ศ. 2563 และมีอัตราการขยายตัวที่เพิ่มขึ้นทั้งความต้องการแรงงานและกำลังแรงงานแต่อัตราการขยายตัวของความต้องการแรงงานมีสูงกว่ากำลังแรงงานจึงส่งผลให้เกิดความต้องการแรงงานเพิ่มสูงขึ้นในปีพ.ศ. 2568 นอกจากนี้สาขาวิชาที่กำลังแรงงานยังไม่เพียงพอต่อความต้องการแรงงาน ได้แก่ สาขามนุษยศาสตร์และศิลปกรรมศาสตร์สาขาสุขภาพและสวัสดิการและสาขาบริการ ส่วนสาขาวิชาการศึกษา สาขาสังคมศาสตร์ธุรกิจและกฎหมาย และสาขาวิศวกรรมศาสตร์ การผลิต และก่อสร้าง เป็นสาขาวิชาที่มีกำลังแรงงานส่วนเกินในตลาดแรงงานเป็นจำนวนมาก เพราะอัตราการขยายตัวของกำลังแรงงานเพิ่มสูงขึ้นมากกว่าความต้องการแรงงานที่แท้จริง ส่งผลให้ภาพรวมของตลาดแรงงานในระดับปริญญาตรีมีแนวโน้มที่จะเกิดอุปทานส่วนเกินเท่ากับ 0.74 ล้านคน ในปีพ.ศ. 2563 และเพิ่มขึ้นเป็น 2.25 ล้านคน ในปี พ.ศ. 2568 โดยสาขาวิชาที่มีกำลังแรงงานส่วนเกินมากที่สุด คือ สาขาสังคมศาสตร์ธุรกิจ และกฎหมาย

4. ระดับสูงกว่าปริญญาตรี

ผลการคาดประมาณอุปสงค์และอุปทานของแรงงานระดับสูงกว่าปริญญาตรี พบว่า ภาพรวมความต้องการแรงงานในปี พ.ศ. 2563 และปี พ.ศ. 2568 มีมากกว่ากำลังแรงงานในตลาดแรงงาน โดยในปี พ.ศ. 2563 สาขาวิชาการศึกษามีความต้องการแรงงานส่วนเกินมากที่สุด เท่ากับ 0.15 ล้านคน และมีแนวโน้มเพิ่มขึ้นเป็น 0.43 ล้านคน ในปี พ.ศ. 2568 สาขาวิชาการศึกษา เป็นสาขาวิชาที่มีความต้องการแรงงานส่วนเกินสูงสุดเมื่อเปรียบเทียบกับสาขาวิชาอื่น ๆ ส่วนสาขาวิทยาศาสตร์และคอมพิวเตอร์มีความต้องการแรงงานส่วนเกินเท่ากับ 0.03 ล้านคน ในปี พ.ศ. 2563 และปี พ.ศ. 2568 กำลังแรงงานในสาขาสุขภาพและสวัสดิการมีแนวโน้มที่จะมากกว่าความต้องการแรงงานโดยมีกำลังแรงงานส่วนเกินเท่ากับ 0.006 ล้านคน ในปี พ.ศ. 2563 และเพิ่มขึ้นเป็น 0.032 ล้านคน ในปี พ.ศ. 2568 ส่วนสาขาสังคมศาสตร์ธุรกิจ และกฎหมาย เป็นสาขาที่มีอัตราการขยายตัวของกำลังแรงงานมากกว่าความต้องการแรงงานส่งผลให้เกิดกำลังแรงงานส่วนเกินในปี พ.ศ. 2563 เท่ากับ 0.02 ล้านคน และมีแนวโน้มเพิ่มขึ้นเป็น 0.05 ล้านคน ในปี พ.ศ. 2568 เนื่องจากเป็นสาขาวิชาที่มีสัดส่วนผู้เลือกศึกษาในระดับสูงกว่าปริญญาตรีสูงสุด ส่งผลให้สาขาสังคมศาสตร์ ธุรกิจ และกฎหมาย เป็นสาขาที่มีกำลังแรงงานส่วนเกินมากที่สุดใน การศึกษาความต้องการแรงงานในอุตสาหกรรมที่เป็นเป้าหมายหลักในการพัฒนาประเทศยังมี ข้อจำกัดของข้อมูลที่น่ามาวิเคราะห์การศึกษานี้จึงใช้การประมาณการแนวโน้มเพื่อใช้ประกอบการวางแผนพัฒนาด้าน กำลังคนของประเทศ โดยใช้ข้อมูลของสำนักงานสถิติแห่งชาติและแบ่งประเภท อุตสาหกรรมของประเทศตามกิจกรรมทางเศรษฐกิจของ TSIC 2009 การประมาณใช้วิธีการทำให้

เรียบแบบเอกโพเนนเชียล (Exponential Smoothing) ผลการศึกษาแนวโน้มของจำนวนแรงงานในอุตสาหกรรมเป้าหมายที่มีศักยภาพในการพัฒนาประเทศ (S-curve) และอุตสาหกรรมใหม่ที่จะเกิดขึ้นในอนาคต (New S-curve) พบว่า ในภาพรวมยังคงมีแนวโน้มจำนวนแรงงานที่เพิ่มขึ้นตามการเติบโตของเศรษฐกิจในสถานการณ์ปกติที่ไม่มีวิกฤตการณ์ทางเศรษฐกิจ อุตสาหกรรมที่มีแนวโน้มการขยายตัวของจำนวนแรงงานมากที่สุด ได้แก่ อุตสาหกรรมเชื้อเพลิงชีวภาพและเคมีชีวภาพ อุตสาหกรรมการบินและโลจิสติกส์และอุตสาหกรรมดิจิทัล โดยมีอัตราการเจริญเติบโตร้อยละ 11.62 ร้อยละ 9.74 และร้อยละ 9.55 ต่อปีตามลำดับในปีพ.ศ. 2568 แนวโน้มของสัดส่วนจำนวนแรงงานส่วนใหญ่อยู่ที่อุตสาหกรรมการแปรรูปอาหารจำนวน 2,425,661 คน สาเหตุอาจเกิดจากการที่อุตสาหกรรมแปรรูปอาหารส่วนใหญ่ยังเน้นการใช้กำลังแรงงานในการผลิตมากกว่าการใช้เทคโนโลยีเข้ามาทดแทนแรงงานเนื่องจากข้อมูลที่น่าวิเคราะห์มีอยู่อย่างจำกัดผลลัพธ์ที่ได้อาจมีความคลาดเคลื่อนสูง การนำไปใช้ควรพิจารณาปัจจัยอื่นที่มีผลกระทบต่อการวางแผนด้านกำลังคนประกอบด้วย

ทบทวนนโยบายและข้อมูลที่เกี่ยวข้องกับการผลิตและพัฒนาทรัพยากรมนุษย์

ประเทศไทยได้ตระหนักและให้ความสำคัญกับทรัพยากรมนุษย์หรือกำลังคนมากขึ้น ในตลอดหลายปีที่ผ่านมา รัฐบาลไทยมีนโยบายที่เกี่ยวกับการผลิตและพัฒนาทรัพยากรมนุษย์ ซึ่งปรากฏอยู่อย่างชัดเจนในแผนระดับชาติเพื่อเป็นแนวทางให้ทุกภาคส่วนในทุกระดับนำไปเป็นแนวทางในการปฏิบัติให้บรรลุผล ทั้งนี้ทางคณะผู้วิจัยจึงได้ทบทวนนโยบายของรัฐปัจจุบัน และข้อมูลที่เกี่ยวข้องกับการผลิตและพัฒนากำลังคนของไทยและในต่างประเทศ เพื่อทราบถึงภาพรวมดังกล่าวก่อนนำไปวิเคราะห์และสังเคราะห์ข้อมูลตามลำดับตามวิธีการวิจัยในขั้นตอนต่อไป ซึ่งมีรายละเอียด ดังนี้

1. ยุทธศาสตร์ชาติระยะ 20 ปี

คณะรัฐมนตรีมีมติเห็นชอบตามที่สำนักเลขาธิการคณะกรรมการรัฐมนตรี (สลค.) เสนอ ดังนี้

1.1 เห็นชอบให้มีการจัดทำยุทธศาสตร์ชาติระยะ 20 ปี โดยแต่งตั้ง

คณะกรรมการจัดทำยุทธศาสตร์ชาติซึ่งมีเลขาธิการนายกรัฐมนตรีเป็นประธาน

1.2 มอบหมายให้ทุกหน่วยงานจัดส่งข้อมูลที่เกี่ยวข้องสำหรับการจัดทำยุทธศาสตร์ชาติระยะ 20 ปีให้คณะกรรมการจัดทำยุทธศาสตร์ชาติ เพื่อใช้เป็นข้อมูลประกอบการดำเนินการจัดทำยุทธศาสตร์ชาติระยะ 20 ปี

1.3 มอบหมายให้รองนายกรัฐมนตรี (นายวิษณุ เครืองาม) นำรอบการจัดทำยุทธศาสตร์ชาติ ระยะ 20 ปีไปหารือกับสภาปฏิรูปแห่งชาติ เพื่อให้แนวทางปฏิรูปดำเนินการไปในทิศทางเดียวกัน

1.4 มอบหมายให้ สลค. และสำนักเลขาธิการนายกรัฐมนตรี (สสน.)

จัดทำแนวทางการปรับปรุงกลไกการขับเคลื่อนนโยบายของรัฐบาลในรูปของคณะกรรมการ เพื่อกำกับดูแลในภาพรวมเพื่อเสนอต่อนายกรัฐมนตรีต่อไป

โดยคณะกรรมการจัดทำยุทธศาสตร์ชาติได้จัดทำกรอบยุทธศาสตร์ชาติระยะ 20 ปี ซึ่งเน้นคนเป็นศูนย์กลาง และมีวิสัยทัศน์ “ประเทศมีความมั่นคง มั่งคั่ง ยั่งยืน เป็นประเทศพัฒนาแล้ว ด้วยการพัฒนาตามปรัชญาของเศรษฐกิจพอเพียง” นำไปสู่การพัฒนาให้คนไทยมีความสุข และตอบสนองต่อการบรรลุซึ่งผลประโยชน์แห่งชาติในการที่จะพัฒนาคุณภาพชีวิต สร้างรายได้ ระดับสูงเป็นประเทศพัฒนาแล้ว และสร้างความสุขของคนไทย สังคมมีความมั่นคง เสมอภาค และเป็นธรรม ประเทศสามารถแข่งขันได้ในระบบเศรษฐกิจโดยมีกรอบแนวทางที่สำคัญของ ยุทธศาสตร์ชาติระยะยาว 20 ปี ดังภาพประกอบ 7

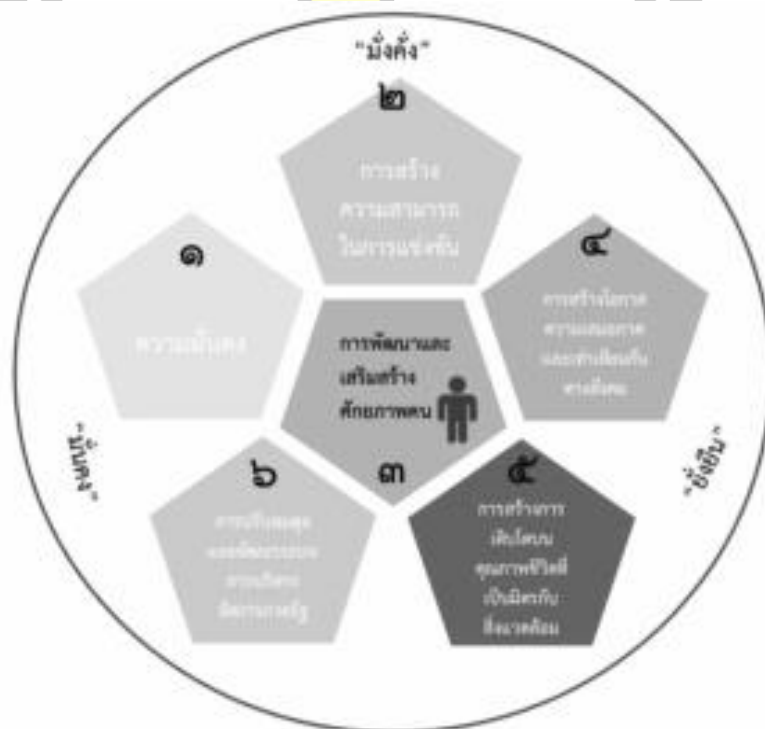

ภาพประกอบ 7 กรอบแนวทางที่สำคัญของยุทธศาสตร์ชาติระยะยาว 20 ปี

ซึ่งรายละเอียดของ กรอบแนวทางที่สำคัญของยุทธศาสตร์ชาติระยะยาว 20 ปี ประกอบด้วย

1. ด้านความมั่นคง

- 1.1 การเสริมสร้างความมั่นคงของสถาบันหลักและการปกครองระบอบประชาธิปไตยอันมีพระมหากษัตริย์ทรงเป็นประมุข
- 1.2 การปฏิรูปกลไกการบริหารประเทศ
- 1.3 การป้องกันแก้ไขการก่อความไม่สงบในชายแดนใต้
- 1.4 การบริหารจัดการความมั่นคงชายแดนและชายฝั่งทะเล
- 1.5 การพัฒนาระบบ กลไก มาตรการและความร่วมมือระหว่างประเทศ
- 1.6 การพัฒนาเสริมสร้างศักยภาพการผนึกกำลังป้องกันประเทศและกองทัพ
- 1.7 การพัฒนาระบบการเตรียมพร้อมแห่งชาติรักษาความมั่นคงของฐานทรัพยากรธรรมชาติสิ่งแวดล้อม และการปกป้องรักษาผลประโยชน์แห่งชาติทางทะเล รวมทั้งเสริมสร้างความมั่นคงทางอาหารพลังงาน และน้ำ
- 1.8 การปรับกระบวนการทำงานของกลไกที่เกี่ยวข้องสู่แบบระนาบมากขึ้น

2. ด้านการสร้างความสามารถในการแข่งขัน

- 2.1 การพัฒนา สมรรถนะทางเศรษฐกิจ ได้แก่ รักษาเสถียรภาพเศรษฐกิจ และสร้างความเชื่อมั่นส่งเสริมการค้าการลงทุน และพัฒนาสู่ความเป็นชาติการค้า
- 2.2 การพัฒนาภาคการผลิตและบริการ ภาคเกษตร โดยเสริมสร้างฐานการผลิตเข้มแข็งและยั่งยืน พัฒนาสินค้าเกษตรและอาหาร และส่งเสริมเกษตรกรรายย่อยสู่รูปแบบเกษตรยั่งยืนที่เป็นมิตรกับสิ่งแวดล้อม และรวมกลุ่มเกษตรกร ภาคอุตสาหกรรม โดยพัฒนาอุตสาหกรรมศักยภาพ สร้างความเข้มแข็งให้ผู้ประกอบการ ภาคบริการ พัฒนาผลิตภัณฑ์การท่องเที่ยว ผลักดันไทยสู่ศูนย์กลางการบริการสุขภาพ และส่งเสริมธุรกิจบริการที่มีศักยภาพ
- 2.3 การพัฒนาผู้ประกอบการและเศรษฐกิจชุมชน ได้แก่ พัฒนาทักษะ และองค์ความรู้ยกระดับผลิตภาพแรงงาน พัฒนา SMEs ยกระดับศักยภาพ OTOP และพัฒนาวิสาหกิจชุมชนและสถาบันเกษตรกร
- 2.4 การพัฒนาพื้นที่เศรษฐกิจพิเศษและเมือง โดยพัฒนาเขตเศรษฐกิจพิเศษชายแดน พื้นที่เศรษฐกิจชายฝั่งทะเลตะวันออก ระบบเมืองศูนย์กลางความเจริญของประเทศ และคลัสเตอร์ที่มีศักยภาพในการขับเคลื่อนประเทศ
- 2.5 การลงทุนพัฒนาโครงสร้างพื้นฐาน ในด้านการขนส่ง ความมั่นคง และพลังงาน ระบบเทคโนโลยีสารสนเทศและการสื่อสาร และการวิจัยและพัฒนา
- 2.6 การเชื่อมโยงกับภูมิภาคและเศรษฐกิจโลก สร้างความเป็นหุ้นส่วนการพัฒนา กับนานาชาติ ส่งเสริมให้ไทยเป็นฐานของการประกอบธุรกิจ ฯลฯ

3. การพัฒนาและเสริมสร้างศักยภาพคน

3.1 การพัฒนาศักยภาพคนตลอดช่วงชีวิตให้สนับสนุนการเจริญเติบโตของประเทศ โดยพัฒนาตลอดช่วงชีวิต

3.2 การยกระดับคุณภาพการศึกษาการเรียนรู้ให้มีคุณภาพ

3.3 การสร้างเสริมให้คนมีความสุขภาวะที่ดี

3.4 การสร้างความอยู่ดีมีสุขของครอบครัวไทย

4. การสร้างโอกาสความเสมอภาคและเท่าเทียมกันทางสังคม

4.1 การสร้างความมั่นคงและลดความเหลื่อมล้ำด้านเศรษฐกิจและสังคม

4.2 การพัฒนาระบบบริการและระบบบริหารจัดการสุขภาพ

4.3 การสร้างสภาพแวดล้อมที่เอื้อต่อสังคมสูงวัย

4.4 การสร้างความเข้มแข็งสถาบันทางสังคม ทูทางวัฒนธรรมและชุมชน

4.5 การพัฒนาการสื่อสารมวลชน

5. การสร้างการเติบโตบนคุณภาพชีวิตที่เป็นมิตรกับสิ่งแวดล้อม

5.1 การปรับปรุงการบริหารจัดการรายได้และรายจ่ายของภาครัฐ

5.2 การพัฒนาระบบการให้บริการประชาชนของหน่วยงานภาครัฐ

5.3 การปรับปรุงบทบาท ภารกิจ และโครงสร้างหน่วยงานภาครัฐ

5.4 การวางระบบบริหารงานราชการแบบบูรณาการ

5.5 การพัฒนาระบบบริหารจัดการกำลังคนและพัฒนาบุคลากรภาครัฐ

5.6 การต่อต้านการทุจริตและประพฤติมิชอบ

5.7 การปรับปรุงแก้ไขกฎหมาย ระเบียบ และข้อบังคับให้ทันสมัย เป็นธรรม

6. การปรับสมดุลและพัฒนาระบบการบริหารจัดการภาครัฐ

6.1 การปรับปรุงการบริหารจัดการรายได้และรายจ่ายของภาครัฐ

6.2 การพัฒนาระบบการให้บริการประชาชนของหน่วยงานภาครัฐ

6.3 การปรับปรุงบทบาท ภารกิจ และโครงสร้างหน่วยงานภาครัฐ

6.4 การวางระบบบริหารงานราชการแบบบูรณาการ

6.5 การพัฒนาระบบบริหารจัดการกำลังคนและพัฒนาบุคลากรภาครัฐ

6.6 การต่อต้านการทุจริตและประพฤติมิชอบ

6.7 การปรับปรุงแก้ไขกฎหมาย ระเบียบ และข้อบังคับให้ทันสมัย เป็นธรรม

2. นโยบายที่เกี่ยวข้องกับการผลิตและพัฒนากำลังคนของไทย

ประเทศไทยมีการวางแผนพัฒนาเศรษฐกิจและสังคมแห่งชาติโดยสำนักงานคณะกรรมการพัฒนาการเศรษฐกิจและสังคมแห่งชาติ (สศช.) ซึ่งสังกัดสำนักนายกรัฐมนตรี

เพื่อใช้เป็นกรอบและแนวทางในการพัฒนาประเทศในแต่ละช่วงระยะเวลา 5 ปี ซึ่งฉบับแรกเริ่มต้นในปี พ.ศ. 2504-2509 ซึ่งได้วางแผนต่อเนื่องมาจนถึงฉบับที่ 11 พ.ศ. 2555-2559 และในปัจจุบัน สศช. ได้วางกรอบและทิศทางวางแผนพัฒนาเศรษฐกิจและสังคมแห่งชาติฉบับที่ 12 พ.ศ. 2560-2564 เป็นที่เรียบร้อยแล้ว ทั้งนี้แผนพัฒนาเศรษฐกิจและสังคมแห่งชาติในช่วงเริ่ม 35 ปีแรก ได้มุ่งเน้นเฉพาะการเร่งรัดความเจริญเติบโตทางเศรษฐกิจเป็นหลัก ยุทธศาสตร์ของการพัฒนามุ่งเน้นที่จะขยายการผลิตด้านอุตสาหกรรมและส่งเสริมการส่งออก โดยใช้ความได้เปรียบทางทรัพยากรธรรมชาติที่มีอย่างเหลือเฟือ และแรงงานที่มีค่าจ้างต่ำเป็นปัจจัยในการขยายตัวทางเศรษฐกิจ โดยไม่ได้คำนึงถึงผลกระทบต่อคน และคุณค่าของความเป็นมนุษย์เท่าที่ควร การพัฒนาที่เน้นความเจริญเติบโตทางเศรษฐกิจอาจเหมาะสมหรือสอดคล้องกับสถานการณ์ของประเทศในขณะนั้นซึ่งผลของการพัฒนาในระยะ 35 ปีตามที่กล่าวข้างต้น พอสรุปได้ว่า ประสบผลสำเร็จเป็นที่น่าพอใจในหลาย ๆ เรื่อง แต่ในขณะเดียวกันก็ยังมีปัญหาอีกหลายประการ เช่น ปัญหาด้านสังคม และความเสื่อมโทรมของทรัพยากรธรรมชาติและสิ่งแวดล้อมหรืออยู่ในสภาพที่เรียกว่า เศรษฐกิจดี สังคมมีปัญหา และการพัฒนาไม่ยั่งยืน หากปล่อยไว้จะส่งผลกระทบต่อการพัฒนาประเทศในระยะยาวและผลสุดท้ายจะกระทบต่อคุณภาพชีวิตของคนไทย โดยเฉพาะอย่างยิ่งกลุ่มผู้ด้อยโอกาสที่ไม่สามารถปรับตัวได้ทันกับการเปลี่ยนแปลง ซึ่งเป็นไปอย่างรวดเร็วในยุคโลกาภิวัตน์ 1

จากการสรุปผลดังกล่าวนำมาซึ่งการจัดเตรียมวางแผนพัฒนาเศรษฐกิจและสังคมแห่งชาติฉบับที่ 8 สำนักงานคณะกรรมการพัฒนาการเศรษฐกิจและสังคมแห่งชาติจึงได้ปรับเปลี่ยนแนวคิดการพัฒนา จากเดิมที่เน้นการพัฒนาเศรษฐกิจเป็นจุดมุ่งหมายหลักแต่เพียงอย่างเดียว เป็นการเน้นให้คนเป็นศูนย์กลาง หรือเป้าหมายสุดท้ายของการพัฒนา เพราะคนเท่านั้นที่เป็นปัจจัยชี้ขาดถึงความสำเร็จของการพัฒนาในทุกเรื่อง ดังนั้นในแผนพัฒนาเศรษฐกิจและสังคมแห่งชาติฉบับที่ 8 เป็นต้นมา จนถึงแผนพัฒนาเศรษฐกิจและสังคมแห่งชาติฉบับที่ 12 จึงได้เน้นการผลิตและพัฒนาทรัพยากรมนุษย์เป็นสำคัญด้วย ซึ่งในแผนพัฒนาเศรษฐกิจและสังคมแห่งชาติฉบับที่ 11-12 มีรายละเอียดของแนวทางในการผลิตและพัฒนาทรัพยากรมนุษย์ ดังนี้

2.1 แผนพัฒนาเศรษฐกิจและสังคมแห่งชาติฉบับที่ 11 (พ.ศ. 2555-2559)

แผนพัฒนาเศรษฐกิจและสังคมแห่งชาติฉบับที่ 11 ได้กำหนดยุทธศาสตร์การพัฒนาคณะผู้สังคมแห่งการเรียนรู้ตลอดชีวิตอย่างยั่งยืน มุ่งเตรียมคนให้พร้อมรับการเปลี่ยนแปลง โดยให้ความสำคัญกับการพัฒนาคุณภาพคนไทยทุกช่วงวัยให้มีภูมิคุ้มกันเพื่อเข้าสู่สังคมแห่งการเรียนรู้ตลอดชีวิตอย่างยั่งยืน ยึดหลักปรัชญาของเศรษฐกิจพอเพียงมาเสริมสร้างศักยภาพของคนในทุกมิติให้มีความพร้อมทั้งด้านร่างกายที่สมบูรณ์แข็งแรง มีสติปัญญาที่รอบรู้และมีจิตใจที่สำนึกในคุณธรรม จริยธรรม มีความเพียร และรู้คุณค่าความเป็นไทยมีโอกาสและสามารถเรียนรู้ตลอดชีวิต ควบคู่กับการเสริมสร้างสภาพแวดล้อมในสังคมและสถาบันทางสังคมให้เข้มแข็งและเอื้อต่อการพัฒนาคณะ

รวมทั้งส่งเสริมการพัฒนาชุมชนท้องถิ่นให้เข้มแข็งและสามารถสร้างภูมิคุ้มกันให้คนในชุมชน และเป็นพลังทางสังคมในการพัฒนาประเทศ ทั้งนี้ยุทธศาสตร์ดังกล่าวได้นำมาใช้ในด้านการศึกษา ทั้งมูลนิธิสถาบันการศึกษา สถาบันวิจัยและพัฒนาประเทศตามปรัชญาของเศรษฐกิจพอเพียงภายใต้ การกำกับดูแลของสำนักงานคณะกรรมการพัฒนาการเศรษฐกิจและสังคมแห่งชาติและสถาบันวิจัย อื่น ๆ ได้มีการสร้างองค์ความรู้เกี่ยวกับการนำปรัชญาของเศรษฐกิจพอเพียงไปประยุกต์ใช้อย่าง หลากหลายมากขึ้น มีการสังเคราะห์บทเรียนจากการปฏิบัติจริงนำมาจัดระบบฐานข้อมูลเกี่ยวกับ หลักปรัชญาของเศรษฐกิจพอเพียง เพื่อเผยแพร่ความรู้ความเข้าใจเกี่ยวกับปรัชญาของเศรษฐกิจ พอเพียงอย่างกว้างขวางในหน่วยงานทั้งภาครัฐ ภาคเอกชน และท้องถิ่น จัดทำหลักสูตรการเรียน การสอนและการฝึกอบรมเกี่ยวกับหลักปรัชญาของเศรษฐกิจพอเพียง การพัฒนาหลักสูตรทั้งระดับ การศึกษาขั้นพื้นฐานและมหาวิทยาลัย โดยเฉพาะระดับอุดมศึกษามี 26 หลักสูตร/รายวิชา ใน 19 สถาบัน มีการเสริมสร้างเครือข่าย การเรียนการสอนในมหาวิทยาลัยที่มีการเปิดสอน รวมทั้งจัดเวทีแลกเปลี่ยนเรียนรู้อย่างสม่ำเสมอ เพื่อพัฒนาการเรียนการสอนให้เข้มข้นยิ่งขึ้น

นอกจากนี้ได้กำหนดยุทธศาสตร์การสร้างเชื่อมโยงกับประเทศในภูมิภาค เพื่อความมั่นคงทางเศรษฐกิจและสังคม มุ่งเชื่อมโยงมิติของการพัฒนาเศรษฐกิจภายในประเทศกับมิติ ของความร่วมมือกับประเทศในภูมิภาคต่าง ๆ บนพื้นฐานของการพึ่งพาซึ่งกันและกัน และมีภูมิคุ้มกัน ต่อกระแสการเปลี่ยนแปลงจากภายนอก โดยให้ความสำคัญกับการพัฒนาฐานการผลิตและการลงทุน ของประเทศให้เชื่อมโยงกับประเทศเพื่อนบ้านและภูมิภาคเอเชียตะวันออกเฉียงใต้รวมทั้งเชื่อมโยงกับ การผลิตในประเทศ พัฒนาความร่วมมือแบบหุ้นส่วนการพัฒนาที่ยั่งยืนบนพื้นฐานของผลประโยชน์ ร่วมกันทั้งในระดับอนุภูมิภาคและภูมิภาค และสร้างปฏิสัมพันธ์ในความร่วมมือระหว่างประเทศอย่าง สร้างสรรค์ เตรียมความพร้อมประเทศไทยในการเข้าสู่ประชาคมอาเซียนให้ความสำคัญกับการพัฒนา กำลังคนในทุกภาคส่วนให้มีทักษะที่ทันต่อการเปลี่ยนแปลงควบคู่ไปกับการพัฒนาความเชื่อมโยงด้าน ขนส่งและระบบโลจิสติกส์ภายใต้กรอบร่วมมืออนุภูมิภาค ปรับปรุงกฎ ระเบียบการขนส่งคนและ สินค้า เพื่อลดต้นทุนการดำเนินธุรกิจและเสริมสร้างความเข้มแข็งของภาคีการพัฒนา ภายในประเทศ ตั้งแต่ระดับชุมชนท้องถิ่นให้ก้าวทันการเปลี่ยนแปลง

2.2 ทิศทางแผนพัฒนาเศรษฐกิจและสังคมแห่งชาติฉบับที่ 12 (พ.ศ. 2560–2564) ในช่วงของแผนพัฒนาเศรษฐกิจและสังคมแห่งชาติฉบับที่ 12 ประเทศไทยจะยังคงประสบ สภาวะแวดล้อมและบริบทของการเปลี่ยนแปลงต่าง ๆ ที่อาจก่อให้เกิดความเสี่ยงทั้งจากภายในและ ภายนอกประเทศ อาทิกระแสการเปิดเศรษฐกิจเสรีความท้าทายของเทคโนโลยีใหม่ ๆ การเข้าสู่สังคม ผู้สูงอายุการเกิดภัยธรรมชาติที่รุนแรง ประกอบกับสภาวะการณ์ด้านต่าง ๆ ทั้งเศรษฐกิจ สังคม ทรัพยากรธรรมชาติและสิ่งแวดล้อมของประเทศในปัจจุบันที่ยังคงประสบปัญหาในหลายด้าน เช่น ปัญหาผลิตภาพการผลิตความสามารถในการแข่งขัน คุณภาพการศึกษา ความเหลื่อมล้ำทางสังคม

เป็นต้น ทำให้การพัฒนาในช่วงแผนพัฒนาเศรษฐกิจและสังคมแห่งชาติฉบับที่ 12 จึงจำเป็นต้องยึดกรอบแนวคิดและหลักการในการวางแผนที่สำคัญ ดังนี้

- 1) การน้อมนำและประยุกต์ใช้หลักปรัชญาของเศรษฐกิจพอเพียง
- 2) คนเป็นศูนย์กลางของการพัฒนาอย่างมีส่วนร่วม
- 3) การสนับสนุนและส่งเสริมแนวคิดการปฏิรูปประเทศ
- 4) การพัฒนาสู่ความมั่นคง มั่งคั่ง ยั่งยืน สังคมอยู่ร่วมกันอย่างมีความสุข

โดยกรอบแนวคิดและหลักการในการวางแผนได้พิจารณาจากสถานะของประเทศทั้งทางด้านเศรษฐกิจ ด้านสังคมของประเทศไทย รวมถึงบริบทการเปลี่ยนแปลงและสภาพอนาคตประเทศไทย ดังนี้

1. สถานะของประเทศ

ด้านเศรษฐกิจ

1. สามปีแรกของแผนพัฒนาฯ ฉบับที่ 11 เริ่มแสดงให้เห็นถึงข้อจำกัดในการขยายตัวทางเศรษฐกิจ
2. การปรับโครงสร้างการผลิตสู่ประเทศรายได้ปานกลางขั้นสูง แต่ความสามารถในการแข่งขันเริ่มลดลง
3. ผลผลิตภาพการผลิตของปัจจัยการผลิต (Total Factor Productivity : TFP) ยังคงอยู่ในระดับต่ำทำให้ขาดพลังในการขับเคลื่อนการขยายตัวทางเศรษฐกิจให้หลุดพ้นจากการเป็นประเทศรายได้ปานกลาง
4. การลดลงของความแข็งแกร่งด้านเสถียรภาพทางเศรษฐกิจจะเป็นอุปสรรคต่อการแก้ไขปัญหาเชิงโครงสร้าง การรองรับเงื่อนไขในระบบเศรษฐกิจโลก และการดำเนินนโยบายและการบริหารจัดการเศรษฐกิจในอนาคต
5. อันดับความสามารถในการแข่งขันโดยรวม ยังปรับตัวดีขึ้นไม่มากนัก
6. สถานการณ์การพัฒนาวิทยาศาสตร์ เทคโนโลยีวิจัย และนวัตกรรมของประเทศได้รับการยกระดับดีขึ้น
7. สถานการณ์ด้านโครงสร้างพื้นฐานยังคงมีปัญหาในหลาย ๆ ด้าน
 - ด้านสังคม
 1. โครงสร้างประชากรเปลี่ยนแปลงเข้าสู่การเป็นสังคมสูงวัย แต่ยังคงมีปัญหาทั้งในเชิงปริมาณและคุณภาพของประชากรในทุกช่วงวัย
 2. คริวเรือนไทยโดยเฉลี่ยมีขนาดลดลงและรูปแบบของครอบครัวเปลี่ยนแปลงมีหลากหลายรูปแบบมากขึ้น

3. คนไทยยังมีปัญหาเชิงคุณภาพทั้งด้านสุขภาพ การเรียนรู้และคุณธรรม
จริยธรรม

4. สถานการณ์ความยากจนมีแนวโน้มลดลงแต่ยังคงมีความเหลื่อมล้ำของ
การกระจายรายได้

5. ความเหลื่อมล้ำระหว่างกลุ่มคนยังคงเป็นปัญหาสำคัญของสังคมไทย

6. คนไทยมีความมั่นคงทางสังคมมากขึ้นจากการที่คนไทยมีหลักประกัน
สุขภาพครอบคลุมอย่างทั่วถึง

7. วัฒนธรรมอันดีงามของไทยเริ่มเสื่อมถอยและสังคมไทยมีแนวโน้มเป็น
สังคมพหุวัฒนธรรมมากขึ้น

8. ความเข้มแข็งของชุมชนมีแนวโน้มที่ดีขึ้นชุมชนสามารถแก้ปัญหาและ
สนองตอบความต้องการของชุมชนด้วยตนเองได้ดีขึ้น

9. ความไม่ยอมรับในความคิดเห็นที่แตกต่างกันส่งผลให้เกิดความขัดแย้งใน
สังคม

2. บริบทการเปลี่ยนแปลงและภาพอนาคตประเทศไทย
บริบทภายใน

ภาพเศรษฐกิจไทยในกรณีฐาน (ภายใต้สมมติฐาน) การขยายตัวในกรณีฐาน
ดังกล่าวทำให้เศรษฐกิจไทยมีความเสี่ยงที่จะตกอยู่ภายใต้กับดักประเทศรายได้ปานกลางอย่างถาวร
มากขึ้น เมื่อคำนึงถึงเงื่อนไขในระยะยาว

การเข้าสู่สังคมผู้สูงอายุของประเทศไทยส่งผลให้อัตราการพึ่งพิงของประชากร
วัยแรงงานต้องแบกรับการดูแลผู้สูงอายุเพิ่มสูงขึ้น ต้องนำเข้าแรงงานไร้ทักษะจากประเทศเพื่อนบ้าน
ส่งผลกระทบต่อตลาดแรงงานไทยในด้านการยกระดับรายได้และทักษะฝีมือแรงงานข้างลง ผลผลิตภาพ
แรงงานไทยอาจเพิ่มขึ้นช้า ปัญหาการค้ำมนุษย์และการขาดการคุ้มครองทางสังคมขั้นพื้นฐานที่จำเป็น
ซึ่งจะเป็นปัญหาต่อเนื่องที่ส่งผลต่อคุณภาพชีวิตของคนไทย

ความเหลื่อมล้ำ เป็นปัญหาสำคัญในสังคมไทยทั้งความเหลื่อมล้ำด้านรายได้
โอกาสการเข้าถึงบริการภาครัฐและการเข้าถึงทรัพยากรธรรมชาตินำไปสู่ความขัดแย้งในสังคม และ
เป็นอุปสรรคต่อการพัฒนาประเทศ ทั้งยังส่งผลให้เกิดปัญหาต่าง ๆ อาทิปัญหาการทุจริตคอร์รัปชัน
คนยากจนขาดโอกาสการเข้าถึงบริการการศึกษาและสาธารณสุขที่มีคุณภาพอย่างเท่าเทียม การแย่ง
ชิงทรัพยากร การรับรู้ข้อมูลข่าวสาร และปัญหาอาชญากรรมและยาเสพติด

ความเป็นเมือง การเปลี่ยนแปลงพื้นที่ชนบทไปสู่ความเป็นเมืองมีแนวโน้มเพิ่มขึ้น
จำเป็นต้องมีการลงทุนโครงสร้างพื้นฐานการจัดบริการสาธารณะ เพื่อรองรับการเติบโตของเมือง
ควบคู่กับการลดผลกระทบต่อสิ่งแวดล้อม

การบริหารจัดการภาครัฐ อาทิ (1) ร่างรัฐธรรมนูญแห่งราชอาณาจักรไทย พ.ศ. 2558 วางกรอบด้านการบริหารจัดการภาครัฐ เอื้อต่อการพัฒนาธรรมาภิบาลภาครัฐ มีมาตราสำคัญที่จะช่วยสนับสนุนให้การบริหารจัดการและการปรับปรุงประสิทธิภาพกลไกการพัฒนา ได้แก่ มาตรา 69 มาตรา 82 และมาตรา 89 เป็นต้น (2) ภาคประชาสังคมให้ความสำคัญกับการบริหารจัดการของภาครัฐอาทิมูลนิธิสถาบันการศึกษา หน่วยงานวิจัยต่าง ๆ นำเสนอผลการติดตามวิเคราะห์สังเคราะห์เรื่องที่เกี่ยวข้องกับการบริหารจัดการประเทศและการปรับปรุงประสิทธิภาพกลไกการพัฒนา

บริบทภายนอก

การเข้าสู่สังคมผู้สูงอายุของโลก องค์การสหประชาชาติประเมินสถานการณ์ว่า ในช่วงปี พ.ศ. 2544-2643 (2001-2100) จะเป็นศตวรรษแห่งผู้สูงอายุ นับเป็นโอกาสอย่างมาก สำหรับประเทศไทยที่จะพัฒนาด้านธุรกิจและลงทุนด้านการค้าและบริการ ด้านการท่องเที่ยว ที่พักอาศัย การให้บริการสุขภาพในรูปแบบต่าง ๆ รวมทั้งเป็นโอกาสของแรงงานไทยในการไปทำงานในประเทศที่พัฒนาแล้ว

การปรับเปลี่ยนด้านเทคโนโลยีและนวัตกรรมที่รวดเร็ว ส่งผลให้เกิดการเปลี่ยนแปลงในรูปแบบการผลิตและการค้าที่ใช้เทคโนโลยีมาเพิ่มประสิทธิภาพการผลิต ภาคการผลิตที่ปรับตัวตามการเปลี่ยนแปลงของเทคโนโลยีไม่ทัน ขาดการลงทุนด้านการวิจัยและพัฒนา และนวัตกรรม จะทำให้ความสามารถในการแข่งขันลดลง

ความเชื่อมโยงกับเศรษฐกิจในระดับภูมิภาคและระดับโลกที่สูงขึ้น อาทิ

1. แนวโน้มการพัฒนาเศรษฐกิจของประเทศเพื่อนบ้าน จะมีผลต่อทิศทางการวางแผนพัฒนาด้านโครงสร้างพื้นฐานของประเทศไทย
2. การเปิดเสรีภายใต้ข้อตกลงประชาคมเศรษฐกิจอาเซียน จะนำมาซึ่งโอกาสที่สำคัญ ๆ หลายประการต่อการยกระดับศักยภาพการขยายตัวของเศรษฐกิจไทย
3. การเปิดเสรีทางการค้ากับประเทศที่พัฒนาแล้ว ผู้ประกอบการภายในประเทศโดยเฉพาะวิสาหกิจขนาดกลางและขนาดย่อมต้องปรับตัวเพื่อพัฒนาผลิตภาพการผลิต และรูปแบบธุรกิจพัฒนามาตรฐานของอุตสาหกรรม ตลอดจนพัฒนาสินค้าที่เป็นมิตรต่อสิ่งแวดล้อม และมีความรับผิดชอบต่อสังคม/ชุมชนมากขึ้น
4. ตลาดเงิน ตลาดทุน และเศรษฐกิจโลกยังมีความเสี่ยงที่จะผันผวนตลอดช่วงแผนพัฒนาเศรษฐกิจและสังคมแห่งชาติฉบับที่ 12
5. ความเลือนไหลของกระแสวัฒนธรรมโลกส่งผลให้มีทั้งโอกาสและความเสี่ยงต่อวิถีชีวิต ทักษะคิดและความเชื่อในสังคม ตลอดจนความสัมพันธ์ระหว่างบุคคล กระบวนการเรียนรู้และพฤติกรรมการบริโภคของคนในประเทศ

การเปลี่ยนแปลงสภาพภูมิอากาศ (Climate Change) จะส่งผลกระทบต่อสถานการณ์ความเสื่อมโทรมของทรัพยากรธรรมชาติและสิ่งแวดล้อมให้มีความรุนแรงมากขึ้น รวมถึงส่งผลให้ภัยพิบัติทางธรรมชาติมีแนวโน้มเกิดบ่อยครั้งขึ้นและมีความรุนแรงมากขึ้นเช่นกัน ทำให้ข้อตกลงระหว่างประเทศเกี่ยวกับการเปลี่ยนแปลงสภาพภูมิอากาศจะทวีความเข้มข้น และเป็นแรงกดดันให้ประเทศไทยต้องเตรียมพร้อมรับการระลอกการปล่อยก๊าซเรือนกระจก ภายใต้กระแส การแข่งขันทางการค้า

ดังนั้น กรอบวิสัยทัศน์และเป้าหมายของแผนพัฒนาเศรษฐกิจและสังคมแห่งชาติ ฉบับที่ 12 จึงให้ความสำคัญกับการกำหนดทิศทางการพัฒนาที่มุ่งสู่การเปลี่ยนผ่านประเทศไทยจากประเทศที่มีรายได้ปานกลางไปสู่ประเทศที่มีรายได้สูง มีความมั่นคง และยั่งยืน สังคมอยู่ร่วมกันอย่างมีความสุขโดยได้กำหนดตำแหน่งทางยุทธศาสตร์ของประเทศ ให้ประเทศไทยเป็นประเทศรายได้สูง ที่มีการกระจายรายได้ได้อย่างเป็นธรรม เป็นศูนย์กลางด้านการขนส่งและโลจิสติกส์ของภูมิภาค สู่วิถีความเป็นชาติการค้าและบริการ (Trading and Service Nation) เป็นแหล่งผลิตสินค้าเกษตร อินทรีย์และเกษตรปลอดภัยแหล่งอุตสาหกรรมสร้างสรรค์และมีนวัตกรรมสูงที่เป็นมิตรต่อสิ่งแวดล้อม ซึ่งมีแนวทางการพัฒนา ดังนี้

1. การยกระดับศักยภาพการแข่งขันและการหลุดพ้นจากกับดักประเทศรายได้ปานกลางสู่รายได้สูง

2. ส่งเสริมด้านการวิจัยและพัฒนา
3. การพัฒนาผลิตภาพแรงงาน
4. การส่งเสริมผู้ประกอบการที่เข้มแข็งและพาณิชย์ดิจิทัล
5. การลงทุนโครงสร้างพื้นฐาน
6. ปรับโครงสร้างการผลิต

การพัฒนาศักยภาพคนตามช่วงวัยและการปฏิรูประบบเพื่อสร้างสังคมสูงวัยอย่างมีคุณภาพ

1. การพัฒนาศักยภาพคนในทุกช่วงวัยให้สนับสนุนการเจริญเติบโตของประเทศ
2. การยกระดับคุณภาพการศึกษาและการเรียนรู้ให้มีคุณภาพ เท่าเทียม

และทั่วถึง

3. การพัฒนาด้านสุขภาพ
4. การสร้างสภาพแวดล้อมและนวัตกรรมที่เอื้อต่อการดำรงชีพในสังคมสูงวัย

การลดความเหลื่อมล้ำในสังคม

1. การยกระดับรายได้และสร้างโอกาสในการประกอบอาชีพ

2. การจัดบริการทางสังคมให้ทุกคนตามสิทธิขั้นพื้นฐานและเน้นการสร้าง
ภูมิคุ้มกันระดับปัจเจกและสร้างการมีส่วนร่วมในกระบวนการตัดสินใจในการพัฒนาประเทศ

3. การสร้างความเสมอภาคในการเข้าถึงทรัพยากร

4. การเข้าถึงกระบวนการยุติธรรมอย่างเสมอภาค

การรองรับการเชื่อมโยงภูมิภาค และความเป็นเมือง

1. การลงทุนด้านโครงสร้างพื้นฐานและสิ่งอำนวยความสะดวกของเมือง

2. การพัฒนาด้านการขนส่งและโลจิสติกส์เชื่อมโยงกับเพื่อนบ้าน

3. ส่งเสริมการลงทุน การค้าชายแดน และการจัดตั้งเขตพัฒนาเศรษฐกิจพิเศษ

การสร้างการเจริญเติบโตทางเศรษฐกิจและสังคมที่เป็นมิตรกับสิ่งแวดล้อม

1. การรักษาทุนทางธรรมชาติเพื่อการเติบโตสีเขียว

2. ส่งเสริมการบริโภคที่เป็นมิตรกับสิ่งแวดล้อม

3. ส่งเสริมการผลิต การลงทุนและการสร้างงานสีเขียว

4. การจัดการมลพิษและรักษาคุณภาพสิ่งแวดล้อม

5. พัฒนาความร่วมมือด้านสิ่งแวดล้อมระหว่างประเทศ

6. เพิ่มขีดความสามารถในการปรับตัวเพื่อรองรับการเปลี่ยนแปลงสภาพ

ภูมิอากาศและการบริหารจัดการเพื่อลดความเสี่ยงด้านภัยพิบัติ

การบริหารราชการแผ่นดินที่มีประสิทธิภาพ

1. การสร้างความโปร่งใส

2. การพัฒนาบุคลากรภาครัฐ

3. การสร้างรูปแบบการพัฒนางานองค์กรปกครองส่วนท้องถิ่นไทย (อปท.)

ให้เหมาะสม

4. การสร้างระบบตรวจสอบ ติดตามและประเมินผล ที่มีประสิทธิภาพ

ทั้งนี้ แนวทางการพัฒนาของแผนพัฒนาเศรษฐกิจและสังคมแห่งชาติฉบับที่ 12

ข้างต้นจำเป็นต้องใช้คนเป็นศูนย์กลางของการพัฒนาอย่างมีส่วนร่วมด้วย จึงจะทำให้พัฒนาประเทศ
ได้อย่างมีประสิทธิภาพ นอกจากแผนพัฒนาเศรษฐกิจและสังคมแห่งชาติที่ได้วางเป็นกรอบแนวทาง
หลักให้ภาคส่วนต่าง ๆ ไปยึดเป็นกรอบแนวทางในการผลิตและพัฒนากำลังคน นำมาซึ่งการกำหนด
นโยบายของภาครัฐ แผนการบริหารราชการแผ่นดิน พระราชบัญญัติกฎระเบียบและแผนงาน

2.3 นโยบายของรัฐบาล

ในทุกรัฐบาลที่ผ่านมาได้วางแผนการบริหารราชการแผ่นดิน ยึดตามกรอบ
แผนพัฒนาเศรษฐกิจและสังคมแห่งชาติรวมทั้งแผนการผลิตและพัฒนากำลังคน ในรัฐบาล

นางสาวยิ่งลักษณ์ ชินวัตร เป็นนายกรัฐมนตรีได้แผนการบริหารราชการแผ่นดิน พ.ศ. 2555-2558 (ออกจากตำแหน่งในปี พ.ศ. 2557) ได้

วางกลยุทธ์การพัฒนาการศึกษาโดยย่อ มีดังนี้

1. ยกกระดับองค์ความรู้ให้ได้มาตรฐานสากล จัดให้มีโครงการตำราแห่งชาติ ที่บรรจุความรู้ที่ก้าวหน้าและได้มาตรฐาน ให้มีโรงเรียนและสถาบันอาชีวศึกษาคุณภาพสูงในทุกพื้นที่ และให้มีครูดีเพียงพอในทุกห้องเรียน
2. จัดการศึกษาชั้นอุดมศึกษาและอาชีวศึกษาให้สอดคล้องกับตลาดแรงงาน ทั้งในเชิงปริมาณและคุณภาพ สนับสนุนให้ผู้สำเร็จการศึกษามีงานทำได้ทันทีโดยความร่วมมือระหว่างแหล่งงานกับสถานศึกษา
3. สนับสนุนการวิจัยและพัฒนาเพื่อสร้างทุนปัญญาของชาติพัฒนา มหาวิทยาลัยให้มุ่งสู่การเป็นมหาวิทยาลัยวิจัยระดับโลก
4. ปรับปรุงโครงสร้างระบบบริหารการศึกษาโดยการกระจายอำนาจสู่พื้นที่ สร้างโอกาสทางการศึกษา กระจายโอกาสทางการศึกษาในสังคมไทย
5. ดำเนินการลดข้อจำกัดของการเข้าถึงการศึกษา ระดับอุดมศึกษาและอาชีวศึกษาชั้นสูงโดยจัดให้มี “โครงการเงินกู้เพื่อ การศึกษาที่ผูกพันกับบรยายได้ในอนาคต”
6. ปฏิรูปครูยกฐานะครูพัฒนาระบบความก้าวหน้าของครูโดยใช้การประเมินเชิงประจักษ์ที่อิงขีดความสามารถและวัดผลสัมฤทธิ์ของการจัดการศึกษาเป็นหลัก และจัดระบบ การศึกษาฝึกอบรมเพื่อพัฒนาคุณภาพครูอย่างต่อเนื่อง

ส่วนนโยบายด้านการศึกษา รัฐบาลพลเอกประยุทธ์ จันทร์โอชา นายกรัฐมนตรี รัฐบาลนี้เข้ามาสืบทอดงานและสานต่อภารกิจจากการที่คณะรักษาความสงบแห่งชาติ (คสช.) โดยกำหนดแนวทางการแก้ปัญหาของประเทศไว้ก่อนแล้วเป็น 3 ระยะ โดยระยะแรก ได้มุ่งเน้น ระวังยับยั้งความแตกแยก ยุติการใช้กำลังและอาวุธสงครามก่อความรุนแรง แก้ไขผลกระทบจากการ ที่รัฐบาลและรัฐสภาก่อนหน้านี้ในอยู่ในสภาพที่ไม่อาจปฏิบัติหน้าที่ได้ตามปกติมากกว่า 6 เดือน ตลอดจนได้เร่งแก้ไขปัญหาคความเดือดร้อนเฉพาะหน้าของประชาชน และมุ่งนำความสงบสุข ความสงบกลับคืนสู่ประเทศ จากนั้นเพียง 2 เดือน ก็เข้าสู่ ระยะที่สองด้วยการประกาศใช้รัฐธรรมนูญ ฉบับชั่วคราว การจัดตั้งสภานิติบัญญัติแห่งชาติ (สนช.) การเสนอร่าง พ.ร.บ. งบประมาณรายจ่าย ประจำปีงบประมาณ พ.ศ.2558 และการจัดตั้งคณะรัฐมนตรีชุดนี้หลังจากนั้น คสช.จะลดบทบาทและ ภารกิจเป็นที่ปรึกษาและทำงานร่วมกับคณะรัฐมนตรีในการพิจารณาหรือแก้ไขปัญหาเกี่ยวกับ ความสงบเรียบร้อยหรือความมั่นคงของชาติและได้มีการจัดตั้งสภาปฏิรูปแห่งชาติและ คณะกรรมการยกร่างรัฐธรรมนูญ เพื่อออกแบบวางรากฐานทางการเมือง เศรษฐกิจ และสังคม อันมั่นคงให้แก่ประเทศก่อนจะส่งผ่านไปสู่ระยะที่สาม คือ การประกาศใช้รัฐธรรมนูญฉบับถาวร

และการจัดการเลือกตั้งทั่วไป เงื่อนไขดังกล่าว ถือเป็นพันธกิจที่รัฐบาลจะยังคงยึดมั่นและดำเนินการต่อไป ซึ่งรัฐบาลพลเอกประยุทธ์ จันทร์โอชา ได้กำหนดนโยบายด้านการศึกษาไว้ใน ข้อที่ 4 การศึกษา และเรียนรู้การทะนุบำรุงศาสนา ศิลปะและวัฒนธรรมและนโยบายด้านการวิจัย และข้อที่ 8 การพัฒนาและส่งเสริมการใช้ประโยชน์จากวิทยาศาสตร์เทคโนโลยีการวิจัยและพัฒนา และนวัตกรรม โดยนโยบายด้านการศึกษาของรัฐบาลทั้ง 2 ข้อ มีรายละเอียดกล่าว คือ นโยบายของรัฐบาลด้านที่ 4 การศึกษาและเรียนรู้การทะนุบำรุงศาสนา ศิลปะและวัฒนธรรมรัฐบาลจะนำการศึกษา ศาสนา ศิลปวัฒนธรรม ความภาคภูมิใจในประวัติศาสตร์และความเป็นไทยมาใช้สร้างสังคมให้เข้มแข็งอย่างมีคุณภาพและคุณธรรมควบคู่กัน ดังนี้

1. จัดให้มีการปฏิรูปการศึกษาและการเรียนรู้โดยให้ความสำคัญทั้งการศึกษาในระบบและการศึกษาทางเลือกไปพร้อมกัน เพื่อสร้างคุณภาพของคนไทยให้สามารถเรียนรู้พัฒนาตนได้เต็มตามศักยภาพ ประกอบอาชีพ และดำรงชีวิตได้โดยมีความใฝ่รู้และทักษะที่เหมาะสม เป็นคนดี มีคุณธรรม สร้างเสริมคุณภาพการเรียนรู้โดยเน้น การเรียนรู้เพื่อสร้างสัมมาชีพในพื้นที่ ลดความเหลื่อมล้ำ และพัฒนากำลังคนให้เป็นที่ต้องการเหมาะสมกับพื้นที่ ทั้งในด้านการเกษตร อุตสาหกรรม และธุรกิจบริการ

2. ในระยะเฉพาะหน้า จะปรับเปลี่ยนการจัดสรรงบประมาณสนับสนุนการศึกษา ให้สอดคล้องกับ ความจำเป็นของผู้เรียนและลักษณะพื้นที่ของสถานศึกษา และปรับปรุง รวมทั้งบูรณาการระบบการกู้ยืมเงินเพื่อ การศึกษาให้มีประสิทธิภาพ เพื่อเพิ่มโอกาสแก่ผู้ยากจนหรือด้อยโอกาส จัดระบบการสนับสนุนให้เยาวชนและประชาชนทั่วไปมีสิทธิเลือกรับบริการการศึกษาทั้งในระบบโรงเรียนและนอกโรงเรียนโดยจะพิจารณาจัดให้มีคูปอง การศึกษาเป็นแนวทางหนึ่ง

3. ให้องค์กรภาคประชาสังคม ภาคเอกชน องค์กรปกครองส่วนท้องถิ่น และประชาชนทั่วไป มีโอกาสร่วมจัดการการศึกษาที่มีคุณภาพและทั่วถึง และร่วมในการปฏิรูป การศึกษาและการเรียนรู้กระจายอำนาจการบริหารจัดการศึกษาสู่สถานศึกษาเขตพื้นที่การศึกษา และองค์กรปกครองส่วนท้องถิ่นตามศักยภาพและความพร้อม โดยให้สถานศึกษาสามารถเป็นนิติบุคคลและบริหารจัดการได้อย่างอิสระและคล่องตัวขึ้น

4. พัฒนาคอนเทนต์ความรู้โดยส่งเสริมการเรียนรู้ตลอดชีวิต เพื่อให้สามารถมีความรู้ และทักษะใหม่ที่ สามารถประกอบอาชีพได้หลากหลายตามแนวโน้มการจ้างงานในอนาคต ปรับกระบวนการเรียนรู้และหลักสูตรให้เชื่อมโยงกับภูมิสังคม โดยบูรณาการความรู้และคุณธรรมเข้าด้วยกันเพื่อให้เอื้อต่อการพัฒนาผู้เรียนทั้งในด้านความรู้ทักษะ การใฝ่เรียนรู้การแก้ปัญหา การรับฟังความเห็นผู้อื่น การมีคุณธรรม จริยธรรมและความเป็นพลเมืองดีโดยเน้นความร่วมมือระหว่างผู้เกี่ยวข้องทั้งในและนอกโรงเรียน

5. ส่งเสริมอาชีวศึกษาและการศึกษาระดับวิทยาลัยชุมชน เพื่อสร้างแรงงานที่มีทักษะโดยเฉพาะในท้องถิ่นที่มีความต้องการแรงงาน และพัฒนาคุณภาพมาตรฐานการศึกษาให้เชื่อมโยงกับมาตรฐานวิชาชีพ

6. พัฒนาระบบการผลิตและพัฒนาครูที่มีคุณภาพและมีจิตวิญญาณของความเป็นครูเน้นครูผู้สอนให้มีวุฒิตรงตามวิชาที่สอน นำเทคโนโลยีสารสนเทศและเครื่องมือที่เหมาะสมมาใช้ในการเรียนการสอน เพื่อเป็นเครื่องมือช่วยครูหรือเพื่อการเรียนรู้ด้วยตนเอง เช่น การเรียนทางไกล การเรียนโดยระบบอิเล็กทรอนิกส์ เป็นต้น รวมทั้งปรับระบบการประเมินสมรรถนะที่สะท้อนประสิทธิภาพการจัดการเรียนการสอนและการพัฒนาคุณภาพ ผู้เรียนเป็นสำคัญ

7. ทะนุบำรุงและอุปถัมภ์พระพุทธศาสนาและศาสนาอื่น ๆ สนับสนุนให้องค์กรทางศาสนามีบทบาทสำคัญในการปลูกฝังคุณธรรม จริยธรรม ตลอดจนพัฒนาคุณภาพชีวิต สร้างสันติสุขและความปรองดองสมานฉันท์ในสังคมไทยอย่างยั่งยืน และมีส่วนร่วมในการพัฒนาสังคมตามความพร้อม

8. อนุรักษ์ฟื้นฟูและเผยแพร่มรดกทางวัฒนธรรม ภาษาไทยและภาษาถิ่น ภูมิปัญญาท้องถิ่น รวมทั้งความหลากหลายของศิลปวัฒนธรรมไทย เพื่อการเรียนรู้สร้างความภาคภูมิใจในประวัติศาสตร์และความเป็นไทย นำไปสู่การสร้างความสัมพันธ์อันดีในระดับประชาชนระดับชาติระดับภูมิภาค และระดับนานาชาติ ตลอดจนเพิ่มมูลค่าทางเศรษฐกิจให้แก่ประเทศ

9. สนับสนุนการเรียนรู้ภาษาต่างประเทศ วัฒนธรรมของประเทศเพื่อนบ้านและวัฒนธรรมสากล และการสร้างสรรค์งานศิลปะและวัฒนธรรมที่เป็นสากล เพื่อเตรียมเข้าสู่เสาหลักวัฒนธรรมของประชาคมอาเซียน และเพื่อการเป็นส่วนหนึ่งของประชาคมโลก

10. ปลูกฝังค่านิยมและจิตสำนึกที่ดีรวมทั้งสนับสนุนการผลิตสื่อคุณภาพ เพื่อเปิดพื้นที่สาธารณะให้เยาวชนและประชาชนได้มีโอกาสแสดงออกอย่างสร้างสรรค์

นโยบายรัฐบาลด้าน 8 การพัฒนาและส่งเสริมการใช้ประโยชน์จากวิทยาศาสตร์ เทคโนโลยีการวิจัยและพัฒนาและนวัตกรรม รัฐบาลให้ความสำคัญต่อการวิจัย การพัฒนาต่อยอด และการสร้างนวัตกรรมเพื่อนำไปสู่การผลิตและบริการที่ทันสมัย ดังนี้

1. สนับสนุนการเพิ่มค่าใช้จ่ายในการวิจัยและพัฒนาของประเทศเพื่อมุ่งไปสู่เป้าหมายให้ไม่ต่ำกว่าร้อยละ 1 ของรายได้ประชาชาติและมีสัดส่วนรัฐต่อเอกชน 30 : 70 ตามแผนพัฒนาเศรษฐกิจและสังคมแห่งชาติทั้งนี้เพื่อให้ประเทศมีความสามารถในการแข่งขัน และมีความก้าวหน้าทัดเทียมกับประเทศอื่นที่มีระดับการพัฒนาใกล้เคียงกัน และจัดระบบบริหารงานวิทยาศาสตร์เทคโนโลยีวิจัย และนวัตกรรมให้มีเอกภาพและประสิทธิภาพ โดยให้มีความเชื่อมโยงกับภาคเอกชน

2. เร่งเสริมสร้างสังคมนวัตกรรม โดยส่งเสริมระบบการเรียนการสอนที่เชื่อมโยงระหว่างวิทยาศาสตร์ เทคโนโลยีวิศวกรรมศาสตร์และคณิตศาสตร์การผลิตกำลังคนในสาขาที่ขาดแคลน การเชื่อมโยงระหว่างการเรียนรู้กับการทำงาน การให้บุคลากรด้านการวิจัยของภาครัฐสามารถไปทำงานในภาคเอกชน และการให้อุตสาหกรรมขนาดกลางและขนาดย่อมมีช่องทางได้เทคโนโลยี โดยความร่วมมือจากหน่วยงานและสถานศึกษาภาครัฐ

3. ปฏิรูประบบการให้สิ่งจูงใจ ระเบียบ และกฎหมายที่เป็นอุปสรรคต่อการนำงานวิจัยและพัฒนาไปต่อยอดหรือใช้ประโยชน์รวมทั้งส่งเสริมการจัดทำแผนพัฒนาการวิจัยและพัฒนาในระดับภาคหรือกลุ่มจังหวัด เพื่อให้ตรงกับความต้องการของท้องถิ่น ผลักดันงานวิจัยและพัฒนาไปสู่การใช้ประโยชน์เชิงพาณิชย์โดยส่งเสริมความร่วมมือระหว่างมหาวิทยาลัย หน่วยงานวิจัยของรัฐและภาคเอกชน

4. ส่งเสริมให้โครงการลงทุนขนาดใหญ่ของประเทศ เช่น ด้านพลังงาน สะอาด ระบบรางยานยนต์ ไฟฟ้า การจัดการน้ำและขยะ ใช้ประโยชน์จากผลการศึกษาวิจัยและพัฒนาและนวัตกรรมของไทยตามความเหมาะสม ไม่เพียงแต่จะใช้เทคโนโลยีจากต่างประเทศส่งเสริมการใช้เครื่องมือ วัสดุและสินค้าอื่น ๆ ที่เป็นผลจากการวิจัยและพัฒนาภายในประเทศในวงกว้าง โดยจัดให้มีนโยบายจัดซื้อจัดจ้างของภาครัฐที่เอื้ออำนวย เพื่อสร้างโอกาสการพัฒนาเทคโนโลยีของประเทศ ในกรณีที่ต้องจำเป็นต้องจัดซื้อวัสดุอุปกรณ์หรือเทคโนโลยีจากต่างประเทศ จะให้มีเงื่อนไขการถ่ายทอดเทคโนโลยีเพื่อให้สามารถพึ่งตนเองได้ในอนาคตด้วย

5. ปรับปรุงและจัดเตรียมให้มีโครงสร้างพื้นฐานด้านวิทยาศาสตร์และเทคโนโลยีด้านการวิจัยและพัฒนา และด้านนวัตกรรมซึ่งเป็นโครงสร้างพื้นฐานทางปัญญาที่สำคัญในการต่อยอดสู่การใช้เชิงพาณิชย์ของภาคอุตสาหกรรมให้มีความพร้อม ทันสมัย และกระจายในพื้นที่ต่าง ๆ เช่น การพัฒนาระบบเทคโนโลยีสารสนเทศ การตั้งศูนย์วิเคราะห์ห้องปฏิบัติการ สถาบัน และศูนย์วิจัย เป็นต้น

จะเห็นได้ว่าทั้งรัฐบาลนางสาวยิ่งลักษณ์ชินวัตร และรัฐบาลพลเอกประยุทธ์ จันทร์โอชา ได้ให้ความสำคัญด้านการศึกษาเป็นอย่างมาก ทั้งการปฏิรูปการศึกษาและการเรียนรู้ โดยให้ความสำคัญทั้งการศึกษาในระบบ และการศึกษาทางเลือกไปพร้อมกัน เพื่อสร้างคุณภาพของคนไทยให้สามารถเรียนรู้พัฒนาตนได้เต็มตามศักยภาพ ประกอบอาชีพ และดำรงชีวิตได้โดยมีความใฝ่รู้และทักษะที่เหมาะสม และเน้นในเรื่องการพัฒนาและส่งเสริมการใช้ประโยชน์จากวิทยาศาสตร์เทคโนโลยีการวิจัยและพัฒนาและนวัตกรรม รัฐบาลให้ความสำคัญต่อการวิจัย การพัฒนาต่อยอด และการสร้างนวัตกรรมเพื่อนำไปสู่การผลิตและบริการที่ทันสมัยโดยเร่งเสริมสร้างสังคมนวัตกรรม โดยส่งเสริมระบบการเรียนการสอนที่เชื่อมโยงระหว่างวิทยาศาสตร์เทคโนโลยี วิศวกรรมศาสตร์และคณิตศาสตร์การผลิตกำลังคนในสาขาที่ขาดแคลน การเชื่อมโยงระหว่าง

การเรียนรู้กับการทำงาน การให้บุคลากรด้านการวิจัยของภาครัฐสามารถไปทำงานในภาคเอกชน และการให้อุตสาหกรรมขนาดกลางและขนาดย่อมมีช่องทางได้เทคโนโลยีโดยความร่วมมือจากหน่วยงานและสถานศึกษาภาครัฐ

2.4 แผนพัฒนาจังหวัดและแผนพัฒนากลุ่มจังหวัด

ตามพระราชบัญญัติระเบียบบริหารราชการแผ่นดิน ได้บัญญัติให้จังหวัด และกลุ่มจังหวัดทำแผนพัฒนาจังหวัดและแผนพัฒนากลุ่มจังหวัดให้สอดคล้องกับแนวทางการพัฒนา เศรษฐกิจและสังคมแห่งชาติและตอบสนองความต้องการของประชาชนในท้องถิ่น เน้นการมีส่วนร่วม ของทุกภาคส่วนจากทุกจังหวัด เพื่อสนับสนุนจังหวัดและกลุ่มจังหวัดให้สามารถวางกรอบแนวทางใน การจัดทำแผนพัฒนาจังหวัดและแผนพัฒนากลุ่มจังหวัดให้เหมาะสมกับความต้องการในพื้นที่ของ ตนเอง เพราะการบริหารงานเชิงยุทธศาสตร์กลุ่มจังหวัดเป็นรูปแบบของการบริหารงานแบบ บูรณาการรวมกลุ่มจังหวัดที่มีความสัมพันธ์เชื่อมโยงในด้านต่าง ๆ เข้าร่วมกันแก้ไขปัญหาระหว่าง จังหวัดได้อย่างมีประสิทธิภาพ โดยในแต่ละภูมิภาคมีบริบทด้านการพัฒนาคนและสังคมให้มีคุณภาพ และยกระดับคุณภาพชีวิตตามความต้องการในมิติพื้นที่โดยแบ่งตามกลุ่มจังหวัด 18 กลุ่ม มีรายละเอียดดังนี้

1. ภาคกลาง

1.1 กลุ่มจังหวัดภาคกลางตอนบน 1 ประกอบด้วย นนทบุรี ปทุมธานี พระนครศรีอยุธยา และสระบุรี สนับสนุนการผลิตและพัฒนากำลังคนเพื่อมุ่งเน้นให้กลุ่มจังหวัดเป็น ผู้นำในภูมิภาคด้านอุตสาหกรรมสะอาด ส่งเสริมการรวมกลุ่มอุตสาหกรรมในการพัฒนาเทคโนโลยี เครื่องจักร ส่งเสริมการวิจัยและพัฒนาการออกแบบผลิตภัณฑ์และคุณภาพวัตถุดิบ สร้างมูลค่าเพิ่ม ของห่วงโซ่การผลิตในกลุ่มอุตสาหกรรมเขตอุตสาหกรรมนนทบุรี ปทุมธานี พระนครศรีอยุธยา และ สระบุรี และการพัฒนาอนุรักษ์แหล่งท่องเที่ยวเพื่อให้เป็นแหล่งท่องเที่ยวทางมรดกโลก ซึ่งมีบริบทด้าน การพัฒนากำลังคนและสังคมให้มีคุณภาพ และยกระดับคุณภาพชีวิต ดังนี้

1.1.1 ส่งเสริมและสนับสนุนสร้างโอกาสการเรียนรู้ตลอดชีวิตด้วย ระบบและวิธีการที่หลากหลายทันสมัย และมีคุณภาพภายใต้หลักธรรมาภิบาล

1.1.2 ป้องกันและปราบปรามการทุจริตในกลุ่มจังหวัดโดยใช้มาตรการ ทางสังคมและกระบวนการยุติธรรมอย่างเป็นรูปธรรม

1.1.3 เร่งรัดพัฒนาให้ประชาชนมีความสามารถ ทักษะในการ พึ่งตนเองและสามารถทำงานตามความต้องการของตลาดแรงงานในกลุ่มจังหวัด

1.1.4 พัฒนาระบบฐานข้อมูลสารสนเทศของกลุ่มจังหวัดเพื่อการสร้าง สังคมให้มีคุณภาพและยกระดับคุณภาพชีวิต

1.1.5 ส่งเสริมให้มีการจัดการด้านสังคมต่อชุมชน ภาคเอกชน

ในกลุ่มจังหวัด

1.1.6 สร้างความเข้มแข็งให้สถาบันครอบครัวและพัฒนาศักยภาพ

คุ้มครองสมาชิกทุกช่วงวัยอย่างเป็นองค์รวม

1.2 กลุ่มจังหวัดภาคกลางตอนบน 2 ประกอบด้วย ชัยนาท ลพบุรีสิงห์บุรี และอ่างทอง สนับสนุนการผลิตและพัฒนากำลังคนเพื่อมุ่งเน้นการรักษาความมั่นคงทางอาหาร โดยการดูแลรักษาฐานทรัพยากรเกษตรที่สำคัญ การสร้างมูลค่าเพิ่มผลิตภัณฑ์หลักในพื้นที่ ส่งเสริมการใช้ประโยชน์วัสดุเหลือใช้ทางการเกษตร และอุตสาหกรรม พัฒนาการผลิตอาหาร ส่งออกประเภท ธัญพืช พืชไร่ ปศุสัตว์ พัฒนาเขตอุตสาหกรรมสิงห์บุรีพัฒนาแหล่งท่องเที่ยวเชิงอนุรักษ์และผลิตภัณฑ์จากภูมิปัญญาท้องถิ่น และพัฒนาเส้นทางขนส่งตลอดลำน้ำ ซึ่งมีบริบทด้านการพัฒนากำลังคนและสังคมให้มีคุณภาพ และยกระดับคุณภาพชีวิต ดังนี้

1.2.1 การรักษาความมั่นคงทางอาหาร โดยการดูแลรักษาฐานทรัพยากรการเกษตรที่สำคัญ ได้แก่ ที่ดินและแหล่งน้ำ กำหนดการใช้ที่ดินตามสมรรถนะของดินและกำหนดมาตรการคุ้มครองป้องกันการรุกร้ำพื้นที่ทำการเกษตรของโรงงานอุตสาหกรรมและชุมชน

1.2.2 สร้างมูลค่าเพิ่มผลิตภัณฑ์หลักในพื้นที่ ด้วยการส่งเสริมการวิจัยและพัฒนาผลผลิตทางการเกษตรและภูมิปัญญาของชาวบ้าน ที่เป็นที่ต้องการของตลาด พัฒนาการบรรจุภัณฑ์ พัฒนาสลากสรรพคุณ และการหาตลาดใหม่

1.2.3 ส่งเสริมพัฒนาการใช้ประโยชน์วัสดุเหลือใช้ทางการเกษตร และอุตสาหกรรมสร้างมูลค่าเพิ่มจากวัสดุเหลือใช้จากการผลิต ได้แก่ มูลสัตว์ ฟางข้าว เพื่อทำเป็นพลังงานทดแทน อาทิการหมักก๊าซใช้ในครัวเรือน ใช้ในการแปรรูปการเกษตรและอุตสาหกรรม

1.2.4 พัฒนาเป็นฐานการผลิตอาหารส่งออก ประเภทธัญพืช พืชไร่ และปศุสัตว์ให้ตรงความต้องการของตลาด โดยนำการวิทยาศาสตร์และเทคโนโลยีมาใช้ในการพัฒนาการเกษตรและเพิ่มคุณภาพสินค้า

1.2.5 พัฒนาระบบมาตรฐานสินค้าเกษตรและความปลอดภัยของอาหาร โดยพัฒนากระบวนการผลิตเข้าสู่ระบบ Good Agricultural Practice (GAP) และ Good Manufacturing Practice (GMP) ด้วยการส่งเสริมกิจกรรมการเกษตรที่รักษาระบบนิเวศ ได้แก่ เกษตรธรรมชาติเกษตรอินทรีย์ เกษตรปลอดสารพิษ รวมทั้งกระบวนการแปรรูปสินค้าเกษตร

1.2.6 พัฒนาเป็นแหล่งท่องเที่ยวเชิงอนุรักษ์และผลิตภัณฑ์จากภูมิปัญญาท้องถิ่นโดยพัฒนาการบริการ ให้เชื่อมโยงแหล่งท่องเที่ยวกับแหล่งผลิตภัณฑ์จากภูมิปัญญาท้องถิ่น รวมทั้งพัฒนาและสนับสนุนแหล่งที่พักลักษณะโฮมสเตย์ในจุดท่องเที่ยว

1.2.7 พัฒนาเส้นทางขนส่งตลอดลำน้ำ และจุดกระจายสินค้า โดยเร่งพัฒนาและฟื้นฟูเส้นทางทางการขนส่งทางน้ำให้สามารถใช้ประโยชน์ได้ตลอดทั้งปีรวมทั้งพัฒนาเขตส่งเสริมอุตสาหกรรมเพื่อรองรับการขนส่งสินค้าทางน้ำ

1.3 กลุ่มจังหวัดภาคกลางตอนล่าง 1 ประกอบด้วย นครปฐม ราชบุรี กาญจนบุรีและสุพรรณบุรีสนับสนุนการผลิตและส่งออกสินค้าเกษตรอุตสาหกรรมด้วยระบบการผลิตที่ปลอดภัยต่อสิ่งแวดล้อม เขตอุตสาหกรรมราชบุรีจัดตั้งศูนย์เครือข่ายการศึกษาขั้นอุดมศึกษาและสนับสนุนสถาบันการศึกษา ส่งเสริมการท่องเที่ยวเชิงนิเวศ และส่งเสริมการจัดตั้งศูนย์อุตสาหกรรมบริเวณชายแดน ซึ่งมีบริบทด้านการพัฒนากำลังคนและสังคมให้มีคุณภาพ และยกระดับคุณภาพชีวิต ดังนี้

1.3.1 พัฒนาปัจจัยพื้นฐานสำหรับการเกษตร

1.3.2 พัฒนาคุณภาพและลดต้นทุนการผลิตสินค้าเกษตรและเกษตรอุตสาหกรรม (พัฒนาระบบการผลิตให้มีประสิทธิภาพ โดยคำนึงถึงสิ่งแวดล้อมและความปลอดภัย)

1.3.3 พัฒนาระบบตลาดกลางสินค้าเกษตร (ยกระดับตลาดกลางสินค้าเกษตรให้ได้มาตรฐานสากล)

1.3.4 การแปรรูปและสร้างมูลค่าเพิ่มรวมทั้งส่งเสริมและพัฒนากการใช้พลังงานทดแทนจากการแปรรูปพืชพลังงานและวัสดุเหลือใช้จากภาคการเกษตร

1.3.5 พัฒนาบุคลากรทางการเกษตร รวมทั้งส่งเสริมการสืบทอดวัฒนธรรมและวิถีชีวิตทางการเกษตรให้กับเกษตรกรรุ่นใหม่

1.3.6 พัฒนาระดับแหล่งท่องเที่ยวกิจกรรมการท่องเที่ยวและบริการที่มีคุณภาพตอบสนองความต้องการของตลาด

1.3.7 ส่งเสริมการรวมกลุ่มของประชาชนเพื่อเพิ่มประสิทธิภาพและมูลค่าผลผลิตของสินค้าผลิตภัณฑ์ชุมชนและท้องถิ่น และวิสาหกิจขนาดกลางและขนาดย่อม (SME)

1.3.8 ส่งเสริมพัฒนาความสัมพันธ์ระหว่างประเทศและการค้าผ่านแดน

1.4 กลุ่มจังหวัดภาคกลางตอนล่าง 2 ประกอบด้วย เพชรบุรี ประจวบคีรีขันธ์สมุทรสาคร และสมุทรสงคราม สนับสนุนการผลิตกำลังคนเพื่อมุ่งเน้นการศึกษาวิจัยการจัดตั้งศูนย์ประมงครบวงจรและอุตสาหกรรมต่อเนื่องเขตอุตสาหกรรมสมุทรสาคร ส่งเสริมงานวิจัยพัฒนาการแปรรูปผลผลิตทางการเกษตรและสัตว์น้ำ สนับสนุนการขยายการก่อสร้างท่าเรือน้ำลึกที่จังหวัดประจวบคีรีขันธ์และพัฒนาเครือข่ายการท่องเที่ยวเชื่อมโยงสหภาพพม่าและฝั่งอ่าวไทย ตะวันออก-ตะวันตก ซึ่งมีบริบทด้านการพัฒนากำลังคนและสังคมให้มีคุณภาพ และยกระดับคุณภาพชีวิต ดังนี้

1.4.1 พัฒนารฐานเศรษฐกิจหลักของประเทศให้มีการพัฒนาอย่างต่อเนื่อง โดยมีแนวทางในการพัฒนาทั้งทางด้านอุตสาหกรรม เกษตร ท่องเที่ยว การค้า การลงทุนและการบริการ และการพัฒนาระบบโลจิสติกส์และโครงสร้างพื้นฐานใหม่ประสิทธิภาพ พัฒนาศักยภาพคน สังคม และชุมชนให้มีคุณภาพ มีธรรมาภิบาล โดยมีแนวทางในการพัฒนาทั้ง ทางด้านการศึกษา สุขภาวะ สถาบันครอบครัว ชุมชน และสังคม และพัฒนาศักยภาพของชุมชน และท้องถิ่น

1.4.2 อนุรักษ์ ฟื้นฟูและพัฒนาทรัพยากรธรรมชาติและสิ่งแวดล้อม ใหม่ความสมดุลต่อระบบนิเวศ

1.4.3 เสริมสร้างศักยภาพการพัฒนาเมืองและพื้นที่ชายแดน ตามแนวเส้นทางเชื่อมโยงทางเศรษฐกิจกับประเทศเพื่อนบ้านทั้งแนวเหนือ-ใต้และตะวันออก- ตะวันตก

1.4.4 บริหารจัดการพัฒนาพื้นที่เมืองและชนบทอย่างมีส่วนร่วม และเกื้อกูลกัน

1.5 กลุ่มจังหวัดภาคกลางตอนกลาง ประกอบด้วย สมุทรปราการ ฉะเชิงเทรา นครนายกปราจีนบุรีและสระแก้ว มุ่งเน้นการสร้างมูลค่าการผลิตให้สูงขึ้น การป้องกันการ ขยายตัวของพื้นที่ชุมชนและอุตสาหกรรมเพื่อไม่ให้บุกรุกพื้นที่เกษตรที่อุดมสมบูรณ์ เพิ่มประสิทธิภาพ และมาตรฐานด้านความปลอดภัยของสินค้าเกษตร ยกระดับคุณภาพผลิตภัณฑ์ของกลุ่มอุตสาหกรรม สู่สากล ขยายเครือข่ายอุตสาหกรรมขนาดกลางและขนาดย่อม เขตอุตสาหกรรมสมุทรปราการ ฉะเชิงเทรา ปราจีนบุรีสระแก้ว ส่งเสริมการวิจัยและพัฒนา รวมทั้งการออกแบบนวัตกรรม เพิ่มประสิทธิภาพระบบโลจิสติกส์ให้สมบูรณ์ยิ่งขึ้น

2. ภาคเหนือ

2.1 กลุ่มจังหวัดภาคเหนือตอนบน 1 ประกอบด้วย เชียงใหม่ ลำพูน ลำปาง และแม่ฮ่องสอน มีทิศทางการพัฒนาด้านการฟื้นฟูทรัพยากรธรรมชาติพัฒนาบริการพื้นฐาน ของเมืองและสิ่งแวดล้อม พัฒนาโครงข่ายคมนาคม และสร้างมูลค่าเพิ่มทางภาคการผลิตและบริการ บนพื้นฐานของความรู้และวัฒนธรรม ภูมิปัญญา

2.2 กลุ่มจังหวัดภาคเหนือตอนบน 2 ประกอบด้วย เชียงราย พะเยา แพร่ และน่าน มุ่งพัฒนาเชียงรายให้เป็นประตูการค้า การลงทุน พัฒนาการเกษตรอินทรีย์ พัฒนาการ ท่องเที่ยวชายแดนและการท่องเที่ยว อนุรักษ์และสืบสานวัฒนธรรมล้านนาและภูมิปัญญาท้องถิ่น และเร่งฟื้นฟูทรัพยากรธรรมชาติ

2.3 กลุ่มจังหวัดภาคเหนือตอนล่าง 1 ประกอบด้วย สุโขทัย ตาก เพชรบูรณ์อุตรดิตถ์และพิษณุโลก เน้นการสนับสนุนให้เกิดความมั่นคงด้านทรัพยากรธรรมชาติป่าไม้

และน้ำ สร้างมูลค่าเพิ่มการท่องเที่ยวเชิงประวัติศาสตร์และศาสนา การพัฒนาให้เป็นศูนย์กลางการค้า บริการ การขนส่ง และการกระจายสินค้า

2.4 กลุ่มจังหวัดภาคเหนือตอนล่าง 2 ประกอบด้วย กำแพงเพชร นครสวรรค์ พิจิตรและอุทัยธานีเน้นพัฒนาข้าวและผลิตภัณฑ์แปรรูปการเกษตรอย่างครบวงจร พัฒนาอุตสาหกรรมพลังงานทดแทนจากผลผลิตและวัสดุทางการเกษตร พัฒนาให้เป็นศูนย์กลาง การกระจายสินค้า พัฒนาแหล่งท่องเที่ยวที่มีความโดดเด่น และการอนุรักษ์ทรัพยากรธรรมชาติและสิ่งแวดล้อม

3. ภาคตะวันออกเฉียงเหนือ

3.1 กลุ่มจังหวัดภาคตะวันออกเฉียงเหนือตอนบน 1 ประกอบด้วย อุตรดิตถ์หนองคาย หนองบัวลำภูและเลย เน้นการฟื้นฟูระบบนิเวศเพื่อรักษาสมดุลธรรมชาติการปรับ โครงสร้างการผลิตด้านการเกษตร การส่งเสริมการค้า การลงทุนและการท่องเที่ยวเชื่อมโยงกับ ประเทศเพื่อนบ้าน

3.2 กลุ่มจังหวัดภาคตะวันออกเฉียงเหนือตอนบน 2 ประกอบด้วย สกลนคร นครพนมและมุกดาหารเน้นให้ความสำคัญกับความร่วมมือทางเศรษฐกิจกับ ประเทศเพื่อนบ้าน เพิ่มประสิทธิภาพการผลิตสินค้าการเกษตร ส่งเสริมพื้นที่ชลประทาน และการทำปศุสัตว์โดยเฉพาะโคเนื้อ

3.3 กลุ่มจังหวัดภาคตะวันออกเฉียงเหนือตอนกลาง ประกอบด้วย ขอนแก่น กาฬสินธุ์ มหาสารคาม และร้อยเอ็ด เน้นการพัฒนาโครงสร้างพื้นฐานของเมืองรองรับ การเป็นศูนย์กลางการค้าบริการและการลงทุนของภาค การใช้ประโยชน์พื้นที่ชลประทานให้เกิด ประโยชน์สูงสุด การทำการเกษตรก้าวหน้าการเตรียมการรองรับอุตสาหกรรมพลังงานทดแทน (Ethanol) ควบคู่กับการเพิ่มประสิทธิภาพการผลิต

3.4 กลุ่มจังหวัดภาคตะวันออกเฉียงเหนือตอนล่าง 1 ประกอบด้วย นครราชสีมา ชัยภูมิ บุรีรัมย์ สุรินทร์ มุ่งเน้นการพัฒนาระบบชลประทานให้เต็มศักยภาพ การเตรียมการรองรับอุตสาหกรรมพลังงานทดแทน พัฒนาการท่องเที่ยวทั้งการท่องเที่ยวเชิงนิเวศ และอารยธรรมขอม ด้วยการสร้างคุณค่าเพิ่มและพัฒนาเส้นทางคมนาคมขนส่ง

3.5 กลุ่มจังหวัดภาคตะวันออกเฉียงเหนือตอนล่าง 2 ประกอบด้วย อุบลราชธานี ศรีสะเกษ ยโสธร และอำนาจเจริญ มุ่งเน้นการพัฒนาแหล่งน้ำ และระบบบริหารจัดการ เพื่อแก้ไขปัญหาน้ำท่วมและขาดแคลนน้ำ การสร้างงานและรายได้จากการท่องเที่ยวให้มากขึ้น

4. ภาคตะวันออก

กลุ่มจังหวัดภาคตะวันออก ประกอบด้วย ชลบุรีระยอง ตราด และจันทบุรี สนับสนุนการผลิตและพัฒนากำลังคน เพื่อมุ่งเน้นบริหารจัดการด้านการผลิต การแปรรูป และระบบ

การกระจายสินค้าและการตลาด เขตอุตสาหกรรมชลบุรีระยอง ส่งเสริมการประมงแบบเพาะเลี้ยง
ชายฝั่งในจังหวัดจันทบุรีและตราดพร้อมฟื้นฟูอนุรักษ์ทรัพยากรธรรมชาติชายฝั่งทะเล สนับสนุน
อุตสาหกรรมอัญมณีจัดระเบียบแหล่งท่องเที่ยว สนับสนุนการค้าการลงทุนกับประเทศเพื่อนบ้าน
เร่งรัดปรับปรุงและขยายระบบโครงข่ายคมนาคมขนส่งให้สมบูรณ์ยิ่งขึ้น และพัฒนาความรู้และทักษะ
ฝีมือแรงงานให้สอดคล้องกับความต้องการของตลาด ซึ่งมีบริบทด้านการพัฒนากำลังคนและสังคมให้
มีคุณภาพและยกระดับคุณภาพชีวิต ดังนี้

1. ให้อำนาจจังหวัดในการเลือกที่ปรึกษาในการดำเนินการดำเนินงาน
บริหารงานแบบบูรณาการ
2. ให้ก.พ. ทบทวนปรับเปลี่ยนตำแหน่งงาน (บุคลากร) ให้ตรงกับ
ความต้องการของจังหวัด
3. พัฒนาบุคลากรในด้านวิชาการ/แผนงาน ให้มีความรู้ความชำนาญ
ด้านเศรษฐกิจและการแข่งขัน และด้านเทคโนโลยีสารสนเทศ
4. ให้มีการปรับเปลี่ยนเงินเดือนและสวัสดิการของข้าราชการให้
เหมาะสมกับประสิทธิภาพความสามารถ

5. ภาคใต้

5.1 กลุ่มจังหวัดภาคใต้ฝั่งอ่าวไทย ประกอบด้วย ชุมพร สุราษฎร์ธานี
นครศรีธรรมราชและพัทลุง สนับสนุนการผลิตและพัฒนากำลังคน เพื่อมุ่งเน้นการพัฒนาฐาน
อุตสาหกรรมแปรรูปผลผลิตจากน้ำมันปาล์ม พัฒนาการปลูกข้าวและการเลี้ยงปศุสัตว์ พัฒนาการ
เกษตรยั่งยืนเพื่อผลิตสินค้าเกษตรเชิงคุณภาพ พัฒนาแหล่งท่องเที่ยวเชิงอนุรักษ์บริเวณชายฝั่งทะเล
และการเตรียมความพร้อมพื้นที่ที่มีศักยภาพรองรับการพัฒนาอุตสาหกรรมใหม่ ๆ คือ อุตสาหกรรม
เหล็ก อุตสาหกรรมที่เกี่ยวข้องกับก๊าซธรรมชาติและการท่องเที่ยวชายฝั่งทะเลอ่าวไทย

5.2 กลุ่มจังหวัดภาคใต้ฝั่งอันดามัน ประกอบด้วย ระนอง พังงา กระบี่
ภูเก็ต และตรัง สนับสนุนการผลิตและพัฒนากำลังคน เพื่อมุ่งเน้นการรักษาความมั่นคงเสถียรของ
ศูนย์กลางการท่องเที่ยวทางทะเล เพิ่มความหลากหลายของกิจกรรมการท่องเที่ยวและบริการ
พัฒนาแหล่งท่องเที่ยวชายฝั่งทะเลและบนบก และพัฒนาบุคลากรรองรับการท่องเที่ยว
เน้นการพัฒนาด้านการท่องเที่ยวเชิงอนุรักษ์ทั้งบนบกและทะเล และอุตสาหกรรมต่อเนื่องการ
ท่องเที่ยว อาทิ การแพทย์สุขภาพ เทคโนโลยีเทคโนโลยี ICT ที่รองรับการขยายตัวด้านท่องเที่ยว
การจัดประชุมและนิทรรศการ

5.3 กลุ่มจังหวัดภาคใต้ชายแดน ประกอบด้วย สงขลา สตูล ปัตตานี
ยะลา และนราธิวาส สนับสนุนการผลิตและพัฒนากำลังคน เพื่อมุ่งเน้นการเสริมสร้างความมั่นคงด้าน
อาชีพและรายได้แก่ผู้มีรายได้น้อย การพัฒนาคุณภาพคนเพื่อสร้างโอกาสการมีงานทำและยกระดับ

คุณภาพชีวิต การเสริมสร้างความเข้มแข็งทางเศรษฐกิจ เขตอุตสาหกรรมสงขลาและปัตตานีและ
พัฒนาความร่วมมือกับต่างประเทศและการบริหารจัดการเขตพัฒนาพิเศษเฉพาะกิจจังหวัดชายแดน
ภาคใต้เน้นการคุ้มครองความปลอดภัยการอำนวยความสะดวกเป็นธรรมเพื่อเสริมสร้างความเชื่อมั่นอำนาจรัฐ
และสร้างภูมิคุ้มกันแก่คนกลุ่มเสี่ยง โดยเฉพาะการช่วยเหลือเยียวยาผู้ได้รับผลกระทบ โดยเฉพาะ
อย่างยิ่ง กลุ่มจังหวัดชายแดนใต้เน้นการพัฒนาสร้างความมั่นคงปลอดภัยแก่กลุ่มเสี่ยง ส่งเสริม
คุณภาพชีวิต สร้างความมั่นคงด้านอาชีพและรายได้เสริมความเข้มแข็งในการพัฒนาความร่วมมือกับ
ประเทศมุสลิม

สรุปได้ว่า การผลิตและพัฒนากำลังคน เป็นแนวทางในการจัดทำแผนพัฒนาใน
ระดับจังหวัด ให้สอดคล้องกับแนวทางการพัฒนาเศรษฐกิจและสังคมแห่งชาติ ซึ่งเป็นนโยบายหลัก
ของการพัฒนาประเทศ และวางแนวทางให้เหมาะสมกับความต้องการในมิติพื้นที่ ทั้งทางด้าน
เศรษฐกิจและสังคม รวมทั้งด้านการพัฒนาคนให้มีความรู้ความสามารถ ในการจัดการศึกษาเพื่อการ
ผลิตและพัฒนากำลังคน ควรพิจารณาถึงความต้องการในแต่ละพื้นที่ โดยพิจารณาจากวิสัยทัศน์
พันธกิจ และประเด็นยุทธศาสตร์ของจังหวัด ปี พ.ศ. 2557-2560 ซึ่งมีจุดมุ่งเน้นในการพัฒนาทาง
เศรษฐกิจและการสร้างรายได้ในมิติพื้นที่ที่แตกต่างกัน

แนวคิด ทฤษฎีเกี่ยวกับการจัดการเรียนรู้ทักษะอาชีพและการมีงานทำ

ทฤษฎีการพัฒนาทักษะอาชีพและการมีงานทำ

ทฤษฎีการพัฒนาอาชีพได้รับความสนใจต่อการนำมาประยุกต์ใช้สำหรับพัฒนาทางด้าน
อาชีพ ซึ่งมีนักวิชาการต่าง ๆ ได้ให้แนวคิดไว้ ดังนี้

ทฤษฎีพัฒนาการด้านอาชีพของกินซ์เบิร์ก (Ginzberg, 1972) ได้กล่าวถึง
ความสัมพันธ์ระหว่างวิชาการทางด้านสังคมวิทยากับจิตวิทยา การศึกษาบทบาทของงานในสังคมทำ
ให้เขาและคณะได้ทำการวิจัยทางด้านพฤติกรรมพัฒนาการด้านอาชีพ ดังนี้

1. บุคคลเปลี่ยนงานเพราะงานใหม่ให้ความพึงพอใจ ได้อิสรภาพเนื่องจาก
การเปลี่ยนความรับผิดชอบ ความกดดัน หรือให้ทางเลือกในการทำงานของบุคคล
2. กระบวนการเลือกอาชีพจะไม่ย้อนกลับ (Irreversible) ในข้อนี้เขาพบว่า
ในปัจจุบันกระบวนการเตรียมตัวเลือกอาชีพใช้ระยะเวลาเวลานานขึ้น นักเรียนชั้นมัธยมศึกษาตอนปลาย
ประมาณ 80% ศึกษาต่อถึงระดับปริญญาตรี หรือฝึกอบรมเพิ่มเติม สิ่งเหล่านี้ไม่ได้เกี่ยวข้องกับ
การตัดสินใจ ดังที่เคยเข้าใจแต่เดิม กินซ์เบิร์ก กล่าวว่า สิ่งที่คนหนุ่มสาวเผชิญในช่วงอายุวัยรุ่น คือ
การวางแผนการเพื่อให้มีโอกาสเลือกได้มาก อย่างน้อยที่สุดเพื่อให้แน่ใจว่าเรามีสิทธิในการเข้า
มหาวิทยาลัยหรือได้งานที่ดีโดยที่ถ้าบุคคลได้รับการศึกษาสูง โอกาสที่เขาเลือกอาชีพจะกว้างขวางขึ้น

3. การมองงานในทัศนคติที่ดี บุคคล มีความพยายามที่จะทำงานเพื่อสนองความพึงพอใจหรือความต้องการของตนโดยให้ตนเองเป็นประโยชน์ในงานที่เขามีโอกาสทำ และตระหนักถึงสิ่งที่เขาต้องปฏิบัติในงาน

4. ข้อจำกัดบางอย่าง เช่น รายได้ต่ำ สถานภาพทางครอบครัว ทัศนคติ ค่านิยมของบิดา มารดา ระดับการศึกษาต่ำชนกลุ่มน้อย สถานภาพของผู้หญิง สถาบัน ชุมชน ความไม่กลมกลืนกัน ระหว่างการศึกษากับอาชีพเป็นสิ่งจำเป็นต้องพิจารณา บุคคลที่ไม่มีโอกาสที่จะศึกษาเล่าเรียนก็ย่อมมีโอกาสที่จะประกอบอาชีพที่รายได้ดีมีเกียรติในสังคมได้น้อย แต่ถ้าได้รับการศึกษามากก็ย่อมจะมีช่องทางในการเลือกประกอบอาชีพได้มาก

5. โอกาสในโลกของงานที่จะต้องพิจารณา หมายถึง ความสำคัญของการรับรู้โอกาสของบุคคลว่าเขามองเห็นโอกาสหรือไม่

6. แนวโน้มในเรื่องค่านิยมมีความสำคัญมากขึ้นในปัจจุบันและมีบทบาทสำคัญในการค้นหาความพึงพอใจของบุคคล วิถีชีวิตของบุคคลมีผลกระทบต่อการตัดสินใจด้านอาชีพ โดยเป็นความพยายามที่จะให้ประสบผลสำเร็จในการสร้างดุลยภาพระหว่างงานและกิจกรรมอื่น

กินซ์เบิร์ก (Ginzberg) ได้แบ่งขั้นตอนการเลือกอาชีพของบุคคลออกเป็น 3 ระยะ คือ

1. ระยะเพ้อฝัน เริ่มตั้งแต่วัยเด็กจนถึงอายุ 11 ปี เด็กจะคิดเกี่ยวกับอาชีพในรูปของความปรารถนามีความเพ้อฝันถึงอาชีพต่าง ๆ ที่ตนชอบและอยากจะประกอบอาชีพนั้น ๆ เมื่อเติบโตขึ้นโดยได้รับอิทธิพลจากสิ่งแวดล้อม เช่น โทรทัศน์ หนังสือ หรืออาชีพของบุคคลในครอบครัว บุคคลแวดล้อมตัวเด็กที่เด็ก ได้มีโอกาสพบปะบ่อย ๆ เด็กจะคิดเพ้อฝันเป็นตำรวจ แพทย์ ทหาร โดยที่ไม่คำนึงถึงความสามารถของตนเอง และความเป็นไปได้โดยทั่วไป

2. ระยะพิจารณาอาชีพ ช่วงอายุ 11 ถึง 17 ปี ในระยะนี้การเลือกอาชีพยังเป็นการเลือกที่ยึดองค์ประกอบเกี่ยวกับตนเองอยู่ เช่น ความสนใจความสามารถ และค่านิยม การเลือกอาชีพยังเป็นการทดลอง องค์ประกอบที่แท้จริงยังไม่ได้นำมาพิจารณา ในระยะนี้แบ่งออกเป็นชั้นย่อย ๆ ดังนี้

2.1 ชั้นแห่งความสนใจ อายุ 11 ถึง 12 ปี ใน ชั้นนี้ความสนใจเป็นพื้นฐานชั้นแรกในการเลือกอาชีพ โดยไม่คำนึงถึงความสามารถที่แท้จริง

2.2 ชั้นแห่งความสามารถ อายุ 13 ถึง 14 ปี เป็นช่วงที่วัยรุ่นคำนึงถึงความสามารถในการวางแผนเลือกอาชีพแต่ความรู้ในความสามารถของตนยังไม่สมบูรณ์ การเลือกยังเป็นการทดลอง

2.3 ชั้นแห่งค่านิยมอายุ 15 ถึง 16 ปี ภายใต้นี้จะเลือกโดยคำนึงถึงค่านิยมของตนเองและของสังคม เช่น รายได้หรือชื่อเสียง เกียรติยศ ในช่วงนี้ค่านิยมจะมีความสำคัญมากกว่าความสนใจ ความสามารถ

2.4 ชั้นแห่งการเปลี่ยนแปลง อายุ 17 ปี ภายใต้นี้ จะมีการประนีประนอมกันระหว่างความสนใจความสามารถ ค่านิยม ซึ่งเป็นประโยชน์ในการเลือกอาชีพ เด็กจะพยายามเลือกข้อมูลที่เกี่ยวข้องกับตนเอง ซึ่งเป็นผลมาจากพัฒนาการในขั้นก่อนเด็กจะมีความเข้าใจตนเองดีพอสมควร จะรู้ว่าตัวเองต้องการอะไรและสามารถที่จะทำอะไรได้บ้าง แต่ในภายใต้นี้เด็กขาด ความรอบคอบ โดยเฉพาะความเป็นไปได้ในการประกอบอาชีพของบุคคล

3. ระยะเวลาเลือกอาชีพตามความเป็นจริง อายุ 17 ปี ถึงวัยผู้ใหญ่ ภายใต้นี้การเลือกจะเป็นการประนีประนอมกัน ระหว่างองค์ประกอบที่เป็นจริง เช่น ข้อกำหนดของงานหรือโอกาสในการศึกษา และองค์ประกอบส่วนบุคคล การพัฒนาการเลือกอาชีพในขั้นนี้แบ่งออกได้เป็น 3 ชั้น ดังนี้

3.1 ชั้นสำรวจอาชีพ เป็นขั้นที่บุคคลสำรวจอาชีพต่าง ๆ เพื่อค้นหาอาชีพที่เหมาะสมกับบุคลิกภาพของตัวเองที่ได้ทราบแล้วในระยะเวลาพิจารณาอาชีพ ในขั้นนี้บุคคลจะทดลองเรียนวิชาการและวิชาชีพในสาขาต่างๆ ทำกิจกรรมเสริมหลักสูตร ตลอดจนการทำงานนอกเวลาเรียน โดยเลือกเรียนหรือทำงานเฉพาะที่ตนเองสนใจ

3.2 ชั้นรวบรวมความคิดเป็นขั้นที่บุคคลมีความพร้อมที่จะเลือกอาชีพใดอาชีพหนึ่ง จากอาชีพที่บุคคลมีความสนใจอยู่ประมาณสองสามอาชีพ เนื่องจากได้รวบรวมข้อมูลและความคิดไว้พอสมควร

3.3 ชั้นตัดสินใจเลือกอาชีพเป็นขั้นสุดท้ายของการเลือกอาชีพ ในขั้นนี้บุคคลตัดสินใจเลือกอาชีพที่เฉพาะเจาะจงอาชีพเดียว ภายใต้นี้บุคคลจะฝึกหัดหาความรู้ ประสบการณ์ในงานเฉพาะด้าน เพื่อสนับสนุนการตัดสินใจ กระบวนการพัฒนาการด้านอาชีพของกินซ์เบอร์เกอร์ ตั้งแต่ระยะเพื่อฝึกจนถึงขั้นสุดท้ายของระยะเวลาเลือกอาชีพตามความเป็นจริง กินเวลาประมาณ 10 ถึง 15 ปี ทุกระยะและทุกขั้นตอนของการเลือกอาชีพ ดังกล่าว กินซ์เบอร์เกอร์ และคณะตระหนักดีว่าเป็นไปโดยประมาณเท่านั้น ทั้งนี้ก็เพราะสังคมทุกสังคมในปัจจุบันมีความซับซ้อนมากขึ้น และมีอาชีพเพิ่มขึ้นอีกมาก และนอกจากนั้น บุคคลแต่ละคนยังมีความแตกต่างกันทั้งในด้านสภาพแวดล้อม สภาพร่างกายและจิตใจอีกด้วย

ในปี ค.ศ. 1972 กินซ์เบอร์เกอร์ ได้ทำการวิจัย ผลจากการวิจัยทำให้กินซ์เบอร์เกอร์ได้แก้ไขสาระสำคัญในทฤษฎีของเขา คือ “การเลือกอาชีพของบุคคลนั้นไม่ได้จำกัดเพียง 10 ถึง 15 ปี แต่เป็นกระบวนการที่อาจเกิดขึ้นตลอดชีวิตตราบเท่าที่บุคคลยังสามารถทำงานได้ เพื่อให้เกิดความเหมาะสมที่สุดระหว่างการเตรียมตัวเพื่อประกอบอาชีพ เป้าหมายในชีวิตของบุคคลและสภาพการณ์ต่าง ๆ ในโลกของงาน” ปัจจัยที่ กินซ์เบอร์เกอร์ และคณะมองข้ามไปในตอนแรก คือ ผลการเกิดจากเหตุการณ์

ที่เกิดขึ้นโดยมิได้คาดหมาย เช่น การถูกออกจากสถานศึกษาก่อนสำเร็จการศึกษา สถานการณ์ทางการเมือง การประสบอุบัติเหตุทำให้ร่างกายพิการและอื่นๆ ซึ่งทำให้บุคคลต้องเปลี่ยนอาชีพ บุคคลจึงต้องมีการเลือกอาชีพใหม่

ทฤษฎีพัฒนาการด้านอาชีพของซูเปอร์ (Super, 1990) ได้เสนอหลักการใหญ่ 4 ประการ ในทฤษฎีของเขา ได้แก่ ลำดับขั้นทางอาชีพ (Vocational Life Stage) วุฒิภาวะทางอาชีพ (Vocational Maturity) การเปลี่ยนอัตมโนทัศน์เข้าสู่อัตมโนทัศน์ทางอาชีพ (Translating the Self-Concept into a Vocational Self-Concept) และแบบฉบับการประกอบอาชีพ (Career Patterns) การพัฒนาการทางอาชีพของบุคคลเป็นการพัฒนาการทั้งโครงสร้างทางจิตวิทยา สรีรวิทยา ของบุคคล รวมทั้งเงื่อนไขสภาวะแวดล้อม และสิ่งสำคัญอื่น ๆ จากการวิจัยอย่างกว้างขวางและทฤษฎีพัฒนาการการวัดผลการปรับตัวทางอาชีพ และด้านอื่น ๆ ที่สัมพันธ์กัน ซูเปอร์ได้ตั้งทฤษฎีพัฒนาการทางอาชีพ (Theory of Vocational Development) ขึ้นในปี 1953 โดยมีหลักซึ่งเป็นเหตุผลพื้นฐานสำหรับงานวิจัยและทฤษฎีของเขา 10 ประการดังนี้ คือ

1. บุคคลมีความแตกต่างกันในความสามารถ ความสนใจ และบุคลิกภาพ ดังนั้น การเลือกอาชีพของบุคคลควรต้องคำนึงถึงความแตกต่างระหว่างบุคคล
2. บุคคลที่มีความสามารถหลาย ๆ ด้านจะประสบความสำเร็จในอาชีพมากกว่าหนึ่งอาชีพ
3. อาชีพแต่ละอาชีพต้องการบุคคลที่มีความสามารถ ความสนใจ และบุคลิกภาพแตกต่างกันในแต่ละอาชีพ
4. ความชอบและความสามารถในอาชีพขึ้นอยู่กับสิ่งแวดล้อมที่บุคคลอาศัยอยู่ และอัตมโนทัศน์ (Self-Concept) จะเปลี่ยนไปตามกาลเวลาและประสบการณ์ ดังนั้น การเลือกและการตัดสินใจในอาชีพจึงเป็นกระบวนการที่ต่อเนื่องกัน
5. กระบวนการเลือกอาชีพนี้เป็นกระบวนการต่อเนื่องตลอดชีวิตของบุคคล กระบวนการพัฒนาการด้านอาชีพ ได้แก่ ช่วงเวลาของการพัฒนาความรู้สึกนึกคิดที่มีต่อตนเอง การพัฒนาความสามารถและความสนใจ (Growth Stage) ช่วงเวลาของการสำรวจตนเองและสำรวจอาชีพ (Exploration Stage) ช่วงเวลาที่บุคคลเริ่มประกอบอาชีพถาวร (Establishment Stage) ช่วงเวลาที่บุคคลมีความมั่นคงในการประกอบอาชีพ (Maintenance Stage) และระยะเวลาที่มีประสิทธิภาพในการประกอบอาชีพของบุคคลเสื่อมลง (Decline Stage)
6. แบบฉบับอาชีพ (Career Pattern) ขึ้นอยู่กับระดับสังคม เศรษฐกิจ สติปัญญา บุคลิกภาพ และโอกาสที่บุคคลได้รับ

7. การพัฒนาอาชีพควรได้รับการแนะแนวทาง โดยช่วยให้เกิดวุฒิภาวะทางความสามารถ และความสนใจ รวมทั้งช่วยให้ได้ทดลองฝึกงานตามโอกาสอันควร และได้มีโอกาสพัฒนาอ้อมโนทัศน์ด้วย

8. กระบวนการพัฒนาอาชีพเป็นผลจากการมีปฏิสัมพันธ์ระหว่างบุคคลกับสิ่งแวดล้อม การพัฒนาอ้อมโนทัศน์ทำให้บุคคลรู้จักตนเองในเรื่องความสนใจ ความถนัดความสามารถ อันจะทำให้รู้จักประสมประสานกันระหว่างความสามารถของตนเองกับโอกาสที่จะเป็นไปได้จริง

9. การพัฒนาอาชีพเป็นการประนีประนอมระหว่างบุคคลและสิ่งแวดล้อมทางสังคมระหว่างอ้อมโนทัศน์และความเป็นจริง ซึ่งอาจเรียนรู้จากการแสดงบทบาท ไม่ว่าจะ เป็นบทบาทตามความเพ้อฝันหรือในกิจกรรมที่เป็นจริง เช่น ในโรงเรียน ชุมชน งานชั่วคราวหรืองานประจำ

10. ความพอใจในอาชีพและความพอใจ ในชีวิต ขึ้นอยู่กับการที่ความสนใจบุคลิกภาพและคุณค่าของบุคคลนั้นเหมาะสมกับงาน บุคคลจะพึงพอใจในงานถ้างานนั้นไปกันได้กับวิถีชีวิต ความสามารถ และการได้แสดงบทบาทตามที่บุคคลนั้นต้องการ

ทฤษฎีพัฒนาการด้านอาชีพของทีดแมนและโอฮารา (Tiedeman and O' Hara's, 1963) ได้สร้างทฤษฎีการพัฒนาอาชีพขึ้น โดยอาศัยทฤษฎีการพัฒนาบุคลิกภาพของอีริกสัน (Erikson's Theory of Personality Development) เป็นพื้นฐาน และศึกษาต่อยอดจากทฤษฎีกินซ์เบิร์กและซูเปอร์จึงทำให้ทฤษฎีของเขาเป็นทฤษฎีพัฒนาการด้านอาชีพ เป็นกระบวนการที่ต้องสร้างเอกลักษณ์ด้านอาชีพเพื่อให้ตนเองสามารถอยู่ในสังคมได้ ซึ่งบางครั้งอาจจะเกิดขึ้นช้าแล้วช้าเล่าตลอดชีวิตของบุคคลเมื่อบุคคลต้องเปลี่ยนงานใหม่อยู่เสมอ

ทฤษฎีของทีดแมนและโอฮารา แบ่งออกเป็นระยะใหญ่ ๆ ได้ 2 ระยะ คือ

1. ระยะเตรียมเลือกอาชีพ ในระยะนี้แบ่งออกเป็นขั้นต่อย่อย ๆ ได้ 4 ขั้น คือ

1.1 ขั้นสำรวจ ในขั้นนี้บุคคลจะทำการสำรวจข้อมูลต่าง ๆ และประเมินตนเองในด้านความสนใจ ความสามารถ ความถนัด ประสบการณ์ ลักษณะสาขาวิชา และลักษณะอาชีพต่าง ๆ ตลอดจนการประเมินความเป็นไปได้ในการประกอบอาชีพ

1.2 ขั้นการก่อตัวของความคิด ในขั้นนี้บุคคลจะนำเอาข้อมูลในขั้นสำรวจมาพิจารณารวมกับค่านิยมและเป้าหมายในชีวิตของตนเอง ประเภทของอาชีพ และทางเลือกอื่น ๆ ความคิดจะเริ่มชัดเจนขึ้น

1.3 ขั้นการทดลองเลือกอาชีพ ในขั้นนี้บุคคลจะทดลองตัดสินใจเลือกอาชีพ การตัดสินใจเลือกอาชีพครั้งนี้จะเป็นการตัดสินใจชั่วคราว หรือถาวรนั้นขึ้นอยู่กับข้อมูลที่บุคคลได้ทราบในขั้นการสำรวจและขั้นการก่อตัวความคิด

1.4 ขั้นการพิจารณารายละเอียด ในขั้นนี้บุคคลจะหาข้อมูลเพิ่มเติมเพื่อขจัดความสงสัย และเพื่อให้ได้ข้อมูลที่มีรายละเอียดและชัดเจนเพียงพอ เพื่อการตัดสินใจเลือกอาชีพที่แน่นอน

2. ระยะเวลาประกอบอาชีพและการปรับตัว ในระยะนี้บุคคลพร้อมและเริ่มประกอบอาชีพที่ได้เลือกสรรมาแล้ว ระยะเวลาประกอบอาชีพและการปรับตัว แบ่งออกเป็นขั้นตอนย่อย ๆ ได้ 3 ขั้น คือ

2.1 ขั้นเข้าสู่การศึกษาหรืออาชีพ ในขั้นนี้บุคคลจะเข้าศึกษาในสาขาวิชาอาชีพ เพื่อเตรียมตัวประกอบอาชีพ หรือเริ่มประกอบอาชีพที่ได้เลือกไว้แล้ว โดยทั่วไปบุคคลจะยอมรับและปรับตัวเองเข้ากับสภาพแวดล้อมใหม่

2.2 ขั้นการปรับปรุง ในขั้นนี้บุคคลจะได้รับการยอมรับในสภาพแวดล้อมทางการศึกษาหรืออาชีพที่ได้เลือกแล้ว บุคคลจะพยายามประนีประนอมกันระหว่างเป้าหมายของตนเองกับของคนกลุ่มใหญ่ และในที่สุดเขาก็จะคล้อยตามกัน

2.3 ขั้นความมั่นคง ในขั้นนี้บุคคลมีความมั่นคงและมีความสำเร็จในการศึกษาหรือการประกอบอาชีพ และเห็นว่าอาชีพนั้นเหมาะสมกับตนเอง เมื่อบุคคลเกิดความรู้สึกไม่พึงพอใจกับอาชีพที่เขาเลือก เขาอาจจะเริ่มกระบวนการเลือกอาชีพใหม่อีก โดยใช้ข้อมูลจากระบวนการเลือกครั้งแรกเป็นประโยชน์ในการตัดสินใจเลือกอาชีพครั้งต่อไป จากการศึกษาเกี่ยวกับทฤษฎีพัฒนาการด้านอาชีพ จะเห็นได้ว่า พัฒนาการด้านอาชีพจะเริ่มขึ้นเมื่อบุคคลเริ่มตระหนักว่าอาชีพนั้น ๆ จะสามารถตอบสนอง ความต้องการของเขาได้ ซึ่งพัฒนาการด้านอาชีพที่เน้นการตัดสินใจเลือกอาชีพและการปรับตัวในอาชีพประกอบด้วยขั้นต่าง ๆ หลายขั้น ซึ่งบางครั้งอาจจะเกิดขึ้นซ้ำแล้วซ้ำเล่าตลอดชีวิตของบุคคลเมื่อบุคคลต้องเปลี่ยนงานใหม่อยู่เสมอ

ทฤษฎีพัฒนาการทางอาชีพของโร โรเอ 's Theory of Vocational Choice (กัญญภัทร จำปาทอง, 2558) ได้พัฒนาทฤษฎีการเลือกอาชีพจากผลงานวิจัยเกี่ยวกับการวิเคราะห์ความแตกต่างในด้านบุคลิกภาพ สติปัญญาความถนัด ประสบการณ์ในวัยเด็ก ซึ่งมีความเกี่ยวข้องกับการเลือกอาชีพของบุคคล โรได้เสนอแนวคิดไว้ 2 ประการคือ

1. บุคคลจะเลือกอาชีพให้เหมาะกับบุคลิกภาพ ความสนใจ ซึ่งแต่ละคนจะมีความแตกต่างในการเลือกอาชีพ เพื่อให้ตอบสนองความต้องการของตน

2. ประสบการณ์ในวัยเด็กที่เกิดจากการอบรมเลี้ยงดูมีอิทธิพลต่อการเลือกอาชีพ ทฤษฎีนี้ได้รับอิทธิพลจากทฤษฎีการจูงใจโดยมีแนวความคิดว่าความต้องการของบุคคลจะทำให้เกิดแรงผลักดันในการกระทำต่าง ๆ และการอบรมเลี้ยงดูก็มีผลในการเลือกอาชีพของเด็ก

ทฤษฎีนี้มีความเชื่อว่าการเลือกอาชีพนั้นเพื่อตอบสนองความต้องการของตน
ทฤษฎีของโรประกอบด้วยส่วนสำคัญ 3 ประการ คือ

1. อิทธิพลของพันธุกรรมเป็นส่วนหนึ่งที่ทำให้บุคคลเกิดความต้องการ
2. อิทธิพลของทฤษฎีความต้องการของมาสโลว์ (Maslow's Hierachical Needs Theory) โรเชื่อทฤษฎีความต้องการของมาสโลว์ ที่จัดลำดับความต้องการของมนุษย์เป็นขั้น ๆ จากขั้นมูลฐานที่ต่ำสุดคือความต้องการทางกาย จนถึงขั้นสูงสุดคือความต้องการเข้าใจที่ตอบสนองตนเองนำมาสู่การพัฒนาตนเอง โรเชื่อว่าการที่ความต้องการขั้นต่าง ๆ ซึ่งจะก่อให้เกิดเป็นบุคลิกภาพ และมีอิทธิพลต่อการเลือกอาชีพนั้นขึ้นอยู่กับพันธุกรรมของครอบครัวหรือผู้ปกครองของเด็ก โดยบุคคลจะเลือกอาชีพให้เหมาะสมกับบุคลิกภาพและสนองความต้องการของตน

3. อิทธิพลของประสบการณ์ในวัยเด็กตอนต้น (Early Childhood Experiences) โรได้แบ่งแบบฉบับของการเลี้ยงดูเด็กซึ่งมีอิทธิพลต่อการเลือกอาชีพของบุคคลออกเป็น 3 แบบ ดังต่อไปนี้

- 3.1 การเลี้ยงดูแบบไม่สนใจหรือไม่ยอมรับเด็ก (Avoidance of the Child) ซึ่งแบ่งออกเป็น 2 ลักษณะคือ

- 3.1.1 การเลี้ยงดูแบบไม่ยอมรับเด็ก (Rejecting) การมีทัศนคติไม่ดีต่อเด็ก ผู้ปกครองละเลยในการอบรมเลี้ยงดูเด็ก ไม่ให้ความสำคัญต่อความคิด การตัดสินใจของเด็ก ทำให้เด็กขาดความมั่นใจในการใช้ชีวิตในสังคมมีแนวโน้มที่จะเลือกอาชีพที่มีความสัมพันธ์กับบุคคลน้อย

- 3.1.2 การเลี้ยงดูแบบละเลยเด็ก (Neglecting) ผู้ปกครองขาดความรับผิดชอบ ไม่ยอมรับความต้องการของเด็ก แต่จะสนับสนุนเฉพาะสิ่งที่จำเป็นของเด็ก เด็กจากความความสุข มองโลกในแง่ร้าย มีแนวโน้มที่จะเลือกอาชีพที่มีความสัมพันธ์กับบุคคลน้อย

- 3.2 การเลี้ยงดูด้วยอารมณ์ (Emotional Concentration on the Child) ซึ่งแบ่งออกเป็น 2 ลักษณะ คือ

- 3.2.1 การเลี้ยงดูแบบปกป้องคุ้มครองมากเกินไป (Overprotecting) ผู้ปกครองปกป้องระแวดระวังเด็กทุกฝีก้าวไม่ค่อยให้เด็กทำสิ่งต่าง ๆ การเลี้ยงดูแบบนี้แม้จะสนองความต้องการด้านร่างกายและความปลอดภัยแก่เด็กแต่จะเป็นการส่งเสริมให้เด็กพึ่งผู้ใหญ่มากและมักจะทำให้เด็กกลายเป็นคนที่ทำอะไรต่าง ๆ ตามแบบฉบับที่มีอยู่ไม่ค่อนได้แสดงควมริเริ่ม เด็กมีแนวโน้มที่จะเลือกอาชีพที่สัมพันธ์กับบุคคลน้อย

- 3.2.2 การเลี้ยงดูแบบเข้มงวดหรือเรียกร้องจากเด็กมาก (Overdemanding) ผู้ปกครองจะมีความคาดหวังความสำเร็จจากเด็กมากในทางที่ดีผู้ปกครองจะให้ความรักและสิ่งที่เด็กต้องการเมื่อเด็กในทำสิ่งที่คาดหวังนั้นสำเร็จ อาจนำมาซึ่งความเครียดเด็กจะเกิดความก้าวร้าวทางอารมณ์และกริยาท่าทางมีแนวโน้มที่จะเลือกอาชีพที่มีความสัมพันธ์กับบุคคลน้อย

3.3 การเลี้ยงดูแบบยอมรับให้ความรักความอบอุ่นแก่เด็ก (Acceptance of the Child) ซึ่งแบ่งได้เป็น 2 ลักษณะ คือ

3.3.1 การเลี้ยงดูแบบไม่เข้มงวดต่อเด็กผู้ปกครองให้การดูแลเอาใจใส่ในการเลี้ยงดูให้ความอบอุ่น เด็กมีแนวโน้มที่จะเลือกอาชีพที่มีความสัมพันธ์กับบุคคลมาก

3.3.2 การเลี้ยงดูแบบให้ความรัก (Loving) ผู้ปกครองให้ความรัก สนับสนุนความต้องการของเด็กให้อิสระภาพในด้านสังคม การใช้ชีวิต มีแนวโน้มที่จะเลือกอาชีพที่มีความสัมพันธ์กับบุคคลมาก นอกจากนี้ไวยังแบ่งอาชีพออกเป็น 2 ประเภทใหญ่ ๆ ดังนี้ คือ

- 1) อาชีพที่ติดต่อกวข้องกับบุคคล
- 2) อาชีพที่ทำงานกี่ยวข้องกับวัตถุ

โรธอธิบายว่า ประสบการณ์ที่บุคคลได้รับในวัยเด็กจากการอบรมเลี้ยงดูของบิดามารดา หรือผู้ปกครองจะมีอิทธิพลต่อการเลือกอาชีพ

สรุปได้ว่า ทฤษฎีการพัฒนาทักษะอาชีพและการมีงานทำ คือ หลักการ แนวคิด ทฤษฎีในการพัฒนาอาชีพที่ได้รับความสนใจ สามารถนำมาประยุกต์ใช้ในการเลือกประกอบอาชีพ พัฒนาทักษะอาชีพ และการมีงานทำ เพื่อให้สามารถอยู่ในสังคมได้

หลักการจัดการศึกษาเพื่อพัฒนาอาชีพ

สำนักบริหารงานการศึกษานอกโรงเรียน (2547) ได้กำหนดนโยบายในการจัดการศึกษาเพื่อพัฒนาอาชีพ ของสำนักบริหารงานการศึกษานอกโรงเรียนให้กับประชาชน โดยมีหลักการสำคัญ คือ “จัดเพื่อให้ทุกคนมีงานอาชีพทำ ทำแล้วต้องพัฒนาอาชีพเป็นการเรียนรู้อย่างต่อเนื่องตลอดชีวิต” และ “ประชาชนที่มีอาชีพอยู่แล้วจำเป็นต้องแสวงหาความรู้ เพื่อพัฒนาอาชีพ ทั้งการพัฒนาคุณภาพของผลผลิต การขยายกิจการให้กว้างขวางยิ่งขึ้น รวมทั้งพัฒนากลุ่มอาชีพที่มีลักษณะเดียวกันให้มีความเข้มแข็ง มีอำนาจต่อรองในการขายผลผลิต” จากนโยบายดังกล่าว มีจุดหมายปลายทางในการพัฒนาอาชีพ โดยมองเป็นองค์รวมว่ากิจกรรมในการพัฒนาอาชีพ จะเป็นหัวขบวนที่จะนำไปสู่การรวมกลุ่มเพื่อกิจกรรมอื่น ๆ ที่ดูแลประโยชน์ให้แก่สมาชิกกลุ่มและสมาชิกในชุมชนทั้งในด้านเศรษฐกิจสังคม ได้แก่ สวัสดิการที่พึงเกิดขึ้นในชุมชน เป็นการพัฒนาค้นให้เห็นแก่ส่วนรวม มีคุณธรรม จริยธรรม และมีความกระตือรือร้น เพื่อพัฒนาตนเองอยู่ตลอดเวลา อันจะนำพาให้ชุมชนมีความเข้มแข็งหลักการจัดการศึกษาอาชีพเป็นการจัดการศึกษา เพื่อพัฒนาความรู้ความสามารถ ทักษะในการประกอบอาชีพของบุคคล ซึ่งมีจุดมุ่งหมายในชีวิตที่แตกต่างกัน ดังนั้น ในการจัดการศึกษาเพื่อพัฒนาอาชีพจะต้องมีการวางแผน การจัดการเรียนการสอนที่เหมาะสมสำหรับผู้เรียน แต่ละกลุ่มซึ่งต้องมีระบบจำแนกผู้เรียนที่จะเรียนวิชาชีพแต่ละกลุ่ม แต่ละประเภท โดยพิจารณาถึงความต้องการในการเรียนรู้อย่างแท้จริงการจัดการศึกษาอาชีพ มีหลักการสำคัญ ดังนี้

1. เป็นการจัดการศึกษาให้กับประชาชนนอกระบบโรงเรียน

2. ใช้กระบวนการเรียนรู้ร่วมกันของชุมชนเป็นหลักในการเรียนรู้

3. ใช้ทุนทางสังคมเป็นหลักในการจัดการศึกษา ได้แก่ ทรัพยากรของชุมชน ทรัพยากรทางบุคคลและสังคม ทุนทางภูมิปัญญาและวัฒนธรรม รวมทั้งทุนจากรัฐและทุนจากชุมชนเองซึ่งทุนต่าง ๆ เหล่านี้ถ้าได้มีการจัดการที่เหมาะสมจะส่งผลต่อความสำเร็จเป็นอย่างมาก

4. ครูการศึกษาในโรงเรียนเป็นเจ้าภาพจัดการศึกษาให้กับชุมชน

4.1 วัตถุประสงค์ของการจัดการศึกษาอาชีพ

เพื่อให้ประชาชนมีความรู้ และทักษะพื้นฐานในการประกอบอาชีพ ซึ่งจะนำไปสู่การปรับปรุงชีวิต ความเป็นอยู่การเพิ่มรายได้ของครอบครัว ส่งเสริมการมีงานทำและพึ่งพาตนเองได้เพื่อพัฒนาศักยภาพของผู้เรียนให้สามารถประกอบอาชีพได้

4.2 สาระสำคัญของการศึกษาเพื่อพัฒนาอาชีพ

การศึกษาเพื่อพัฒนาอาชีพเป็นการศึกษาเพื่อพัฒนาความรู้ความสามารถ และทักษะในการประกอบอาชีพของบุคคลและกลุ่มบุคคลซึ่งมีจุดมุ่งหมายในชีวิตที่แตกต่างกัน โดยมีสาระสำคัญ ดังนี้

4.2.1 การเรียนรู้อาชีพแบบองค์รวม ที่ประชาชน ครูการศึกษา นอกโรงเรียนและผู้มีส่วนเกี่ยวข้องร่วมกันจัดกิจกรรมการเรียนรู้เพื่อฟื้นฟูเศรษฐกิจชุมชน

4.2.2 การออกแบบการเรียนรู้อาชีพตามลักษณะของการจัดการศึกษา เพื่อพัฒนาอาชีพในรูปแบบการฝึกทักษะอาชีพ การเข้าสู่อาชีพ การพัฒนาอาชีพ และการพัฒนาอาชีพด้วยเทคโนโลยี

4.2.3 การเรียนรู้จากการปฏิบัติจริงที่บูรณาการกับวิถีชีวิต โดยใช้กระบวนการคิดทำแก้ปัญหา และพัฒนา

4.2.4 การจัดการศึกษาเพื่อพัฒนาอาชีพ ที่พัฒนาศักยภาพของบุคคลและชุมชนที่สอดคล้องกับวิถีชีวิต โดยส่งเสริมการรวมกลุ่มอาชีพ สร้างเครือข่ายอาชีพมีระบบการแลกเปลี่ยนเรียนรู้และประสบการณ์ทำอาชีพภายใต้วัฒนธรรมของชุมชนมีกลยุทธ์เพื่อการแข่งขันของชุมชน เป็นชุมชนที่ใช้เทคโนโลยีในการบริหารจัดการและพัฒนาอาชีพ

ปัจจัยการดำเนินงานการศึกษาเพื่อการพัฒนาอาชีพ ประกอบด้วย

1. การรวมกลุ่มอาชีพ

การรวมกลุ่มการศึกษาเพื่อพัฒนาอาชีพต้องมีปัจจัยการดำเนินงานดังนี้

1.1 รับสมัครผู้เรียนตามกลุ่มอาชีพที่ต้องการเรียน โดยแต่ละกลุ่มต้องมีสมาชิกกลุ่มการศึกษาเพื่อพัฒนาอาชีพที่เข้าร่วมโครงการจำนวนกลุ่มละ 20 คน แต่ละกลุ่มต้องเป็นอาชีพเดียวกันและเป็นผู้ที่สนใจที่จะเข้าร่วมกิจกรรมการพัฒนาอาชีพโดยวิธีการต่าง ๆ เช่น การจัดเวทีชาวบ้านและการแลกเปลี่ยนเรียนรู้

1.2 มีแหล่งเรียนรู้/สถานที่ตั้งกลุ่มตามสภาพและศักยภาพของกลุ่มและชุมชน

1.3 ศูนย์บริการการศึกษาออกโรงเรียนอำเภอ จัดให้มีผู้ประสานงาน/ครู

พี่เลี้ยงรับผิดชอบกลุ่ม

1.4 จัดให้มีทุนสนับสนุน เช่น ทุนจากภาครัฐ ทุนทางสังคมอื่น ๆ

1.5 จัดระบบการบริหารจัดการเพื่อส่งเสริมกลุ่ม ให้เกิดกระบวนการเรียนรู้ และพัฒนาอย่างต่อเนื่อง

1.6 มีสื่อ/วัสดุอุปกรณ์การเรียนรู้ตามความต้องการของกลุ่ม

2. การสร้างเครือข่ายอาชีพ

ในการดำเนินงานการจัดกิจกรรมการศึกษาเพื่อพัฒนาอาชีพของกลุ่มเป้าหมาย จะมีความต้องการที่หลากหลายอาชีพ ดังนั้น ในการทำงานให้บรรลุเป้าหมายจึงต้องมีการ ประสานงานเครือข่ายในพื้นที่เข้าร่วมกิจกรรมทั้งหน่วยงานที่เกี่ยวข้อง ผู้นำองค์กรต่าง ๆ ในด้าน วิทยากรภูมิปัญญาท้องถิ่น การศึกษาดูงาน แหล่งเรียนรู้และแหล่งเรียนรู้ทางสังคมให้มีส่วนร่วมในการ จัดการศึกษาเพื่อพัฒนาอาชีพ โดยการประสานงานของศูนย์บริการการศึกษาออกโรงเรียนอำเภอ ซึ่งเป็นหน่วยงานที่รับผิดชอบโดยตรงและมีครูศูนย์การเรียนชุมชนเป็นผู้ทำหน้าที่ในการประสานงาน

3. การจัดกระบวนการเรียนรู้

การจัดกระบวนการเรียนรู้ในลักษณะการบูรณาการนั้น เพื่อให้สถานศึกษา สามารถนำไปใช้ดำเนินการให้เป็นรูปธรรม จึงจัดกิจกรรมเพื่อเป็นแนวทางไว้ 7 ขั้นตอน โดยยึดหลักการ ดังนี้

3.1 ยึดหลักการคิด ทำจำแก้ปัญหาและพัฒนา

3.2 จัดให้มีการเรียนรู้ร่วมกันอย่างเป็นระบบ 7 ขั้นตอน

3.3 มีระบบการประเมินส่วนย่อย ภาพรวมและเป็นการประเมิน

เพื่อการพัฒนา

3.4 เน้นกระบวนการกลุ่มและการมีส่วนร่วมของบุคคลและชุมชน

ในการดำเนินการจัดกิจกรรมแต่ละขั้นตอน ประกอบด้วย

3.4.1 การสำรวจข้อมูลชุมชน

3.4.2 การวิเคราะห์อาชีพ

3.4.3 การรวมกลุ่มผู้เรียน

3.4.4 การจัดทำแผนพัฒนาอาชีพโดยกลุ่ม

3.4.5 การจัดทำแผนการเรียนรู้

3.4.6 การดำเนินงานตามแผนการเรียนรู้

3.4.7 การรายงานผลต่อสาธารณชนของแต่ละขั้นตอน คือ การสำรวจข้อมูลชุมชน โดยมีการสำรวจข้อมูล ดังนี้ 1) ศึกษาข้อมูลจากฐานข้อมูล Local & Community Base หรือศึกษาข้อมูลจากฐานข้อมูลสำหรับจัดทำแผนชุมชนอื่น 2) ศูนย์บริการการศึกษานอกโรงเรียน อำเภอตรวจสอบและสำรวจข้อมูลเพิ่มเติม 3) สรุปข้อมูลตามประเด็นสภาพเศรษฐกิจของชุมชน กลุ่มอาชีพในชุมชนมีกี่กลุ่ม อยู่ที่ใด อาชีพใดบ้าง ความเข้มแข็งของกลุ่มในการประกอบอาชีพในชุมชน มีอะไรบ้าง สินค้า/บริการใดในชุมชนที่มีมากในชุมชนและสินค้าใดในชุมชนที่ขาดแคลนต้องนำเข้าจากชุมชนอื่น ๆ ทั้งนี้รายละเอียดของการจัดกระบวนการเรียน

4. กลุ่มเป้าหมายที่ดำเนินการ

- 4.1 กลุ่มผู้ต้องการเรียนรู้ทักษะอาชีพแต่อาจจะไม่นำไปประกอบอาชีพได้
- 4.2 กลุ่มผู้เข้ารับการอบรม หรือร่วมกิจกรรมเพื่อเข้าสู่อาชีพ
- 4.3 กลุ่มผู้มีอาชีพเดียวกันที่ต้องการพัฒนาอาชีพของตนให้ดียิ่งขึ้น
- 4.4 กลุ่มที่ต้องการนำเทคโนโลยีสมัยใหม่มาใช้พัฒนาอาชีพของตน

สำนักบริหารงานกรมมัธยมศึกษาตอนปลาย สำนักงานคณะกรรมการการศึกษาขั้นพื้นฐาน (2558) ได้กล่าวถึง แนวทางการจัดทักษะการเรียนรู้ในศตวรรษที่ 21 ที่เน้นสมรรถนะทางสาขาวิชาชีพ ดังนี้

1. การปรับการเรียนเปลี่ยนวิธีการสอน

Passive Learning เป็นกระบวนการเรียนรู้โดยการอ่าน ฟังบรรยาย โดยยึดเนื้อหา (Content Based) จากหนังสือและตำราเป็นรูปแบบที่ครูในประเทศไทยคุ้นเคย และใช้กันมาก ครูจะพยายามบรรยายบอกทุกสิ่งทุกอย่างในตำราหรือหนังสือ ให้นักเรียนจดบันทึก แล้วนำไปใช้สอบวัดเก็บเป็นคะแนนความรู้โดยสรุป คือ ยึดครูเป็นศูนย์กลาง (Teacher-centered) ต่อมาครูเริ่มนำ Technology มาช่วยในการนำเสนอ Content ให้นักเรียนได้รับรู้ก็ยิ่งถือว่าเป็นการยึดครูเป็นศูนย์กลางอยู่

ในศตวรรษที่ 21 การจัดกระบวนการเรียนรู้ จึงพยายามเปลี่ยนบทบาทครูจากผู้บรรยายมาเป็นคณะครูร่วมกันออกแบบกิจกรรมในการจัดกระบวนการเรียนรู้ (Pedagogy) ให้นักเรียนใช้เป็นเครื่องมือเรียนรู้สร้างองค์ความรู้ด้วยตนเอง ครูเป็นผู้อำนวยความสะดวก และเสนอแนะเครื่องมือ การเข้าถึงองค์ความรู้ผ่านวิธีการต่าง ๆ โดยเฉพาะผ่าน Technology ให้เข้าถึงความรู้ได้อย่างรวดเร็วและกว้างขวาง นำความรู้ที่ได้มาแลกเปลี่ยนกับเพื่อนในห้องเรียน เรียกกระบวนการเรียนรู้แบบนี้ว่า Active Learning ที่ยึดนักเรียนเป็นศูนย์กลาง (Student-centered)

2. กระบวนการเรียนรู้ในยุคการผลิตแห่งศตวรรษที่ 21

ในศตวรรษที่ 21 เป็นยุคแห่งการพัฒนาต่อยอดคิดค้นผลิตภัณฑ์ขึ้นใช้อำนวยความสะดวกในการพัฒนาคุณภาพในการดำรงชีวิต หากเหลือก็คิดกลยุทธ์การโฆษณาและจัดจำหน่ายกับกลุ่มที่มีบริบทเหมือนหรือใกล้เคียงกัน มิฉะนั้นคน หรือกลุ่มบุคคล ประชาชนในชาติ จะกลายเป็นผู้ซื้อและผู้บริโภค เสียดุลทางเศรษฐกิจ และที่สำคัญ คือ ถูกจูงทางความคิดทางสติปัญญา เพราะคิดไม่เป็น ดังนั้นการจัดกระบวนการเรียนรู้ จึงต้องเปลี่ยนจาก Passive Learning มาเป็น Active Learning ตามกระบวนการของ Five Steps ประกอบด้วย การสร้างประเด็นคำถาม และคาดเดาคำตอบ (Learn to Question) การสืบค้นและรวบรวมความรู้ (Learn to Search) การสร้างกระบวนการและขั้นตอนลงมือปฏิบัติ (Learn to Construct) การสรุป

การจัดกิจกรรมในกระบวนการเรียนรู้ยึดหลักการเรียนรู้ จากสิ่งใกล้ตัวที่นักเรียนรู้จักและคุ้นเคย ได้แก่ แหล่งเรียนรู้ทั้งด้านกายภาพ ชีวภาพ และวิถีชุมชน เป็นสถานการณ์กระตุ้นให้เกิดคำถามอยากรู้พร้อมคาดเดาคำตอบ โดยอาศัยทักษะการสังเกต ตามกระบวนการวิทยาศาสตร์ (ว 8) ตา ดู หู ฟัง จมูก ตม กลิ่น ลิ้น ชิมรส กายสัมผัส เก็บข้อมูลที่ตีที่มีรายละเอียดของข้อมูลเป็นเชิงปริมาณ และเชิงคุณภาพต่อจากนั้น จัดกิจกรรมการสืบค้น อ่าน รวบรวมความรู้ที่ยอมรับเป็นความรู้สากล เพื่อนำมาอภิปรายสร้างกระบวนการกลุ่ม นำความรู้สากลมาสนับสนุนคำตอบที่คาดเดาก่อนหน้าว่าเป็นที่ยอมรับถูกต้องเชื่อถือได้หรือนำ ไปโต้แย้งคำตอบที่คาดเดาไว้ก่อนหน้าให้ตกลงไปรับเอาความรู้ใหม่มายึดถือแทน โดยอาศัยทักษะการพิสูจน์เชิงเหตุผล อธิบายปรากฏการณ์ที่สังเกตรับรู้มาแก้ปัญหา ตามกระบวนการทางคณิตศาสตร์ (ค 6) ทั้งนี้ความรู้ที่ได้จากสืบค้น อ่าน รวบรวมความรู้มาใช้สนับสนุน หรือโต้แย้งการคาดเดาคำตอบนั้น ผลการเรียนรู้และนำเสนอ (Learn to Communicate) การเผยแพร่และใช้ประโยชน์ในสังคม (Learn to Service) นักเรียนยังได้ความรู้เพิ่มเติมอื่นอีกมากมาย นำไปสู่คำถามที่ค้างคาใจ หรือคำถามที่สงสัยลึกลงไปจากเดิมที่มีผลต่อการพัฒนาคุณภาพชีวิต เข้าสู่กระบวนการวิจัย ศึกษาอย่างลึกซึ้งเฉพาะทางที่เรียกว่า Project Based Learning เกิดแรงบันดาลใจคิดค้น พัฒนาผลิตภัณฑ์ โดยอาศัยทักษะการออกแบบผลิตภัณฑ์ตามหลักการวิศวกรรมศาสตร์ ที่ต้องศึกษา ค้นคว้าทดลอง หรือวิจัยเชิงคุณภาพตามความถนัดและสนใจเฉพาะด้านของบุคคล นำผลิตภัณฑ์หรือนวัตกรรมไปเผยแพร่ให้กลุ่มคนในสังคมใช้เพื่อพัฒนาคุณภาพชีวิตต่อไป ทั้งนี้กระบวนการเรียนรู้ทุกขั้นตอนจะมีการประยุกต์นำ เทคโนโลยี สื่อ สารสนเทศมาช่วยการเข้าถึงแหล่งความรู้ได้อย่างรวดเร็วและกว้างขวาง

สรุปได้ว่า หลักการจัดการศึกษาเพื่อพัฒนาอาชีพ คือ แนวทางหรือการกำหนดนโยบายในการจัดการศึกษาเพื่อพัฒนาทักษะอาชีพและการมีงานทำ โดยดำเนินการจัดกิจกรรมทางการศึกษาเพื่อตอบสนองความต้องการที่หลากหลายในการประกอบอาชีพ และเป็นการเรียนรู้อย่างต่อเนื่องตลอดชีวิต

แนวทางการจัดการศึกษาเพื่อพัฒนาอาชีพ

การจัดทำหลักสูตรแนวทางการจัดการศึกษาเพื่อพัฒนาอาชีพ เพื่อใช้เป็นแนวทางการขับเคลื่อนยุทธศาสตร์การผลิตและพัฒนากำลังคนให้สอดคล้องกับความต้องการและรองรับการพัฒนาประเทศ และรองรับความต้องการของสถานประกอบการ และกลุ่มอาชีพอิสระ ได้มีนักวิชาการและหน่วยงานต่าง ๆ ได้ให้แนวคิดไว้ ดังนี้

รังษี ทองพันธุ์ (2551) ได้กล่าวถึงแนวทางการจัดการศึกษาเพื่อพัฒนาอาชีพไว้ ดังนี้

1. การฝึกทักษะอาชีพ : วิเคราะห์ความต้องการของผู้ร่วมกิจกรรม และความต้องการของผู้เรียนโดยฝึกทักษะอาชีพ ในลักษณะการศึกษาอาชีพหลักสูตรระยะสั้น หรือกิจกรรมรูปแบบการสาธิตและการปฏิบัติจริง ที่ตอบสนองความต้องการของผู้เรียน เพื่อให้มีความรู้และทักษะพื้นฐานในอาชีพ
2. การเข้าสู่อาชีพ : จัดกิจกรรมต่อเนื่องจากการฝึกทักษะอาชีพ หรือจัดเป็นกิจกรรมเฉพาะ เพื่อพัฒนากลุ่มเป้าหมายให้สามารถคิด วิเคราะห์ แลกเปลี่ยนเรียนรู้และพัฒนาตนเองเพื่อเข้าสู่อาชีพโดยจัดให้มีกระบวนการแนะแนวอาชีพที่มีประสิทธิภาพ
3. การพัฒนาอาชีพ : พัฒนาอาชีพของกลุ่มเป้าหมายในลักษณะกลุ่มพัฒนาอาชีพ โดยจัดให้มีการร่วมกลุ่มของผู้มีอาชีพประเภทเดียวกันเพื่อความเป็นเครือข่ายในการแลกเปลี่ยนเรียนรู้ แสวงหาความรู้และประสบการณ์ ตลอดจนพัฒนาอาชีพของกลุ่ม โดยกระบวนการกลุ่ม (Group Process)
4. การพัฒนาอาชีพด้วยเทคโนโลยี : พัฒนาอาชีพของกลุ่มเป้าหมายด้วยเทคโนโลยี โดยเน้นการจัดกิจกรรมให้กับกลุ่มเป้าหมายสถานประกอบการและผู้ที่ต้องการนำเทคโนโลยีมาใช้ในการพัฒนากิจการและศักยภาพของตนเอง เช่น การนำเทคโนโลยีคอมพิวเตอร์มาใช้ในการพาณิชย์ (Ecommerce) การจัดสร้างระบบฐานข้อมูลหรือการนำเสนองานด้วยคอมพิวเตอร์ หรือการนำเครื่องมืออุปกรณ์ทันสมัยมาใช้เพื่อเพิ่มผลผลิต

สำนักบริหารงานการมัธยมศึกษาตอนปลาย สำนักงานคณะกรรมการการศึกษาขั้นพื้นฐาน (2558) ได้กล่าวถึง แนวทางการจัดทักษะการเรียนรู้ในศตวรรษที่ 21 ที่เน้นสมรรถนะทางสาขาวิชาชีพ เพื่อพัฒนาทักษะแห่งอนาคตในศตวรรษที่ 21 ยึดกรอบของระบบสนับสนุนการเรียนรู้ในศตวรรษที่ 21 ดังนี้

1. ระบบมาตรฐานการเรียนรู้ในศตวรรษที่ 21 (21st Century Standards)
 - 1.1 การใช้ข้อมูลความจริงจากกระบวนการสังเกตตั้งประเด็นคำถามจากแหล่งเรียนรู้ชุมชนเชื่อมโยงไปสู่สาระการเรียนรู้รายวิชา
 - 1.2 การบูรณาการความรู้ และความเข้าใจของเนื้อหาสาระ
 - 1.3 การสร้างทักษะการสืบค้น รวบรวมความรู้

1.4 การสร้างความรู้ ความเข้าใจเชิงลึกมากกว่าแบบผิวเผิน

1.5 การสร้างความเชี่ยวชาญตามความถนัดและสนใจให้เกิดกับผู้เรียน

1.6 การใช้หลักการวัดประเมินผลที่มีคุณภาพระดับสูง

2. ระบบการประเมินทักษะในศตวรรษที่ 21 (Assessment of 21st Century Skills)

2.1 สร้างความสมดุลในการประเมินผลเชิงคุณภาพ (ความรู้ ความถนัด สาขาอาชีพ ทักษะคิดต่อการทำงานและอาชีพ)

2.2 นำประโยชน์ของผลสะท้อนจากการปฏิบัติของผู้เรียนมาปรับปรุง การแก้ไขงาน (เครื่องมือวัดผลตามสภาพจริงการปฏิบัติ ทักษะคิด และความรู้)

2.3 ใช้เทคโนโลยีเพื่อยกระดับการทดสอบวัดและประเมินผลให้เกิด ประสิทธิภาพสูงสุด (คลังข้อสอบระบุตัวชี้วัดมาตรฐานรายวิชา ระบุระดับชั้นพฤติกรรม)

2.4 สร้างและพัฒนาระบบแฟ้มสะสมงาน (Portfolios) และเส้นทางการ ศึกษาต่อสู่การประกอบอาชีพ (Career Path) ของผู้เรียนให้เป็นมาตรฐานและมีคุณภาพ

3. ระบบหลักสูตรและการสอนในศตวรรษที่ 21 (21st Century Curriculum & Instruction)

3.1 สอนให้เกิดทักษะการเรียนรู้ในศตวรรษที่ 21 มุ่งเน้นเชิงสหวิทยาการ (Interdisciplinary : ความรู้ที่ได้จากหลายสาขาวิชาประกอบกัน) ของวิชาแกนหลัก

3.2 สร้างโอกาสที่จะประยุกต์ทักษะเชิงบูรณาการข้ามสาระเนื้อหา และสร้างระบบการเรียนรู้ที่เน้นสมรรถนะเป็นฐาน (Competency-based)

3.3 สร้างนวัตกรรมและวิธีการเรียนรู้ในเชิงบูรณาการที่มีเทคโนโลยี เป็นตัวเกื้อหนุนการเรียนรู้แบบสืบค้น และวิธีการเรียนจากการใช้ปัญหาเป็นฐาน (Problem-based)

3.4 บูรณาการแหล่งเรียนรู้ (Learning Resources) จากชุมชนเข้ามาใช้ใน โรงเรียนตามกระบวนการเรียนรู้แบบ Project-Based Learning : PBL

4. ระบบการพัฒนาทางวิชาชีพในศตวรรษที่ 21 (21st Century Professional Development)

4.1 ฝึกฝนทักษะความรู้ความสามารถในเชิงบูรณาการ

4.2 ใช้มิติของการสอนด้วยเทคนิควิธีการสอนที่หลากหลาย

4.3 ฝึกฝนทักษะความรู้ความสามารถในเชิงลึกเกี่ยวกับการแก้ปัญหา การคิดแบบมีวิจารณญาณ

4.4 สามารถวิเคราะห์ผู้เรียนได้ทั้งรูปแบบการเรียนรู้ สติปัญญา จุดอ่อน จุดแข็ง ในตัวผู้เรียน และสามารถวิจัยเชิงคุณภาพที่มุ่งผลต่อคุณภาพของผู้เรียน

4.5 พัฒนาความสามารถให้สูงขึ้น นำไปใช้สำหรับการกำหนดกลยุทธ์และจัดประสบการณ์ทางการเรียนได้เหมาะสมกับบริบททางการเรียนรู้

4.6 ประเมินผู้เรียนอย่างต่อเนื่อง เพื่อสร้างทักษะและเกิดการพัฒนาศิลปะการเรียนรู้

4.7 แบ่งปันความรู้ระหว่างชุมชนทางการเรียนรู้ โดยใช้ช่องทางหลากหลายในการสื่อสารให้เกิดขึ้น

5. ระบบสภาพแวดล้อมทางการเรียนรู้ในศตวรรษที่ 21 (21st Century Learning Environment)

5.1 สร้างสรรค์แนวปฏิบัติทางการเรียน การรับการสนับสนุนจากบุคลากรและสภาพแวดล้อมทางกายภาพที่เกื้อหนุน เพื่อช่วยให้การเรียนการสอนบรรลุผล

5.2 สนับสนุนทางวิชาชีพแก่ชุมชนทั้งในด้านการให้การศึกษา การมีส่วนร่วม การแบ่งปันสิ่งปฏิบัติที่เป็นเลิศระหว่างกัน รวมทั้งการบูรณาการหลอมรวมทักษะหลากหลายสู่การปฏิบัติในชั้นเรียน

5.3 สร้างผู้เรียนเกิดการเรียนรู้จากสิ่งที่ปฏิบัติจริงตามบริบท โดยเฉพาะการเรียนแบบโครงงาน

5.4 สร้างโอกาสในการเข้าถึงสื่อเทคโนโลยี เครื่องมือหรือแหล่งการเรียนรู้ที่มีคุณภาพ

จากระบบสนับสนุนการเรียนรู้ในศตวรรษที่ 21 เพื่อพัฒนาทักษะแห่งอนาคตในศตวรรษที่ 21 จัดทำตัวแบบ (Module) 7 ตัวแบบ ดังนี้

โมดูล 1 การสำรวจความต้องการของถิ่นฐานในระดับท้องถิ่น เป็นการดำเนินการให้มีคลังแหล่งเรียนรู้ คลังอาชีพในถิ่นฐาน และโปรแกรมการเรียนตามสมรรถนะสาขาวิชาชีพ

โมดูล 2 การจัดทำ หน่วยเรียนรู้บูรณาการระดับชั้น เป็นการดำเนินการให้มีหน่วยเรียนรู้ บูรณาการข้ามรายวิชา มีการวิเคราะห์ตัวชี้วัดมาตรฐานรายวิชาที่นำไปบูรณาการ และมีตารางเรียนปกติ และตารางเรียนรู้ของหน่วยบูรณาการ

โมดูล 3 การจัดกิจกรรมการเรียนรู้บูรณาการ เป็นการดำเนินการให้มีใบกิจกรรมการจัดกระบวนการเรียนรู้ 7 กระบวนการ คือ การฝึกทักษะการสังเกต การฝึกการตรวจ การแสดงออกทางคุณลักษณะและค่านิยม 12 ประการ การสำรวจแหล่งเรียนรู้ของหน่วยบูรณาการ การอภิปรายแลกเปลี่ยนคำถามและคำตอบ การอภิปรายเชื่อมโยงคำถามกับสาระสำคัญ รายวิชา การใช้บรรณานุกรม วางแผนการสืบค้น อ่านหาความรู้ที่เป็นสากลสนับสนุนโต้แย้งคำตอบที่คาดเดา และการอภิปราย สรุปความรู้สากล ตามประเด็นคำถามและความรู้ที่ได้เพิ่มเติม และมีการจัดทำใบความรู้ประกอบการจัดกระบวนการเรียนรู้

โมดูล 4 การจัดกิจกรรมความเชี่ยวชาญเฉพาะสาขาวิชาชีพ เป็นการดำเนินการให้มีใบกิจกรรมการจัดกระบวนการ Project Based จำนวน 4 กระบวนการ คือ การตั้งประเด็นสนใจ พัฒนานวัตกรรมเพื่อพัฒนาคุณภาพการดำรงชีวิต การรวบรวมสร้างความรู้สากลใช้สร้างกระบวนการ และขั้นตอนการพัฒนานวัตกรรม การปฏิบัติปรับปรุงตามกระบวนการและขั้นตอน การสรุปผล สื่อสารนำเสนอรวมกลุ่มในวิชาชุมนุมเรียนรู้การเป็นผู้ประกอบการและมีผลงานตามสาขา ความเชี่ยวชาญ

โมดูล 5 การวัดผลและประเมินผลตามสภาพจริง เป็นการดำเนินการให้มีเครื่องมือวัดผลที่วัดผลคุณภาพสูงด้านความรู้ ทักษะ และบุคลิกภาพ ตามระดับชั้นพฤติกรรมที่ระบุในตัวชี้วัดมาตรฐานรายวิชา ครบทุกตัวชี้วัด ให้สอดคล้องกับการออกแบบกระบวนการเรียนรู้ในแต่ละใบกิจกรรม และมีเครื่องมือประเมินผลสมดุลเชิงคุณภาพที่แปลผลความสอดคล้องกันระหว่างทักษะ บุคลิกภาพ และความรู้ในแต่ละกิจกรรมการทำงานของแต่ละใบกิจกรรมเพื่อนำไปใช้แปลผล พฤติกรรมที่แสดงออกเป็นระดับคุณภาพของทักษะ และบุคลิกภาพต่อการทำงานตามตัวชี้วัด มาตรฐานรายวิชาที่จะแปลผลเป็นคะแนนเก็บ และแปลผลพฤติกรรมที่แสดงออกเป็นระดับสมรรถนะ และคุณลักษณะตามหลักสูตร ตลอดจนองค์ประกอบของบุคลิกภาพตามกลุ่มวิชาชีพต่าง ๆ

สำนักงานคณะกรรมการการศึกษาขั้นพื้นฐาน กระทรวงศึกษาธิการ (2559) ได้กล่าวถึงการจัดการศึกษาขั้นพื้นฐานเพื่อการมีงานทำ โดยได้กำหนดการดำเนินการจัดทำ แนวทางการขับเคลื่อนการจัดการศึกษาขั้นพื้นฐานเพื่อการมีงานทำตามแนวทางการจัดทักษะ การเรียนรู้ในศตวรรษที่ 21 ที่เน้นสมรรถนะทางสาขาวิชาชีพ เพื่อใช้เป็นแนวทางการขับเคลื่อน ยุทธศาสตร์การผลิตและพัฒนากำลังคนให้สอดคล้องกับความต้องการและรองรับการพัฒนาประเทศ ซึ่งยุทธศาสตร์การผลิตและพัฒนากำลังคนให้สอดคล้องกับความต้องการและรองรับการพัฒนา ประเทศให้มีกำลังคนที่มีคุณภาพและมาตรฐาน สอดคล้องกับยุทธศาสตร์การพัฒนาประเทศ ให้ผู้เรียนมีสมรรถนะตรงความต้องการของตลาดแรงงานตามกรอบคุณวุฒิวิชาชีพ เมื่อจบการศึกษา แล้วต้องมีงานทำโดยกำหนดตามแนวทางการจัดทักษะการเรียนรู้ในศตวรรษที่ 21 เน้นสมรรถนะทาง สาขาวิชาชีพเป็น 5 รูปแบบ คือ

1. การจัดหลักสูตรฐานสมรรถนะอาชีพระยะสั้นในรายวิชาเพิ่มเติม สำหรับมัธยมศึกษาตอนต้น
2. การจัดหลักสูตรทวิศึกษา สำหรับมัธยมศึกษาตอนปลายที่ต้องการวุฒิประกาศนียบัตรวิชาชีพ
3. การจัดหลักสูตรเตรียมพื้นฐานความถนัดกลุ่มสาขาวิชาชีพในการศึกษาต่อระดับอุดมศึกษา
4. การจัดกิจกรรมชุมนุมเพื่อการเรียนรู้การเป็นผู้ประกอบการ

5. การจัดทำทักษะการเรียนรู้ในศตวรรษที่ 21 ในรายวิชาพื้นฐาน

สำนักงานคณะกรรมการการศึกษาขั้นพื้นฐานได้ศึกษาและพัฒนา (Research and Development) รูปแบบการจัดการศึกษาที่ทักษะการเรียนรู้ในศตวรรษที่ 21 ที่เน้นสมรรถนะทางสาขาวิชาชีพ โดยแก้ปัญหาแก่นักเรียนในโรงเรียนสังกัดสำนักงานคณะกรรมการการศึกษาขั้นพื้นฐาน ประกอบด้วยรูปแบบการจัดทักษะการเรียนรู้ในศตวรรษที่ 21 ในรายวิชาพื้นฐาน และรูปแบบการจัดการศึกษาขั้นพื้นฐานเพื่อการมีงานทำอีก 3 รูปแบบ ในรายวิชาเพิ่มเติม ดังนี้

1. รูปแบบการจัดทักษะการเรียนรู้ในศตวรรษที่ 21 โดยใช้การบริหารจัดการ 7 Module ตามกระบวนการ Five Steps of Learning (QSCCS) และจัดทำหน่วยเรียนรู้บูรณาการแบบพหุวิทยาการ (Multidisciplinary Integration) ของคณะครูผู้สอน ซึ่งจะก่อให้เกิดการปรับเปลี่ยนการจัดกระบวนการเรียนรู้จาก Passive Learning มาเป็น Active Learning

2. รูปแบบการจัดสมรรถนะอาชีพระยะสั้นในชั้นมัธยมศึกษาตอนต้น โดยความร่วมมือกับหน่วยงานหรือสถาบันทางการศึกษาด้านอาชีพ ร่วมกันพิจารณานำเอาหลักสูตรอาชีพระยะสั้นมาจัดเป็นรายวิชาเพิ่มเติม ซึ่งจะให้นักเรียนได้รู้จักอาชีพอย่างหลากหลาย และมีการฝึกและถอดประสบการณ์ในหน่วยสมรรถนะอาชีพระยะสั้นค้นพบตนเองว่าสนใจ และมีความถนัดในการทำงานอาชีพใดได้ดี นำไปใช้วางแผนการศึกษาต่อหรือเป็นพื้นฐานการประกอบอาชีพได้

3. รูปแบบการจัดเรียนร่วมหลักสูตรอาชีวศึกษาและมัธยมศึกษาตอนปลาย (ทวิศึกษา) โดยความร่วมมือกับวิทยาลัยในสังกัดสำนักงานคณะกรรมการการอาชีวศึกษา ร่วมกันพิจารณารายวิชาในหมวดวิชาทักษะวิชาชีพของหลักสูตรประกาศนียบัตรวิชาชีพมาจัดทำรายวิชาเพิ่มเติมของหลักสูตรขั้นพื้นฐาน ในรายวิชาเพิ่มเติมของโรงเรียนขั้นพื้นฐาน และปรับรายวิชาพื้นฐานของหลักสูตรขั้นพื้นฐานให้สอดคล้องกับรายวิชาในหมวดวิชาทักษะชีวิต และหมวดวิชาเลือกเสรีของหลักสูตรประกาศนียบัตรวิชาชีพ จะทำให้นักเรียนได้ 2 วุฒิการศึกษาไม่ต่ำกว่า 3 ปี

4. รูปแบบการจัดเตรียมพื้นฐานความถนัดในสาขาวิชาชีพในการศึกษาต่อระดับอุดมศึกษาโดยความร่วมมือกับภาควิชาของสถาบันอุดมศึกษา ร่วมกันวิเคราะห์พื้นฐานความรู้ที่เป็นความถนัดของกลุ่มสาขาวิชาในการศึกษาต่อในสาขาวิชาชีพในระดับอุดมศึกษา จัดเป็นรายวิชาเพิ่มเติมของโรงเรียนขั้นพื้นฐาน และจัดวิชาเรียนรู้ประสบการณ์อาชีพให้สอดคล้องกับกลุ่มสาขาวิชาที่จะศึกษาต่อ จะทำให้นักเรียนได้ฝึกและถอดประสบการณ์ในสถานประกอบการจริงจะทำให้รู้จักตัวตนที่สอดคล้องกับบุคลิกภาพของนักเรียนเอง และได้เตรียมความรู้ในกลุ่มสาขาวิชาได้ตรงกับเส้นทางที่นักเรียนจะศึกษาต่อ

การจัดทำเส้นทางการศึกษาต่อสู่การประกอบอาชีพให้กับนักเรียน จะต้องยึดหลักการให้นักเรียนรู้จักอาชีพอย่างหลากหลาย และรับรู้ลักษณะของอาชีพในจังหวัดและอำเภอที่เป็น

ท้องถิ่นของนักเรียนเอง เป็นการกระตุ้นความสนใจให้กับตัวนักเรียน มีการประเมินบุคลิกภาพความเหมาะสมด้านอาชีพจะทำให้นักเรียนได้รู้จักตัวตนทำให้ตัดสินใจเลือกเรียนตามโปรแกรมการเรียนที่สอดคล้องกับบุคลิกภาพของตัวเอง ซึ่งโรงเรียนจะต้องเปิดกลุ่มวิชาในรายวิชาเพิ่มเติมให้สอดคล้องกับประเภทและสาขาวิชาชีพที่เป็นไปตามความต้องการอัตรากำลังแรงงานจังหวัดและอำเภอ การจัดการเรียนการสอนจะเน้นการเรียนรู้แบบฝึกและถอดประสบการณ์ (Problem Based Learning : PBL) โดยปฏิบัติจริงในสถานประกอบการ หรือกลุ่มอาชีพอิสระ เพื่อสร้างทักษะและสมรรถนะ ให้เกิดการค้นพบความถนัดของตนเอง ซึ่งจะทำให้นักเรียนมองเห็นสาขาวิชาที่จะทำการศึกษาต่อสู่การประกอบอาชีพในแต่ละกลุ่มอาชีพในอนาคตได้เป็นอย่างดี ทั้งนี้ นักเรียนจะสามารถเปลี่ยนเส้นทางระหว่างเรียนโดยเปลี่ยนโปรแกรมการเรียนได้ เมื่อนักเรียนค้นพบตนเองว่ายังไม่ใช้โปรแกรมการเรียนที่จะนำไปสู่ความถนัดด้านอาชีพของเขาได้จริง

แนวทางการจัดเส้นทางการศึกษาต่อสู่การประกอบอาชีพ มีดังนี้

1. จัดรายวิชาแนะแนวแนะนำลักษณะการทำงานของแต่ละอาชีพที่สำคัญจัดรายวิชาแนะแนวแนะนำลักษณะการทำงานของแต่ละอาชีพที่สำคัญในจังหวัดและอำเภอของนักเรียนในระดับชั้นมัธยมศึกษาปีที่ 1 ให้นักเรียนรู้จักอาชีพอย่างหลากหลาย จัดนิทรรศการ หรือสื่ออิเล็กทรอนิกส์ ให้นักเรียนได้สืบค้นรับรู้ลักษณะของอาชีพที่สนใจในจังหวัดและอำเภอที่เป็นท้องถิ่นของนักเรียนเอง เป็นการกระตุ้นความสนใจให้กับตัวนักเรียน บทบาทของงานแนะแนวจะต้องประสานงานกับกลุ่มส่งเสริมการจัดการศึกษาของสำนักงานเขตพื้นที่การศึกษาที่ได้จัดทำคลังอาชีพและสถานประกอบการเอาไว้แล้ว นำเอาสารสนเทศการแนะนำลักษณะอาชีพในเขตอำเภอและจังหวัดที่สำคัญที่สอดคล้องกับโปรแกรมการเรียนมาจัดประชาสัมพันธ์ให้นักเรียนและผู้ปกครองได้รับทราบ และเป็นแหล่งความรู้ ให้นักเรียนได้สืบค้นเพื่อกระตุ้นสร้างความสนใจให้กับนักเรียน

2. ประเมินบุคลิกภาพความเหมาะสมด้านอาชีพการประเมินบุคลิกภาพความเหมาะสมด้านอาชีพควรดำเนินการให้กับนักเรียนก่อนขึ้นชั้นมัธยมศึกษาปีที่ 2 และก่อนจบชั้นมัธยมศึกษาปีที่ 6 เพื่อให้นักเรียนได้รู้จักตัวตนว่าสนใจ มีบุคลิกภาพและความถนัดเป็นไปตามประเภท และกลุ่มสาขาวิชาชีพใด สามารถตัดสินใจเลือกเรียนตามโปรแกรมการเรียนที่เปิดหลักสูตรรายวิชาตามประเภท และกลุ่มสาขาวิชาชีพรองรับความต้องการอัตรากำลังแรงงานของจังหวัดและอำเภอไว้แล้วนั้น บทบาทของโรงเรียน และงานแนะแนวจะต้องประสานงานกับกลุ่มส่งเสริมการจัดการศึกษาของสำนักงานเขตพื้นที่การศึกษาที่ได้มีการจัดหาหรือทำความร่วมมือกับหน่วยงานที่มีเครื่องมือประเมินบุคลิกภาพด้านอาชีพไว้แล้ว เช่น กรมการจัดหางาน มหาวิทยาลัยศรีปทุม สำนักวิชาการและมาตรฐานการศึกษาขั้นพื้นฐานนำมาใช้ประเมินนักเรียนรายบุคคล สะท้อนผลการประเมินโดยใช้เทคนิคการแปลผล และการสื่อสารกับนักเรียนและผู้ปกครองให้เห็นภาพสะท้อนของตัวนักเรียนใช้เป็นข้อมูลการตัดสินใจเลือกโปรแกรมการเรียนต่อไป

3. สำรวจความต้องการอัตรากำลังแรงงานของท้องถิ่นระดับจังหวัดและอำเภอ

การรู้ถึงความต้องการอัตรากำลังแรงงานในจังหวัดและอำเภอจะทำให้สามารถจัดทำโปรแกรมการเรียนรู้ในการเตรียมนักเรียนเข้าสู่เส้นทางของโลกของงานอาชีพที่จะศึกษาต่อให้สอดคล้องกับความต้องการ บุคลิกภาพและความถนัดของตัวนักเรียนเพื่อออกมาประกอบอาชีพ พัฒนาถิ่นฐานและคุณภาพชีวิตของตนเอง บทบาทของสำนักงานเขตพื้นที่การศึกษากลุ่มส่งเสริมการจัดการศึกษา และกลุ่มนโยบายและแผน ควรจัดเสวนาผู้มีส่วนเกี่ยวข้องทุกอาชีพในจังหวัดและอำเภอ ตั้งแต่สถานประกอบการ กลุ่มอาชีพอิสระ หอการค้าจังหวัด แรงงานจังหวัด อุตสาหกรรมจังหวัด ผู้นำส่วนราชการ และผู้นำท้องถิ่น รวมถึงสถาบันทางการศึกษา เพื่อกำหนดความต้องการอัตรากำลังแรงงานในประเภท และกลุ่มสาขาวิชาชีพต่าง ๆ บนพื้นฐานปัจจัยที่มีผลต่อการพัฒนาต่อยอดให้เป็นอาชีพที่สร้างงาน สร้างรายได้ที่สำคัญในจังหวัดและอำเภอ ข้อเสนอการเสวนาจะทำให้ได้รู้ความต้องการสมรรถนะความรู้ และคุณลักษณะของประเภท และกลุ่มสาขาวิชาชีพต่าง ๆ ที่ตรงกับความต้องการของสถานประกอบการ และกลุ่มอาชีพอิสระ บทบาทของสำนักงานเขตพื้นที่การศึกษาจากนั้นควรดำเนินการจัดทำคลังแนะนำสถานประกอบการ แหล่งเรียนรู้ และลักษณะอาชีพต่าง ๆ ที่สำคัญในจังหวัดและอำเภอ และบทบาทอีกประการหนึ่ง คือ ประสานงานกับหอการค้าจังหวัด แรงงานจังหวัด อุตสาหกรรมจังหวัด จัดทำแผนความต้องการอัตรากำลังแรงงานของจังหวัดและอำเภอ ระยะ 8 ปี และมีการทบทวนทุกปีเพื่อให้ข้อมูลสอดคล้องกับสำนักงานสถิติแห่งชาติ ข้อมูลและสารสนเทศเหล่านี้จะเป็นประโยชน์ต่องานแนะแนวของโรงเรียนเป็นอย่างมาก

4. จัดทำโปรแกรมการเรียนรู้รองรับประเภทและสาขาวิชาชีพ หรือกลุ่มสาขาวิชา

การจัดทำหลักสูตรสถานศึกษาในรายวิชาเพิ่มเติมต้องคำนึงถึงความสอดคล้องกับความต้องการทักษะและสมรรถนะทางอาชีพ และความถนัดทางสาขาวิชาชีพ ซึ่งจะต้องจัดให้สอดคล้องกัน และรองรับพื้นฐานการศึกษาต่อในประเภทและสาขาตามหลักสูตรของอาชีวศึกษา หรือกลุ่มสาขาวิชาตามหลักสูตรของอุดมศึกษาสำหรับมัธยมศึกษาตอนต้นควรจัดเป็นหลักสูตรระยะสั้นที่อิงหน่วยสมรรถนะในชั้นมัธยมศึกษาปีที่ 2 เป็นลักษณะกลุ่มสมรรถนะย่อยแบบหลากหลายสาขาวิชาชีพ และระดับชั้นมัธยมศึกษาปีที่ 3 เป็นลักษณะหน่วยสมรรถนะที่เฉพาะสาขาของประเภทวิชาชีพมากขึ้น บทบาทของศึกษานิเทศก์สำนักงานเขตพื้นที่การศึกษาจะทำการประสานงานและทำความร่วมมือกับหน่วยงานที่จัดหลักสูตรด้านความถนัดทางสมรรถนะอาชีพ และความถนัดด้านกลุ่มสาขาวิชาชีพ เพื่อรวบรวมหลักสูตรเหล่านั้นให้บริการแนะนำหลักสูตรอาชีพต่าง ๆ เป็นแหล่งความรู้ให้กับฝ่ายวิชาการของสถานศึกษาและงานหลักสูตรนำไปจัดทำความร่วมมือใช้หลักสูตรด้านอาชีพกับหน่วยงานใน 3 ลักษณะ คือ

ลักษณะที่ 1 หลักสูตรรายวิชาหน่วยสมรรถนะอาชีพระยะสั้น และกลุ่มวิชาที่เป็นพื้นฐานความรู้ของรายวิชาหน่วยสมรรถนะอาชีพระยะสั้นในรายวิชาเพิ่มเติมในระดับชั้นมัธยมศึกษา

ตอนต้น โดยชั้นมัธยมศึกษาปีที่ 1 และปีที่ 2 จัดรายวิชา 1 หน่วยกิต จัดหน่วยสมรรถนะอาชีพย่อยได้มากกว่า 1 สาขาของประเภทวิชาชีพ และชั้นมัธยมศึกษาปีที่ 3 จัดหน่วยสมรรถนะอาชีพ 1 หน่วยกิต จัดเป็นเฉพาะทางสาขาของประเภทที่นักเรียนสนใจและมีความถนัดให้มากขึ้น สถานศึกษาจะทำความร่วมมือกับวิทยาลัยสารพัดช่าง สังกัดสำนักงานคณะกรรมการการอาชีวศึกษา หรือศูนย์พัฒนาฝีมือแรงงานจังหวัด สังกัดกรมการจัดหางาน หรือศูนย์การศึกษาออกโรงเรียน สังกัดสำนักงานคณะกรรมการการศึกษานอกโรงเรียน เป็นต้น

ลักษณะที่ 2 หลักสูตรทวิศึกษาหรือการเรียนร่วมหลักสูตรอาชีวศึกษาและมัธยมศึกษาตอนปลายนักเรียนที่สนใจ มีบุคลิกภาพ และความถนัดจากการได้เรียนหน่วยสมรรถนะระยะสั้นในระดับมัธยมศึกษาตอนต้นนักเรียนจะพบตัวตนว่ามีบุคลิกภาพ และมีความถนัดเหมาะสมกับประเภท หรือกลุ่มสาขาวิชาชีพใด แต่ถ้ามีความถนัดในสาขาวิชาที่เป็นพื้นฐานของความถนัดของกลุ่มสาขาวิชาต่ำกว่าเกณฑ์ นักเรียนควรตัดสินใจเลือกเรียนหลักสูตรประกาศนียบัตรวิชาชีพตามประเภทและสาขาวิชาชีพที่มีความถนัด กับวิทยาลัยในสังกัดสำนักงานคณะกรรมการการอาชีวศึกษา แต่ถ้าอยู่ห่างไกลควรเลือกเรียนหลักสูตรทวิศึกษาในสถานศึกษาสังกัดสำนักงานคณะกรรมการการศึกษาระดับพื้นฐาน เมื่อนักเรียนจบหลักสูตรจะได้รับวุฒิการศึกษา 2 หลักสูตร คือได้ทั้งวุฒิประกาศนียบัตรวิชาชีพ และวุฒิประกาศนียบัตรมัธยมศึกษาตอนปลาย บทบาทของสำนักงานเขตพื้นที่การศึกษาโดยศึกษานิเทศก์จะทำการประสานความร่วมมือกับวิทยาลัยหรือสถาบันการศึกษาในสังกัดสำนักงานคณะกรรมการการอาชีวศึกษา รวบรวมหลักสูตรประกาศนียบัตรวิชาชีพ ตามประเภท และสาขาวิชาชีพของวิทยาลัยและสถาบันที่มีการเปิดสอนที่สอดคล้องกับความต้องการอัตรากำลังแรงงานของจังหวัดและอำเภอ จัดทำเป็นแหล่งความรู้ให้ฝ่ายวิชาการของสถานศึกษา และงานหลักสูตร ได้นำไปประสานจัดทำความร่วมมือกับวิทยาลัย และสถาบันการศึกษาดังกล่าว

ลักษณะที่ 3 หลักสูตรเตรียมกลุ่มสาขาวิชาชีพการศึกษาในระดับอุดมศึกษานักเรียนที่สนใจ มีบุคลิกภาพ และความถนัดจากการได้เรียนหน่วยสมรรถนะระยะสั้นในระดับมัธยมศึกษาตอนต้น นักเรียนจะพบตัวตนว่ามีบุคลิกภาพ และมีความถนัดเหมาะสมกับกลุ่มสาขาวิชาชีพที่มีพื้นฐานความรู้รายวิชาเป็นไปตามเกณฑ์นักเรียนควรตัดสินใจเลือกเรียนหลักสูตรเตรียมกลุ่มสาขาวิชาชีพตามความถนัดตามที่สถานศึกษาจัดทำโปรแกรมการเรียนร่วมกับสถาบันการศึกษาในสังกัดสำนักงานคณะกรรมการการอุดมศึกษาบทบาทของสำนักงานเขตพื้นที่การศึกษาโดยศึกษานิเทศก์จะทำการประสานความร่วมมือกับสถาบันอุดมศึกษาและสถานศึกษาชั้นพื้นฐานร่วมกันจัดทำหลักสูตรเตรียมกลุ่มสาขาวิชาต่าง ๆ ในรายวิชาเพิ่มเติม ที่สอดคล้องกับประเภท และกลุ่มอาชีพในจังหวัดและอำเภอ และจัดรายวิชาฝึกและถอดประสบการณ์ในช่วงวันหยุด หรือปิดภาคฤดูร้อนตามประเภท และกลุ่มอาชีพที่นักเรียนเลือกโปรแกรมการเรียน

5. จัดผลการเรียนรู้และสาระสำคัญรายวิชาตามประเภทและกลุ่มสาขาวิชาชีพของรายวิชาเพิ่มเติมผลการเรียนรู้และสาระสำคัญรายวิชา ในรายวิชาที่เป็นความถนัดตามสมรรถนะอาชีพ จะถูกกำหนดตามหลักสูตรฐานสมรรถนะ ซึ่งจะนำความสามารถที่จำเป็นสำหรับการทำงานมาใช้เป็นฐานหรือเนื้อหาของการจัดการศึกษา เพื่อให้ผู้เรียนมีความสามารถตามเนื้อหานั้น มีการกำหนดผลการเรียนรู้ชัดเจนว่าผู้เรียนสามารถทำอะไรได้เมื่อจบหลักสูตร ใช้มาตรฐานสมรรถนะเป็นกรอบในการพัฒนาหลักสูตร กำหนดเนื้อหาวางแผนการจัดการเรียนการสอนและประเมินผล เชื่อมโยงสู่การรับรองคุณวุฒิมีเกณฑ์การปฏิบัติงาน เพื่อใช้เป็นเกณฑ์การประเมินที่ชัดเจน ตามมาตรฐานด้านการปฏิบัติงาน และตามมาตรฐานด้านผลงาน วิทยาลัย หรือสถาบันในสังกัดสำนักงานคณะกรรมการการอาชีวศึกษา และสถาบันอื่น ได้จัดทำไว้แล้วสามารถทำความร่วมมือในการนำเอาหลักสูตรมาใช้ได้เลย ส่วนผลการเรียนรู้ และสาระสำคัญรายวิชา ในรายวิชาที่เป็นความรู้พื้นฐานความถนัดทางกลุ่มสาขาวิชาของหลักสูตรฐานสมรรถนะอาชีพต่าง ๆ จะถูกกำหนดตามความถนัดวิชาที่เป็นพื้นฐานความรู้ของกลุ่มสาขาวิชา หรือประเภทสาขาวิชา บทบาทของศึกษานิเทศก์ ควรช่วยให้งานหลักสูตร และครู เข้าใจหลักสูตรฐานสมรรถนะ และหลักสูตรความถนัดทางกลุ่มสาขาวิชา และช่วยทำผลการเรียนรู้ และสาระสำคัญร่วมกับสถาบันการศึกษาอุดมศึกษาในแต่ละภูมิภาค การจัดทำสาระสำคัญมีแนวทาง ดังนี้

ระดับชั้นมัธยมศึกษาปีที่ 1 ให้เรียนรู้โลกของงานอาชีพในอำเภอและจังหวัดของนักเรียน ที่นักเรียนจะเรียนรู้ถึงลักษณะทั่วไปของการทำงานในแต่ละอาชีพ รู้จักพื้นฐานความรู้ที่ช่วยนำไปใช้ในการทำงานในแต่ละอาชีพ และรู้จักเครื่องมืออุปกรณ์เบื้องต้นที่ใช้ในการทำอาชีพ โดยมีวิชาแนะแนวเป็นแหล่งแนะนำคลังความรู้เรื่องอาชีพเกิดความสนใจอาชีพอย่างหลากหลาย

ระดับชั้นมัธยมศึกษาตอนต้น ชั้นมัธยมศึกษาปีที่ 1 และปีที่ 2 นักเรียนจะได้เรียนหลักสูตรฐานสมรรถนะอาชีพระยะสั้นในรายวิชาเพิ่มเติม ที่เป็นหน่วยสมรรถนะย่อย ๆ แบบหลากหลาย และเมื่อขึ้นระดับมัธยมศึกษาปีที่ 3 นักเรียนจะได้เรียนหน่วยสมรรถนะในประเภทและสาขาวิชาชีพตามที่นักเรียนสนใจ ตามบุคลิกภาพ และความถนัดของตัวนักเรียน นักเรียนจะได้ฝึกทักษะและสร้างสมรรถนะทางอาชีพต่าง ๆ โดยทำความร่วมมือขอใช้หลักสูตรฐานสมรรถนะและบุคลากรหรือวิทยากร กับศูนย์พัฒนาฝีมือแรงงานจังหวัด วิทยาลัยสารพัดช่างจังหวัด หรือหน่วยงานอื่นที่จัดทำหลักสูตรฐานสมรรถนะอาชีพระยะสั้น นำมาจัดทำเป็นรายวิชาเพิ่มเติมของสถานศึกษาขั้นพื้นฐาน ซึ่งจะใช้สถานประกอบการทั้งรัฐ และเอกชน ตลอดจนกลุ่มอาชีพอิสระเป็นสถานที่ฝึกและถอดประสบการณ์ให้กับนักเรียน การจัดโปรแกรมการเรียนเป็นหลักสูตรอาชีพระยะสั้นในรายวิชาเพิ่มเติมจะจัดรองรับอาชีพที่เป็นไปตามความต้องการอัตรากำลังแรงงานของจังหวัดและอำเภอ และรองรับความสนใจและบุคลิกภาพด้านอาชีพของนักเรียนเป็นรายบุคคล เป็นการเตรียมความพร้อมที่นักเรียนได้ฝึกทักษะและสร้างสมรรถนะทางอาชีพต่าง ๆ ทำให้นักเรียนสามารถค้นหาความถนัดของ

ตนเองได้ศึกษาชั้นก่อนจบชั้นมัธยมศึกษาปีที่ 3 และจะสามารถใช้เป็นข้อมูลการตัดสินใจเลือกเรียนใน
โปรแกรมการเรียนตามสาขาวิชาชีพในระดับชั้น ชั้นมัธยมศึกษาตอนปลายได้อย่างมีประสิทธิภาพ
หรือเป็นสมรรถนะพื้นฐานตามกลุ่มอาชีพที่ใช้ประกอบอาชีพในกรณีที่ไม่ได้ศึกษาต่อ

ระดับชั้นมัธยมศึกษาตอนปลาย การจัดทำผลการเรียนรู้ และสาระสำคัญรายวิชา
ตามประเภท และสาขาวิชาชีพ ของหลักสูตรทวิศึกษา จะถูกปรับจากหลักสูตรประกาศนียบัตรวิชาชีพ
ของสำนักงานคณะกรรมการการอาชีวศึกษา จากสมรรถนะของรายวิชามาเป็นผลการเรียนรู้รายวิชา
ส่วนคำอธิบายรายวิชาจะถูกปรับมาเป็นสาระสำคัญรายวิชา ซึ่งได้มีการวิเคราะห์และจัดทำเอกสาร
แบบเทียบเคียงรายวิชา หรือกลุ่มวิชา ของสำนักมาตรฐานของทั้ง 2 สำนักงานไว้ตามข้อตกลง
ความร่วมมือกันระหว่างสำนักงานคณะกรรมการการอาชีวศึกษาและสำนักงานคณะกรรมการการศึกษา
ขั้นพื้นฐานไว้เรียบร้อยแล้วทั้งรายวิชาพื้นฐาน และรายวิชาเพิ่มเติม สถานศึกษาขั้นพื้นฐาน และวิทยาลัย
หรือสถาบันอาชีวศึกษา สามารถนำมาใช้เป็นเอกสารประกอบการจัดทำความร่วมมือกันได้เลย
ซึ่งบทบาทของศึกษานิเทศก์ของสำนักงานเขตพื้นที่การศึกษาควรทำการรวบรวมเอกสารแบบ
เทียบเคียงดังกล่าวให้เป็นแหล่งความรู้กับสถานศึกษาขั้นพื้นฐาน และทำความเข้าใจ ให้ความรู้
ให้สามารถปฏิบัติได้ถูกต้อง

สำหรับระดับชั้นมัธยมศึกษาตอนปลายที่มีการจัดทำหลักสูตรเตรียมพื้นฐาน
ความถนัดตามกลุ่มสาขาวิชาในการศึกษาระดับอุดมศึกษา การจัดทำผลการเรียนรู้ และสาระสำคัญ
รายวิชา ควรให้มหาวิทยาลัยในแต่ละภูมิภาคเป็นพี่เลี้ยง เนื่องจากผลการเรียนรู้และสาระสำคัญ
ในกลุ่มสาขาความถนัดจะมีผลต่อพื้นฐานความรู้ในสาขาวิชาชีพที่นักเรียนจะใช้เรียนต่อ ได้แก่
กลุ่มวิทยาศาสตร์สุขภาพ กลุ่มวิทยาศาสตร์กายภาพและชีวภาพ กลุ่มวิศวกรรมศาสตร์
กลุ่มสถาปัตยกรรมศาสตร์ กลุ่มเกษตรศาสตร์ กลุ่มบริหาร พาณิชยศาสตร์ การบัญชี การท่องเที่ยว
และโรงแรม เศรษฐศาสตร์กลุ่มครุศาสตร์ ศึกษาศาสตร์ พลศึกษาและสุขศึกษา กลุ่มศิลปกรรมศาสตร์
และกลุ่มมนุษยศาสตร์และสังคมศาสตร์ซึ่งกลุ่มสาขาวิชาเหล่านี้จะถูกรองรับวิชาความถนัดทางอาชีพ
ต่างกันไปได้แก่ วิชาความถนัดทางคณิตศาสตร์วิชาความถนัดทางวิทยาศาสตร์วิชาความถนัดทาง
วิศวกรรมศาสตร์วิชาความถนัดทางสถาปัตยกรรมศาสตร์วิชาความถนัดทางวิชาชีพครูวิชาความถนัด
ทางศิลปกรรมศาสตร์วิชาความถนัดทางภาษาต่างประเทศ (ภาษาฝรั่งเศส ภาษาเยอรมัน ภาษาญี่ปุ่น
ภาษาจีน ภาษาอาหรับ และภาษาบาลี) ส่วนรายวิชาฝึกและถอดประสบการณ์ในวันหยุด
และภาคฤดูร้อน ควรจัดทำผลการเรียนร่วมกับสถานประกอบการ และมหาวิทยาลัย เพื่อให้ไปสังเกต
ถอดประสบการณ์ที่จะเรียนรู้อุปกรณ์ เครื่องมือ เรียนรู้คำศัพท์และภาษาเฉพาะทางของกลุ่มสาขา
วิชาชีพ เรียนรู้ทักษะกระบวนการและขั้นตอน วิธีการทำงาน รวมถึงบุคลิกภาพ และทัศนคติต่ออาชีพ
ที่จะเข้าศึกษาต่อในคณะและสาขาวิชาชีพที่เลือกโปรแกรมการเรียนนั้น ๆ บทบาทศึกษานิเทศก์
สำนักงานเขตพื้นที่การศึกษา จะต้องประสานความร่วมมือกับมหาวิทยาลัยในภูมิภาคที่เปิดกลุ่มสาขา

วิชาชีพตามความต้องการอัตรากำลังแรงงานของจังหวัดและอำเภอ ร่วมกับงานหลักสูตรของ สถานศึกษาขั้นพื้นฐานวิเคราะห์และกำหนดผลการเรียนและสาระสำคัญในรายวิชาความถนัดที่เป็น พื้นฐานความรู้ในกลุ่มสาขาวิชาชีพ (โปรแกรมการเรียน) บทบาทที่สำคัญอีกประการหนึ่ง คือ ร่วมมือกับมหาวิทยาลัยให้ความรู้และสร้างความเข้าใจกับครูถึงความแตกต่างของวิชาความถนัดทาง วิชา 7 วิชา กับวิชาพื้นฐานตามหลักสูตรการศึกษาขั้นพื้นฐาน

6. ออกแบบหน่วยการเรียนรู้และจัดกระบวนการเรียนรู้แบบฝึกและถอดประสบการณ์ บนฐานวิจัย (Problem-Based Learning & Project-Based Learning: PBL) การออกแบบหน่วย การเรียนรู้และจัดกระบวนการเรียนรู้เน้นไปที่การเปลี่ยนบทบาทของตัวครูจากบทบาทที่เป็นผู้สอน (Teacher) มาเป็นบทบาทผู้จัดกิจกรรมให้นักเรียนได้เรียนรู้ (Facilitator) และสร้างองค์ความรู้ด้วย ตนเอง เป็นการจัดการเรียนการสอนแบบ Active Learning เปลี่ยนจากเดิมที่สอนแบบ Passive Learning ซึ่งตามแนวทางการจัดทักษะการเรียนรู้ในศตวรรษที่ 21 ที่เน้นสมรรถนะทางสาขาวิชาชีพ ได้นำกรอบทฤษฎี QSCCS มาเป็นกรอบการจัดกิจกรรมการเรียนรู้ และใช้แนวคิดพหุวิทยาการ (Multidisciplinary approach) มาจัดการเรียนรู้แบบบูรณาการแบบข้ามสาขาวิชา (Trans disciplinary Integration) ของคณะครูผู้สอน บทบาทของศึกษานิเทศก์ของสำนักงานเขตพื้นที่ การศึกษา ควรรวบรวมองค์ความรู้ให้ครูได้ศึกษาและลงไปช่วยพาคณะครูในแต่ละระดับชั้นทำหน่วย เรียนรู้บูรณาการของระดับชั้นที่ไม่แยกส่วนกันสอน การจัดกิจกรรมการเรียนรู้ตามกรอบทฤษฎี QSCCS จะเป็นการเรียนรู้แบบฝึกและถอดประสบการณ์ (Problem-Based Learning) และต่อยอด ด้วยการจัดทำโครงงาน (Project-Based Learning) บทบาทของศึกษานิเทศก์จึงควรนิเทศคณะครูให้ จัดการสอนเป็นคณะครูในแต่ละหน่วยสมรรถนะพัฒนาทักษะของนักเรียนให้เกิดทักษะการสังเกต นำไปสู่การตั้งคำถามที่ค้นหาต้นเหตุ (ทำไม อะไร อย่างไร) พร้อมการคาดเดาคำตอบที่จะทำให้เกิด ความพยายามที่จะรู้คำตอบ และพยายามสืบค้น รวบรวมทฤษฎีความรู้ที่เชื่อถือได้นำมาสนับสนุน หรือโต้แย้งการคาดเดาคำตอบอย่างสมเหตุสมผล สามารถอธิบายและแก้ปัญหาข้อสงสัยในแต่ละ ปรัชญาการณได้ ซึ่งจะทำให้นักเรียนนำทักษะไปใช้อธิบายและแก้ปัญหากระบวนการและขั้นตอน ขณะนี้นักเรียนไปฝึกประสบการณ์กับสถานประกอบการ หรือกลุ่มอาชีพอิสระ

7. วัดผลที่มีคุณภาพสูงและประเมินผลอย่างสมดุลเชิงคุณภาพการวัดผลที่มีคุณภาพสูง คือ การวัดผลตรงตามระดับพฤติกรรมและตรงตามหลักความรู้ที่ถูกต้องในแต่ละตัวชี้วัดรายวิชา หรือตรงตามฐานสมรรถนะและความรู้ที่ต้องการให้ปฏิบัติได้ ข้อสำคัญต้องตรงกับการทำกิจกรรม การเรียนรู้การวัดผลรายวิชาพื้นฐานจะจัดกลุ่มระดับพฤติกรรมเป็น 3 ด้าน คือด้านความรู้ (Knowledge) หรือ Cognitive Domain ด้านทักษะการปฏิบัติ (Skill) หรือ Psychomotor Domain และด้านเจตคติ (Attitude) หรือ Affective Domain และในแต่ละด้านจะมีระดับ ความลึกของการวัดแตกต่างกันไป ได้แก่ ด้านความรู้ (Knowledge) ประกอบด้วย ความจำ

ความเข้าใจ การนำไปประยุกต์ใช้ การวิเคราะห์ การสังเคราะห์ และการประเมินค่า ด้านทักษะ การปฏิบัติ (Skill) ได้แก่ การทำได้ตามแบบที่กำหนดให้ การทำได้โดยไม่ต้องดูแบบ การทำได้สำเร็จ ทุกครั้ง การทำได้สำเร็จทุกครั้งและมีคุณภาพ และการประยุกต์นำไปใช้กับเรื่องอื่นได้ ด้านเจตคติ (Attitude) ได้แก่ การรับรู้ปรากฏการณ์ การตอบสนองที่จะหาความจริง การได้หลักความรู้ยึดถือเป็น หลักความรู้การนำหลักความรู้ไปจัดระบบเพื่อการปฏิบัติและแสดงออก และการให้หลักความรู้ไปใช้ ปฏิบัติในวิถีชีวิตการวัดผลวิชาความถนัดทางอาชีพถูกกำหนดตามมาตรฐานของสมรรถนะ (Competency Standard) ซึ่งเป็นข้อกำหนดหรือเกณฑ์มาตรฐานของสมรรถนะที่คาดหวังว่า บุคลากรจะบรรลุสำหรับอาชีพหนึ่ง รวมทั้งความรู้และความเข้าใจ ซึ่งกำหนดเป็น มาตรฐานด้านการ ปฏิบัติงาน มาตรฐานด้านผลงาน หรือทั้งมาตรฐานการปฏิบัติงานและผลงาน ในมาตรฐานของ สมรรถนะจะเป็นความสามารถในการประยุกต์ใช้ความรู้ ความเข้าใจทักษะปฏิบัติ และทักษะด้าน ความคิดในการปฏิบัติงานให้มีประสิทธิภาพตามมาตรฐานที่ต้องการของอาชีพการวัดผลวิชาความถนัด ทางวิชาชีพ จะถูกกำหนดเป็นผลการเรียนรู้ที่เป็นพื้นฐานความรู้ของกลุ่มสาขาวิชาชีพ หรือประเภท วิชาชีพ ซึ่งจะถูกกำหนดเป็น 3 ด้าน เช่นเดียวกับการวัดผลรายวิชาพื้นฐานการประเมินแบบสมดุลงเชิง คุณภาพ เป็นการแปลผลจากการวัดผลทั้ง 3 ด้าน ในรูปตารางหรือกราฟสำหรับนักเรียนรายบุคคล หรือรายกลุ่ม ที่แสดงความสัมพันธ์สอดคล้องไปในทิศทางเดียวกันทั้งด้านทักษะ เจตคติ และความรู้ และจะเป็นประโยชน์อย่างมากในรายวิชาความถนัดทางสาขาวิชาชีพที่เป็นพื้นฐานของกลุ่มอาชีพจะ แสดงความโดดเด่นเป็นพิเศษสามารถนำไปใช้ตัดสินใจการเส้นทางการศึกษาสู่การประกอบอาชีพได้ เป็นอย่างดีบทบาทของศึกษานิเทศก์ของสำนักงานเขตพื้นที่การศึกษา ควรทำสื่อให้ความรู้เรื่อง การวัดผลที่ตรงตามระดับพฤติกรรมและตรงตามหลักความรู้ที่ถูกกำหนดไว้แต่ละตัวชี้วัดรายวิชา หรือตรงตามฐานสมรรถนะและความรู้ที่ต้องการให้ปฏิบัติได้และรวบรวมข้อทดสอบที่อิงมาตรฐาน การเรียนรู้ และตัวชี้วัดรายวิชา อิงระดับพฤติกรรมของผลการเรียนรู้ และอิงมาตรฐานของสมรรถนะ จัดทำคลังข้อทดสอบที่เป็นมาตรฐานระดับท้องถิ่น เพื่อแลกเปลี่ยนกันใช้ของสถานศึกษาในเขตพื้นที่ การศึกษา

8. จัดการเรียนรู้การเป็นผู้ประกอบการในกิจกรรมชุมนุมนักเรียนมีทักษะและสมรรถนะ ตามประเภทวิชาชีพ และสาขาวิชาชีพ นักเรียนสามารถเข้าอยู่ในสถานประกอบการอย่างมีฝีมือ แรงงาน แต่ยังไม่สามารถไปเป็นผู้ประกอบการในอาชีพอิสระได้ประสบผลสำเร็จเนื่องจากขาด ประสบการณ์การเรียนรู้การเป็นผู้ประกอบการ การจัดหลักสูตรสถานศึกษาควรจัดกิจกรรมชุมนุม และกิจกรรมพัฒนาผู้เรียนเสริมหลักสูตร เป็นกระบวนการเรียนรู้การเป็นผู้ประกอบการ โดยให้อิสระ ของนักเรียนทุกคนได้เลือกจับกลุ่มที่สนใจ และมีความถนัดในการประกอบการค้าอย่างใดอย่างหนึ่ง ที่มีการรวมตัวกันจดทะเบียนการประกอบการธุรกิจ ทำโครงการผลิตและจัดจำหน่ายสินค้า มีการวิเคราะห์ความต้องการตลาด ผลิตและจัดหาวัตถุดิบ กำหนดกระบวนการผลิตและแปรรูป

สร้างกลยุทธ์การขาย การบรรจุผลิตภัณฑ์ การขายและจัดจำหน่าย ตลอดจนการจัดทำรายงาน ผลการประกอบการ ทำบัญชีรายรับรายจ่าย สามารถปฏิบัติจริงอย่างยั่งยืนบทบาทศึกษานิเทศก์ของ สำนักงานเขตพื้นที่การศึกษา ควรจัดหารวบรวมสื่อตัวอย่างที่แสดงกระบวนการและขั้นตอนการเป็นผู้ประกอบการ หรือนำผู้ที่ประสบความสำเร็จในชีวิตการประกอบการ ใช้เป็นสื่อสร้างแรงบันดาลใจให้กับนักเรียน ส่วนกลุ่มส่งเสริมการจัดการศึกษาควรมีการจัดแสดงผลงาน จัดเวทีตลาดการค้า เป็นระยะ เพื่อติดตามผลความก้าวหน้าการเรียนรู้การเป็นผู้ประกอบการ

9. จัดการเทียบโอนหน่วยกิตรายวิชากรณีเปลี่ยนโปรแกรมการเรียนกรณีนักเรียนยังไม่ค้นพบตัวตน ที่เป็นบุคลิกภาพ และความถนัดด้านอาชีพ มีเพียงความสนใจเมื่อนักเรียนเลือก โปรแกรมการเรียนอาจจะไม่ตรงกับตัวตนที่แท้จริงของนักเรียน เมื่อนักเรียนเรียนไปสักระยะหนึ่ง ค่อยมาพบตัวตน สถานศึกษาจึงต้องปรับเส้นทางการศึกษาให้กับนักเรียนไม่ว่าจะเปลี่ยนจากเส้นทางสู่อุดมศึกษามาเป็นเส้นทางสาย Technician หรือจากประเภทวิชาหนึ่งไปอีกประเภทวิชาหนึ่ง หรือกรณีอื่น ๆ สถานศึกษาจึงควรทำหลักเกณฑ์การเทียบโอนหน่วยกิตรายวิชาที่พื้นฐานเรียนร่วมกัน และเทียบสาระสำคัญรายวิชาและจำนวนชั่วโมงการเรียน ซึ่งจะทำให้การจัดเส้นทางการศึกษาสู่การประกอบอาชีพได้ตรงกับศักยภาพของนักเรียนอย่างแท้จริงลดการสูญเสียการตวงงาน หรือเปลี่ยนงานในอนาคตสำหรับผู้เรียน

สำนักงานคณะกรรมการการศึกษาขั้นพื้นฐาน กระทรวงศึกษาธิการ (2559) ได้กล่าวถึงรูปแบบการจัดหน่วยฐานสมรรถนะอาชีพระยะสั้นในระดับมัธยมศึกษาตอนต้น ดังนี้ แผนการศึกษาอาเซียน พ.ศ. 2559–2563 (THE ASEAN Work Plan On Education 2016–2020) ได้กำหนดประเด็นสำคัญไว้ 8 ประการ (Key Elements on Education) ได้แก่ 1) ส่งเสริมให้เกิดความตระหนักรู้เกี่ยวกับอาเซียนผ่านการเรียนรู้ประวัติศาสตร์และความรู้พื้นเมือง 2) ยกย่องคุณภาพและสร้างโอกาสการเข้าถึงการศึกษาขั้นพื้นฐานสำหรับทุกคนโดยไม่ละเลยผู้พิการและผู้ด้อยโอกาส 3) พัฒนาการใช้เทคโนโลยีสารสนเทศและการสื่อสาร 4) สนับสนุนการพัฒนาการอาชีวศึกษาและการเรียนรู้ตลอดชีวิต 5) ส่งเสริมการดำเนินงานของทุกภาคส่วนในการพัฒนาคนให้สอดคล้องกับความต้องการของตลาดงานเพื่อให้บรรลุตามเป้าหมายของการจัดการศึกษาเพื่อการพัฒนาที่ยั่งยืน 6) เสริมสร้างความเข้มแข็งให้กับการอุดมศึกษาด้วยการพัฒนาระบบการประกันคุณภาพทางการศึกษาที่มีประสิทธิภาพ 7) ส่งเสริมบทบาทของการอุดมศึกษาให้เข้มแข็งด้วยการสร้างเครือข่ายระหว่างผู้ประกอบการกับมหาวิทยาลัย และ 8) ดำเนินโครงการพัฒนาศักยภาพครูและบุคลากรทางการศึกษา

การปรับเปลี่ยนประเทศไปสู่ประเทศไทย 4.0 โดยการปรับโครงสร้างเศรษฐกิจของประเทศจากประเทศที่มีความได้เปรียบเชิงเปรียบเทียบด้าน “ความหลากหลายเชิงชีวภาพ (Bio - Diversity)” และ “ความหลากหลายเชิงวัฒนธรรม (Cultural Diversity)” มาเป็นความ

ได้เปรียบในเชิงแข่งขันเพื่อเปลี่ยนโครงสร้างเศรษฐกิจอุตสาหกรรม “เพิ่มมูลค่า” ไปสู่โครงสร้างเศรษฐกิจอุตสาหกรรม “สร้างมูลค่า” ด้วย 3 กลไกการขับเคลื่อนใหม่ (New Growth Engines) ประกอบด้วย 1) กลไกการขับเคลื่อนผ่านการสร้างและยกระดับผลิตภาพ (Productive Growth Engine) 2) กลไกการขับเคลื่อนที่คนส่วนใหญ่มีส่วนร่วมอย่างเท่าเทียมและทั่วถึง (Inclusive Growth Engine) และ 3) กลไกการขับเคลื่อนที่เป็นมิตรกับสิ่งแวดล้อมอย่างยั่งยืน (Green Growth Engine) ซึ่งเป็นการค้นหาการขับเคลื่อนใหม่ ๆ เพื่อสร้างความมั่งคั่งอย่างยั่งยืนให้กับประเทศไทยในศตวรรษที่ 21 โดยการปรับเปลี่ยนโครงสร้างทางเศรษฐกิจของประเทศไปสู่เศรษฐกิจที่ขับเคลื่อนด้วยนวัตกรรม และการสร้างมูลค่าเพิ่ม (Value Based Economy) ที่มีลักษณะสำคัญ 3 ประการ คือ 1) เปลี่ยนการผลิตสินค้า “โภคภัณฑ์” ไปสู่สินค้าเชิงนวัตกรรม 2) เปลี่ยนจากการขับเคลื่อนประเทศด้วยภาคอุตสาหกรรมไปสู่การขับเคลื่อนด้วยเทคโนโลยี ความคิดสร้างสรรค์และนวัตกรรม และ 3) เปลี่ยนจากเน้นภาคการผลิตสินค้าไปสู่การเน้นภาคการบริการมากขึ้น โดยกำหนดรูปแบบและองค์ประกอบการเปลี่ยนผ่าน ดังนี้

1. เปลี่ยนจากการเกษตรแบบดั้งเดิมไปสู่การเกษตรสมัยใหม่ ที่เน้นการบริหารจัดการและเทคโนโลยีเป็นเกษตรกรแบบผู้ประกอบการ
2. เปลี่ยนจากธุรกิจขนาดย่อมแบบเดิม (SMEs) ไปสู่การเป็นธุรกิจที่ใช้เทคโนโลยีดิจิทัล (Smart Enterprises) และผู้ประกอบการเทคโนโลยีรายใหม่ (Startups) ที่มีศักยภาพสูง
3. เปลี่ยนจากธุรกิจบริการแบบเดิมที่มีการสร้างมูลค่าที่ค่อนข้างต่ำไปสู่ธุรกิจบริการที่มีมูลค่าสูง
4. เปลี่ยนจากแรงงานทักษะต่ำไปสู่แรงงานที่มีความรู้ ความเชี่ยวชาญ และทักษะสูง การผลิตและพัฒนากำลังคนให้สอดคล้องกับความต้องการและรองรับการพัฒนาประเทศตามยุทธศาสตร์กรอบปฏิรูปการศึกษาองรับตลาดแรงงานภายในประเทศและเป็นศูนย์พัฒนาอาเซียนรองรับเขตพัฒนาเศรษฐกิจพิเศษและโครงการลงทุนขนาดใหญ่ของรัฐบาลเพียงพอและตรงตามความต้องการของสถานประกอบการและมีขีดความสามารถแข่งขันได้ในระดับสากลจะต้องดำเนินการแก้ปัญหาการติดขัดค่านิยมของคนไทยเรื่องการศึกษา เพื่อให้ได้วุฒิการศึกษา โดยเฉพาะปริญญาบัตรแต่ขาดสมรรถนะการทำงานในสาขาอาชีพซึ่งผู้จบการศึกษาภาคขั้นพื้นฐานถึงร้อยละ 40 ไม่ได้เรียนต่อและเข้าสู่สถานประกอบการอย่างไร้ฝีมือแรงงานรวมถึงประกอบอาชีพอิสระแบบไร้ทิศทางในการทำงานและไม่มีประสบการณ์การเรียนรู้การเป็นผู้ประกอบการ ซึ่งสภาพพัฒนาเศรษฐกิจและสังคมแห่งชาติได้วิเคราะห์มิติเศรษฐกิจในปัจจุบันและอนาคต 4 ภาคการประกอบการพบว่า ภาคเกษตรมีผลิตภาพแรงงานอยู่ระดับต่ำประชากรวัยแรงงานลดลงคนรุ่นใหม่ไม่นิยมทำการเกษตรและมีเพียงผู้สูงอายุยังคงทำการเกษตรแบบดั้งเดิมอาศัยแรงงานต่างด้าวมาช่วยทำในแบบเดิม ๆ ภาคอุตสาหกรรม พบว่า คุณภาพแรงงานไม่ตรงความต้องการของสถานประกอบการ

และการลงทุนของประเทศโดยเฉพาะด้านภาษาไม่สามารถสื่อสารได้ค่านิยมต้องการปริญญาบัตร ทำให้มีผู้สำเร็จการศึกษาระดับปริญญาตรีล้นตลาดและตงงานแรงงานระดับมัธยมศึกษา และอาชีวศึกษาขาดแคลน ภาคบริการถึงแม้แรงงานมีจุดแข็งในการให้บริการแต่แรงงานเหล่านั้น มีสมรรถนะการใช้ภาษาและเทคโนโลยีต่ำมากจึงเป็นอุปสรรคต่อธุรกิจการบริการและต้นทุนค่าจ้างสูง การผลิตแรงงานไม่ตรงกับความต้องการของภาคประกอบการแรงงานบางประเภทขาดแคลน แต่บางประเภทล้นตลาด เป็นปัญหาคุณภาพแรงงานที่ต้องเร่งแก้ปัญหา ภาควิทยาศาสตร์เทคโนโลยี การผลิตแรงงานด้านนี้ ขาดแคลนมากผู้เข้าทำงานขาดคุณภาพไม่ตรงความต้องการ จำนวนบุคลากร ด้านการวิจัยมีน้อยมาก กำลังคนด้านวิทยาศาสตร์และเทคโนโลยีมีเพียงร้อยละ 9 ของแรงงาน รวมทั้งประเทศและปี พ.ศ. 2562 จะสามารถผลิตแรงงานระดับสูงกว่าปริญญาตรีได้เพียงร้อยละ 34 ของความต้องการ ซึ่งถือว่าต่ำมากและได้ร่วมมือกับหน่วยงานทั้งภาครัฐและเอกชน เพื่อเตรียมคนให้มี ทักษะและศักยภาพสอดคล้องกับความต้องการของตลาดแรงงานด้านทักษะฝีมือ ด้านร่างกายและ จิตใจ ด้านลักษณะนิสัยในการทำงาน (มีความขยัน อดทน กระตือรือร้น ซื่อสัตย์และรับผิดชอบ) ให้สามารถก้าวสู่โลกแห่งการทำงานหรือการศึกษาต่ออย่างมีคุณภาพ

การจัดสมรรถนะอาชีพระยะสั้นในชั้นมัธยมศึกษาตอนต้นในสถานศึกษาขั้นพื้นฐาน สามารถดำเนินการได้โดยความร่วมมือกับองค์กรหน่วยงานสถานประกอบการ สังคม ชุมชนหรือ สถาบันทางการศึกษาด้านอาชีพร่วมกันพิจารณานำเอาหลักสูตรอาชีพระยะสั้นมาจัดเป็นรายวิชา เพิ่มเติม ซึ่งจะทำให้นักเรียนได้รู้จักอาชีพอย่างหลากหลายมีการฝึกและการถอดประสบการณ์ใน หน่วยสมรรถนะอาชีพระยะสั้น เพื่อให้ค้นพบตนเองว่าสนใจและมีความถนัดในการทำงานอาชีพได้ดี สามารถนำไปใช้วางแผนการศึกษาต่อในระดับชั้นมัธยมศึกษาตอนปลาย ทั้งสายสามัญและสายอาชีพ หรือเรียนควบคู่ทั้งสายสามัญและสายอาชีพ (ระบบทวิศึกษา) เชื่อมโยงศึกษาต่อในระดับอุดมศึกษา อย่างมีเป้าหมายหรือกรณีที่ไม่ประสงค์จะศึกษาต่อสามารถนำทักษะอาชีพที่ตกผลึกเกิดขึ้น ในตัวผู้เรียนนำไปประยุกต์ใช้เป็นพื้นฐานในการประกอบสัมมาอาชีพเลี้ยงตนเองได้ต่อไป การจัดการ ศึกษาในระดับขั้นพื้นฐานจากการเปลี่ยนผ่านไปสู่ประเทศไทย 4.0 จึงมีความจำเป็นอย่างยิ่งที่จะต้อง ตระหนักถึงความสำคัญและการเตรียมความพร้อมด้านวิชาชีพให้ผู้เรียนทุกระดับการศึกษา เพื่อให้ผู้เรียนมองเห็นภาพงานอาชีพต่าง ๆ โดยมุ่งเน้นให้ผู้เรียนรู้จักตนเอง สำรวจความสนใจ ความถนัด และมองเห็นเส้นทางชีวิตในอนาคต เพื่อวางแผนในการศึกษาต่อหรือเข้าสู่ตลาดงาน ได้อย่างมีคุณภาพ

สรุปได้ว่า แนวทางการจัดการศึกษาเพื่อพัฒนาอาชีพ คือ แนวทางการขับเคลื่อนการจัด การศึกษาเพื่อพัฒนาทักษะอาชีพและการมีงานทำ โดยการจัดทำหลักสูตรแนวทางการจัดการศึกษา เพื่อพัฒนาอาชีพและการมีงานทำ ซึ่งสามารถนำไปใช้วางแผนการศึกษาต่อในระดับชั้นมัธยมศึกษา ตอนปลาย ทั้งสายสามัญและสายอาชีพ หรือเรียนควบคู่ทั้งสายสามัญและสายอาชีพ (ระบบทวิศึกษา)

เชื่อมโยงศึกษาต่อในระดับอุดมศึกษาอย่างมีเป้าหมาย และเพื่อให้สอดคล้องกับความต้องการของสถานประกอบการ และรองรับการพัฒนาประเทศ

รูปแบบการจัดการศึกษาเพื่อพัฒนาอาชีพ

สำนักบริหารงานการศึกษานอกโรงเรียน (2547) เป็นองค์กรหลักในการจัดกระบวนการเรียนรู้เพื่อให้เกิดสังคมแห่งการเรียนรู้และการพัฒนาที่ยั่งยืน โดยใช้รูปแบบการศึกษานอกระบบและการศึกษาตามอัธยาศัย มีรูปแบบการจัดการศึกษาเพื่อพัฒนาอาชีพ ดังนี้

1. การศึกษาพื้นฐาน

การศึกษาพื้นฐาน เป็นการจัดการศึกษาสำหรับกลุ่มเป้าหมายนอกระบบโรงเรียน ด้วยรูปแบบ วิธีการที่เหมาะสม และมีสาระหลักสูตรที่หลากหลาย สอดคล้องกับความต้องการ เพื่อให้กลุ่มเป้าหมายมีความรู้และทักษะพื้นฐานในการดำเนินชีวิต การทำงานและการศึกษาต่อเนื่อง ก่อให้เกิดชีวิตที่มั่นคง และสามารถอยู่ร่วมในสังคมได้อย่างมีความสุข โดยนัย ดังกล่าว การศึกษาพื้นฐานจึงมีขอบเขตที่กว้างขวาง ครอบคลุมกว้างกว่าการศึกษาขั้นพื้นฐาน ที่กำหนดให้ผู้เรียนต้องได้รับการศึกษาตามที่หลักสูตรกำหนด ไม่น้อยกว่า 12 ปี การจัดการศึกษาพื้นฐานจึงครอบคลุมเนื้อหาสาระตั้งแต่การส่งเสริมการรู้หนังสือ การศึกษาหลักสูตรเทียบเท่าการศึกษาขั้นพื้นฐานและการศึกษาต่อเนื่องที่ตอบสนองความต้องการของกลุ่มเป้าหมายอย่างหลากหลาย โดยมีรูปแบบดำเนินการ ดังนี้

1.1 รูปแบบการส่งเสริมการรู้หนังสือเป็นการจัดการศึกษาสำหรับประชาชนที่อาศัยอยู่บนพื้นที่สูงและพื้นที่ราบ เพื่อให้สามารถอ่านออกเขียนได้ มีความรู้พื้นฐานด้านคณิตศาสตร์ วิทยาศาสตร์และเทคโนโลยี ตลอดจนความรู้ที่จะนำไปใช้ประโยชน์ในชีวิตประจำวันโดยมีวิธีการจัดการศึกษาที่สอดคล้องกับสภาพและความต้องการของผู้เรียน

1.2 รูปแบบการศึกษาพบกลุ่ม เป็นวิธีเรียนที่เน้นความแตกต่างและความต้องการผู้เรียนเป็นหลัก เป็นการเรียนรู้ในรูปแบบเฉพาะบุคคลที่ผู้เรียนแต่ละคนอาจต้องการเรียนเนื้อหาสาระและระยะเวลาในการเรียนที่ไม่เหมือนกัน มีการพบกลุ่มสัปดาห์ละครั้งหรือหลายครั้ง ทั้งนี้ขึ้นอยู่กับระยะเวลาและความต้องการหรือความจำเป็น ในการพบกลุ่มเพื่อทำกิจกรรมตามที่ได้รับมอบหมาย

1.3 รูปแบบการศึกษาทางไกล เป็นวิธีเรียนสำหรับกลุ่มเป้าหมายที่มีอายุมาก และไม่มีเวลามาพบกลุ่ม และกลุ่มเป้าหมายที่อย่างประเทศ โดยผู้เรียนสามารถเรียนรู้ได้ด้วยตนเองจากสื่อทางไกลหลายรูปแบบ นโยบาย คือ จัดส่งเสริมและสนับสนุน การจัดการศึกษาขั้นพื้นฐานสำหรับกลุ่มเป้าหมาย นอกระบบโรงเรียน โดยปรับปรุงวิธีการเรียนการสอนและการเรียนรู้ การทำงานของครูผู้สอนและผู้จัดการศึกษาพัฒนาหลักสูตร สื่อการศึกษาและสถานศึกษา

ตลอดจนเร่งพัฒนาการศึกษาให้มีคุณภาพและประสิทธิภาพ เพื่อกลุ่มเป้าหมายได้รับการศึกษาที่เป็นพื้นฐานเพียงพอที่จะดำเนินชีวิตหรือเพื่อการศึกษาต่อเนื่อง

2. การศึกษาเพื่อพัฒนาอาชีพ

การศึกษาเพื่อพัฒนาอาชีพ เป็นการศึกษเพื่อพัฒนาความรู้ ความสามารถ และทักษะในการประกอบอาชีพของบุคคล เพื่อให้บุคคลสามารถเข้าสู่อาชีพ สามารถประกอบอาชีพ หรือพัฒนาอาชีพของตนได้ โดยพิจารณาถึงความต้องการ ในการเรียนของแต่ละบุคคล จิตวิทยา การเรียนรู้ และจิตวิทยาผู้ใหญ่ ทั้งนี้วิทยากรผู้สอนจะต้องประกอบอาชีพนั้น หรือเป็นผู้ประสบความสำเร็จในการประกอบอาชีพ หรือเป็นผู้ประกอบการหรือภูมิปัญญาท้องถิ่น โดยแบ่งการจัดการศึกษาเพื่อพัฒนาอาชีพเป็น 3 รูปแบบ คือ

2.1 การฝึกทักษะอาชีพ เป็นการฝึกในลักษณะหลักสูตรอาชีพระยะสั้น เวลาเรียนขึ้นอยู่กับการเรียนรู้ที่จัดและความต้องการของผู้เรียน เพื่อให้ผู้เรียนสามารถนำความรู้ไปใช้ประโยชน์ในการประกอบอาชีพได้

2.2 การพัฒนาอาชีพ เป็นการจัดการศึกษาในลักษณะกลุ่มพัฒนาอาชีพที่กลุ่มผู้มีอาชีพประเภทเดียวกันมารวมกลุ่มเพื่อพัฒนาอาชีพที่ทำอยู่ให้ดีขึ้น มีการแลกเปลี่ยนเรียนรู้ ตลอดจนแสวงหาความรู้และประสบการณ์ร่วมกัน โดยมีวิทยากรให้ความรู้เป็นครั้งคราว ตามความต้องการและมีกระดุมทุนทางสังคมมาใช้ในการจัดกิจกรรมภายในกลุ่มด้วย

2.3 การพัฒนาอาชีพด้วยเทคโนโลยี เป็นการจัดการศึกษาที่มุ่งเน้นให้มีการนำเทคโนโลยีมาใช้ในการพัฒนาอาชีพที่ทำอยู่เพื่อให้มีรายได้เพิ่มขึ้น หรือเพื่อนำมาช่วยในการประกอบอาชีพให้มีประสิทธิภาพมากยิ่งขึ้นนโยบาย คือ เร่งรัดส่งเสริม และพัฒนาการจัดการศึกษาเพื่อพัฒนาอาชีพ ที่ตอบสนองความต้องการของกลุ่มเป้าหมาย โดยมุ่งเน้นการปฏิบัติจริงที่บูรณาการกับวิถีชีวิตให้แก่บุคคลและชุมชนเพื่อแก้ปัญหา การว่างงานและส่งเสริมความเข้มแข็งให้กับเศรษฐกิจ ชุมชน

3. การศึกษาเพื่อพัฒนาทักษะชีวิต

การศึกษาเพื่อพัฒนาทักษะชีวิต เป็นการศึกษาที่ให้ความสำคัญกับการพัฒนาคน เพื่อให้มีความรู้และทักษะที่จำเป็นสำหรับการดำรงชีวิตในสังคมปัจจุบัน ทั้งที่เป็นสาระเกี่ยวกับทักษะชีวิตแกนกลางที่ทุกคนจะต้องเรียนรู้ เช่น ความปลอดภัยในชีวิตและทรัพย์สิน การจรรยาบรรณ การเสริมสร้างคุณธรรม จริยธรรม และค่านิยมที่ดี เป็นต้น

นโยบาย คือ ส่งเสริมสนับสนุน และจัดการศึกษาในรูปแบบต่าง ๆ ที่มีสาระสอดคล้องกับบริบทของสังคมและประเทศ เพื่อให้ประชาชนมีทักษะชีวิตที่จำเป็น และสามารถดำรงชีวิตในสังคมได้อย่างมีความสุข

4. การศึกษาเพื่อพัฒนาสังคมและชุมชน

ผู้เรียนมีอยู่หรือได้รับจากการเข้ากิจกรรมการศึกษาออกโรงเรียน แล้วนำไปใช้ประโยชน์ต่อการพัฒนาสังคมและชุมชน โดยมีรูปแบบการเรียนรู้ที่หลากหลายและใช้ชุมชนเป็นฐานในการพัฒนาการเรียนรู้ของคนในชุมชน เนื้อหาสาระมุ่งเน้นในเรื่องที่เกี่ยวกับการพัฒนาสังคมและชุมชน

นโยบาย คือ เร่งจัดการศึกษาออกโรงเรียน เพื่อส่งเสริมการมีส่วนร่วมในการพัฒนาสังคม โดยใช้ชุมชนเป็นฐานบูรณาการความรู้และทักษะการดำรงชีวิต เพื่อให้เกิดสังคมแห่งการเรียนรู้นำไปสู่สังคมที่เข้มแข็ง มีความเอื้ออาทรต่อกัน และพึ่งพาตนเองได้อย่างยั่งยืน เป็นองค์การหลักในการจัดกระบวนการเรียนรู้เพื่อพัฒนาอาชีพ โดยใช้รูปแบบการจัด ดังนี้

4.1 การแลกเปลี่ยนเรียนรู้ภายในกลุ่ม

การแลกเปลี่ยนเรียนรู้ เป็นการหาแนวทางในการพัฒนาอาชีพของกลุ่ม และเป็นการประเมินความรู้ของกลุ่มตามสภาพจริงว่า สมาชิกกลุ่ม มีความสนใจ เข้าใจ และมีส่วนร่วมในการเสนอความคิดเห็น ต่อการพัฒนาอาชีพ ซึ่งในการแลกเปลี่ยนเรียนรู้ทุกครั้ง สมาชิกต้องมีการรวมตัวกันให้ได้ครบทุกคนก่อนจึงจะเริ่มมีการแลกเปลี่ยนเรียนรู้

4.2 แนวคิดเกี่ยวกับการรวมกลุ่ม

ในการดำรงชีวิต ในสังคมมีการรวมกลุ่มอยู่มากมาย ซึ่งการเข้าไปรวมกลุ่มกัน ในแต่ละสังคมย่อมมี จุดหมายที่แตกต่างกันไปตั้งที่ เจ็ดหล้า สุนทรวิภาค (2522) กล่าวถึงวัตถุประสงค์ของกลุ่มว่าเป็นองค์ประกอบที่สำคัญหรือเป็นหัวใจของกลุ่มทั้งสิ้น นอกจากนั้นแล้ว บุคคลที่เข้าเป็นสมาชิกของกลุ่มใดกลุ่มหนึ่ง ไม่ว่าจะเขาจะมีความประสงค์ในการเข้าร่วมกลุ่มอย่างไร เมื่อเข้าเป็นสมาชิกแล้วจำเป็นต้องยอมรับจุดมุ่งหมายของกลุ่มที่ได้ตั้งขึ้นไว้การที่จะรวมกลุ่มได้นั้นต้องเกิดจากความต้องการของสมาชิก จึงจะทำให้เกิดความสัมพันธ์ระหว่างสมาชิกภายในกลุ่ม นอกจากนี้กลุ่มจะรวมตัวและทำงานอย่างมีประสิทธิภาพได้ย่อมขึ้นอยู่กับลักษณะของกลุ่ม ดังนี้ พรหมทิพย์ ศิริวรรณบุศย์ (2531)

1. การรวมกลุ่มถาวร ได้แก่ ครอบครัว ชุมชน ชุมชนธุรกิจ ซึ่งการรวมกลุ่มยังต้องคำนึงถึงค่านิยมที่ใกล้เคียงกัน ทักษะคติที่คล้ายคลึงกันและความเชื่อที่คล้ายกัน
2. การรวมกลุ่มย่อยชั่วคราว ได้แก่ การเดินขบวน การจัดนิทรรศการ มีจุดมุ่งหมายร่วมกันเฉพาะครั้ง การโฆษณาชวนเชื่อทางการเมือง ความขัดแย้งและความกดดันทางสังคม

4.3 การสร้างมนุษยสัมพันธ์ในกลุ่ม

มนุษย์ทุกคนย่อมต้องการการยอมรับจากสังคม เพราะมนุษย์ต้องอาศัยอยู่ในสังคมและใช้สังคมดำเนินกิจกรรมเพื่อให้ได้มาในสิ่งที่ตนต้องการ และการที่จะทำให้งานดำเนินไป

ด้วยดีต้องอาศัยมนุษย์ในสังคม พรรณทิพย์ ศิริวรรณบุศย์ (2531) ได้กล่าวถึง องค์ประกอบการสร้างมนุษยสัมพันธ์ไว้ ดังนี้

1. ต้องเชื่อความสามารถและมีความไว้วางซึ่งกันและกัน เชื่อถือและให้เกียรติกันโดยไม่ก้าวก่ายสิทธิและหน้าที่ของผู้อื่น ถ้าเขาไม่ต้องการความช่วยเหลือ
2. สมาชิกพร้อมช่วยเหลือกันเสมอ เพื่อให้การดำเนินงานบรรลุเป้าหมายที่วางไว้
3. มีการติดต่อสื่อสารที่ดี ให้ทุกคนมีโอกาสแสดงความคิดเห็น

ในปัญหาและงานของกลุ่ม การสื่อสารความเป็นลักษณะสองทางหรือหลายทาง

4. รู้จักทำงานร่วมกันอย่างมีระบบเป็นไปตามขั้นตอน
5. รู้จักใช้กระบวนการกลุ่มในการทำงาน ทุกคนมีส่วนร่วมในการทำงาน

4.4 ลักษณะของกลุ่มที่มีประสิทธิภาพ

การรวมกลุ่มต้องอาศัยกลุ่มที่มีประสิทธิภาพ เพื่อให้งานสำเร็จลุล่วงไปด้วยดี ซึ่งลักษณะกลุ่มที่มีประสิทธิภาพ ถวิล ธาราโกชน (2526) ได้กล่าวว่า

1. บรรยากาศของกลุ่มเป็นกันเองไม่เป็นทางการและไม่เคร่งเครียด
2. ทุกความคิดเห็นของสมาชิก ควรรับฟังและเอาใจใส่ซึ่งกันและกัน
3. สมาชิกทุกคนมีส่วนร่วมในกิจกรรมต่าง ๆ ของกลุ่ม มีส่วนร่วมในการอภิปรายเกี่ยวกับความสัมพันธ์ในกิจกรรมของกลุ่ม ซึ่งการที่ทุกคนมีส่วนร่วมเช่นนี้ย่อมก่อให้เกิดการช่วยเหลือซึ่งกันและกันเนื่องจากการรวมกลุ่มประกอบด้วย ความสัมพันธ์ของคนในชุมชน บทบาทชาย-หญิง วัฒนธรรม ประเพณีและระบบการผลิตของชุมชน
4. งานทุกอย่างของกลุ่มจะต้องเป็นที่เข้าใจและยอมรับของสมาชิกภายในกลุ่มเป็นอย่างดีเนื่องจากเมื่อทุกคนมีความเข้าใจตรงกันและเห็นความสำคัญของการทำงานร่วมกันย่อมทำให้งานดำเนินไปด้วยดี
5. การมีความคิดเห็นไม่ตรงกันเป็นสิ่งธรรมดาที่จะเกิดขึ้น สมาชิกที่มีความคิดเห็นแตกต่างไปจากสมาชิกส่วนใหญ่จะไม่แสดงความก้าวร้าวหรือขัดขวาง
6. การตัดสินใจทุกอย่างเป็นที่ยอมรับจากสมาชิกทุกคนว่าเห็นด้วยที่จะปฏิบัติร่วมกันหรืออย่างน้อยที่สุดก็เต็มใจที่จะปฏิบัติร่วมกัน
7. มีการดำเนินคดีข้อย่อยครั้ง อย่างตรงไปตรงมาเพื่อมุ่งแก้ไขอุปสรรคต่าง ๆ ร่วมกัน
8. ทุกคนมีอิสระที่จะแสดงความรู้สึกได้อย่างเปิดเผย ไม่ว่าจะเป็นการเห็นด้วยหรือไม่เห็นด้วยกับกลุ่ม

9. เมื่อกลุ่มตกลงใจและแบ่งงานให้สมาชิกจะรับทำตามหน้าที่ เพื่อให้บรรลุถึงจุดมุ่งหมายของกลุ่ม

10. สิ่งสำคัญของกลุ่มไม่ได้อยู่ที่ว่าใครควรจะทำหรือมีอำนาจควบคุม แต่อยู่ที่ว่าจะทำงานให้สำเร็จตามจุดมุ่งหมายได้อย่างไร อิทธิพลที่มีผลต่อประสิทธิภาพของกลุ่มและลักษณะของกลุ่มที่มีประสิทธิภาพเป็นสิ่งที่กลุ่มพึงกระทำตาม ทั้งนี้ การที่กลุ่มจะประสบผลสำเร็จได้ ย่อมขึ้นอยู่กับความร่วมมือของสมาชิกกลุ่ม หากแต่แต่ละคนในกลุ่มไม่ร่วมมือกันต่างฝ่ายต่างเห็นประโยชน์แก่ตน ย่อมทำกลุ่มเกิดความล้มเหลวได้

4.5 ลักษณะของกลุ่มที่มีความร่วมมือกันอย่างดี

กลุ่มที่มีความร่วมมือกันดี สัมพันธภาพของสมาชิกในกลุ่มจะดำเนินไปอย่าง แน่นแฟ้นเต็มไปด้วยมิตรภาพระหว่างสมาชิกในกลุ่ม สมาชิกกลุ่มมีความตั้งใจที่จะช่วยเหลือซึ่งกันและกันอยู่ตลอดเวลา ไม่ว่าจะมียะไรเกิดขึ้น ดังที่ เบญญา อ่อนท้วม (ม.ป.ป.) กล่าวถึงลักษณะของกลุ่มที่มีความร่วมมือกันอย่างดี จะประกอบด้วยคุณลักษณะ ดังนี้

1. มีความเข้าใจอันดีต่อสมาชิกของกลุ่ม เข้าใจทั้งในธรรมชาติเฉพาะตัว และพื้นฐานของจิตใจ พร้อมทั้งจะอภัยให้เสมอ
2. มีการยอมรับกันและกัน ยอมรับในความคิดเห็นของสมาชิกแต่ละคนว่า มีค่าควรแก่การรับฟัง ยอมรับในเหตุผลและข้อโต้แย้ง ซึ่งแตกต่างออกไป ไม่ยึดมั่นอยู่แต่ความคิดของตนฝ่ายเดียว
3. มีการช่วยเหลือกันและกัน สมาชิกของกลุ่มที่มีความเข้าใจต่อกันเป็นอันดีพร้อมที่จะให้ความช่วยเหลือกันด้วยความเต็มใจและจากใจจริง
4. ไวต่อการรับความรู้สึกร่วมกันและกัน รับรู้และสัมผัสความรู้สึกต่าง ๆ ของกัน และกัน และปฏิบัติได้ถูกต้องและสอดคล้องตามวาระน้ำใจนั้น ๆ
5. มีความเชื่อมั่นและมีศรัทธาในกันและกัน มีความมั่นใจและเชื่อใจในความสามารถของกันและกัน ไม่หวั่นไหวแม้เมื่อได้ยินคำกล่าวขวัญถึงสมาชิกคนในกลุ่มจากคนอื่น ใช้เหตุและความเข้าใจเป็นพื้นฐานในการพิจารณาหรือตัดสินใจ
6. ให้เกียรติแก่กัน แม้จะมีความสนิทสนมและเข้าใจกันเพียงไร แต่เมื่ออยู่ต่อหน้าคนอื่น ก็ให้เกียรติและยกย่องกันตามฐานะที่เป็นอยู่ กลุ่มที่มีความร่วมมือดี ย่อมทำให้การทำงานในกลุ่มประสบความสำเร็จ สมาชิกในกลุ่มมีความกระตือรือร้นร่วมกันทำงานตลอดจนมีความภาคภูมิใจในผลงานที่ได้กระทำร่วมกัน

4.6 การรับความรู้จากวิทยากร มีหลักการ ดังนี้

- 4.6.1 เป็นการเรียนรู้ที่สร้างจิตสำนึก ของคุณค่า ศักดิ์ศรี การรวมกลุ่มของชุมชน

4.6.2 เป็นการเรียนรู้แบบองค์รวม เชื่อมโยงสัมพันธ์กันระหว่างพัฒนาอาชีพ กับทักษะชีวิตการพัฒนาชุมชนสังคม

4.6.3 เป็นการเรียนรู้ตรงจากการเห็นของจริงหรือการเรียนรู้แลกเปลี่ยน ประสบการณ์ตรง

4.6.4 ให้ผู้เข้าร่วมการเรียนรู้เป็นหัวใจสำคัญของการเรียนรู้

4.6.5 ใช้กระบวนการกลุ่มที่เน้นความร่วมมือช่วยเหลือซึ่งกันและกัน

4.6.6 เน้นกระบวนการมากกว่าเนื้อหา

4.6.7 เน้นการสร้างบรรยากาศแบบไม่เป็นทางการ

การรับความรู้จากวิทยากรเป็นกิจกรรมที่สร้างความรู้ให้กับสมาชิกในกลุ่ม โดยการเชิญวิทยากรที่เหมาะสมกับหัวข้อเรื่องและมาจากความน่าสนใจของสมาชิกภายในกลุ่ม มาให้ความรู้ การรับความรู้จากวิทยากรจะจัดเดือนละ 1 ครั้ง ทุกสัปดาห์ที่ 1 และ 3 ของเดือน ครั้งละ 3 ชั่วโมง

4.7 การศึกษาดูงาน

การจัดการศึกษาเพื่อพัฒนาอาชีพเป็นการเปิดโอกาสและการสร้างโอกาส การเรียนรู้ ส่งเสริมให้ทุกคนเข้ามามีส่วนร่วมในการจัดการศึกษา การศึกษาไม่ใช่เรื่องของครูการศึกษา นอกโรงเรียนเท่านั้น แต่ทุกส่วนของสังคมจะต้องเข้ามามีส่วนร่วมในการจัดการศึกษา ต้องเป็นไป เพื่อการศึกษาเป็นสังคมแห่งการเรียนรู้

1. ครอบครัวทุกครอบครัวเป็นสถาบันการเรียนรู้ ครอบครัวเป็นฐานชีวิต ของคนทุกคน ถ้ามีการส่งเสริมสนับสนุนให้ทุกครอบครัวเป็นฐานของการเรียนรู้ ก็จะมีฐานของการ เรียนรู้ที่มากสำหรับทุกคน

2. ชุมชน ถ้าเป็นชุมชนเข้มแข็งจะสามารถแก้ปัญหาได้ ส่วนใหญ่ชุมชนจะ เข้มแข็งได้ต่อเมื่อมีการเรียนรู้แบบมีส่วนร่วม ต้องส่งเสริมให้ชุมชนมีการเรียนรู้และใช้ชุมชน เป็นแหล่งเรียนรู้

3. ทัศนศึกษาอาชีพ ส่งเสริมให้มีการทัศนศึกษาอาชีพ แลกเปลี่ยนเรียนรู้ ระหว่างชุมชนการศึกษาดูงานเป็นกิจกรรมที่ส่งเสริมให้สมาชิกภายในกลุ่ม ได้เรียนรู้จากการศึกษา ดูงานจากการทำจักสานและสถานประกอบการที่เกี่ยวข้อง หรือเกี่ยวกับทำจักสานโดยตรง เพื่อจะ ได้แลกเปลี่ยนประสบการณ์ซึ่งกันและกัน สมาชิกภายในกลุ่มสามารถนำไปประยุกต์และพัฒนาใช้ กับการทำจักสานของกลุ่มได้ การศึกษาดูงานจะจัดขึ้นปีละ 1-2 ครั้ง โดยขึ้นอยู่กับงบประมาณที่ได้รับ การจัดสรรจากสำนักบริหารงานการศึกษานอกโรงเรียน

กระทรวงศึกษาธิการ (2552) ได้กล่าวถึงการจัดการศึกษาเพื่อพัฒนาอาชีพ โดยใช้หลักสูตรแกนกลางการศึกษาขั้นพื้นฐาน พุทธศักราช 2551 กลุ่มสาระที่เกี่ยวข้องกับ

การประกอบอาชีพโดยตรงคือ กลุ่มสาระการเรียนรู้วิทยาศาสตร์และเทคโนโลยี ซึ่งได้กำหนดให้มีความรู้ ทักษะ เจตคติที่ดีในการทำงาน การจัดการ การดำรงชีวิตการประกอบอาชีพ และการใช้เทคโนโลยี

ประกอบด้วยสาระต่าง ๆ ได้แก่ 1) การดำรงชีวิตและครอบครัว เป็นสาระเกี่ยวกับการทำงานในชีวิตประจำวัน ช่วยเหลือตนเอง ครอบครัว และสังคมได้ในสภาพเศรษฐกิจที่พอเพียง ไม่ทำลายสิ่งแวดล้อม เน้นการปฏิบัติจริงจนเกิดความ มั่นใจและภูมิใจในผลสำเร็จของงาน เพื่อให้ค้นพบความสามารถ ความถนัด และความสนใจของตนเอง 2) การออกแบบและเทคโนโลยี เป็นสาระเกี่ยวกับการพัฒนาความสามารถของมนุษย์อย่างสร้างสรรค์ โดยนำความรู้มาใช้กับกระบวนการเทคโนโลยี สร้างสิ่งของเครื่องใช้ วิธีการ หรือเพิ่มประสิทธิภาพในการดำรงชีวิต และอนุรักษ์สิ่งแวดล้อม 3) เทคโนโลยีสารสนเทศและการสื่อสาร เป็นสาระเกี่ยวกับกระบวนการเทคโนโลยีสารสนเทศ การติดต่อสื่อสาร การค้นหาข้อมูล การใช้ข้อมูลและสารสนเทศ การแก้ปัญหา หรือการสร้างงาน คุณค่าและผลกระทบของเทคโนโลยี สารสนเทศและการสื่อสาร 4) การอาชีพเป็นสาระเกี่ยวกับทักษะที่จำเป็นต่ออาชีพ เห็นความสำคัญของคุณธรรม จริยธรรม และเจตคติที่ดีต่ออาชีพ ใช้เทคโนโลยีได้อย่างเหมาะสม เห็น คุณค่าของอาชีพสุจริต และเห็นแนวทางในการประกอบอาชีพแนวคิดการจัดการศึกษาเพื่อการประกอบอาชีพ (Career Education) เป็นอีกกรอบ ความคิดหนึ่งที่มีบทบาทในการพัฒนาหลักสูตรและการจัดการเรียนการสอนโดยเฉพาะสำหรับ ผู้เรียนระดับการศึกษาภาคบังคับโดยสถานศึกษาขั้นพื้นฐานต้องมีความเข้าใจในการดำเนินการ ตามแนวคิด การศึกษาเพื่อการประกอบอาชีพ เนื่องจากแนวคิดการจัดการศึกษา เพื่อการประกอบ อาชีพหรือ อาชีพศึกษามีจุดประสงค์เพื่อให้ผู้เรียนได้มีความคิดที่เป็นเหตุเป็นผลในการทำงาน สังคมความรู้และ ทักษะที่จำเป็นในการทำงาน รู้จักการหาโอกาสและช่องทางในการทำงาน และสำรวจและก้าวเข้าสู่ โลกแห่งการทำงาน ซึ่งระยะเวลาที่ได้ศึกษาหาความรู้ในสถานศึกษาขั้น พื้นฐานนั้นจำเป็นอย่างยิ่งที่ จะต้องพัฒนาความรู้ ทักษะ และเจตคติอันดีผ่านการศึกษา การฝึกอบรม และการปฏิบัติงาน เพื่อช่วยให้ผู้เรียนมีประสบการณ์ที่จะตัดสินใจในการศึกษาต่อ และการทำงานต่อไปได้ในอนาคต ทั้งนี้หากผู้เรียนขาดความรู้ความเข้าใจและเตรียมความพร้อม เกี่ยวกับการประกอบอาชีพ ความล้มเหลวหรือขอผิดพลาดที่พบ ซึ่งก่อให้เกิดปัญหาทางด้านสังคมที่ตามมา คือ ปัญหาของการให้ คุณค่าของงาน (Work Values) ปัญหาจริยธรรมในการทำงาน (Work Ethic) หรือจรรยาบรรณ วิชาชีพ (Professional Ethic) และนิสัยการทำงาน (Work Habits) และสำนักงานคณะกรรมการ การศึกษาขั้นพื้นฐาน (2553) ได้กล่าวถึงการปฏิรูปการศึกษาในทศวรรษที่สอง (พ.ศ. 2552–2561) มีข้อเสนอที่สำคัญต่อการปฏิรูปการศึกษาขั้นพื้นฐานกับการประกอบอาชีพ ได้แก่ 1) มาตรการด้าน ผลิตและพัฒนากำลังคนที่มีคุณภาพ มีสมรรถนะ และความรู้ความสามารถ 2) มาตรการด้าน การพัฒนาระบบผลิตครู คุณาจารย์และบุคลากรทางการศึกษา 3) นโยบายด้านคุณภาพการบริหาร จัดการใหม่ที่มีมุ่งเน้นการกระจายอำนาจสู่สถานศึกษาเขตพื้นที่การศึกษาและองค์กรปกครองส่วน

ท้องถิ่น รวมทั้งการมีส่วนร่วมของ ผู้ปกครอง ชุมชน ภาคเอกชน และทุกภาคส่วน 4) กลไกหลัก เพื่อขับเคลื่อนด้านการจัดตั้งสถาบันคุณวุฒิวิชาชีพแห่งชาติเป็นหน่วยงานระดับชาติ ที่มีการบริหารจัดการอย่างอิสระ คล่องตัว ไม่อยู่ในระบบราชการ ทำหน้าที่พัฒนาระบบคุณวุฒิวิชาชีพ ประเมิน และให้การรับรองสมรรถนะวิชาชีพ ตามเกณฑ์มาตรฐาน และ 5) หน่วยงานที่มีอยู่แล้วปฏิบัติภารกิจเพิ่มเติม คือ การประกันการเรียนรู้ และรับรองมาตรฐานผู้เรียน โดยประเมินผลการเรียนรู้ของผู้เรียน ในชั้นเรียนสุดท้ายของแต่ละช่วงชั้นให้เป็นการวัดผลระดับชาติ เพื่อให้สามารถใช้อัตราประเมินผลที่เป็นมาตรฐานสามารถเทียบเคียงได้

สำนักงานคณะกรรมการการศึกษาขั้นพื้นฐาน กระทรวงศึกษาธิการ (2559)

ได้ศึกษาและพัฒนา (Research and Development) รูปแบบการจัดการศึกษาทักษะการเรียนรู้ในศตวรรษที่ 21 ที่เน้นสมรรถนะทางสาขาวิชาชีพ โดยแก้ปัญหาแก่นักเรียนในโรงเรียนสังกัดสำนักงานคณะกรรมการการศึกษาขั้นพื้นฐาน ประกอบด้วยรูปแบบการจัดการศึกษาทักษะการเรียนรู้ในศตวรรษที่ 21 ในรายวิชาพื้นฐาน และรูปแบบการจัดการศึกษาขั้นพื้นฐานเพื่อการมีงานทำอีก 3 รูปแบบในรายวิชาเพิ่มเติม ดังนี้

1. รูปแบบการจัดการศึกษาทักษะการเรียนรู้ในศตวรรษที่ 21 โดยใช้การบริหารจัดการ 7 Module ตามกระบวนการ Five Steps of Learning (QSCCS) และจัดทำหน่วยเรียนรู้บูรณาการแบบพหุวิทยาการ (Multidisciplinary Integration) ของคณะครูผู้สอน ซึ่งจะทำให้เกิดการปรับเปลี่ยนการจัดกระบวนการเรียนรู้จาก Passive Learning มาเป็น Active Learning
2. รูปแบบการจัดสมรรถนะอาชีพระยะสั้นในชั้นมัธยมศึกษาตอนต้น โดยความร่วมมือกับหน่วยงานหรือสถาบันทางการศึกษาด้านอาชีพ ร่วมกันพิจารณานำเอาหลักสูตรอาชีพระยะสั้นมาจัดเป็นรายวิชาเพิ่มเติม ซึ่งจะทำให้ให้นักเรียนได้รู้จักอาชีพอย่างหลากหลายและมีการฝึกและถอดประสบการณ์ในหน่วยสมรรถนะอาชีพระยะสั้นค้นพบตนเองว่าสนใจและมีความถนัดในการทำงานอาชีพใดได้ดี นำไปใช้วางแผนการศึกษาต่อหรือเป็นพื้นฐานการประกอบอาชีพได้
3. รูปแบบการจัดเรียนร่วมหลักสูตรอาชีพศึกษาและมัธยมศึกษาตอนปลาย (ทวิศึกษา) โดยความร่วมมือกับวิทยาลัยในสังกัดสำนักงานคณะกรรมการการอาชีวศึกษาร่วมกันพิจารณารายวิชาในหมวดวิชาทักษะวิชาชีพของหลักสูตรประกาศนียบัตรวิชาชีพมาจัดทำรายวิชาเพิ่มเติมของหลักสูตรขั้นพื้นฐาน ในรายวิชาเพิ่มเติมของโรงเรียนขั้นพื้นฐาน และปรับรายวิชาพื้นฐานของหลักสูตรขั้นพื้นฐานให้สอดคล้องกับรายวิชาในหมวดกระตุ้นความสนใจให้กับตัวนักเรียน มีการประเมินบุคลิกภาพความเหมาะสมด้านอาชีพจะทำให้นักเรียนได้รู้จักตัวตนทำให้ตัดสินใจเลือกเรียนตามโปรแกรมการเรียนที่สอดคล้องกับบุคลิกภาพของตัวเอง ซึ่งโรงเรียนจะต้องเปิดกลุ่มวิชาในรายวิชาเพิ่มเติมให้สอดคล้องกับประเภทและสาขาวิชาชีพที่เป็นไปตามความต้องการ อัตรากำลังแรงงานของจังหวัดและอำเภอ การจัดการเรียนการสอนจะเน้นการเรียนรู้แบบฝึก

และถอดประสบการณ์ (Problem Based Learning : PBL) โดยปฏิบัติจริงในสถานประกอบการ หรือกลุ่มอาชีพอิสระ เพื่อสร้างทักษะและสมรรถนะ ให้เกิดการค้นพบความถนัดของตนเอง ซึ่งจะทำให้นักเรียนมองเห็นสาขาวิชาที่จะทำการศึกษาต่อสู่การประกอบอาชีพในแต่ละกลุ่มอาชีพ ในอนาคตได้เป็นอย่างดี

ทั้งนี้ นักเรียนจะสามารถเปลี่ยนเส้นทางระหว่างเรียนโดยเปลี่ยนโปรแกรม การเรียนได้ เมื่อนักเรียนค้นพบตนเองว่ายังไม่ใช้โปรแกรมการเรียนที่จะนำไปสู่ความถนัดด้านอาชีพ ของเขาได้จริง วิชาทักษะชีวิต และหมวดวิชาเลือกเสรีของหลักสูตรประกาศนียบัตรวิชาชีพ จะทำให้นักเรียนได้ 2 วุฒิการศึกษาไม่ต่ำกว่า 3 ปี

4. รูปแบบการจัดเตรียมพื้นฐานความถนัดในสาขาวิชาชีพในการศึกษาต่อ ระดับอุดมศึกษา โดยความร่วมมือกับภาควิชาของสถาบันอุดมศึกษา ร่วมกันวิเคราะห์พื้นฐานความรู้ที่เป็นความถนัดของกลุ่มสาขาวิชาในการศึกษาต่อในสาขาวิชาชีพในระดับอุดมศึกษา จัดเป็นรายวิชา เพิ่มเติมของโรงเรียนชั้นพื้นฐาน และจัดวิชาเรียนรู้ประสบการณ์อาชีพให้สอดคล้องกับกลุ่มสาขาวิชาที่จะศึกษาต่อ จะทำให้นักเรียนได้ฝึกและถอดประสบการณ์ในสถานประกอบการจริงจะทำให้รู้จักตัวตนที่สอดคล้องกับบุคลิกภาพของนักเรียนเอง และได้เตรียมความรู้ในกลุ่มสาขาวิชาได้ตรงกับเส้นทางที่นักเรียนจะศึกษาต่อ

การจัดทำเส้นทางการศึกษาต่อสู่การประกอบอาชีพให้กับนักเรียน จะต้องยึดหลักการ ทำให้นักเรียนรู้จักอาชีพอย่างหลากหลาย และรับรู้ลักษณะของอาชีพในจังหวัดและอำเภอที่เป็นท้องถิ่น ของนักเรียนเอง เป็นการกระตุ้นความสนใจให้กับตัวนักเรียน มีการประเมินบุคลิกภาพความเหมาะสม ด้านอาชีพจะทำให้นักเรียนได้รู้จักตัวตนทำให้ตัดสินใจเลือกเรียนตามโปรแกรมการเรียนที่สอดคล้องกับ บุคลิกภาพของตัวนักเรียนเอง ซึ่งโรงเรียนจะต้องเปิดกลุ่มวิชาในรายวิชาเพิ่มเติมให้สอดคล้องกับ ประเภทและสาขาวิชาชีพที่เป็นไปตามความต้องการอัตรากำลังแรงงานของจังหวัดและอำเภอ การจัดการเรียนการสอนจะเน้นการเรียนรู้แบบฝึกและถอดประสบการณ์ (Problem Based Learning : PBL) โดยปฏิบัติจริงในสถานประกอบการ หรือกลุ่มอาชีพอิสระ เพื่อสร้างทักษะ และสมรรถนะ ให้เกิดการค้นพบความถนัดของตนเอง ซึ่งจะทำให้ให้นักเรียนมองเห็นสาขาวิชาที่จะ ทำการศึกษาต่อสู่การประกอบอาชีพในแต่ละกลุ่มอาชีพในอนาคตได้เป็นอย่างดี ทั้งนี้ นักเรียนจะ สามารถเปลี่ยนเส้นทางระหว่างเรียนโดยเปลี่ยนโปรแกรมการเรียนได้ เมื่อนักเรียนค้นพบตนเองว่า ยังไม่ใช้โปรแกรมการเรียนที่จะนำไปสู่ความถนัดด้านอาชีพของเขาได้จริง

สรุปได้ว่า รูปแบบการจัดการศึกษาเพื่อพัฒนาอาชีพ คือ หลักการ แนวคิด โครงสร้าง แนวทางในการจัดการศึกษาเพื่อพัฒนาอาชีพ สู่การประกอบอาชีพให้กับผู้เรียน โดยการจัดเตรียม พื้นฐานความถนัดในสาขาวิชาชีพ จัดทำรายวิชาเพิ่มเติม จัดวิชาเรียนรู้ประสบการณ์อาชีพ

ซึ่งจะส่งผลให้ผู้เรียนค้นพบความถนัดของตนเอง และทำให้สามารถระบุสาขาวิชาที่จะทำการศึกษาต่อ
สู่การประกอบอาชีพในแต่ละกลุ่มอาชีพในอนาคตได้เป็นอย่างดี

งานวิจัยที่เกี่ยวข้อง

งานวิจัยในประเทศ

กาญจน์ เรืองมนตรี (2547) ได้ศึกษาองค์ประกอบภาวะผู้นำที่จะส่งผลต่อประสิทธิภาพ
การบริหารและการจัดการศึกษาสถานศึกษาขั้นพื้นฐานตามแนวปฏิรูปการศึกษา กรณีศึกษา :
เขตพื้นที่การศึกษามหาสารคาม มีจุดมุ่งหมายเพื่อ 1) วิเคราะห์องค์ประกอบภาวะผู้นำของผู้บริหาร
สถานศึกษาขั้นพื้นฐานและศึกษาตัวบ่งชี้ประสิทธิผลการบริหารและการจัดการศึกษา 2) ศึกษา
ความสัมพันธ์ระหว่างองค์ประกอบภาวะผู้นำกับประสิทธิผลการบริหารและการจัดการศึกษา
ผลการศึกษาพบว่า 1) องค์ประกอบด้านบุคลิกภาพส่วนตัวของผู้บริหาร เช่น การมีวิสัยทัศน์
การมีความคิดริเริ่มสร้างสรรค์ 2) องค์ประกอบด้านพฤติกรรมการทำงาน เช่น การส่งเสริมและ
พัฒนาครูอย่างสม่ำเสมอ การจัดการเรียนการสอนที่เน้นผู้เรียนเป็นสำคัญ และ 3) องค์ประกอบด้าน
ปัจจัยสนับสนุน เช่น นโยบายหน่วยเหนือการสนับสนุนช่วยเหลือของผู้ปกครองและชุมชนจะนำไป
ไปสู่ประสิทธิผลการบริหารและการจัดการศึกษา

บุญรักษ์ ยอดเพชร (2555) ได้ศึกษาแนวทางการจัดการศึกษาเพื่อพัฒนาอาชีพ พบว่า
มีองค์ประกอบเกี่ยวกับรูปแบบการจัดการศึกษาเพื่อพัฒนาอาชีพที่เหมาะสมกับบริบทของประเทศไทย
จะเน้นการฝึกอาชีพที่เป็นหลักสูตรระยะสั้น หลักการที่สำคัญจะเป็นการจัดทำหลักสูตร การพัฒนาสื่อ
รวมทั้งวิธีการถ่ายทอดความรู้ อีกทั้งการบริหารจัดการจะต้องมีเป้าหมายที่ชัดเจน และมีระบบประกัน
คุณภาพ แนวทางการจัดการศึกษาจะต้องปลูกฝังให้ผู้เรียนมีเจตคติที่ดีต่อการประกอบอาชีพ
ตอบสนองต่อสภาพความเปลี่ยนแปลงของสังคม สอดคล้องกับเจตนารมณ์ของรัฐธรรมนูญที่เน้น
การสร้างสังคมแห่งการเรียนรู้ตรงตามความต้องการของท้องถิ่น และต้องคำนึงถึงการเปลี่ยนแปลง
ของโลกในอนาคตแนวทางการจัดการศึกษาเพื่อพัฒนาอาชีพในระดับสถานศึกษาควรมีความชัดเจน
และสอดคล้องกับการบริหารทางด้านสังคม ภูมิประเทศ และวัฒนธรรมในแต่ละท้องถิ่น ในระดับ
กรมกระทรวง หรือต้นสังกัดจะต้องมีการกำหนดนโยบาย กลยุทธ์ รูปแบบและแนวทางที่ชัดเจน
สามารถปฏิบัติได้อย่างเกิดผลสัมฤทธิ์ อีกทั้งจัดทำ (MOU) ระหว่างหน่วยงานและองค์กรต่าง ๆ
ที่เกี่ยวข้องกับโรงเรียน จัดตั้งหน่วยงานรับผิดชอบประสานงานเพื่อให้การดำเนินงานบรรลุตาม
วัตถุประสงค์

กัญญภัทร จำปาทอง (2558) ได้ศึกษาแนวทางการส่งเสริมการเรียนรู้ทักษะอาชีพ
ในศตวรรษที่ 21 สำหรับเยาวชน ผ่านสื่อโทรทัศน์ พบว่า รายการที่มีเนื้อหาเกี่ยวข้องกับทักษะชีวิต

และอาชีพในศตวรรษที่ 21 มากที่สุด ได้แก่ รายการกบนอกกะลา รายการหนึ่งสมองสองมือจูเนียร์ รายการอาชีพทูเดอะฟิวเจอร์ รายการอายุน้อยร้อยล้านสู่อาเซียน และรายการพ่อหนูเก่งที่สุดในโลก ตามลำดับ สำหรับแนวทางการส่งเสริมการเรียนรู้ทักษะอาชีพในศตวรรษที่ 21 สำหรับเยาวชนผ่านสื่อโทรทัศน์ คือ ความยืดหยุ่นและการปรับตัว ภาวะผู้นำและความรับผิดชอบ เป็นทักษะชีวิต และอาชีพที่จำเป็นและสำคัญของการเป็นผู้ประกอบการที่ดีสำหรับเยาวชน บทบาทของสื่อในการพัฒนาเยาวชนเปิดพื้นที่การเรียนรู้ ผ่านกิจกรรมประสบการณ์จริง เป็นศูนย์การเรียนรู้ที่มีหลักสูตรสำหรับการพัฒนาทักษะอาชีพที่สามารถเลือก หลักสูตร ได้ตามความต้องการของผู้เรียน

สาลินี อุดมผล (2558) ได้ศึกษา เรื่อง การพัฒนาหลักสูตรบูรณาการอาชีพเพื่อส่งเสริมทักษะการแก้ปัญหาอย่างสร้างสรรค์และคุณลักษณะด้านอาชีพสำหรับนักเรียนชั้นมัธยมศึกษาตอนต้น ผลการวิจัยพบว่า 1) ผลการศึกษาข้อมูลพื้นฐานพบว่าควรมีหลักสูตรที่มุ่งเน้นด้านอาชีพโดยใช้แนวคิดการพัฒนาหลักสูตรบูรณาการอาชีพ สำหรับนักเรียนในชั้นมัธยมศึกษาตอนต้น 2) ผลการพัฒนาหลักสูตรบูรณาการอาชีพประกอบด้วย 3 ส่วน คือ (1) หลักสูตรบูรณาการอาชีพ ประกอบด้วย วิสัยทัศน์หลักการ วัตถุประสงค์ โครงสร้างเนื้อหา เวลาเรียน แนวทางการดำเนินกิจกรรม แนวทางการใช้สื่อ แนวทางการวัดและประเมินผล และรูปแบบการพัฒนาหลักสูตรบูรณาการอาชีพ (2) คู่มือการใช้ และ (3) หน่วยและแผนการจัดการเรียนรู้ ซึ่งมีค่าประสิทธิภาพหลักสูตรเท่ากับ 82.40/92.39 3) ผลการทดลองใช้หลักสูตรบูรณาการอาชีพ ส่งผลให้เกิดอาชีพที่มีลักษณะแตกต่างกันไปตามเนื้อหาของหน่วยการเรียนรู้ 4) ประสิทธิภาพของหลักสูตรบูรณาการอาชีพพบว่า นักเรียนมีทักษะการแก้ปัญหาอย่างสร้างสรรค์อยู่ในระดับมาก และคุณลักษณะด้านอาชีพอยู่ในระดับมาก และ 5) ผลการขยายผลหลักสูตรบูรณาการอาชีพ พบว่า ทักษะการแก้ปัญหาอย่างสร้างสรรค์ และคุณลักษณะด้านอาชีพ สำหรับนักเรียนมัธยมศึกษาตอนต้น อยู่ในระดับมาก

จันทร์เพ็ญ สุวรรณคร (2558) ได้ศึกษากระบวนการจัดกิจกรรมแนะแนว เพื่อเสริมสร้างการใช้ทักษะชีวิตและอาชีพของนักเรียนชั้นมัธยมศึกษาตอนปลาย ผลการวิจัยพบว่าการจัดกิจกรรมบูรณาการ 5 รูปแบบการสอนเข้าด้วยกันคือ 1) การเรียนรู้แบบร่วมมือ 2) การใช้กิจกรรมเป็นฐาน 3) การใช้กรณีศึกษาเป็นฐาน 4) การใช้ปัญหาเป็นฐาน และ 5) การมีส่วนร่วมของชุมชน มี 5 องค์ประกอบ ได้แก่ หลักการ วัตถุประสงค์ ขั้นตอนการจัดกิจกรรม การวัดและประเมินผล และปัจจัยสนับสนุน ประสิทธิภาพของกระบวนการจัดกิจกรรมแนะแนวคือ 81.57/81.27 ประสิทธิภาพของกระบวนการจัดกิจกรรมแนะแนวตามกระบวนการจัดกิจกรรมแนะแนว นักเรียนมีผลการใช้ทักษะชีวิตและอาชีพสูงกว่าก่อน ร่วมกิจกรรมแนะแนว อย่างมีนัยสำคัญทางสถิติที่ระดับ .05 นักเรียนกลุ่มทดลองมีผลการใช้ทักษะชีวิตและอาชีพแตกต่างกับนักเรียนกลุ่มควบคุม โดยนักเรียนกลุ่มทดลองมีผลการใช้ทักษะชีวิต และอาชีพสูงกว่านักเรียนกลุ่มควบคุม อย่างมีนัยสำคัญ ทางสถิติที่ระดับ .05 ผลการขยาย

ผลกระบวนทัศน์ พบว่า นักเรียนมีผลการใช้ทักษะชีวิตและอาชีพหลังร่วมกิจกรรมแนะแนว สูงกว่าก่อนร่วมกิจกรรมแนะแนว อย่างมีนัยสำคัญทางสถิติที่ระดับ .05

นงนุช ชุมภูเทพและฉลอม ชาตรุประชีวิน (2559) ได้ศึกษารูปแบบการบริหาร เพื่อส่งเสริมอาชีพของนักเรียนในโรงเรียนขยายโอกาส ที่ตั้งอยู่บนพื้นที่สูงและทุรกันดาร ในเขตภาคเหนือด้านตะวันตก ผลการศึกษา พบว่า 1) สภาพบริบทของพื้นที่สูงและทุรกันดาร ตามหลักการพัฒนาที่ยั่งยืน ประกอบด้วย (1) ด้านสังคม (2) ด้านเศรษฐกิจ (3) ด้านสิ่งแวดล้อม ความต้องการในการพัฒนาอาชีพ ได้แก่ (1) งานเกษตร (2) งานอุตสาหกรรม (3) งานคหกรรม (4) งานสร้างสรรค์ (5) งานบริการ และ (6) งานตลาด แนวทางการส่งเสริมอาชีพ ประกอบด้วย หลักการ ในการส่งเสริมอาชีพ วิธีการส่งเสริมอาชีพ และการบริหารการมีส่วนร่วม 2) ผลการเสนอ รูปแบบการบริหารเพื่อส่งเสริมอาชีพของนักเรียนในโรงเรียนขยายโอกาสที่ตั้งอยู่บนพื้นที่ สูงและ ทุรกันดาร ในเขตภาคเหนือด้านตะวันตกได้ ดังนี้ รูปแบบการบริหารเพื่อส่งเสริมอาชีพของนักเรียนใน โรงเรียนขยายโอกาสที่ตั้งอยู่บนพื้นที่สูงและทุรกันดารในเขตภาคเหนือด้านตะวันตก ประกอบด้วย 4 องค์ประกอบ โดยมี รายละเอียดดังต่อไปนี้ องค์ประกอบที่ 1 หลักการส่งเสริมอาชีพประกอบด้วย แนวทางการส่งเสริมอาชีพ โดยยึดหลัก (1) หลักการพัฒนาที่ยั่งยืน (2) การใช้โรงเรียนหรือ สถานศึกษาเป็นฐานของการพัฒนา (3) การยึดหลักการพึ่งตนเอง (4) การมีส่วนร่วมและการสร้าง เครือข่ายการพัฒนา (5) การใช้ศักยภาพของพื้นที่และทรัพยากรร่วมกันอย่างประหยัด และเกิดประสิทธิผลสูงสุด (6) การสร้างผู้ประกอบการ และ (7) การเพิ่มมูลค่าสินค้าและบริการเชิง นวัตกรรมภายใต้ Thailand 4.0 ความต้องการพัฒนาอาชีพ ได้แก่ (1) งานเกษตรพื้นที่สูง (2) งานอุตสาหกรรม (3) งานคหกรรม (4) งานบริการ และ (5) การค้าชายแดน องค์ประกอบที่ 2 การส่งเสริมอาชีพของนักเรียนโดยมีกระบวนการ ดังนี้ (1) การวางแผน (2) การทบทวนหลักสูตร (3) การพัฒนาความพร้อมด้านแหล่งเรียนรู้และทรัพยากรที่เอื้อต่อการจัดการศึกษา (4) การจัดการ เรียนการ และ (5) การนิเทศและประเมินผล องค์ประกอบที่ 3 กระบวนการบริหารแบบมีส่วนร่วม ประกอบด้วย ผู้มีส่วนเกี่ยวข้องได้แก่ผู้ปกครอง ชุมชน วัด มูลนิธิ ประชาชนชาวบ้าน หน่วยงานทางการ ศึกษา หน่วยงานราชการสถานประกอบการและแหล่งทุน การมีส่วนร่วม ได้แก่ (1) การมีส่วนร่วมใน การวางแผน (2) การมีส่วนร่วมในการตัดสินใจ (3) การมีส่วนร่วมในการดำเนินการ และ (4) การมี ส่วนร่วมในการประเมินผล องค์ประกอบที่ 4 เป้าหมายการส่งเสริมอาชีพ ได้แก่ (1) มีทักษะการ ทำงาน (2) มีทักษะการหารายได้ (3) มีคุณลักษณะคนทำงานได้และทำงานเป็น และ (4) มีคุณลักษณะคนทำงานทศวรรษใหม่ 3) ผลการประเมินรูปแบบการบริหารเพื่อส่งเสริมอาชีพของ นักเรียนในโรงเรียนขยายโอกาสที่ตั้งอยู่บน พื้นที่สูงและทุรกันดาร ในเขตภาคเหนือด้านตะวันตก ที่พัฒนาขึ้นมีความเป็นไปได้และมีความเป็นประโยชน์ใน การนำไปปฏิบัติอยู่ในระดับมาก

สรเดช เลิศวัฒนาวณิช (2560) ได้ทำการวิจัยการพัฒนากิจกรรมพัฒนาผู้เรียน เพื่อส่งเสริมทักษะอาชีพ และคุณลักษณะในการประกอบอาชีพ สำหรับนักเรียนชั้นมัธยมศึกษา ผลการวิจัย พบว่า ผลการศึกษาข้อมูลพื้นฐาน ของนักเรียนและผู้ที่เกี่ยวข้อง ต้องการให้การจัดการ เรียนรู้เกี่ยวกับมะพร้าวของดีประจำอำเภอบ้านแพ้ว มาสร้างอาชีพและสร้างรายได้ให้กับนักเรียน โดยมี การศึกษาจากแหล่งเรียนรู้ในท้องถิ่น มีการนำผู้รู้ท้องถิ่น ประชาชนชาวบ้านมีส่วนร่วมในการ จัดการเรียนรู้ด้วย กระบวนการกลุ่มการแลกเปลี่ยนเรียนรู้ร่วมกัน ผลการทดลองจัดกิจกรรมพัฒนา ผู้เรียน เรื่อง ของดีบ้านแพ้ว จัดการเรียนรู้ด้วยโครงการ 6 ขั้นตอน ได้แก่ 1) ให้ความรู้พื้นฐาน 2) เลือกหัวข้อที่สนใจ 3) วางแผน 4) ลงมือปฏิบัติ 5) นำเสนอและอภิปราย และ 6) การวัด และประเมินผล พบว่า นักเรียนสนใจ และตั้งใจในการสร้างสรรค์เป็นผลงานโครงการอาชีพ และผลการประเมินและปรับปรุง กิจกรรมพัฒนาผู้เรียน เรื่อง ของดีบ้านแพ้ว พบว่า 1) นักเรียนมี ทักษะอาชีพ โดยภาพรวมอยู่ในระดับดี 2) นักเรียน มีคุณลักษณะในการประกอบอาชีพ โดยภาพรวม อยู่ในระดับดีและ 3) นักเรียนมีความพึงพอใจต่อการจัดกิจกรรมพัฒนาผู้เรียน เรื่อง ของดีบ้านแพ้ว โดยภาพรวมอยู่ในระดับมากที่สุด เห็นควรให้มีการปรับปรุงกิจกรรมให้มีการจัดกิจกรรมที่ส่งเสริมให้ นักเรียนได้ศึกษา ค้นคว้าหาความรู้ด้วยตนเอง

รณยุทธ นิลโคตร (2561) ได้ศึกษาการพัฒนาโปรแกรมเสริมสร้างทักษะอาชีพและชีวิต ของครูในศตวรรษที่ 21 สำหรับสถานศึกษา สังกัดสำนักงานเขตพื้นที่การศึกษามัธยมศึกษา เขต 26 พบว่า 1) องค์ประกอบของทักษะอาชีพและชีวิตของครูในศตวรรษที่ 21 มีจำนวน 5 องค์ประกอบ ได้แก่ 1) ทักษะความยืดหยุ่นและการปรับตัว 2) ทักษะการริเริ่มสร้างสรรค์และเป็นตัวของตัวเอง 3) ทักษะสังคมและสังคมข้ามวัฒนธรรม 4) ทักษะการเป็นผู้สร้างหรือผู้ผลิต 5) ทักษะภาวะผู้นำและ ความรับผิดชอบและตัวชี้วัด จำนวน 31 ตัวชี้วัด ซึ่งมีความเหมาะสมโดยรวมระดับมากที่สุด 2) สภาพปัจจุบันของทักษะอาชีพและชีวิตของครูในศตวรรษที่ 21 โดยรวมอยู่ในระดับปานกลาง (Mean = 3.08, S.D. = 0.59) สภาพที่พึงประสงค์ของของทักษะอาชีพและชีวิตของครูในศตวรรษที่ 21 โดยรวมอยู่ในระดับมากที่สุด (Mean = 4.60, S.D. = 0.32) 3) โปรแกรมเสริมสร้างของทักษะ อาชีพและชีวิตของครูในศตวรรษที่ 21 สำนักงานเขตพื้นที่การศึกษามัธยมศึกษาเขต 26 ประกอบด้วย หลักการและเหตุผล ความมุ่งหมายโครงสร้างขอบข่ายเนื้อหา วิธีการพัฒนา สื่อ และการวัด และการประเมิน โปรแกรมเสริมสร้างของทักษะอาชีพและชีวิตของครูในศตวรรษที่ 21 โดยรวม มีความเหมาะสมและมีความเป็นไปได้อยู่ในระดับมากที่สุด

อรอุมา บวรศักดิ์ (2561) ได้ศึกษาการพัฒนารูปแบบการนิเทศที่ส่งเสริมทักษะการคิด อย่างมีวิจารณญาณ สำหรับครูวิทยาศาสตร์ในโรงเรียนขยายโอกาสทางการศึกษา ผลการวิจัยพบว่า รูปแบบการนิเทศที่ส่งเสริมทักษะการคิดอย่างมีวิจารณญาณ สำหรับครูวิทยาศาสตร์ ในโรงเรียนขยาย โอกาสทางการศึกษา คือ ARPED Model มีองค์ประกอบ 5 องค์ประกอบ หลัก คือ 1) การประเมิน

สภาวะการณ์ปัจจุบัน (Assessment : A) 2) การสร้างความสัมพันธ์ (Relationship Building : R)
 3) การสร้างแนวปฏิบัติการณ์เทศการสอน (Practice : P) ประกอบด้วย 3.1) หลักการ
 3.2) วัตถุประสงค์ 3.3) กระบวนการนิเทศ ประกอบด้วย 3.3.1) ประชุมก่อนสังเกตการสอน
 (Pre Observation Conference) 3.3.2) สังเกต เหตุการณ์ สำคัญในการจัดการเรียนรู้
 3.3.3) การไตร่ตรองสะท้อนคิด (Reflecting) 3.4) การเป็นที่เลี้ยงและ การสอนงาน (Mentoring
 and Coaching) 3.5) การประเมินผลและปรับปรุงงาน (Summative Evaluation and
 Improvement) 3.5) 4) การประเมินผล (Evaluation) และ 5) การพัฒนาและปรับปรุงงาน
 (Development)

จรัญ น่วมมะโน (2562) ได้ศึกษาการพัฒนาารูปแบบการนิเทศภายในเพื่อพัฒนา
 สมรรถนะครูในการจัดการเรียนรู้ภาษาอังกฤษสำหรับโรงเรียนมัธยมศึกษาในภาค
 ตะวันออกเฉียงเหนือ ผลการศึกษาพบว่า รูปแบบการนิเทศภายในเพื่อพัฒนาสมรรถนะครูในการ
 จัดการเรียนรู้ภาษาอังกฤษ สำหรับโรงเรียนมัธยมศึกษาในภาคตะวันออกเฉียงเหนือ
 มี 7 องค์ประกอบ คือ องค์ประกอบที่ 1 หลักการของรูปแบบ องค์ประกอบที่ 2 วัตถุประสงค์ของ
 รูปแบบ องค์ประกอบที่ 3 กลไกการดำเนินงาน องค์ประกอบที่ 4 เนื้อหาการนิเทศภายใน
 องค์ประกอบที่ 5 กระบวนการนิเทศภายใน ประกอบด้วย การศึกษาวิเคราะห์ข้อมูลพื้นฐาน
 (Analyzing : A) การวางแผนการนิเทศ (Planning : P) การปฏิบัติการนิเทศ (Doing : D) และ
 ประเมินผลการนิเทศ (Evaluating : E) องค์ประกอบที่ 6 การประเมินรูปแบบ และองค์ประกอบที่ 7
 เงื่อนไขความสำเร็จในการนำรูปแบบไปใช้ ผลการประเมินการใช้รูปแบบการนิเทศภายในเพื่อพัฒนา
 สมรรถนะครูในการจัดการเรียนรู้ภาษาอังกฤษสำหรับโรงเรียนมัธยมศึกษาในภาค
 ตะวันออกเฉียงเหนือ พบว่า 1) ผลการทดสอบความรู้ความเข้าใจของครูผู้รับการนิเทศในการจัดการ
 เรียนรู้ภาษาอังกฤษ ครูผู้รับการนิเทศมีความรู้สูงกว่าก่อนได้รับการนิเทศภายใน 2) ผลการประเมิน
 ความสามารถในการจัดการเรียนรู้ของครูผู้รับการนิเทศ หลังได้รับการนิเทศภายในมีความสามารถในการ
 จัดการเรียนรู้สูงกว่าก่อนได้รับการนิเทศภายใน และครูผู้รับการนิเทศ มีความสามารถในการ
 จัดการเรียนรู้อยู่ในระดับดีมาก 3) ผลการประเมินความพึงพอใจของครูผู้รับการนิเทศที่มีต่อการนิเทศ
 ภายในเพื่อพัฒนาสมรรถนะครูในการจัดการเรียนรู้ภาษาอังกฤษ โดยรวมอยู่ในระดับมากที่สุด
 4) ผลการประเมินความคิดเห็นของนักเรียนที่มีต่อการเรียนรู้ภาษาอังกฤษ โดยรวมอยู่ในระดับ
 มากที่สุด และ 5) ผลการประเมินผลการใช้รูปแบบการนิเทศภายในเพื่อพัฒนาสมรรถนะครูในการ
 จัดการเรียนรู้ภาษาอังกฤษ สำหรับโรงเรียนมัธยมศึกษา ในภาคตะวันออกเฉียงเหนือ โดยรวมอยู่ใน
 ระดับมากที่สุด

ปนัดดา นกแก้ว (2562) ได้ศึกษาทักษะชีวิตและทักษะอาชีพในศตวรรษที่ 21 ของ
 นักเรียนระดับชั้นมัธยมศึกษาปีที่ 3 จังหวัดสมุทรปราการ พบว่า แนวทางการพัฒนาทักษะชีวิตและ

พัฒนาทักษะอาชีพในศตวรรษที่ 21 ควรส่งเสริมนักเรียนในด้านที่นักเรียนสนใจให้รู้จักตัวเอง พัฒนาทักษะความคิดริเริ่มและการชี้นำตนเองอย่างต่อเนื่อง ส่งเสริมให้นักเรียนได้รู้จักเรียนรู้ในการเพิ่มผลผลิตให้มีคุณภาพในสังคม

รุ่งทิพย์ พรหมหลวงศรี (2562) ได้ศึกษาแนวทางการส่งเสริมการเรียนรู้ทักษะอาชีพผ่านเครือข่ายความร่วมมือสำหรับนักเรียนชั้นมัธยมศึกษาในจังหวัดอุดรธานี ผลการวิจัย พบว่าสภาพการส่งเสริมการเรียนรู้ทักษะอาชีพผ่านเครือข่ายความร่วมมือสำหรับนักเรียนชั้นมัธยมศึกษาในจังหวัดอุดรธานี การดำเนินงานของหน่วยงานทางการศึกษาเกี่ยวกับการส่งเสริมการเรียนรู้ทักษะอาชีพผ่านเครือข่ายความร่วมมือสำหรับนักเรียนชั้นมัธยมศึกษาในจังหวัดอุดรธานี ได้ดำเนินการขับเคลื่อนผ่านความร่วมมือของหน่วยงานที่เกี่ยวข้อง ทั้งภาครัฐและเอกชน สนับสนุนให้สถานศึกษาสร้างการรับรู้ให้แก่ ผู้บริหารสถานศึกษา ส่งเสริมบทบาทของครูแนะแนวให้มีความเข้มแข็งสามารถชี้แนะ และให้คำแนะนำแก่นักเรียน สร้างความรู้ความเข้าใจให้ผู้ปกครองทราบแนวทางการส่งเสริมการเรียนรู้ของบุตรหลาน โดยร่วมมือกับหน่วยงานที่เกี่ยวข้องจัดกิจกรรมส่งเสริมให้นักเรียนมีความรู้ ความเข้าใจด้านโลกของอาชีพ ขับเคลื่อนการจัดการศึกษาเพื่อการมีงานทำในรูปแบบต่าง ๆ ได้แก่ รูปแบบที่ 1 การเตรียมความพร้อมกลุ่มความถนัดทางสาขาวิชาและอาชีพในการเรียนต่อระดับอุดมศึกษา โดยการส่งเสริมให้สถานศึกษาในสังกัดดำเนินการจัดทำ MOU กับสถาบันอุดมศึกษาในภูมิภาค และเพื่อการจัดทำหลักสูตรของสถานศึกษาให้ โดยเฉพาะ GAT PAT ให้ตรงกับหลักสูตรของมหาวิทยาลัยที่นักเรียนประสงค์ศึกษาต่อการจัดแฟ้มสะสมผลงาน เพื่อใช้ในการศึกษาต่อระดับอุดมศึกษา รูปแบบที่ 2 การศึกษาระบบทวิศึกษา โดยการส่งเสริมให้สถานศึกษาจัดหลักสูตรทักษะอาชีพ ควบคู่ไปกับวิชาสามัญ (ทวิศึกษา Dual Education) โดยทำบันทึกข้อตกลงความร่วมมือ (MOU) กับสถาบันอาชีวศึกษาที่อยู่ในพื้นที่ใกล้เคียงและมีหลักสูตรตรงตามความต้องการ รูปแบบที่ 3 การจัดหน่วยงานสมรรถนะอาชีพระยะสั้นในระดับมัธยมศึกษาตอนต้น โดยส่งเสริมการจัดการศึกษาหลักสูตรระยะสั้นเพื่อส่งเสริมการจัดการศึกษาในศตวรรษที่ 21 ปรับแผนการเรียนไว้ในรายวิชาเพิ่มเติม ส่งเสริมด้านสารสนเทศด้านสมรรถนะหลักสูตรสาขาวิชาชีพเพื่อให้โรงเรียนได้เลือกใช้ในการปรับแผนการเรียนรายวิชาเพิ่มเติมได้สะดวกขึ้น รูปแบบที่ 4 ส่งเสริมการจัดหลักสูตรระยะสั้นเพื่อสร้างทักษะอาชีพด้านต่าง ๆ ที่เป็นความต้องการของตลาดแรงงาน เป็นทักษะที่จำเป็นในยุคอุตสาหกรรมไทยแลนด์ 4.0 ในกิจกรรมชุมนุม กิจกรรมลดเวลาเรียน เพิ่มเวลารู้โดยความร่วมมือกับหน่วยงานทั้งภาครัฐและภาคเอกชนทั้งนี้ หน่วยงานต้นสังกัดของสถานศึกษามีแนวทางในการส่งเสริมสนับสนุนสารสนเทศที่จำเป็น และเป็นแนวทางสำหรับการดำเนินการจัดกิจกรรมส่งเสริมทักษะอาชีพให้แก่ผู้เรียนในหลายด้าน ได้แก่ ข้อมูลแหล่งเรียนรู้และวิทยากรด้านอาชีพ ความต้องการของตลาดแรงงานจากหน่วยงานที่เกี่ยวข้อง ข้อมูลเกี่ยวกับหลักสูตรระยะสั้น ส่งเสริมด้านอาชีพ เพื่อให้สถานศึกษาเลือกใช้ในการจัดกิจกรรมส่งเสริมทักษะอาชีพตามรูปแบบต่าง ๆ ที่เหมาะสมกับ

บริบทของสถานศึกษา และนิเทศ กำกับ ติดตามการดำเนินงานของสถานศึกษาด้านการจัดการศึกษา
ขั้นพื้นฐานเพื่อการมีงานทำอย่างต่อเนื่อง

สมหวัง พันธะลี (2562) ได้ศึกษาพัฒนาระบบการนิเทศการจัดการเรียนรู้ตามแนวคิด
การสอนแนะ และการเป็นพี่เลี้ยงครูสำหรับศึกษานิเทศก์ ผลการศึกษา ระบบการนิเทศการจัดการ
เรียนรู้ตามแนวคิดการสอนแนะและการเป็นพี่เลี้ยงครู สำหรับศึกษานิเทศก์ประกอบด้วย ด้านปัจจัย
(Input) ประกอบด้วย 4 องค์ประกอบหลัก ได้แก่ 1) จุดมุ่งหมายการนิเทศ 2) บุคลากรนิเทศ
3) ความรู้วิชาการ 4) เครื่องมือนิเทศด้านกระบวนการ (Process) ประกอบด้วย วิธีนิเทศ ซึ่ง
ประกอบด้วย 7 องค์ประกอบย่อย ได้แก่ 1) การเตรียม 2) การวิเคราะห์ 3) ตั้งเป้าหมาย 4) กำหนด
บทบาท 5) การฝึกปฏิบัติ 6) การสื่อสาร 7) การสรุปและสะท้อนผล ด้านผลผลิต (Output)
ประกอบด้วย 1) ความรู้ความเข้าใจในการนิเทศการจัดการเรียนรู้ 2) ความสามารถในการนิเทศ
การจัดการเรียนรู้ของศึกษานิเทศก์ ผลการประเมินระบบการนิเทศฯ มีความ เหมาะสมและ
มีความเป็นไปได้อยู่ในระดับมากที่สุด ผลการนำระบบการนิเทศการจัดการเรียนรู้ตามแนวคิดการสอน
แนะและการเป็นพี่เลี้ยงครูสำหรับศึกษานิเทศก์ไปใช้พบว่า ศึกษานิเทศก์ผู้ร่วมวิจัยมีความรู้
ความเข้าใจเกี่ยวกับการจัดการเรียนรู้ตามแนวคิดการสอนแนะและการเป็นพี่เลี้ยงครู หลังการพัฒนา
สูงกว่าก่อนพัฒนาเพิ่มขึ้น ร้อยละ 22.60 ผู้มีส่วนเกี่ยวข้องมีความพึงพอใจต่อความสามารถในการ
นิเทศการจัดการ เรียนรู้ตามแนวคิดการสอนแนะและการเป็นพี่เลี้ยงครูสำหรับศึกษานิเทศก์
อยู่ในระดับมากที่สุด

วีระพงษ์ เทียมวงษ์ (2563) ได้ศึกษาการพัฒนาารูปแบบการจัดการความรู้ด้านการนิเทศ
ติดตามและประเมินผลการจัดการศึกษา ของสำนักงานเขตพื้นที่การศึกษาประถมศึกษา ผลการศึกษา
พบว่า 1) การพัฒนารูปแบบการจัดการความรู้ด้านการนิเทศ ติดตามและประเมินผล การจัดการ
ศึกษาของสำนักงานเขตพื้นที่การศึกษาประถมศึกษา ประกอบด้วย กระบวนการจัดการ ความรู้มี
5 ขั้นตอน ได้แก่ (1) การสร้างความรู้ (2) การจัดเก็บความรู้ (3) การนำความรู้ไปใช้ (4) การแบ่งปัน
และแลกเปลี่ยนความรู้ (5) การประเมินผลความรู้ 2) กรอบงานด้านการนิเทศ ติดตามและ
ประเมินผลการจัดการศึกษา 5 ด้าน ได้แก่ (1) งานด้านระบบการวิจัย (2) งานด้านระบบการนิเทศ
การเรียนการสอน (3) งานด้านระบบแหล่งการเรียนรู้และสื่อนวัตกรรม (4) งานด้านระบบอำนวยความสะดวก (5) งานด้านระบบการมีส่วนร่วม 3) แผนการดำเนินงาน มี 5 ขั้นตอน ได้แก่
(1) การประชุมปฏิบัติการเพื่อศึกษาสภาพปัจจุบัน ปัญหาและความต้องการ (2) การกำหนดทีมตาม
ฐานการเรียนรู้ (3) การดำเนินกิจกรรมตามคู่มือการจัดการความรู้ (4) การประชุมสัมมนา
เพื่อสรุปและทบทวนการดำเนินงานตามฐานความรู้ (5) การนำเสนอผลการดำเนินงานของ
แต่ละฐานความรู้ ผลการประเมิน ความสอดคล้อง ความเหมาะสม ความเป็นไปได้ในทางปฏิบัติและ
ความเป็นประโยชน์ของร่างรูปแบบการจัดการความรู้ด้านการนิเทศ ติดตามและประเมินผล

การจัดการศึกษาของสำนักงานเขตพื้นที่การศึกษาประถมศึกษา โดยผู้ทรงคุณวุฒิอยู่ในระดับมากที่สุด ผลการใช้รูปแบบการจัดการความรู้ด้านการนิเทศ ติดตามและประเมินผลการจัดการศึกษาของสำนักงานเขตพื้นที่การศึกษาประถมศึกษา โดยรวมมีประสิทธิภาพของกระบวนการ/ประสิทธิภาพของผลลัพธ์เท่ากับ 85.44/80.25 ซึ่งเป็นไปตามเกณฑ์ที่กำหนด คือ 80/80 โดยทีมที่ร่วมวิจัยมีความพึงพอใจต่อการดำเนินงาน ตั้งแต่เริ่มต้น ระหว่างการดำเนินงานจนสิ้นสุดโครงการมีค่าเฉลี่ยอยู่ในระดับมากที่สุด

พัชนี แदनเสนา (2563) ได้ศึกษาการพัฒนาารูปแบบการนิเทศเพื่อเสริมสร้างสมรรถนะการจัดการเรียนรู้ภาษาอังกฤษของครูโรงเรียนเอกชน พบว่า รูปแบบการนิเทศเพื่อเสริมสร้างสมรรถนะการจัดการเรียนรู้ภาษาอังกฤษของครูโรงเรียนเอกชน ที่ผ่านการตรวจสอบคุณภาพรูปแบบการนิเทศจากผู้ทรงคุณวุฒิคือ 1) หลักการของรูปแบบ คือ “ร่วมมือ ร่วมใจ ก้าวสู่เป้าหมายอย่างยั่งยืน” 2) วัตถุประสงค์ของรูปแบบ เพื่อพัฒนาผู้บริหาร และครูผู้นิเทศให้มีความรู้ความเข้าใจเกี่ยวกับรูปแบบ สามารถนำรูปแบบไปใช้ในการนิเทศเพื่อเสริมสร้างสมรรถนะการจัดการเรียนรู้ภาษาอังกฤษ และนำผลที่ได้จากการดำเนินการตามรูปแบบไปประยุกต์ใช้ในการพัฒนาการปฏิบัติงาน และการจัดการ เรียนรู้อย่างมีประสิทธิภาพ 3) เนื้อหาการนิเทศ ประกอบด้วย การออกแบบแผนการจัดการเรียนรู้ ทักษะด้านการจัดการเรียนรู้และ เจตคติของครูในการจัดการเรียนรู้ภาษาอังกฤษ 4) กระบวนการนิเทศ (PORE Model) ประกอบด้วย ขั้นที่ 1 การวางแผน (Planning : P) ขั้นที่ 2 การดำเนินการนิเทศ (Supervision Organizing : O) กระบวนการในการนิเทศเพื่อปรับปรุงการจัดการเรียนการสอน มี 3 ขั้นตอน คือ 2.1 การประชุมปรึกษาก่อนการสังเกตชั้นเรียน (Pre Observation Conference) 2.2 การสังเกตชั้นเรียน (Observation) 2.3 การประชุมหลังการสังเกตชั้นเรียน (Post Observation Conference) ขั้นที่ 3 การสะท้อนผลการจัดการเรียนรู้ด้วยตนเอง (Self-Reflecting : R) ขั้นที่ 4 การประเมินผลการนิเทศ (Evaluating : E) 5) การประเมินรูปแบบ และ 6) เงื่อนไข ความสำเร็จ ผลการใช้รูปแบบการนิเทศเพื่อเสริมสร้างสมรรถนะการจัดการเรียนรู้ภาษาอังกฤษ พบว่า 1) ผลการทดสอบความรู้ความเข้าใจของครูผู้รับการนิเทศในการจัดการเรียนรู้ภาษาอังกฤษ ครู ผู้รับการนิเทศมีความรู้สูงกว่าก่อนได้รับการนิเทศ 2) ผลการประเมินความสามารถในการออกแบบ แผนการจัดการเรียนรู้ของครูผู้รับการนิเทศ หลังได้รับการนิเทศมีความสามารถในการจัดการเรียนรู้สูงกว่าก่อนได้รับการนิเทศ และครูผู้รับการนิเทศมีความสามารถในการจัดการเรียนรู้น่ากว่าก่อนรับการนิเทศ และ 3) ผลการประเมินความพึงพอใจของครูผู้รับการนิเทศที่มีต่อการนิเทศเพื่อเสริมสร้าง สมรรถนะการจัดการเรียนรู้ภาษาอังกฤษของครูโรงเรียนเอกชน โดยรวมอยู่ในระดับความพึงพอใจมากที่สุด 4) ผลการประเมินความคิดเห็นของนักเรียนที่มีต่อการเรียนรู้ภาษาอังกฤษ โดยรวมอยู่ในระดับมากที่สุด และ

5) ผลการประเมินความเหมาะสม ความเป็นไปได้และความเป็นประโยชน์ของรูปแบบการนิเทศ โดยรวมอยู่ในระดับมากที่สุด

นิพิพจน์ เสนารถ (2563) ได้ศึกษาการพัฒนาารูปแบบการนิเทศแบบมีส่วนร่วม เพื่อยกระดับคุณภาพการศึกษาของ สถานศึกษาขนาดเล็กในเขตพัฒนาพิเศษชายแดน ภาคตะวันออกเฉียงเหนือ ผลการศึกษา พบว่า การวิจัยการนิเทศแบบมีส่วนร่วม 5 ขั้นตอน คือ 1) ร่วมวางแผน (Planning) 2) ร่วมสร้างความรู้ (Education) 3) ร่วมสร้างทีมงาน (Teamwork) 4) ปฏิบัติการนิเทศ (Supervision) 5) ร่วมประเมินผล (Evaluation) และการดำเนินการจัดการ นิเทศแบบมีส่วนร่วม 10 กิจกรรม ได้แก่ 1) ประชุมเชิงปฏิบัติการนิเทศแบบมีส่วนร่วม (Workshop) 2) ระดมความรู้เกี่ยวกับการนิเทศ (Concert) 3) จัดทำร่างคู่มือและตัวชี้วัดความสำเร็จ (Manual and Indicator) 4) ประสานความสัมพันธ์กับผู้บริหารโรงเรียนที่เป็นเลิศ (Interview) 5) รมทิม ศึกษานิเทศก์และผู้บริหารสังเคราะห์แผนและ ตัวชี้วัดการนิเทศ (Meeting) 6) สร้างความสัมพันธ์ อันดี(Relationship) 7) ให้ความรู้ก่อนการนิเทศ (Informing) 8) สังเกตชั้นเรียน (Observation) 9) เสริมกำลังใจ (Reinforcing) 10) สรุปผลการดำเนินงาน (Performance) ผลการทดลองใช้และ ประเมินผลการใช้รูปแบบการนิเทศแบบมีส่วนร่วม เพื่อยกระดับคุณภาพการศึกษาสำหรับสถานศึกษา ขนาดเล็กในเขตพัฒนาพิเศษชายแดน ภาคตะวันออกเฉียงเหนือ มีความเหมาะสมกับบริบท สภาพแวดล้อม ผู้วิจัยได้นำรูปแบบไปทดลองใช้และประเมินผลการใช้ รูปแบบการนิเทศแบบมี ส่วนร่วม มีการปรับปรุงพัฒนา จนบังเกิดผลการใช้รูปแบบการนิเทศแบบมี ส่วนร่วม 5 ขั้นตอน และกิจกรรมการนิเทศแบบมีส่วนร่วม 10 กิจกรรม โดยสรุป รูปแบบการนิเทศแบบมีส่วนร่วม เพื่อยกระดับคุณภาพการศึกษาสำหรับสถานศึกษาขนาดเล็กในเขตพัฒนาพิเศษชายแดน ภาคตะวันออกเฉียงเหนือ มีการพัฒนาการนิเทศ แบบมีส่วนร่วมเกิดกระบวนการนิเทศแบบมีส่วนร่วม ที่มีความเหมาะสม ผู้บริหาร ครูวิชาการ และครู ประจำชั้น ป.1 และนักเรียนมีความเชื่อมั่นในการ ปฏิบัติงานเกิดกระบวนการทำงานเป็นทีม เกิดการแลกเปลี่ยนเรียนรู้จากการปฏิบัติและสามารถ นำไปใช้ประโยชน์ในชีวิตประจำวันได้อย่างคุ้มค่า บังเกิดการพัฒนาศึกษาที่ยั่งยืน

อนงค์นาถ เคนโพธิ์ (2562) ได้ศึกษาการพัฒนาารูปแบบการนิเทศเพื่อเสริมสร้าง สมรรถนะการจัดการเรียนรู้ในโรงเรียนประถมศึกษา ผลการศึกษา พบว่า 1) องค์ประกอบและตัวชี้วัด ของการนิเทศเพื่อเสริมสร้างสมรรถนะการจัดการเรียนรู้ในโรงเรียนประถมศึกษา แบ่งได้ องค์ประกอบหลัก 12 ตัวชี้วัด ได้แก่ 1) ด้านการสร้างปฏิสัมพันธ์ มี 3 ตัวชี้วัด 2) ด้านวัฒนธรรม องค์กร มี 3 ตัวชี้วัด 3) ด้านการปฏิบัติมี 3 ตัวชี้วัด และ 4) การประเมินสู่การพัฒนา มี 3 ตัวชี้วัด ได้เป็นรูปแบบการนิเทศแบบ ROAD 2) รูปแบบการนิเทศเพื่อเสริมสร้างสมรรถนะการจัดการเรียนรู้ ในโรงเรียนประถมศึกษาที่พัฒนาขึ้นแบบ ROAD มีความเหมาะสม ความเป็นไปได้และเป็นประโยชน์ อยู่ในระดับมาก 3) ผลการใช้รูปแบบการนิเทศเพื่อเสริมสร้างสมรรถนะการจัดการเรียนรู้ในโรงเรียน

ประถมศึกษาที่พัฒนาขึ้นแบบ ROAD ดังนี้ (1) ผลการเรียนรู้โดยการอบรมเชิงปฏิบัติการ พบว่า ผู้ร่วมพัฒนามีความรู้ความเข้าใจเกี่ยวกับการนิเทศการจัดการเรียนรู้ที่พัฒนาขึ้น ผ่านเกณฑ์ การประเมินทุกคน ซึ่งมีคะแนนหลัง การพัฒนาสูงกว่าก่อนการพัฒนา (2) การสังเกตชั้นเรียน ที่ส่งผลต่อความสามารถของผู้สอน ภาพรวมอยู่ในระดับ ปรับปรุงและส่งผลถึงความสามารถของผู้ นิเทศ ภาพรวมอยู่ในระดับดี (3) ผลของการใช้รูปแบบการนิเทศแบบ ROAD ภาพรวมอยู่ในระดับมาก รูปแบบการนิเทศแบบ ROAD ตั้งอยู่บนหลักการ กระบวนการนิเทศอย่างเป็นระบบ ภายใต้วัฒนธรรม องค์กรแห่งความช่วยเหลือ เกื้อกูลและศรัทธาซึ่งกันและกันอย่างเป็นระบบทำให้เกิดสมรรถนะ การจัดการเรียนรู้ด้านภาษา

ชอบกิจ กนกหงส์ (2563) ได้ศึกษาการพัฒนา รูปแบบการนิเทศสะท้อนผลในการสอน ของครุวิทยาาสตร์ สังกัดสำนักงานเขตพื้นที่การศึกษาประถมศึกษาสกลนคร เขต 2 ผลการศึกษา พบว่า 1) การอบรมพัฒนาครุวิทยาาสตร์ครุวิชาการ หรือผู้ทำหน้าที่นิเทศ และผู้บริหารสถานศึกษา ให้มีความรู้และเข้าใจในการนิเทศสะท้อนผลในการสอน และการจัดการเรียนรู้แบบสืบเสาะหาความรู้ ความรู้ความเข้าใจหลังการอบรมพัฒนาของผู้ร่วมการประชุมเชิงปฏิบัติการการนิเทศ สะท้อนผลใน การสอนของครุวิทยาาสตร์สังกัดสำนักงานเขตพื้นที่การศึกษาประถมศึกษาสกลนคร เขต 2 สูงกว่าก่อนการอบรมพัฒนา อย่างมีนัยสำคัญทางสถิติที่ระดับ .05 2) การประเมินความสามารถใน การจัดการเรียนรู้แบบสืบเสาะหาความรู้ของครุ วิทยาาสตร์ที่ได้รับการนิเทศสะท้อนผลในการสอน อยู่ในระดับมากที่สุด 3) การประเมินความสามารถในการนิเทศสะท้อนผลในการสอนของครุ วิทยาาสตร์ สังกัดสำนักงานเขตพื้นที่การศึกษาประถมศึกษาสกลนคร เขต 2 ของผู้ทำหน้าที่นิเทศ มีความสามารถ อยู่ในระดับมากที่สุด 4) ผลการประเมินความพึงพอใจต่อการใช้รูปแบบการนิเทศ สะท้อนผลในการสอนของครุวิทยาาสตร์สังกัดสำนักงานเขตพื้นที่การศึกษาประถมศึกษาสกลนคร เขต 2 ความพึงพอใจอยู่ในระดับมากที่สุด

อรวรรณ คำมณี (2563) ได้ศึกษาการพัฒนา รูปแบบการนิเทศเพื่อส่งเสริม การจัดการกิจกรรมการเรียนรู้ตามแนวทางสะเต็มศึกษาของครูประถมศึกษาในโรงเรียนเอกชน ผลการศึกษา พบว่า การพัฒนา รูปแบบการนิเทศเพื่อส่งเสริมการจัดการเรียนรู้ตามแนวทาง สะเต็มศึกษาของครูประถมศึกษาในโรงเรียนเอกชน พบว่า รูปแบบการนิเทศเพื่อส่งเสริมการจัด กิจกรรมการเรียนรู้ตามแนวทางสะเต็มศึกษาของครูประถมศึกษาในโรงเรียนเอกชนที่มีความเหมาะสม ประกอบด้วย 1) หลักการของรูปแบบ 2) วัตถุประสงค์ของรูปแบบ 3) กระบวนการของรูปแบบ เรียกว่า “PIE Supervision Model” ประกอบด้วย (1) การเตรียมการนิเทศเพื่อส่งเสริมการจัด กิจกรรมการเรียนรู้ตามแนวทางสะเต็มศึกษา (Preparation : P) (2) การลงมือปฏิบัติการนิเทศและ เรียนรู้วิธีปฏิบัติในการนิเทศเพื่อส่งเสริมการจัดการกิจกรรมการเรียนรู้ตามแนวทางสะเต็มศึกษา (Implementation : I) (3) การประเมินผลการนิเทศเพื่อส่งเสริมการจัดการกิจกรรมการเรียนรู้ตาม

แนวทางสะเต็มศึกษา (Evaluation : E) 4) การประเมินผลการใช้รูปแบบ และ 5) เงื่อนไขความสำเร็จ

3. ผลการประเมินผลการใช้รูปแบบการนิเทศเพื่อส่งเสริมการจัดกิจกรรมการเรียนรู้ตามแนวทางสะเต็มศึกษาของครูประถมศึกษาในโรงเรียนเอกชน พบว่า 1) ครูผู้นิเทศและครูผู้รับการนิเทศมีคะแนนหลังการใช้รูปแบบการนิเทศเพื่อส่งเสริมการจัดกิจกรรมการเรียนรู้ตามแนวทางสะเต็มศึกษาของสูงกว่าก่อนใช้รูปแบบ 2) ครูผู้นิเทศและครูผู้รับการนิเทศมีการปฏิบัติด้านการจัดกิจกรรมการเรียนรู้ตามแนวทางสะเต็มศึกษาและด้านการนิเทศการสอนอยู่ในระดับมากที่สุด และผลที่เกิดขึ้นกับนักเรียนจากการจัดกิจกรรมการเรียนรู้ตามแนวทางสะเต็มศึกษาในภาพรวมอยู่ในระดับมากที่สุด และ

3) ความพึงพอใจต่อการใช้รูปแบบการนิเทศเพื่อส่งเสริมการจัดกิจกรรมการเรียนรู้ตามแนวทางสะเต็มศึกษาของครูประถมศึกษาในโรงเรียนเอกชนของครูผู้นิเทศและครูผู้รับการนิเทศในภาพรวมอยู่ในระดับมากที่สุด

อำพา ประทุมชัย (2563) ได้ศึกษาการพัฒนาารูปแบบการนิเทศเพื่อนร่วมพัฒนาวิชาชีพเพื่อยกระดับคุณภาพการสอนครูภาษาอังกฤษ ระดับชั้นประถมศึกษาปีที่ 4-6 ของสำนักงานเขตพื้นที่การศึกษา ผลการศึกษา พบว่า รูปแบบการนิเทศเพื่อนร่วมพัฒนาวิชาชีพเพื่อยกระดับคุณภาพการสอนครูภาษาอังกฤษระดับชั้นประถมศึกษาปีที่ 4-6 ของสำนักงานเขตพื้นที่การศึกษา คือ

1) องค์ประกอบหลัก 5 องค์ประกอบ ได้แก่ หลักการของรูปแบบ วัตถุประสงค์กระบวนการจัดการความรู้การประเมินรูปแบบ เงื่อนไขความสำเร็จ 2) กระบวนการนิเทศ 5 ขั้นตอน ได้แก่ การวางแผนการดำเนินงาน การเสริมสร้างความรู้ก่อนการนิเทศ การสร้างทีมงานปฏิบัติการนิเทศ การประเมินผลการปฏิบัติงาน และการเผยแพร่ขยายผล 3) การทดลองรูปแบบเพื่อนร่วมพัฒนาวิชาชีพเพื่อยกระดับคุณภาพการสอนครู ภาษาอังกฤษ ระดับชั้นประถมศึกษาปีที่ 4-6 ของสำนักงานเขตพื้นที่การศึกษา ทำให้นักเรียนมี ผลสัมฤทธิ์ทางการเรียนภาษาอังกฤษเพิ่มขึ้น มีความแตกต่างอย่างมีนัยสำคัญทางสถิติที่ระดับ 0.05 และมีความพึงพอใจในการจัดการเรียนการสอนภาษาอังกฤษของครูในด้านครูผู้สอน ด้านเนื้อหา ด้านการจัดกิจกรรมการเรียนการสอน ด้านการวัดและประเมินผลอยู่ในระดับมาก ตามลำดับ 4) การประเมินผลการใช้รูปแบบการนิเทศเพื่อนร่วมพัฒนาวิชาชีพเพื่อยกระดับคุณภาพการสอนครูภาษาอังกฤษ ระดับชั้นประถมศึกษาปีที่ 4-6 ของสำนักงานเขตพื้นที่การศึกษา ผู้ใช้รูปแบบมีความพึงพอใจองค์ประกอบการนิเทศเพื่อนร่วมพัฒนาวิชาชีพ ในเงื่อนไขความสำเร็จ หลักการของรูปแบบ การประเมินรูปแบบ วัตถุประสงค์กระบวนการจัดการความรู้ อยู่ในระดับมาก ส่วนกระบวนการนิเทศ การร่วมสร้างทีมงานปฏิบัติการนิเทศ มีความพึงพอใจอยู่ในระดับมากที่สุด การประเมินผลการปฏิบัติงาน การเผยแพร่ผลงาน การวางแผนการดำเนินงาน และการเสริมสร้างความรู้ก่อนการนิเทศ อยู่ในระดับมาก ส่วนการประเมินรูปแบบของผู้เชี่ยวชาญด้านความเป็นไปได้ และด้านความเป็นประโยชน์อยู่ในระดับมากที่สุด ด้านความถูกต้อง และด้านความเหมาะสม อยู่ในระดับมาก

งานวิจัยต่างประเทศ

Bauch (2011) ได้ศึกษาเรื่องบทบาทของความเป็นครูมืออาชีพและความรู้สึกต่อสถานการณ์ในโรงเรียนชนบทที่เสี่ยงภัยด้านสัมพันธภาพกับผู้ปกครองจากผลการวิจัยเกี่ยวกับคุณลักษณะของครูมืออาชีพ สรุปได้ว่า คุณลักษณะครูมืออาชีพหรือครูที่ดีควรประกอบไปด้วย 1) มีความรักและศรัทธาในอาชีพครูมีความขยัน ซื่อสัตย์ประหยัด อดทน มีสุขภาพกายและใจที่สมบูรณ์มีความคิดริเริ่มสร้างสรรค์ยอมรับฟังความคิดเห็นของผู้อื่น สามารถปรับตัวให้เข้ากับคนอื่นได้ทำงานร่วมกับบุคคลอื่นได้ดีเป็นตัวอย่างที่ดีแก่เด็ก 2) มีความรู้ความสามารถในการสอน มีความรู้ความเข้าใจเกี่ยวกับการพัฒนาการและความต้องการของผู้เรียน มีการเตรียมการสอนและใช้สื่อประกอบการสอนใช้วิธีการสอนหลาย ๆ วิธีจัดกิจกรรมการเรียนการสอนที่ส่งเสริมความคิดสร้างสรรค์ของนักเรียน 3) มีความรู้กว้างขวางทางวิชาการ สนใจและติดตามความเคลื่อนไหวเกี่ยวกับการศึกษา อยู่เสมอ นำวิธีการใหม่ ๆ มาปรับปรุงการเรียนการสอนของตน และ 4) มีความสนใจในตัวนักเรียน ให้ความช่วยเหลือแก้ปัญหาพร้อมกับนักเรียน ส่งเสริมให้นักเรียนเป็นคนมีเหตุผล

Shea (2011) งานวิจัยนี้เป็นการสำรวจระดับของทักษะชีวิตตนเองอย่างมีประสิทธิภาพของ นักเรียนด้านการอ่านและการเขียนในฮ่องกงและตรวจสอบความสัมพันธ์ระหว่างการรับรู้ความสามารถตนเอง เช่น ระดับชั้นผลสัมฤทธิ์ทางการเรียนรู้และเชื่อมโยงระหว่างโรงเรียนกับพ่อแม่หรือผู้ปกครอง ซึ่งนักเรียนควรมีทักษะชีวิต เพราะสามารถพัฒนานักเรียนได้ในหลาย ๆ ด้าน ได้แก่ การมีประสิทธิภาพตนเองด้านวิชาการ ด้านบุคลิกภาพของตนเอง ด้านการเข้าสังคมด้วยตนเอง อย่างมีประสิทธิภาพ และการประกอบอาชีพและการพัฒนาความสามารถของตนเอง โดยมีโรงเรียนและพ่อแม่หรือผู้ปกครองให้การสนับสนุนนักเรียน ผลการศึกษาพบว่า ผู้ตอบแบบสอบถามมีมุมมองด้านบวกเกี่ยวกับการเชื่อมั่นในตนเองในด้านวิชาการ บุคลิกภาพ สังคม และการประกอบอาชีพและการพัฒนาความสามารถของตนเอง เมื่อเปรียบเทียบระหว่างเพศชายและเพศหญิง พบว่า เพศหญิงค่อนข้างมีความมั่นใจมากขึ้นในการใช้ทักษะชีวิตในด้านวิชาการและการประกอบอาชีพและการพัฒนาความสามารถของตนเอง แต่การศึกษาครั้งก่อนพบว่าก่อนช่วงวัยรุ่น (ม.1 - ม. 3) นักเรียนมีประสิทธิภาพทักษะชีวิตน้อยกว่าช่วงวัยรุ่น (ม.4 - ม. 6)

Jansen (2013) ศึกษาทักษะชีวิตและอาชีพ โดยให้ความสำคัญกับความยืดหยุ่นในการทำงานของช่วงวัยรุ่นที่หมายถึงการปรับตัวเพื่อการเปลี่ยนแปลงและการดำเนินชีวิตที่ได้กำหนดไว้ โดยมีการจัดการเวลาเพื่อความสำเร็จตามเป้าหมาย กลุ่มวัยรุ่นสามารถตัดสินใจและแก้ปัญหาได้ โดยคำนึงถึงช่วงเวลาที่กำหนดไว้ตามเป้าหมาย นอกจากนี้หากนักเรียนมีการสื่อสารอย่างมีประสิทธิภาพซึ่งเป็นทักษะทางสังคมอย่างหนึ่งจะช่วยพัฒนาการดำรงชีวิตและการประกอบอาชีพ แต่ในช่วงวัยรุ่นมีพัฒนาการด้านร่างกายและจิตใจ ซึ่งอาจมีพฤติกรรมเสี่ยงต่าง ๆ เช่น ยาเสพติด การก่อคดีโจรกรรม เป็นต้น หากมีการส่งเสริมทักษะอาจจะมีส่วนในการลดพฤติกรรมเสี่ยง

และทำให้มีประสิทธิภาพในการเผชิญกับความยากลำบาก รวมถึงมีการบูรณาการกับอาชีพที่ทำกันใน กลุ่มวัยรุ่น โดยนักวิจัยประยุกต์ใช้แบบสอบถามเชิงสถานการณ์ (Scenario Questionnaire) พบว่า ผู้เรียนมีความรู้และการใช้ทักษะชีวิตและอาชีพที่แตกต่างกัน นักวิจัยตั้งข้อสังเกตว่าการประยุกต์ใช้ ทักษะการสื่อสารและการบริหารเวลาเกี่ยวข้องโดยตรงกับความยืดหยุ่น และนำผลการวิจัยใช้ในการ พัฒนาชุมชนและดำเนินการความช่วยเหลือกลุ่มวัยรุ่นให้สามารถประกอบอาชีพเพื่อพัฒนาเป็นผู้ใหญ่ ที่มีคุณภาพ

Francis และ John (2014) ได้ทำการศึกษาทักษะชีวิต (LSE) ซึ่งเป็นองค์ประกอบ ภาคบังคับของการศึกษาขั้นพื้นฐานโดยกระทรวงศึกษาธิการในเคนยาเห็นว่าการสอนนี้มีอุปสรรคจาก ปัจจัยหลายประการ วัตถุประสงค์ของการศึกษาคั้งนี้คือการตรวจสอบระดับของการ เตรียมความพร้อมของครูและผู้บริหารโรงเรียนในการดำเนินการจัดการศึกษาทักษะชีวิตในโรงเรียนมัธยมศึกษาใน ทรานส์ Nzoya West District วัตถุประสงค์ที่ต้องการศึกษามี 3 ประการ คือ 1) เพื่อตรวจสอบครู ฝึกอบรมเกี่ยวกับ LSE 2) เพื่อตรวจสอบทัศนคติต่อของครูและนักเรียนต่อการดำเนินงานของ LSE ในโรงเรียนมัธยมศึกษา และ 3) เพื่อสร้างระดับของความพร้อมและความเพียงพอของทรัพยากร การเรียนการสอน/การเรียนรู้สำหรับการดำเนินการ LSE ในโรงเรียนมัธยมศึกษาการสำรวจเชิง พรรณนาการออกแบบที่ถูกนำมาใช้ในการศึกษา จากประชากร กลุ่มเป้าหมายนักเรียน 1800 คน ครู 150 คน และผู้บริหาร 37 คนใน 37 โรงเรียนมัธยมศึกษา ของประชาชนในอำเภอ เทคนิคสุ่มแบบ แบ่งชั้นถูก นำมาใช้ในการกลุ่มตัวอย่าง ผู้บริหาร 15 คน ครู 30 คน และนักเรียน 225 คน อาสาสมัคร 180 คน ให้แบบสอบถามเป็นเครื่องมือในการเก็บ รวบรวมข้อมูลจากครูและนักเรียนใน ขณะที่ตารางการสัมภาษณ์ถูกนำมาใช้ในการเก็บรวบรวมข้อมูล จากผู้บริหาร ข้อมูลเชิงปริมาณจาก แบบสอบถามวิเคราะห์โดยใช้สถิติจากโปรแกรม (SPSS) ในขณะที่ข้อมูลเชิงคุณภาพจากการสัมภาษณ์ มาวิเคราะห์หวัเรื่อง ผลการวิจัยพบว่า ครูส่วนใหญ่ไม่เคยได้รับการฝึกอบรมเกี่ยวกับทักษะชีวิต การศึกษา จึงแสดงให้เห็นถึงระดับต่ำของการเตรียมความพร้อมของครูผู้สอน ในขณะที่ครูมีทัศนคติ เชิงลบต่อการเรียนการสอนของ LSE นักเรียนมีทัศนคติที่ดีต่อการเรียนรู้ของ LSE เกี่ยวกับระดับของ ความพร้อม และความเพียงพอของการเรียนการสอนและการเรียนรู้ทรัพยากรการศึกษาพบว่า ถึงแม้การเรียนการสอนที่ต้องการทรัพยากรที่สำคัญ/การเรียนรู้ที่มีอยู่พวกเขาไม่มีการลดในส่วนที่ ไม่เพียงพอในโรงเรียนมัธยมศึกษา ก็สรุปได้ว่าระดับของการเตรียมความพร้อมด้วยครูและผู้บริหาร โรงเรียนค่อนข้างต่ำและไม่มีประสิทธิภาพการดำเนินงาน ผลปรากฏว่าครูควรได้รับการฝึกอบรม เกี่ยวกับทักษะชีวิตและทรัพยากร การเรียนการสอนที่เหมาะสมเพื่อความสะดวกในการดำเนินงานที่มี ประสิทธิภาพของทักษะชีวิตไม่ได้อยู่ในสถานศึกษาอย่างเดียว แต่ยังอยู่ในโรงเรียนอื่น ๆ และในเขตที่ มีประสบการณ์ที่คล้ายกัน

วานี (Wahnee, 2010) ทำวิจัยเรื่อง ผลของการกำกับดูแลคำแนะนำเกี่ยวกับความไว้วางใจหลักการศึกษาที่มีจุดประสงค์ เพื่อตรวจสอบว่าพฤติกรรมการณ์เทศการเรียนการสอนของครูใหญ่มีผลต่อการรับรู้ของครูเกี่ยวกับความน่าเชื่อถือของครูใหญ่หรือไม่ ผลการวิจัยพบว่าผลของการวัดผลการนิเทศการเรียนการสอนระบุว่าตัวแปรที่ทดสอบการควบคุมดูแลการสอนเป็นตัวทำนายความไว้วางใจหลักที่ชัดเจนที่สุด การนิเทศการสอนเพียงอย่างเดียวอธิบายได้เกือบ 98 เปอร์เซ็นต์ ของความแปรปรวนระหว่างโรงเรียนในความไว้วางใจหลัก การรับรู้ของครูเกี่ยวกับความช่วยเหลือด้านการสอนโดยตรงของครูใหญ่มีอิทธิพลอย่างมากต่อความไว้วางใจของครู งานวิจัยนี้ชี้ให้เห็นว่าการควบคุมดูแลการเรียนการสอนเป็นองค์ประกอบสำคัญของโรงเรียนที่มีสุขภาพดีและมีการทำงานที่ดี ผลกระทบของการวิจัยในอนาคตมีความสำคัญต่อบทบาทความเป็นผู้นำของครูใหญ่ที่ควรจรรวมถึงการกำหนดให้ชัดเจนถึงการช่วยเหลือโดยตรงกับครู ควรให้ความสำคัญกับหน้าที่หลักของการนิเทศการเรียนการสอนที่มุ่งปรับปรุงการเรียนรู้ของครูและการพัฒนาในโรงเรียน

เวลู โคมูจิ และคาลิด (Velloo, Komuji and Kalid, 2013) ทำวิจัย เรื่อง ผลของการนิเทศทางคลินิกต่อผลการสอนของครูมัธยมศึกษา มีวัตถุประสงค์เพื่อศึกษาผลของการนิเทศทางคลินิกที่มีต่อประสิทธิภาพการสอนของครูในโรงเรียนมัธยมศึกษา ผลการวิจัยครั้งนี้ช่วยให้ครูในโรงเรียนสามารถหาข้อบกพร่องและข้อดีของการสอนในห้องเรียนได้ การนิเทศทางคลินิกยังช่วยให้ครูสามารถปรับปรุงการเรียนการสอนให้มีประสิทธิภาพมากขึ้นเพื่อเสริมสร้างความเข้าใจของนักเรียน การนิเทศทางคลินิกสามารถใช้เป็นแนวทางในการปรับปรุงการเรียนการสอน โดยโรงเรียนตรวจสอบด้วยการใช้ ชุดเครื่องมือสำหรับการสังเกตการเรียนการสอนนี้

อัลไดฮานี (Aldaihani, 2017) ทำวิจัย เรื่อง ผลของรูปแบบการนิเทศที่แพร่หลายต่อประสิทธิภาพการสอนในโรงเรียนมัธยมของคูเวต มีวัตถุประสงค์ เพื่อศึกษาระบบความสำคัญของการนิเทศในโรงเรียนมัธยมของคูเวตจากมุมมองของหัวหน้าแผนกและครูในโรงเรียนรวมทั้งระบุช่องว่างระหว่างรูปแบบการนิเทศในอุดมคติและที่แพร่หลายในโรงเรียนมัธยมของคูเวตและกำหนดผลของการนิเทศที่มีต่อครู 'ประสิทธิภาพระดับมืออาชีพ ผลการวิจัยพบว่า การนิเทศเป็นเครื่องมือในการปรับปรุงระบบโรงเรียนอย่างต่อเนื่องส่งผลดีต่อบรรยากาศของโรงเรียน มีช่องว่างระหว่างรูปแบบการนิเทศที่แท้จริงและในอุดมคติในโรงเรียนที่ศึกษา การนิเทศมีผลดีต่อการปฏิบัติงานอย่างมืออาชีพของครู ความท้าทายในการนำการนิเทศไปใช้อย่างมีประสิทธิภาพในโรงเรียนมัธยม ได้แก่ การปฏิบัติในการนิเทศที่ไม่เหมาะสมการสูญเสียความเชื่อมโยงระหว่างครูกับหัวหน้างานการต่อต้านครูที่จะให้การสนับสนุนและการขาดข้อเสนอแนะที่มีความหมาย คำแนะนำ: จำเป็นต้องใช้รูปแบบการนิเทศขั้นสูงเพื่อรับมือกับการเปลี่ยนแปลงของสภาพแวดล้อมโดยรอบ การศึกษาเพิ่มเติมจะช่วยกำหนดผลของการนิเทศที่มีต่อความสัมพันธ์ระหว่างครูและนักเรียน

ลาเทียน่า และคณะ (Latiana and others, 2017) ทำวิจัยเรื่อง รูปแบบการนิเทศทางวิชาการสำหรับการศึกษาปฐมวัยในเทศบาลเมืองเสมารัง การวิจัยครั้งนี้มีวัตถุประสงค์เพื่ออธิบายรูปแบบของการนิเทศทางวิชาการสำหรับการศึกษาปฐมวัย (PAUD) ที่ได้ดำเนินการไปแล้ว ผลการวิจัยแสดงให้เห็นว่ากิจกรรมการนิเทศที่ดำเนินการในช่วงเวลานี้ยังคงแยกออกจากองค์ประกอบของการนิเทศไม่มีการทำงานร่วมกันระหว่างผู้บังคับบัญชาครูใหญ่และครูในการวางแผนการนำไปปฏิบัติวิธีการและกิจกรรมติดตามผล ในช่วงเวลานี้ผู้บังคับบัญชาปฏิบัติหน้าที่ตามโปรแกรมการทำงานที่ได้รับการออกแบบโดยไม่มีข้อมูลที่ครูต้องการและไม่มีโอกาสแจ้งอุปสรรคระหว่างกระบวนการเรียนรู้และไม่มีการสื่อสารกับหัวหน้างาน สิ่งนี้ทำให้กิจกรรมการนิเทศไม่ได้อยู่บนพื้นฐานของปัญหาของครู แต่อยู่บนพื้นฐานของกิจกรรมการนิเทศทางวิชาการสำหรับ PUD ไม่มีความร่วมมือและการสื่อสารที่ดีระหว่างหัวหน้างานครูใหญ่และครู การกำกับดูแลยังคงแยกจากกันและไม่มีการทำงานร่วมกัน ขอแนะนำให้ตระหนักถึงความจำเป็นในการพัฒนารูปแบบการนิเทศแบบร่วมมือกันในสถาบัน PAUD เพื่อให้กิจกรรมการนิเทศสอดคล้องกับความต้องการของครูในการเรียนรู้

นามันกา (Namunga, 2017) ทำวิจัยเรื่อง ผลของการนิเทศแนวปฏิบัติการสอนต่อการเรียนการสอนในโรงเรียนมัธยมศึกษาในเคนยา การศึกษาครั้งนี้มีวัตถุประสงค์เพื่อศึกษาอิทธิพลของการนิเทศแนวปฏิบัติการสอนเกี่ยวกับการเรียนการสอนในโรงเรียนมัธยมศึกษาในเขต Bungoma County ประเทศเคนยา การศึกษาใช้วิธีการแบบผสมผสานและการออกแบบการสำรวจเชิงพรรณนา การศึกษาขึ้นอยู่กับ Glatthorn's ทฤษฎีการกำกับดูแลที่แตกต่างกันซึ่งสนับสนุนให้ใช้แนวทางการกำกับดูแลที่แตกต่างกันสำหรับสถานการณ์ที่แตกต่างกัน ใช้เทคนิคการสุ่มตัวอย่างแบบเจาะจงและแบบง่ายโดยใช้ขนาดตัวอย่าง 44 คนครูประจำชั้น 369 คนและนายอำเภอประจำชั้น 369 คน ได้รับการคัดเลือกให้เข้าร่วมในการศึกษาครั้งนี้โดยให้ขนาดกลุ่มตัวอย่าง 782 คนเก็บรวบรวมข้อมูลโดยใช้แบบสอบถามและแบบสัมภาษณ์ วิเคราะห์ข้อมูลโดยใช้เปอร์เซ็นต์สัมประสิทธิ์สหสัมพันธ์แบบเพียร์สันและโดยการอธิบายเนื้อหาที่เกิดขึ้นใหม่จากผู้ตอบแบบสอบถามที่เกี่ยวข้องกับวัตถุประสงค์ของการศึกษา การศึกษาพบว่ามีความสัมพันธ์อย่างมีนัยสำคัญระหว่างการนิเทศการสอนที่

$p = 0.000$

อีเลนโว (Elenwo, 2018) ทำวิจัยเรื่อง การกำกับดูแลของผู้อำนวยการโรงเรียนและผลงานทางวิชาการของนักเรียนมัธยมศึกษาในรัฐริเวอร์ส ไนจีเรีย การวิจัยมีวัตถุประสงค์เพื่อวัตถุประสงค์ของการศึกษาครั้งนี้มีวัตถุประสงค์เพื่อศึกษาอิทธิพลของผู้อำนวยการโรงเรียน การกำกับดูแลและผลการเรียนของนักเรียนระดับมัธยมศึกษาในรัฐริเวอร์ส ผลการวิจัยพบว่า การประเมินครูโดยผู้อำนวยการโรงเรียน การสังเกตของครูในห้องเรียน ครูยึดมั่นในรูปแบบที่ดีของนักเรียนมีอิทธิพลต่อการทำงานของครู ผลการดำเนินงานในการตรวจสอบใบรับรองของครูอาวุโสมีการดำเนินงานอยู่ในระดับมาก ผลสำหรับสมมติฐานแรกได้รับการยอมรับสมมติฐานที่ว่าไม่มีความสัมพันธ์

อย่างมีนัยสำคัญระหว่างครู การสังเกตของครูในห้องเรียน พบว่าครูยึดมั่นในรูปแบบของการทำงาน ผู้วิจัยแนะนำว่าผู้อำนวยการโรงเรียนควรมีความกระตือรือร้นมากขึ้นในการฝึกอบรมครูและนักเรียน ในแต่ละวัน รัฐบาลควรจัดเตรียมสื่อการสอนที่จำเป็นทั้งหมดเพื่อส่งเสริมมาตรฐานการสอนในหมู่ครู การตรวจสอบเอกสารทางวิชาชีพของครูโดยผู้อำนวยการโรงเรียนควรดำเนินการ

ยูซัฟ อัสมัน และอิสลิม (Yousaf, Usman and Islam, 2018) ทำวิจัยเรื่อง ผลของการปฏิบัติการณ์เทศของครูใหญ่ที่มีต่อผลงานและการเติบโตของครูโรงเรียนประถมศึกษา การวิจัยครั้งนี้มีวัตถุประสงค์เพื่อตรวจสอบแนวปฏิบัติด้านการนิเทศของผู้อำนวยการโรงเรียนที่เกี่ยวข้องกับการพัฒนาครูและความสัมพันธ์กับผลงานและการเติบโตของครูในโรงเรียนประถมศึกษา ผลที่ได้รับจากการวิเคราะห์ความสัมพันธ์และการถดถอย พบว่า แนวปฏิบัติด้านการกำกับดูแลของ ผู้อำนวยการโรงเรียนมีความเกี่ยวข้องกับการพัฒนาครู มีประโยชน์อย่างแท้จริงในการบรรลุผล การปฏิบัติงานที่ดีขึ้นของครูและการเติบโตโดยรวมของพวกเขา นอกจากนี้ยังพบว่าแนวทางการ พัฒนาบุคลากรของผู้อำนวยการโรงเรียนชายและหญิงไม่มีความแตกต่างกันมากนัก ในทางกลับกัน ผลการวิเคราะห์ข้อมูลยังพบความแตกต่างอย่างมีนัยสำคัญระหว่างประสิทธิภาพการทำงาน และการเติบโตของครูโรงเรียนชายและหญิง ผลการศึกษาสรุปได้ว่าการเพิ่มประสิทธิภาพและการขัด เกลาแนวปฏิบัติในการกำกับดูแลการพัฒนาบุคลากรของผู้อำนวยการโรงเรียนมีความสำคัญสูงสุด เนื่องจากมีส่วนสำคัญต่อการปรับปรุงประสิทธิภาพการทำงานและการเติบโตของครูในโรงเรียน

อัลวิส มาร์ซิดิน เอฟเฟนดิ และจามา (Alwis, Marsidin, Effendi and Jama, 2020) ทำวิจัยเรื่อง การพัฒนารูปแบบการนิเทศทางวิชาการเพื่อปรับปรุงประสิทธิภาพของครูการศึกษา อิสลามที่โรงเรียนมัธยมปลายอิสลาม จากปรากฏการณ์เชิงประจักษ์พบปัญหาหลายประการที่ เกี่ยวข้องกับความสามารถของการนิเทศทางวิชาการรวมถึงการขาดความสามารถของหัวหน้างานใน การช่วยครูแก้ปัญหาที่เกี่ยวข้องกับกิจกรรมการเรียนรู้ งานวิจัยนี้เป็นการวิจัยและพัฒนา โดยใช้แนวทาง ADDIE ผลการวิจัยพบว่า 1) จากการวิเคราะห์ความต้องการด้วยแบบสอบถามและ การสัมภาษณ์กระทรวงศาสนาเกี่ยวกับความสามารถของหัวหน้างานโดยทั่วไปและจากกิจกรรม FGD กับครูและหัวหน้างานพบว่าครูต้องการคำแนะนำในการพัฒนาวิชาชีพจริงๆ จากหัวหน้างานผ่านการ นิเทศทางวิชาการดังนั้นจึงมีการออกแบบรูปแบบการนิเทศทางวิชาการ 2) ขั้นตอนของ ADDIE ในการพัฒนารูปแบบการนิเทศดำเนินการดังนี้: การวิเคราะห์การออกแบบรูปแบบการนิเทศทาง วิชาการสำหรับ Madrasah Aliyah Sungai Penuh , การออกแบบรูปแบบการนิเทศทางวิชาการ สำหรับ Madrasah Aliyah Sungai Penuh , การพัฒนารูปแบบการนิเทศทางวิชาการสำหรับ Madrasah Aliyah Sungai Penuh , การดำเนินการตามรูปแบบการนิเทศทางวิชาการเพื่อปรับปรุง ผลการปฏิบัติงานของครู PAI ที่ Madrasah Aliyah Sungai Penuh และการประเมินการนำไปใช้ รูปแบบการนิเทศทางวิชาการเพื่อปรับปรุงการปฏิบัติงานของครู PAI ที่ Madrasah Aliyah Sungai

Penuh ; 3) จากการวิเคราะห์ทางสถิติที่ผ่านการทดสอบหลายมันทันทีพบว่ารุ่นนี้เป็นทางปฏิบัติที่เกี่ยวข้องและมีประสิทธิภาพในการปรับปรุงประสิทธิภาพการทำงานของครู PAI ที่มาตราชายาห์สุโง Penuh

โฮก และคณะ (Hoque and others, 2020) ทำวิจัย เรื่อง ความสัมพันธ์ระหว่างการนิเทศและการปฏิบัติงานของครูและทัศนคติในโรงเรียนมัธยมศึกษาในมาเลเซีย การวิจัยครั้งนี้มีวัตถุประสงค์ เพื่อหาความสัมพันธ์ระหว่างการนิเทศกับผลการปฏิบัติงานและทัศนคติของครูในโรงเรียนมัธยมศึกษาในกัวลาลัมเปอร์ประเทศมาเลเซีย สถิติเชิงพรรณนาถูกใช้เพื่ออธิบายสถานะของการปฏิบัติการณ์เทศทัศน์ของครูที่มีต่อการนิเทศและระดับการปฏิบัติงานของครูหลังการนิเทศ การวิเคราะห์การถดถอยพหุคูณถูกนำมาใช้เพื่อทดสอบความสัมพันธ์ระหว่างการนิเทศ (แนวทางการนิเทศ - แนวทางการทำงานร่วมกันและวิธีการแบบไม่กำหนดทิศทาง) และประสิทธิภาพและทัศนคติของครู สถานะปัจจุบันของการปฏิบัติการณ์เทศทัศน์ของครูต่อการนิเทศและการปฏิบัติงานของครูหลังการนิเทศพบอยู่ในระดับปานกลางในโรงเรียนมัธยมศึกษาในมาเลเซีย โดยรวมแล้วแนวปฏิบัติในการนิเทศไม่มีความสัมพันธ์กับการปฏิบัติงานและทัศนคติของครู แต่ที่ควรกล่าวถึง คือ การกำกับดูแลมีความสัมพันธ์เชิงบวกและมีนัยสำคัญกับผลการปฏิบัติงานและทัศนคติของครู ผลการศึกษานี้จะเป็นประโยชน์ต่อผู้กำหนดนโยบายหัวหน้างานโรงเรียนและอาจารย์ใหญ่ในการเลือกแนวปฏิบัติด้านการนิเทศที่เหมาะสมซึ่งสามารถนำไปสู่ประสิทธิภาพการสอนที่ดีขึ้น



บทที่ 3

วิธีดำเนินการวิจัย

การพัฒนารูปแบบการนิเทศเพื่อส่งเสริมการจัดการเรียนรู้ในการพัฒนาทักษะอาชีพ และการมีงานทำ สำหรับโรงเรียนขยายโอกาสทางการศึกษา สังกัดสำนักงานคณะกรรมการการศึกษาขั้นพื้นฐาน ครั้งนี้เป็นการประยุกต์ใช้การวิจัยและพัฒนา (Research and Development)

โดยใช้วิธีการเก็บรวบรวมข้อมูลทั้งเชิงปริมาณและเชิงคุณภาพ แบ่งขั้นตอนการวิจัยเป็น 3 ระยะ ดังนี้

ระยะที่ 1 การศึกษาแนวทางการนิเทศเพื่อส่งเสริมการจัดการเรียนรู้ในการพัฒนาทักษะอาชีพและการมีงานทำ สำหรับโรงเรียนขยายโอกาสทางการศึกษา สังกัดสำนักงานคณะกรรมการการศึกษาขั้นพื้นฐาน

ระยะที่ 2 การพัฒนารูปแบบการนิเทศเพื่อส่งเสริมการจัดการเรียนรู้ในการพัฒนาทักษะอาชีพและการมีงานทำ สำหรับโรงเรียนขยายโอกาสทางการศึกษา สังกัดสำนักงานคณะกรรมการการศึกษาขั้นพื้นฐาน

ระยะที่ 3 การประเมินรูปแบบการนิเทศเพื่อส่งเสริมการจัดการเรียนรู้ในการพัฒนาทักษะอาชีพและการมีงานทำ สำหรับโรงเรียนขยายโอกาสทางการศึกษา สังกัดสำนักงานคณะกรรมการการศึกษาขั้นพื้นฐาน

ผู้วิจัยแสดงขั้นตอนการดำเนินการเป็นแผนภาพกระบวนการวิจัย ปรากฏดังภาพประกอบ 8

พูน ปณ ทิโต ชีเว

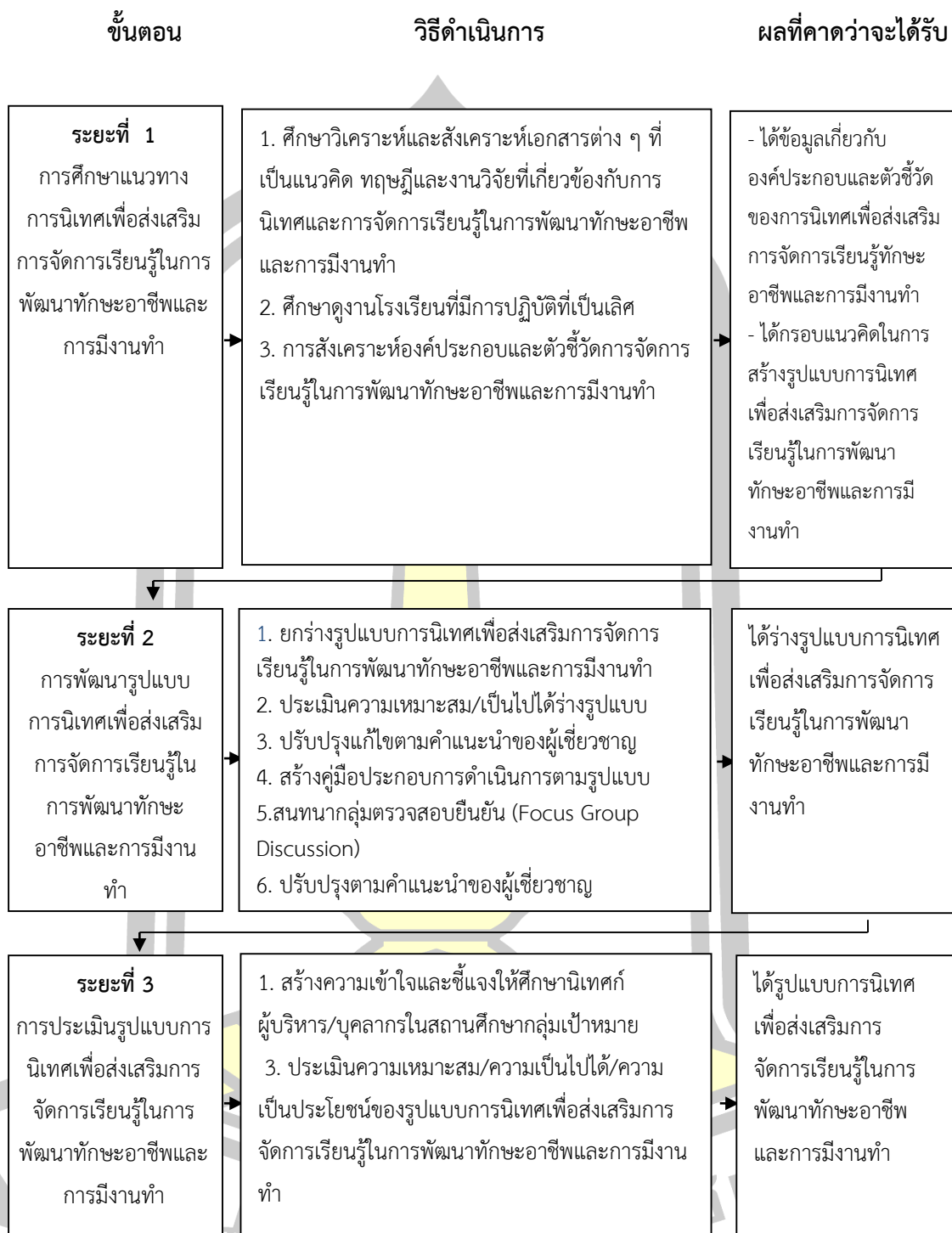

ภาพประกอบ 8 ขั้นตอนการดำเนินการวิจัย

ระยะที่ 1 การศึกษาแนวทางการนิเทศเพื่อส่งเสริมการจัดการเรียนรู้ในการพัฒนาทักษะอาชีพและการ
 การมีงานทำ สำหรับโรงเรียนขยายโอกาสทางการศึกษา สังกัดสำนักงานคณะกรรมการการศึกษา
 ขั้นพื้นฐาน

วัตถุประสงค์

1. เพื่อศึกษาแนวทางการนิเทศเพื่อส่งเสริมการจัดการจัดการกิจกรรมการเรียนรู้ในการพัฒนา
 ทักษะอาชีพและการมีงานทำ สำหรับโรงเรียนขยายโอกาสทางการศึกษา สังกัดสำนักงาน
 คณะกรรมการการศึกษาขั้นพื้นฐาน

วิธีดำเนินการ

การศึกษาเอกสาร ตำรา แนวคิด ทฤษฎี และงานวิจัยที่เกี่ยวข้อง ทั้งในประเทศ
 และต่างประเทศ เป็นขั้นตอนของการศึกษาเอกสาร ตำรา แนวคิด ทฤษฎี และงานวิจัยที่เกี่ยวข้อง
 เพื่อนำมาวิเคราะห์และสังเคราะห์องค์ประกอบและตัวชี้วัด เพื่อนำไปพัฒนาเป็นรูปแบบการนิเทศ
 เพื่อส่งเสริมการจัดการเรียนรู้ในการพัฒนาทักษะอาชีพและการมีงานทำ สำหรับโรงเรียนขยายโอกาส
 ทางการศึกษา สังกัดสำนักงานคณะกรรมการการศึกษาขั้นพื้นฐาน มีรายละเอียดในการดำเนินการ
 ดังนี้

วัตถุประสงค์

เพื่อวิเคราะห์และสังเคราะห์หลักการ แนวคิด ทฤษฎีเกี่ยวกับการนิเทศ
 การจัดการเรียนรู้ในการพัฒนาทักษะอาชีพและการมีงานทำ เพื่อนำไปใช้เป็นข้อมูลพื้นฐาน
 ในการพัฒนารูปแบบการนิเทศ เพื่อส่งเสริมการจัดการเรียนรู้ในการพัฒนาทักษะอาชีพ
 และการมีงานทำ สำหรับโรงเรียนขยายโอกาสทางการศึกษา สังกัดสำนักงานคณะกรรมการ
 การศึกษาขั้นพื้นฐาน

แหล่งข้อมูล

เอกสาร แนวคิด ทฤษฎี และงานวิจัยที่เกี่ยวข้องกับการนิเทศเพื่อส่งเสริม
 การจัดการเรียนรู้ในการพัฒนาทักษะอาชีพและการมีงานทำ

เครื่องมือที่ใช้ในการเก็บรวบรวมข้อมูล

แบบวิเคราะห์เอกสารเป็นเครื่องมือที่ใช้ในการเก็บรวบรวมข้อมูลในการวิเคราะห์
 เอกสารและงานวิจัยที่ เกี่ยวข้อง (Documentary Study)

การเก็บรวบรวมข้อมูล

1. ผู้วิจัยได้ศึกษาเอกสาร แนวคิด ทฤษฎี และงานวิจัยที่เกี่ยวข้องอันประกอบด้วย
 ข้อมูลที่มีความสำคัญต่อการสร้างองค์ประกอบของการนิเทศ เพื่อส่งเสริมการจัดการเรียนรู้
 ในการพัฒนาทักษะอาชีพและการมีงานทำ สำหรับโรงเรียนขยายโอกาสทางการศึกษา

สังกัดสำนักงานคณะกรรมการการศึกษาขั้นพื้นฐาน ประกอบด้วย ทฤษฎีที่เกี่ยวกับการนิเทศ
องค์ประกอบของการนิเทศ กิจกรรมการนิเทศ เทคนิคการนิเทศ และแนวคิดเกี่ยวกับการจัดการ
เรียนรู้ในการพัฒนาทักษะอาชีพและการมีงานทำ

2. กำหนดกรอบแนวคิดเกี่ยวกับองค์ประกอบของการวิจัย ซึ่งผู้วิจัยนำข้อมูลที่ได้
จากการศึกษาเอกสาร แนวคิด ทฤษฎีและงานวิจัยที่เกี่ยวข้องดังกล่าวมาข้างต้นไปวิเคราะห์
และสังเคราะห์ โดยผ่านการตรวจสอบและให้ข้อเสนอแนะจากอาจารย์ที่ปรึกษาวิทยานิพนธ์
จนได้มาซึ่ง องค์ประกอบเกี่ยวกับการนิเทศและการจัดการเรียนรู้

การวิเคราะห์ข้อมูล

นำข้อมูลที่ได้จากการวิเคราะห์เอกสารมาวิเคราะห์เนื้อหา (Content Analysis)
แล้วนำเสนอในรูปแบบพรรณนาความ

2. ศึกษาดูงานโรงเรียนที่มีผลการดำเนินการที่เป็นเลิศด้านการจัดการเรียนรู้
ในการพัฒนาทักษะอาชีพและการมีงานทำ (Best Practices) มีรายละเอียดในการดำเนินการ ดังนี้

วัตถุประสงค์

เพื่อศึกษาแนวทางและกระบวนการดำเนินงานของโรงเรียนที่มีผลการดำเนินการ
ที่เป็นเลิศในการจัดการเรียนรู้ในการพัฒนาทักษะอาชีพและการมีงานทำ

แหล่งข้อมูล

โรงเรียนที่มีผลการดำเนินการที่เป็นเลิศในการจัดการเรียนรู้ในการพัฒนาทักษะ
อาชีพและการมีงานทำ ได้แก่ โรงเรียนขยายโอกาสทางการศึกษา สังกัดสำนักงานคณะกรรมการ
การศึกษาขั้นพื้นฐาน ที่มีการจัดการเรียนรู้ด้านทักษะอาชีพและการมีงานทำที่มีคุณภาพ
จำนวน 3 แห่ง ได้มาโดยการเลือกแบบเจาะจง (Purposive Sample) โดยกำหนดหลักเกณฑ์ว่า
ต้องเป็นโรงเรียนที่มีผลงานดีเด่นที่เกี่ยวกับการจัดการเรียนรู้ทักษะด้านอาชีพและการมีงานทำ
เป็นที่ประจักษ์และเป็นที่ยอมรับโดยทั่วกัน โรงเรียนหรือนักเรียนได้รับรางวัลดีเด่นในระดับชาติ
หรือระดับอื่น ๆ

เครื่องมือเก็บรวบรวมข้อมูล

1. แบบบันทึกภาคสนาม ผู้วิจัยสร้างขึ้นเพื่อใช้ในการเก็บข้อมูลจากการสังเกต
และสัมภาษณ์เกี่ยวกับการนิเทศและการจัดการเรียนรู้ทักษะอาชีพและการมีงานทำ

2. เครื่องบันทึกเสียง เครื่องบันทึกภาพ (VDO) กล้องถ่ายภาพ

การสร้างเครื่องมือเก็บรวบรวมข้อมูล

1. ศึกษาเอกสาร ตำรา แนวคิด ทฤษฎีที่เกี่ยวข้องกับการสร้างแบบเก็บข้อมูลของ
โรงเรียนที่มีวิธีปฏิบัติที่ดี ด้านการนิเทศเพื่อส่งเสริมการจัดการเรียนรู้ทักษะด้านอาชีพและ
การมีงานทำ และนำข้อมูลที่ได้จากการศึกษาเอกสารมากำหนดโครงสร้างในการศึกษาดูงาน

2. ตรวจสอบความเที่ยงตรงตามโครงสร้างของเนื้อหา รวมทั้งความเหมาะสมของการใช้ภาษา โดยตรวจสอบความตรงตามโครงสร้างของเนื้อหา รวมทั้งความเหมาะสมของการใช้ภาษา โดยผู้เชี่ยวชาญ จำนวน 7 ท่าน ประกอบด้วย

2.1 รองศาสตราจารย์ ดร.ธรินธร นามวรรณ หัวหน้าภาควิชาการบริหารการศึกษา ประธานหลักสูตรสาขาวิชาการนิเทศการศึกษา คณะศึกษาศาสตร์มหาวิทยาลัยมหาสารคาม

2.2 ผู้ช่วยศาสตราจารย์ ดร.กาญจน์ เรืองมนตรี ภาควิชาการบริหารการศึกษา คณะศึกษาศาสตร์ มหาวิทยาลัยมหาสารคาม

2.3 รองศาสตราจารย์ ดร.ทรงศักดิ์ ภูสีอ่อน ภาควิชาวิจัยและพัฒนาศึกษา คณะศึกษาศาสตร์ มหาวิทยาลัยมหาสารคาม

2.4 รองศาสตราจารย์ ดร.ประเสริฐ เรือนนงการ ภาควิชาวิจัยและพัฒนาศึกษา คณะศึกษาศาสตร์ มหาวิทยาลัยมหาสารคาม

2.5 ผู้ช่วยศาสตราจารย์ ดร.สุเทียบ ละอองทอง อดีตอาจารย์ประจำภาควิชาหลักสูตรและการสอน คณะครุศาสตร์ มหาวิทยาลัยราชภัฏบุรีรัมย์

2.6 ดร.ธนาศักดิ์ ศิริบุญยพันธ์ ประธานสมาพันธ์ศึกษานิเทศก์แห่งประเทศไทย อดีตผู้อำนวยการกลุ่มนิเทศติดตามและประเมินผลการศึกษา สำนักงานเขตพื้นที่การศึกษาประถมศึกษาขอนแก่น เขต 3

2.7 ดร.สมหวัง พันธะลี ศึกษาพิเศษเชี่ยวชาญ อดีตผู้ช่วยศึกษาธิการจังหวัดกาฬสินธุ์ สำนักงานศึกษาธิการจังหวัดกาฬสินธุ์

การเก็บรวบรวมข้อมูล
เก็บรวบรวมข้อมูลเกี่ยวกับการจัดการเรียนรู้ทักษะด้านอาชีพและการมีงานทำของโรงเรียนที่มีวิธีปฏิบัติที่ดี (Best Practices) มาสร้างข้อสรุปแล้วนำไปประกอบการร่างรูปแบบการนิเทศ เพื่อส่งเสริมการจัดการเรียนรู้ในการพัฒนาทักษะอาชีพและการมีงานทำ สำหรับโรงเรียนขยายโอกาสทางการศึกษา สังกัดสำนักงานคณะกรรมการการศึกษาขั้นพื้นฐานต่อไป โดยมีรายละเอียดวิธีดำเนินการ ดังนี้

1. เลือกโรงเรียนต้นแบบด้านการส่งเสริมการจัดการเรียนรู้ในการพัฒนาทักษะอาชีพและการมีงานทำ สำหรับโรงเรียนขยายโอกาสทางการศึกษา สังกัดสำนักงานคณะกรรมการการศึกษาขั้นพื้นฐานที่เป็นเลิศ ได้มาโดยการเลือกแบบเจาะจง (Purposive Sample) จำนวน 3 โรงเรียน ที่มีคุณสมบัติตามเกณฑ์ คือ เป็นโรงเรียนที่มีผลงานดีเด่นเป็นที่ประจักษ์เกี่ยวกับการจัดการเรียนรู้ทักษะด้านอาชีพและการมีงานทำเป็น ที่ประจักษ์และเป็นที่ยอมรับโดยทั่วกัน โรงเรียนหรือนักเรียนได้รับรางวัลดีเด่นในระดับชาติหรือระดับอื่น ๆ

2. ประสานกับคณะศึกษาศาสตร์ มหาวิทยาลัยมหาสารคามในการทำหนังสือขอความอนุเคราะห์เก็บรวบรวมข้อมูลจากโรงเรียนต้นแบบด้านการส่งเสริมการจัดการเรียนรู้ในการพัฒนาทักษะอาชีพและการมีงานทำที่เป็นเลิศ

3. ผู้วิจัยนำหนังสือขอความอนุเคราะห์ศึกษาดูงานโรงเรียนที่เป็นเลิศด้านการนิเทศ เพื่อส่งเสริมการจัดการเรียนรู้ในการพัฒนาทักษะอาชีพและการมีงานทำด้วยวิธีการ สังเกต การศึกษาเอกสาร ข้อมูลสารสนเทศ การสัมภาษณ์แบบไม่มีโครงสร้างจากผู้เกี่ยวข้อง ได้แก่ ผู้บริหาร ครูวิชาการ และครูผู้สอนในโรงเรียนขยายโอกาส

4. นำข้อมูลที่ได้มาวิเคราะห์และสร้างข้อสรุปแล้วนำไปประกอบการยกร่างรูปแบบการนิเทศเพื่อส่งเสริมการจัดการเรียนรู้ในการพัฒนาทักษะอาชีพและการมีงานทำต่อไป

การวิเคราะห์ข้อมูล

การวิเคราะห์ข้อมูลใช้วิธีการตรวจสอบข้อมูลในการยืนยันความถูกต้องของข้อมูลที่ได้ โดยเปรียบเทียบข้อมูลจากประเด็นเดียวกันของกลุ่มผู้บริหารหรือครูวิชาการ และครูผู้สอน โดยใช้วิธีการตรวจสอบทั้งจากการศึกษาเอกสาร การสังเกตและ การสัมภาษณ์ผู้บริหารหรือครูวิชาการ และครูผู้สอน เพื่อให้ได้ข้อมูลที่มีความถูกต้อง

ระยะเวลาดำเนินการในระยะที่ 1

ดำเนินการระหว่างเดือนธันวาคม 2564 ถึง เดือนมีนาคม 2564

ระยะที่ 2 การพัฒนารูปแบบการนิเทศเพื่อส่งเสริมการจัดกิจกรรมการเรียนรู้ในการพัฒนาทักษะอาชีพและการมีงานทำ สำหรับโรงเรียนขยายโอกาสทางการศึกษา สังกัดสำนักงานคณะกรรมการการศึกษาขั้นพื้นฐาน

วัตถุประสงค์

เพื่อสร้างและพัฒนารูปแบบการนิเทศเพื่อส่งเสริมการจัดกิจกรรมการเรียนรู้ในการพัฒนาทักษะอาชีพและการมีงานทำ สำหรับโรงเรียนขยายโอกาสทางการศึกษา สังกัดสำนักงานคณะกรรมการการศึกษาขั้นพื้นฐาน

วิธีดำเนินการ

1. ยกร่างรูปแบบการนิเทศเพื่อส่งเสริมการจัดกิจกรรมการเรียนรู้ในการพัฒนาทักษะอาชีพ และการมีงานทำ สำหรับโรงเรียนขยายโอกาสทางการศึกษา สังกัดสำนักงานคณะกรรมการการศึกษาขั้นพื้นฐาน มีรายละเอียดในการดำเนินการ ดังนี้

วัตถุประสงค์

เพื่อสังเคราะห์และร่างรูปแบบการนิเทศเพื่อส่งเสริมการจัดกิจกรรมการเรียนรู้
ในการพัฒนาทักษะอาชีพและการมีงานทำ สำหรับโรงเรียนขยายโอกาสทางการศึกษา
สังกัดสำนักงานคณะกรรมการการศึกษาขั้นพื้นฐาน

แหล่งข้อมูล

ข้อมูลจากระยะที่ 1 แนวทางการนิเทศเพื่อส่งเสริมการจัดกิจกรรมการเรียนรู้
ในการพัฒนาทักษะอาชีพและการมีงานทำ สำหรับโรงเรียนขยายโอกาสทางการศึกษา
สังกัดสำนักงานคณะกรรมการการศึกษาขั้นพื้นฐาน

การเก็บรวบรวมข้อมูล

เป็นขั้นตอนการนำข้อมูลจากระยะที่ 1 มาสังเคราะห์เพื่อพัฒนารูปแบบ
การนิเทศเพื่อส่งเสริมการจัดกิจกรรมการเรียนรู้ในการพัฒนาทักษะอาชีพและการมีงานทำ
สำหรับโรงเรียนขยายโอกาสทางการศึกษา สังกัดสำนักงานคณะกรรมการการศึกษาขั้นพื้นฐาน
จัดทำรายละเอียดแต่ละ องค์ประกอบ โดยมีขั้นตอนการดำเนินการ ดังนี้

1. การสังเคราะห์ข้อมูลที่ได้จากการศึกษาเอกสาร ตำรา แนวคิด ทฤษฎีและ
งานวิจัยที่เกี่ยวข้อง เพื่อนำไปพัฒนาเป็นรูปแบบการนิเทศเพื่อส่งเสริมการจัดการเรียนรู้ในการพัฒนา
ทักษะอาชีพและการมีงานทำ สำหรับโรงเรียนขยายโอกาสทางการศึกษา สังกัดสำนักงาน
คณะกรรมการการศึกษาขั้นพื้นฐาน
 2. การสังเคราะห์ข้อมูลที่ได้จากการศึกษาดูงานโรงเรียนที่มีการการนิเทศ
เพื่อส่งเสริมการจัดกิจกรรมการเรียนรู้ในการพัฒนาทักษะอาชีพและการมีงานทำ
 3. ยกร่างรูปแบบการนิเทศเพื่อส่งเสริมการจัดกิจกรรมการเรียนรู้
ในการพัฒนาทักษะอาชีพและการมีงานทำ สำหรับโรงเรียนขยายโอกาสทางการศึกษา
สังกัดสำนักงานคณะกรรมการการศึกษาขั้นพื้นฐานและจัดทำร่างคู่มือการใช้การนิเทศ เพื่อส่งเสริม
การจัดกิจกรรมการเรียนรู้ในการพัฒนาทักษะอาชีพและการมีงานทำ สำหรับโรงเรียนขยายโอกาสทาง
การศึกษา สังกัดสำนักงานคณะกรรมการการศึกษาขั้นพื้นฐาน
2. การประเมินความเหมาะสมและความเป็นไปได้ของร่างรูปแบบและร่างคู่มือ
การใช้รูปแบบการนิเทศเพื่อส่งเสริมการจัดการเรียนรู้ในการพัฒนาทักษะอาชีพและการมีงานทำ
สำหรับโรงเรียนขยายโอกาสทางการศึกษา สังกัดสำนักงานคณะกรรมการการศึกษาขั้นพื้นฐาน
มีรายละเอียดในการดำเนินการ ดังนี้

วัตถุประสงค์

เพื่อตรวจสอบความเหมาะสมและความเป็นไปได้ของร่างรูปแบบและร่างคู่มือการใช้รูปแบบการนิเทศ เพื่อส่งเสริมการจัดการจัดการการเรียนรู้ในการพัฒนาทักษะอาชีพ และการมีงานทำ สำหรับโรงเรียนขยายโอกาสทางการศึกษา สังกัดสำนักงานคณะกรรมการการศึกษาขั้นพื้นฐาน

แหล่งข้อมูล

แหล่งข้อมูลในการตรวจสอบความเหมาะสมและความเป็นไปได้ของร่างรูปแบบและร่างคู่มือการใช้รูปแบบรูปแบบการนิเทศเพื่อส่งเสริมการจัดการเรียนรู้ในการพัฒนาทักษะอาชีพและการมีงานทำ สำหรับโรงเรียนขยายโอกาสทางการศึกษา สังกัดสำนักงานคณะกรรมการการศึกษาขั้นพื้นฐาน ได้แก่ ผู้ทรงคุณวุฒิ ประกอบด้วยผู้ทรงคุณวุฒิด้านการบริหาร การศึกษา ด้านการนิเทศการศึกษา ด้านบริหารสถานศึกษาและด้านการจัดการเรียนรู้ จำนวน 7 คน ประกอบด้วย

1. รองศาสตราจารย์ ดร.ธรินธร นามวรรณ หัวหน้าภาควิชาการบริหาร การศึกษา ประธานหลักสูตรสาขาวิชาการนิเทศการศึกษา คณะศึกษาศาสตร์มหาวิทยาลัย มหาสารคาม
2. ผู้ช่วยศาสตราจารย์ ดร.กาญจน์ เรืองมนตรี ภาควิชาการบริหารการศึกษา คณะศึกษาศาสตร์ มหาวิทยาลัยมหาสารคาม
3. ดร.ธนาศักดิ์ ศิริบุญยพันธ์ ประธานสมาพันธ์ศึกษานิเทศก์แห่งประเทศไทย อดีตผู้อำนวยการกลุ่มนิเทศติดตามและประเมินผลการศึกษา สำนักงานเขตพื้นที่การศึกษา ประถมศึกษาขอนแก่น เขต 3
4. ดร.สมหวัง พันธะลี ศึกษานิเทศก์เชี่ยวชาญ อดีตผู้ช่วยศึกษาธิการ จังหวัดกาฬสินธุ์ สำนักงานศึกษาธิการจังหวัดกาฬสินธุ์
5. ดร.วีระพงษ์ เทียมวงษ์ ศึกษานิเทศก์ ผู้อำนวยการกลุ่มนิเทศ ติดตามและ ประเมินผลการศึกษา สำนักงานเขตพื้นที่การศึกษาประถมศึกษาบุรีรัมย์ เขต 3
6. ดร.อดุลย์ สุชีรัมย์ ศึกษานิเทศก์ ผู้อำนวยการกลุ่มนิเทศ ติดตามและ ประเมินผล สำนักงานศึกษาธิการจังหวัดบุรีรัมย์
7. ดร.มนตรี นีวัฒนวงศ์ ศึกษานิเทศก์ ศึกษานิเทศก์ กลุ่มนิเทศ ติดตามและ ประเมินผล สำนักงานศึกษาธิการจังหวัดบุรีรัมย์

เครื่องมือที่ใช้ในการวิจัย

เครื่องมือที่ใช้ในการวิจัยครั้งนี้ ได้แก่ แบบประเมินความเหมาะสม และความเป็นไปได้ของร่างรูปแบบและร่างคู่มือการใช้รูปแบบการนิเทศเพื่อส่งเสริมการจัดการ

การเรียนรู้ในการพัฒนาทักษะอาชีพและการมีงานทำสำหรับโรงเรียนขยายโอกาสทางการศึกษา
สังกัดสำนักงานคณะกรรมการการศึกษาขั้นพื้นฐานแบ่งออกเป็น 3 ตอน ประกอบด้วย

ตอนที่ 1 สถานภาพของผู้ประเมิน

ตอนที่ 2 ความคิดเห็นเกี่ยวกับความเหมาะสมและความเป็นไปได้ของ
ร่างรูปแบบและร่างคู่มือการใช้รูปแบบการนิเทศเพื่อส่งเสริมการจัดกิจกรรมการเรียนรู้ในการพัฒนา
ทักษะอาชีพและการมีงานทำ สำหรับโรงเรียนขยายโอกาสทางการศึกษา สังกัดสำนักงาน
คณะกรรมการการศึกษาขั้นพื้นฐานลักษณะของเครื่องมือที่ใช้ในการวิจัยเป็นแบบสอบถามมาตราส่วน
ประมาณค่า (Rating Scale) มีค่าน้ำหนัก 5 ระดับ ตามเกณฑ์ ดังนี้ (บุญชม ศรีสะอาด, 2545)

5 หมายถึง มีความเหมาะสม/ความความเป็นไปได้มากที่สุด

4 หมายถึง มีความเหมาะสม/ความความเป็นไปได้มาก

3 หมายถึง มีความเหมาะสม/ความความเป็นไปได้ปานกลาง

2 หมายถึง มีความเหมาะสม/ความความเป็นไปได้น้อย

1 หมายถึง มีความเหมาะสม/ความความเป็นไปได้น้อยที่สุด

ตอนที่ 3 ข้อเสนอแนะเพิ่มเติมเกี่ยวกับร่างรูปแบบและร่างคู่มือการใช้รูปแบบ
การนิเทศเพื่อส่งเสริมการจัดกิจกรรมการเรียนรู้ในการพัฒนาทักษะอาชีพและการมีงานทำ
สำหรับโรงเรียนขยายโอกาสทางการศึกษา สังกัดสำนักงานคณะกรรมการการศึกษาขั้นพื้นฐาน
การสร้างเครื่องมือในการวิจัย

1. ศึกษาวิเคราะห์และสังเคราะห์เอกสารต่าง ๆ ที่เป็นแนวคิด ทฤษฎี และ
งานวิจัยที่เกี่ยวข้องกับการพัฒนารูปแบบการนิเทศเพื่อส่งเสริมการจัดกิจกรรมการเรียนรู้ในการพัฒนา
ทักษะอาชีพและการมีงานทำสำหรับโรงเรียนขยายโอกาสทางการศึกษา สังกัดสำนักงาน
คณะกรรมการการศึกษาขั้นพื้นฐาน

2. นำข้อมูลที่ได้มาสังเคราะห์เพื่อให้ได้กรอบแนวคิดที่เกี่ยวข้องกับการพัฒนา
รูปแบบการนิเทศเพื่อส่งเสริมการจัดกิจกรรมการเรียนรู้ในการพัฒนาทักษะอาชีพและการมีงานทำ
สำหรับโรงเรียนขยายโอกาสทางการศึกษา สังกัดสำนักงานคณะกรรมการการศึกษาขั้นพื้นฐาน

3. สร้างแบบประเมินความเหมาะสมและความเป็นไปได้ของร่างรูปแบบ
และร่างคู่มือการใช้รูปแบบการนิเทศเพื่อส่งเสริมการจัดกิจกรรมการเรียนรู้ในการพัฒนาทักษะอาชีพ
และการมีงานทำ สำหรับโรงเรียนขยายโอกาสทางการศึกษา สังกัดสำนักงานคณะกรรมการการศึกษา
ขั้นพื้นฐานจากกรอบแนวคิดที่ได้จากการสังเคราะห์เนื้อหาในเอกสาร

การหาคุณภาพเครื่องมือที่ใช้ในการวิจัย

1. นำแบบประเมินฉบับร่าง นำเสนอให้ผู้เชี่ยวชาญ (ชุดเดิม) จำนวน 7 คน
ซึ่งเป็นผู้มีความรู้ ความสามารถด้านบริหารจัดการและผู้มีประสบการณ์ด้านการบริหารจัดการและ

การนิเทศ ตรวจสอบความตรงตามเนื้อหา แล้วนำไปหาดัชนีความสอดคล้อง โดยการวิเคราะห์หาค่า IOC (Index of Item Objective Congruence) ของแบบสอบถามเป็นรายข้อ แล้วพิจารณาเลือกข้อคำถามที่มีค่า IOC ตั้งแต่ 0.57 ขึ้นไป (สมนึก ภัททิยธนี, 2553)

2. นำแบบสอบถามดังกล่าวไปจัดพิมพ์เป็นแบบสอบถามฉบับจริง

พร้อมนำเก็บข้อมูลกลุ่มเป้าหมายต่อไป

การเก็บรวบรวมข้อมูล

เพื่อให้ได้ข้อมูลอย่างละเอียดและครบถ้วนเกี่ยวกับร่างรูปแบบและร่างคู่มือ

การใช้รูปแบบการนิเทศเพื่อส่งเสริมการจัดการจัดการกิจกรรมการเรียนรู้ในการพัฒนาทักษะอาชีพและการมีงานทำสำหรับโรงเรียนขยายโอกาสทางการศึกษา สังกัดสำนักงานคณะกรรมการการศึกษาขั้นพื้นฐานตามวัตถุประสงค์ของการวิจัยและปัญหาในการวิจัย ผู้วิจัยจึงเก็บข้อมูลด้วยตนเอง โดยมีวิธีการตามลำดับดังต่อไปนี้

1. ผู้วิจัยนำแบบประเมินไปเก็บรวบรวมข้อมูลด้วยตนเอง
2. ผู้วิจัยตรวจสอบความครบถ้วนสมบูรณ์ของแบบประเมินทุกชุดภายหลัง

จากการเก็บรวบรวมข้อมูล และติดตามแบบสอบถามคืนจากกลุ่มเป้าหมาย

การวิเคราะห์ข้อมูล

การวิเคราะห์ข้อมูลโดยใช้โปรแกรมสำเร็จรูป วิเคราะห์คุณภาพของแบบประเมินความเหมาะสมและเป็นไปได้ของร่างรูปแบบและร่างคู่มือการใช้รูปแบบการนิเทศเพื่อส่งเสริมการจัดการจัดการกิจกรรมการเรียนรู้ในการพัฒนาทักษะอาชีพและการมีงานทำสำหรับโรงเรียนขยายโอกาสทางการศึกษา สังกัดสำนักงานคณะกรรมการการศึกษาขั้นพื้นฐาน โดยการหาค่าเฉลี่ย (Mean) และส่วนเบี่ยงเบนมาตรฐาน (Standard Deviation) โดยแปลความหมายของค่าเฉลี่ยที่คำนวณได้ดังนี้ (บุญชม ศรีสะอาด, 2553)

4.51-5.00 หมายถึง มีความเหมาะสม/ความความเป็นไปได้มากที่สุด

3.51-4.50 หมายถึง มีความเหมาะสม/ความความเป็นไปได้มาก

2.51-3.50 หมายถึง มีความเหมาะสม/ความความเป็นไปได้ปานกลาง

1.51-2.50 หมายถึง มีความเหมาะสม/ความความเป็นไปได้น้อย

1.00-1.50 หมายถึง มีความเหมาะสม/ความความเป็นไปได้น้อยที่สุด

ข้อเสนอแนะเพิ่มเติมร่างการพัฒนารูปแบบและร่างคู่มือการใช้รูปแบบการนิเทศเพื่อส่งเสริมการจัดการเรียนรู้ในการพัฒนาทักษะอาชีพและการมีงานทำ สำหรับโรงเรียนขยายโอกาสทางการศึกษา สังกัดสำนักงานคณะกรรมการการศึกษาขั้นพื้นฐาน วิเคราะห์โดยการสรุปและหลอมรวมประเด็นสำคัญ

สถิติที่ใช้ในการวิเคราะห์ข้อมูล

วิเคราะห์ข้อมูลโดยการหาค่าเฉลี่ย (Mean) และส่วนเบี่ยงเบนมาตรฐาน (Standard Deviation))

3. การตรวจสอบยืนยันคุณภาพร่างรูปแบบและร่างคู่มือการใช้รูปแบบการนิเทศ เพื่อส่งเสริมการจัดกิจกรรมการเรียนรู้ในการพัฒนาทักษะอาชีพและการมีงานทำ สำหรับโรงเรียนขยายโอกาสทางการศึกษา สังกัดสำนักงานคณะกรรมการการศึกษาขั้นพื้นฐาน มีรายละเอียดในการดำเนินการ ดังนี้

วัตถุประสงค์

เพื่อตรวจสอบยืนยันคุณภาพร่างรูปแบบและร่างคู่มือการใช้รูปแบบการนิเทศ เพื่อส่งเสริมการจัดกิจกรรมการเรียนรู้ในการพัฒนาทักษะอาชีพและการมีงานทำ สำหรับโรงเรียนขยายโอกาสทางการศึกษา สังกัดสำนักงานคณะกรรมการการศึกษาขั้นพื้นฐาน

แหล่งข้อมูล

แหล่งข้อมูลในการตรวจสอบยืนยันคุณภาพของร่างรูปแบบการนิเทศ เพื่อส่งเสริมการจัดการเรียนรู้ในการพัฒนาทักษะอาชีพและการมีงานทำ สำหรับโรงเรียนขยายโอกาสทางการศึกษา สังกัดสำนักงานคณะกรรมการการศึกษาขั้นพื้นฐาน ได้แก่ ผู้ทรงคุณวุฒิ จำนวน 11 คน โดยการจัดสนทนากลุ่ม (Focus Group Discussion) ผู้ทรงคุณวุฒิประกอบด้วย

1. รองศาสตราจารย์ ดร.ธรินธร นามวรรณ หัวหน้าภาควิชาการบริหารการศึกษา ประธานหลักสูตรสาขาวิชาการนิเทศการศึกษา คณะศึกษาศาสตร์มหาวิทยาลัยมหาสารคาม
2. ผู้ช่วยศาสตราจารย์ ดร.กาญจน์ เรืองมนตรี ภาควิชาการบริหารการศึกษา คณะศึกษาศาสตร์ มหาวิทยาลัยมหาสารคาม
3. รองศาสตราจารย์ ดร.ทรงศักดิ์ ภูสีอ่อน ภาควิชาวิจัยและพัฒนาการศึกษา คณะศึกษาศาสตร์ มหาวิทยาลัยมหาสารคาม
4. ดร.ธนาศักดิ์ ศิริบุญยพันธ์ ประธานสมาพันธ์ศึกษานิเทศก์แห่งประเทศไทย อดีตผู้อำนวยการกลุ่มนิเทศติดตามและประเมินผลการศึกษา สำนักงานเขตพื้นที่การศึกษาประถมศึกษาขอนแก่น เขต 3
5. ดร.สมหวัง พันธะลี ศึกษานิเทศก์เชี่ยวชาญ อดีตผู้ช่วยศึกษาธิการจังหวัดกาฬสินธุ์ สำนักงานศึกษาธิการจังหวัดกาฬสินธุ์
6. ดร.วีระพงษ์ เทียมวงษ์ ศึกษานิเทศก์ ผู้อำนวยการกลุ่มนิเทศ ติดตามและประเมินผลการศึกษา สำนักงานเขตพื้นที่การศึกษาประถมศึกษาบุรีรัมย์ เขต 3

7. ดร.จรัญ น่วมมะโน ศึกษาานิเทศก์ ผู้อำนวยการกลุ่มนิเทศ ติดตามและประเมินผลการศึกษา สำนักงานเขตพื้นที่การศึกษามัธยมศึกษาภาคพหุสันธ์

8. ดร.อริศ ไชยครินทร์ ศึกษาานิเทศก์ กลุ่มนิเทศ ติดตามและประเมินผลการศึกษา สำนักงานเขตพื้นที่การศึกษามัธยมศึกษาร้อยเอ็ด

9. ดร.นิพิชฌ์ เสนารถ ศึกษาานิเทศก์ กลุ่มนิเทศ ติดตามและประเมินผล สำนักงานศึกษาธิการจังหวัดเพชรบูรณ์

10. ดร.อำพา ประทุมชัย ศึกษาานิเทศก์ กลุ่มนิเทศ ติดตามและประเมินผลการศึกษา สำนักงานเขตพื้นที่การศึกษาประถมศึกษามหาสารคาม เขต 5

11. ดร.มนตรี นิวัฒน์วงศ์ ศึกษาานิเทศก์ ศึกษาานิเทศก์ กลุ่มนิเทศ ติดตามและประเมินผล สำนักงานศึกษาธิการจังหวัดบุรีรัมย์

เครื่องมือเก็บรวบรวมข้อมูล

แบบบันทึกการสนทนากลุ่มรูปแบบการนิเทศเพื่อส่งเสริมทักษะอาชีพ และการปฏิบัติงานสำหรับโรงเรียนขยายโอกาสทางการศึกษา สังกัดสำนักงานคณะกรรมการการศึกษาขั้นพื้นฐาน

การสร้างเครื่องมือ

1. ศึกษาเอกสารที่เกี่ยวข้องกับการสร้างแบบประเมิน แนวทางการประเมิน และเอกสารอื่น ๆ ที่เกี่ยวข้อง
2. เขียนข้อคำถามให้ครอบคลุมองค์ประกอบของรูปแบบและกรอบเนื้อหาของกลุ่มการใช้รูปแบบการนิเทศ เพื่อส่งเสริมทักษะอาชีพและการปฏิบัติงาน
3. ตรวจสอบความตรงตามโครงสร้างของเนื้อหา รวมทั้งความเหมาะสมของการใช้ภาษาโดยอาจารย์ที่ปรึกษาวิทยานิพนธ์ แล้วปรับปรุงแก้ไขข้อบกพร่อง
4. นำแบบประเมินเสนอต่อผู้เชี่ยวชาญ 7 ท่าน (ชุดเดิม) เพื่อพิจารณาความตรงเชิงเนื้อหา และพิจารณาส่วนที่ควรปรับปรุงแก้ไข
5. ปรับปรุงแก้ไขแบบประเมินที่สร้างขึ้นตามข้อเสนอแนะเพื่อให้สมบูรณ์แล้วนำไปใช้เก็บรวบรวมข้อมูล

การเก็บรวบรวมข้อมูล

1. กำหนดเกณฑ์คุณสมบัติในการเลือกผู้ทรงคุณวุฒิ จำนวน 11 คน
2. ประสานกับคณะศึกษาศาสตร์ มหาวิทยาลัยมหาสารคามในการทำหนังสือขอความอนุเคราะห์ผู้เชี่ยวชาญตามรายชื่อที่ระบุไว้
3. ผู้วิจัยนำหนังสือขอความอนุเคราะห์ พร้อมด้วยเอกสารร่างรูปแบบการนิเทศ เพื่อส่งเสริมทักษะอาชีพและการปฏิบัติงานสำหรับโรงเรียนขยายโอกาสทางการศึกษา สังกัดสำนักงาน

คณะกรรมการการศึกษาขั้นพื้นฐาน พร้อมแบบตรวจสอบรูปแบบรูปแบบการนิเทศ เพื่อส่งเสริมทักษะอาชีพและการมีงานทำ สำหรับโรงเรียนขยายโอกาสทางการศึกษา สังกัดสำนักงานคณะกรรมการการศึกษาขั้นพื้นฐาน จัดส่งถึงผู้ทรงคุณวุฒิแต่ละคนด้วยตนเอง

การวิเคราะห์ข้อมูล

ข้อมูลความถูกต้องที่ได้จากบันทึกการสนทนากลุ่มรูปแบบการนิเทศ เพื่อส่งเสริมทักษะอาชีพและการมีงานทำ สำหรับโรงเรียนขยายโอกาสทางการศึกษา สังกัดสำนักงานคณะกรรมการการศึกษาขั้นพื้นฐาน นำมาวิเคราะห์หาเนื้อหาหรือส่วนประกอบของรูปแบบการนิเทศ และคู่มือการใช้รูปแบบ การนิเทศที่พัฒนาขึ้นมีความถูกต้อง

ซึ่งการร่างรูปแบบครั้งที่ 2 จากผลที่ผู้วิจัยได้นำร่างรูปแบบครั้งที่ 1 เสนอผู้ทรงคุณวุฒิตรวจสอบยืนยันคุณภาพรูปแบบการนิเทศ เพื่อส่งเสริมการจัดกิจกรรมการเรียนรู้ในการพัฒนาทักษะอาชีพและการมีงานทำ สำหรับโรงเรียนขยายโอกาสทางการศึกษา สังกัดสำนักงานคณะกรรมการการศึกษาขั้นพื้นฐาน และนำข้อเสนอแนะเพิ่มเติมและข้อสังเกตแต่ละด้านของการพัฒนารูปแบบการนิเทศเพื่อส่งเสริมการจัดกิจกรรมการเรียนรู้ในการพัฒนาทักษะอาชีพและการมีงานทำสำหรับโรงเรียนขยายโอกาสทางการศึกษา สังกัดสำนักงานคณะกรรมการการศึกษาขั้นพื้นฐานมาปรับปรุงแก้ไขเพิ่มเติม ให้มีความสมบูรณ์ยิ่งขึ้น ให้เป็นร่างรูปแบบ ครั้งที่ 2 และจัดทำร่างคู่มือการใช้รูปแบบเพื่อให้ผู้เกี่ยวข้องได้ศึกษาและประเมินรูปแบบและร่างคู่มือรูปแบบการนิเทศ เพื่อส่งเสริมการจัดกิจกรรมการเรียนรู้ในการพัฒนาทักษะอาชีพและการมีงานทำสำหรับโรงเรียนขยายโอกาสทางการศึกษา สังกัดสำนักงานคณะกรรมการการศึกษา ขั้นพื้นฐาน

ระยะเวลาดำเนินการวิจัยในระยะที่ 2

ดำเนินการระหว่างเดือนกุมภาพันธ์ 2564 ถึง เดือนมีนาคม 2564

ระยะที่ 3 การประเมินรูปแบบการนิเทศเพื่อส่งเสริมการจัดกิจกรรมการเรียนรู้ในการพัฒนาทักษะอาชีพและการมีงานทำสำหรับโรงเรียนขยายโอกาสทางการศึกษา สังกัดสำนักงานคณะกรรมการการศึกษาขั้นพื้นฐาน

วัตถุประสงค์

เพื่อประเมินผลความเหมาะสม ความเป็นไปได้และความเป็นประโยชน์ของร่างรูปแบบและร่างคู่มือการใช้รูปแบบการนิเทศเพื่อส่งเสริมการจัดกิจกรรมการเรียนรู้ในการพัฒนาทักษะอาชีพและการมีงานทำ สำหรับโรงเรียนขยายโอกาสทางการศึกษา สังกัดสำนักงานคณะกรรมการการศึกษาขั้นพื้นฐาน

วิธีดำเนินการ

การประเมินผลรูปแบบการนิเทศเพื่อส่งเสริมการจัดการเรียนรู้ในการพัฒนาทักษะอาชีพ และการมีงานทำสำหรับโรงเรียนขยายโอกาสทางการศึกษา สังกัดสำนักงานคณะกรรมการการศึกษาขั้นพื้นฐาน มีรายละเอียดในการดำเนินการ ดังนี้

1. การชี้แจงการใช้รูปแบบและคู่มือการใช้รูปแบบการนิเทศเพื่อส่งเสริมการจัดการเรียนรู้ในการพัฒนาทักษะอาชีพและการมีงานทำ สำหรับโรงเรียนขยายโอกาสทางการศึกษา สังกัดสำนักงานคณะกรรมการการศึกษาขั้นพื้นฐาน มีรายละเอียดในการดำเนินการ ดังนี้

วัตถุประสงค์

เพื่อชี้แจงการใช้รูปแบบและคู่มือการใช้รูปแบบการนิเทศเพื่อส่งเสริมการจัดการเรียนรู้ในการพัฒนาทักษะอาชีพและการมีงานทำ สำหรับโรงเรียนขยายโอกาสทางการศึกษา สังกัดสำนักงานคณะกรรมการการศึกษาขั้นพื้นฐาน

แหล่งข้อมูล

แหล่งข้อมูลในการประชุมชี้แจงรูปแบบและคู่มือการใช้รูปแบบการนิเทศเพื่อส่งเสริมการจัดการเรียนรู้ในการพัฒนาทักษะอาชีพและการมีงานทำ สำหรับโรงเรียนขยายโอกาสทางการศึกษา สังกัดสำนักงานคณะกรรมการการศึกษาขั้นพื้นฐาน ได้แก่ กลุ่มผู้เกี่ยวข้องกับการจัดการเรียนรู้ในการพัฒนาทักษะอาชีพและการมีงานทำ จำนวน 24 คน ประกอบด้วย

- 1) ผู้ร่วมวิจัย คือศึกษานิเทศก์ สำนักงานศึกษาธิการจังหวัด จำนวน 4 คน
- 2) ศึกษานิเทศก์ สำนักงานเขตพื้นที่การศึกษาประถมศึกษา จำนวน 4 คน
- 3) ผู้บริหารและครูวิชาการจากโรงเรียนขยายโอกาสทางการศึกษา จำนวน 16 คน

2. ประเมินความเหมาะสม ความเป็นไปได้และความเป็นประโยชน์ของรูปแบบและร่างคู่มือ การใช้รูปแบบการนิเทศเพื่อส่งเสริมการจัดการเรียนรู้อย่างมีประสิทธิภาพและการมีงานทำ สำหรับโรงเรียนขยายโอกาสทางการศึกษา สังกัดสำนักงานคณะกรรมการการศึกษาขั้นพื้นฐาน มีรายละเอียดในการดำเนินการ ดังนี้

วัตถุประสงค์

เพื่อประเมินความเหมาะสม ความเป็นไปได้และความเป็นประโยชน์ของรูปแบบและร่างคู่มือการใช้รูปแบบการนิเทศเพื่อส่งเสริมการจัดการเรียนรู้อย่างมีประสิทธิภาพและการมีงานทำ สำหรับโรงเรียนขยายโอกาสทางการศึกษา สังกัดสำนักงานคณะกรรมการการศึกษาขั้นพื้นฐาน

แหล่งข้อมูล

แหล่งข้อมูลในการประเมินความเหมาะสม ความเป็นไปได้และความเป็นประโยชน์ของรูปแบบการนิเทศเพื่อส่งเสริมการจัดการเรียนรู้ในการพัฒนาทักษะอาชีพ

และการมีงานทำ สำหรับโรงเรียนขยายโอกาสทางการศึกษา สังกัดสำนักงานคณะกรรมการการศึกษา
ขั้นพื้นฐาน ได้แก่ กลุ่มผู้เกี่ยวข้องกับการจัดการเรียนรู้ในการพัฒนาทักษะอาชีพและการมีงานทำ
จำนวน 24 คน ประกอบด้วย 1) ผู้ร่วมวิจัย คือศึกษานิเทศก์ สำนักงานศึกษาธิการจังหวัด
จำนวน 4 คน 2) ศึกษานิเทศก์ สำนักงานเขตพื้นที่การศึกษาประถมศึกษา จำนวน 4 คน 3) ผู้บริหาร
และครูวิชาการจากโรงเรียนขยายโอกาสทางการศึกษา จำนวน 16 คน

เครื่องมือที่ใช้ในการวิจัย

เครื่องมือที่ใช้ในการวิจัยครั้งนี้ได้แก่ แบบประเมินความเหมาะสม
ความเป็นไปได้และความเป็นประโยชน์ของรูปแบบการนิเทศเพื่อส่งเสริมการจัดกิจกรรมการเรียนรู้
ในการพัฒนาทักษะอาชีพและการมีงานทำ สำหรับโรงเรียนขยายโอกาสทางการศึกษา
สังกัดสำนักงานคณะกรรมการการศึกษาขั้นพื้นฐานแบ่งออกเป็น 2 ตอน ประกอบด้วย

ตอนที่ 1 ความคิดเห็นเกี่ยวกับความเหมาะสม ความเป็นไปได้และความเป็น
ประโยชน์ของรูปแบบการนิเทศเพื่อส่งเสริมการจัดกิจกรรมการเรียนรู้ในการพัฒนาทักษะอาชีพ
และการมีงานทำ สำหรับโรงเรียนขยายโอกาสทางการศึกษา สังกัดสำนักงานคณะกรรมการการศึกษา
ขั้นพื้นฐานลักษณะของเครื่องมือที่ใช้ในการวิจัยเป็นแบบประเมินมาตราส่วนประมาณค่า (Rating
Scale) มีค่าน้ำหนัก 5 ระดับ ตามเกณฑ์ ดังนี้ (บุญชม ศรีสะอาด, 2545)

- 5 หมายถึง มีความเหมาะสมมากที่สุด
- 4 หมายถึง มีความเหมาะสมมาก
- 3 หมายถึง มีความเหมาะสมปานกลาง
- 2 หมายถึง มีความเหมาะสมน้อย
- 1 หมายถึง มีความเหมาะสมน้อยที่สุด

ตอนที่ 2 ข้อเสนอแนะเพิ่มเติมเกี่ยวกับรูปแบบการนิเทศเพื่อส่งเสริม
การจัดกิจกรรมการเรียนรู้ในการพัฒนาทักษะอาชีพและการมีงานทำ สำหรับโรงเรียนขยายโอกาสทาง
การศึกษา สังกัดสำนักงานคณะกรรมการการศึกษาขั้นพื้นฐาน

การสร้างเครื่องมือในการวิจัย

1. ศึกษาวิเคราะห์และสังเคราะห์เอกสารต่าง ๆ ที่เป็นแนวคิด ทฤษฎีและ
งานวิจัยที่เกี่ยวข้องกับการพัฒนารูปแบบการนิเทศเพื่อส่งเสริมการจัดกิจกรรมการเรียนรู้ในการพัฒนา
ทักษะอาชีพและการมีงานทำ สำหรับโรงเรียนขยายโอกาสทางการศึกษา

2. นำข้อมูลที่ได้มาสังเคราะห์เนื้อหาเพื่อให้ได้กรอบแนวคิดที่เกี่ยวข้องกับ
การพัฒนารูปแบบการนิเทศเพื่อส่งเสริมการจัดกิจกรรมการเรียนรู้ในการพัฒนาทักษะอาชีพ
และการมีงานทำ สำหรับโรงเรียนขยายโอกาสทางการศึกษา

3. สร้างแบบประเมินความเหมาะสม ความเป็นไปได้และความเป็นประโยชน์
ของรูปแบบการนิเทศเพื่อส่งเสริมการจัดกิจกรรมการเรียนรู้ในการพัฒนาทักษะอาชีพและ
การมีงานทำ สำหรับโรงเรียนขยายโอกาสทางการศึกษา สังกัดสำนักงานคณะกรรมการการศึกษา
ขั้นพื้นฐานจากกรอบแนวคิดที่ได้จากการสังเคราะห์เนื้อหาในเอกสาร

การหาคุณภาพเครื่องมือที่ใช้ในการวิจัย

1. นำแบบประเมินฉบับร่าง นำเสนอให้ผู้เชี่ยวชาญ (กลุ่มเดิม) จำนวน 7 คน
ซึ่งเป็นผู้มีความรู้ ความสามารถด้านบริหารจัดการและผู้มีประสบการณ์ด้านการบริหารจัดการประสบ
ผลสำเร็จ ตรวจสอบความตรงตามเนื้อหา แล้วนำไปหาดัชนีความสอดคล้อง โดยการวิเคราะห์หาค่า
IOC (Index of Item Objective Congruence) ของแบบประเมินเป็นรายข้อแล้วพิจารณาเลือกข้อ
คำถามที่มีค่า IOC ตั้งแต่ 0.57 ขึ้นไป (สมนึก ภัททิยธนี, 2553)

2. นำแบบประเมินดังกล่าวไปจัดพิมพ์เป็นแบบประเมินฉบับจริง
พร้อมนำเก็บข้อมูลกลุ่มเป้าหมายต่อไป

การเก็บรวบรวมข้อมูล

เพื่อให้ได้ข้อมูลจากกลุ่มเป้าหมายอย่างละเอียดและครบถ้วนเกี่ยวกับ
ความเหมาะสม ความเป็นไปได้และความเป็นประโยชน์ของการนิเทศเพื่อส่งเสริมการจัดกิจกรรม
การเรียนรู้ในการพัฒนาทักษะอาชีพและการมีงานทำ สำหรับโรงเรียนขยายโอกาสทางการศึกษา
สังกัดสำนักงานคณะกรรมการการศึกษาขั้นพื้นฐาน ตามวัตถุประสงค์ของการวิจัยและปัญหาในการ
วิจัย ผู้วิจัยจึงเก็บข้อมูลด้วยตนเอง โดยมีวิธีการตามลำดับดังต่อไปนี้

1. ผู้วิจัยนำแบบประเมินไปเก็บรวบรวมข้อมูลด้วยตนเอง
2. ผู้วิจัยตรวจสอบความครบถ้วนสมบูรณ์ของแบบประเมินทุกชุด

ภายหลังจากการเก็บรวบรวมข้อมูล และติดตามแบบประเมินคืนจากกลุ่มเป้าหมาย

การวิเคราะห์ข้อมูล

การวิเคราะห์ข้อมูลโดยใช้โปรแกรมสำเร็จรูป วิเคราะห์คุณภาพ
ความเหมาะสม ความเป็นไปได้และความเป็นประโยชน์ของรูปแบบการนิเทศเพื่อส่งเสริมการจัด
กิจกรรมการเรียนรู้ในการพัฒนาทักษะอาชีพและการมีงานทำ สำหรับโรงเรียนขยายโอกาสทาง
การศึกษา สังกัดสำนักงานคณะกรรมการการศึกษาขั้นพื้นฐาน โดยการหาค่าเฉลี่ย (Mean)
และส่วนเบี่ยงเบนมาตรฐาน (Standard Deviation) โดยแปลความหมายของค่าเฉลี่ยที่คำนวณได้
ดังนี้ (บุญชม ศรีสะอาด, 2553)

- 4.51-5.00 หมายถึง มีความเหมาะสมมากที่สุด
- 3.51-4.50 หมายถึง มีความเหมาะสมมาก
- 2.51-3.50 หมายถึง มีความเหมาะสมปานกลาง

1.51-2.50 หมายถึง มีความเหมาะสมน้อย

1.00-1.50 หมายถึง มีความเหมาะสมน้อยที่สุด

ข้อเสนอแนะเพิ่มเติมเกี่ยวกับความเหมาะสม ความเป็นไปได้
และความเป็นประโยชน์วิเคราะห์โดยการสรุปและหลอมรวมประเด็นสำคัญ ๆ

สถิติที่ใช้ในการวิเคราะห์ข้อมูล

วิเคราะห์ข้อมูลโดยการหาค่าเฉลี่ย (Mean) และส่วนเบี่ยงเบนมาตรฐาน
(Standard Deviation))

ระยะเวลาดำเนินการในระยะที่ 3

ดำเนินการระหว่างเดือนมีนาคม 2564 ถึง เดือนเมษายน 2564



ผลการวิเคราะห์ข้อมูล

ผลการวิเคราะห์ข้อมูลการวิจัย เรื่อง การพัฒนารูปแบบการนิเทศเพื่อส่งเสริมการจัดการเรียนรู้ในการพัฒนาทักษะอาชีพและการมีงานทำ สำหรับโรงเรียนขยายโอกาสทางการศึกษา สังกัดสำนักงานคณะกรรมการการศึกษาขั้นพื้นฐาน ในครั้งนี้ ผู้วิจัยได้วิเคราะห์ข้อมูล โดยนำเสนอตามขั้นตอน ของการวิจัย ดังต่อไปนี้

1. สัญลักษณ์ที่ใช้ในการนำเสนอผลการวิเคราะห์ข้อมูล
2. ลำดับขั้นตอนในการเสนอผลการวิเคราะห์ข้อมูล
3. ผลการวิเคราะห์ข้อมูล

สัญลักษณ์ที่ใช้ในการนำเสนอผลการวิเคราะห์ข้อมูล

ในการเสนอผลการวิเคราะห์ข้อมูลและการแปลความหมายของผลการวิเคราะห์ข้อมูล ผู้วิจัยใช้สัญลักษณ์แทนความหมายต่าง ๆ ดังนี้

- \bar{X} แทน ค่าเฉลี่ย
S.D. แทน ส่วนเบี่ยงเบนมาตรฐาน

ลำดับขั้นตอนในการเสนอผลการวิเคราะห์ข้อมูล

ผู้วิจัยดำเนินการวิเคราะห์ข้อมูลเป็น 3 ระยะ ดังนี้

ระยะที่ 1 ผลการศึกษาแนวทางการนิเทศเพื่อส่งเสริมการจัดการเรียนรู้ในการพัฒนาทักษะอาชีพและการมีงานทำ สำหรับโรงเรียนขยายโอกาสทางการศึกษา สังกัดสำนักงานคณะกรรมการการศึกษาขั้นพื้นฐาน

ระยะที่ 2 ผลการพัฒนารูปแบบการนิเทศเพื่อส่งเสริมการจัดการเรียนรู้ในการพัฒนาทักษะอาชีพและการมีงานทำ สำหรับโรงเรียนขยายโอกาสทางการศึกษา สังกัดสำนักงานคณะกรรมการการศึกษาขั้นพื้นฐาน

ระยะที่ 3 ผลการประเมินรูปแบบการนิเทศเพื่อส่งเสริมการจัดการเรียนรู้ในการพัฒนาทักษะอาชีพและการมีงานทำ สำหรับโรงเรียนขยายโอกาสทางการศึกษา สังกัดสำนักงานคณะกรรมการการศึกษาขั้นพื้นฐาน

ผลการวิเคราะห์ข้อมูล

ระยะที่ 1 ผลการศึกษาแนวทางการนิเทศเพื่อส่งเสริมการจัดการเรียนรู้ในการพัฒนาทักษะอาชีพและการมีงานทำ สำหรับโรงเรียนขยายโอกาสทางการศึกษา สังกัดสำนักงานคณะกรรมการการศึกษาขั้นพื้นฐาน

1. ผลการศึกษาเอกสารแนวคิด ทฤษฎีและงานวิจัยที่เกี่ยวข้องกับการนิเทศ เพื่อส่งเสริมการจัดการเรียนรู้ในการพัฒนาทักษะอาชีพและการมีงานทำ มีรายละเอียด ดังนี้

ผลการศึกษาเอกสาร แนวคิด ทฤษฎีและงานวิจัยที่เกี่ยวข้องกับการนิเทศ เพื่อส่งเสริมการจัดกิจกรรมการเรียนรู้ในการพัฒนาทักษะอาชีพและการมีงานทำ สำหรับโรงเรียนขยายโอกาสทางการศึกษา สังกัดสำนักงานคณะกรรมการการศึกษาขั้นพื้นฐาน พบว่า ในรูปแบบการนิเทศเพื่อส่งเสริมการจัดกิจกรรมการเรียนรู้ในการพัฒนาทักษะอาชีพและการมีงานทำ สำหรับโรงเรียนขยายโอกาสทางการศึกษา สังกัดสำนักงานคณะกรรมการการศึกษาขั้นพื้นฐาน มีแนวคิดที่สำคัญ ดังนี้

1.1 แนวคิดเกี่ยวกับรูปแบบและการพัฒนารูปแบบ พบว่า รูปแบบเป็นแบบแผนทางที่ถ่ายทอดความคิดและความเข้าใจเพื่อเป็นแนวทางในการดำเนินการอย่างใดอย่างหนึ่ง โดยแสดงให้เห็นโครงสร้างที่มีความสัมพันธ์ของรายละเอียดและความชัดเจน รูปแบบและองค์ประกอบมีหลากหลายประเภทขึ้นอยู่กับปรากฏการณ์และปัจจัยต่าง ๆ ที่กำลังศึกษา ทั้งนี้จากการศึกษาแนวคิดและกระบวนการวิจัยเกี่ยวกับการพัฒนารูปแบบ สามารถสรุปได้ว่าการพัฒนารูปแบบแบ่งออกเป็น 2 ขั้นตอน ได้แก่ 1) การสร้างหรือพัฒนารูปแบบ และ 2) การตรวจสอบความเที่ยงตรงของ รูปแบบ ซึ่งแต่ละขั้นตอนมีรายละเอียด ดังนี้

ขั้นตอนที่ 1 การสร้างหรือพัฒนารูปแบบ ในขั้นตอนนี้ผู้วิจัยจะสร้างหรือพัฒนารูปแบบ โดยศึกษาแนวคิด ทฤษฎี และผลการวิจัยที่เกี่ยวข้อง นอกจากนี้ ผู้วิจัยอาจจะศึกษารายกรณีหน่วยงานที่ดำเนินการในเรื่องนั้น ๆ ได้เป็นอย่างดี ซึ่งผลการศึกษาจะนำมาใช้กำหนดองค์ประกอบหรือตัวแปรต่าง ๆ ภายในรูปแบบ รวมทั้งลักษณะความสัมพันธ์ระหว่างองค์ประกอบหรือตัวแปรเหล่านั้นหรือลำดับก่อนหลังของแต่ละองค์ประกอบในรูปแบบ ดังนั้น การพัฒนารูปแบบในขั้นตอนนี้จะต้องอาศัยหลักการของเหตุผลเป็นรากฐานสำคัญ ซึ่งโดยทั่วไปการศึกษาในขั้นตอนนี้จะมีขั้นตอนย่อย ๆ ได้แก่ 1) การศึกษาเอกสารและงานวิจัยที่เกี่ยวข้อง เพื่อนำสารสนเทศที่ได้มาวิเคราะห์ และสังเคราะห์เป็นร่างกรอบความคิดการวิจัย 2) การศึกษาจากบริบทจริงในขั้นตอนนี้ อาจจะดำเนินการได้หลายวิธี ดังนี้ 1) การศึกษาสภาพและปัญหาการดำเนินการในปัจจุบันของหน่วยงานโดยศึกษาความคิดเห็นจากบุคคลที่เกี่ยวข้อง (Stakeholder) ซึ่งวิธีศึกษาอาจจะใช้วิธีการสัมภาษณ์ การสอบถาม การสำรวจ การ สนทนากลุ่ม เป็นต้น 2) การศึกษารายกรณี (Case Study)

หรือพหุกรณี หน่วยงานที่ประสบผลสำเร็จ หรือมีแนวปฏิบัติที่ดีในเรื่องที่ศึกษา เพื่อนำมาเป็น
 สารสนเทศที่สำคัญในการพัฒนารูปแบบ 3) การศึกษาข้อมูลจากผู้เชี่ยวชาญหรือผู้ทรงคุณวุฒิ
 วิธีศึกษาอาจจะใช้วิธีการสัมภาษณ์ การสนทนากลุ่ม (Focus Group Discussion) เป็นต้น
 3) การจัดทำรูปแบบ ในขั้นตอนนี้ผู้วิจัยจะใช้สารสนเทศที่ได้ในข้อ 1.1 และ 1.2 มาวิเคราะห์และ
 สังเคราะห์เพื่อกำหนดเป็นกรอบความคิดการวิจัย เพื่อนำมาจัดทำรูปแบบ อย่างไรก็ตามในงานวิจัย
 บางเรื่องนอกจากจะศึกษาตามขั้นตอนที่กล่าวมาแล้ว ผู้วิจัยยังอาจจะศึกษาเพิ่มเติม
 โดยใช้กระบวนการวิจัยแบบเดลฟาย (Delphi Technique) หรือการสนทนากลุ่ม (Focus Group
 Discussion) ในการพัฒนารูปแบบก็ได้

ขั้นตอนที่ 2 การทดสอบความเที่ยงตรงของรูปแบบ ภายหลังจากที่ได้พัฒนา
 รูปแบบในขั้นตอนแรกแล้ว จำเป็นที่จะต้องทดสอบความเที่ยงตรงของรูปแบบดังกล่าว เพราะรูปแบบ
 ที่พัฒนาขึ้นถึงแม้จะพัฒนาโดยมีรากฐานจากทฤษฎี แนวความคิดรูปแบบของบุคคลอื่น
 และผลการวิจัยที่ผ่านมา แต่ก็ยังเป็นเพียงรูปแบบตาม สมมติฐาน ซึ่งจำเป็นที่จะต้องตรวจสอบ
 ความเที่ยงตรงของรูปแบบว่ามีความเหมาะสมหรือไม่ เป็นรูปแบบที่มีประสิทธิภาพตามที่มุ่งหวัง
 หรือไม่การเก็บรวบรวมข้อมูลในสถานการณ์จริงหรือทดลองใช้รูปแบบในสถานการณ์จริง
 จะช่วยให้ทราบอิทธิพลหรือความสำคัญขององค์ประกอบย่อยหรือตัวแปรต่าง ๆ ในรูปแบบ
 ผู้วิจัยอาจจะปรับปรุงรูปแบบใหม่โดยการตัด องค์ประกอบหรือตัวแปรที่พบว่า ไม่มีอิทธิพล
 หรือมีความสำคัญน้อยออกจากรูปแบบ ซึ่งจะช่วยให้ได้รูปแบบที่มีความเหมาะสมยิ่งขึ้น

1.2 แนวคิดเกี่ยวกับนิเทศการศึกษาเพื่อส่งเสริมการจัดการเรียนรู้ โดยพบว่า
 กระบวนการนิเทศเป็นการกำหนดขั้นตอนการดำเนินงานนิเทศอย่างเป็นระบบ สามารถตรวจสอบ
 ปรับปรุงการทำงานแต่ละขั้นตอนได้อย่างต่อเนื่องและสอดคล้องกัน โดยทั่วไปเพื่อให้การดำเนินงาน
 นิเทศมีประสิทธิภาพ และประสิทธิผล ซึ่งผู้วิจัยได้สังเคราะห์กระบวนการนิเทศการศึกษาเพื่อส่งเสริม
 ทักษะอาชีพและการมีงานทำ สำหรับโรงเรียนขยายโอกาสทางการศึกษา มีขั้นตอนในการนิเทศ ดังนี้
 1) การศึกษาบริบทการนิเทศเป็นการร่วมกันวิเคราะห์สภาพปัจจุบันปัญหา การนำเสนอข้อมูลต่าง ๆ
 เพื่อนำมาร่วมกำหนดเป้าหมายการนิเทศ รวมถึงการกำหนดแผนการนิเทศ 2) การกำหนดทิศทางและ
 กระบวนการนิเทศ เป็นการร่วมกันออกแบบการนิเทศ การร่วมกันวางแผน/ปฏิทินการนิเทศ
 การร่วมสร้างเครื่องมือการนิเทศ การดำเนินการนิเทศติดตาม การสื่อสาร แลกเปลี่ยนข้อมูล
 และการสรุปข้อมูลการนิเทศ 3) การสะท้อนผลการนิเทศ เป็นการวิเคราะห์ สังเคราะห์ผลการนิเทศ
 ร่วมสะท้อนผล และย้อนทวนข้อมูลและสร้างข้อเสนอแนะหรือทิศทางในการปฏิบัติต่อไป
 และ 4) การเสริมพลังสู่ความสำเร็จ เป็นการสร้างความมั่นใจ ชื่นชมในความสำเร็จของงาน
 รวมทั้งนำผลสำเร็จของการดำเนินการนำเสนอต่อผู้มีส่วนเกี่ยวข้องและเครือข่ายร่วมพัฒนา
 เพื่อแบ่งปันความสำเร็จและสร้างแรงบันดาลใจในการพัฒนาต่อไป

1.3 แนวคิดเกี่ยวกับการผลิตและพัฒนากำลังคน พบว่า ในการผลิตและพัฒนา กำลังคนมีการดำเนินการสอดคล้องตั้งแต่ระดับจังหวัด กลุ่มจังหวัด นโยบายหลักในการพัฒนา ประเทศโดยมีการวางแนวทางให้เหมาะสมกับความต้องการในมิติพื้นที่ ทั้งทางด้านเศรษฐกิจและ สังคม รวมทั้งด้านการพัฒนาคนให้มีความรู้ความสามารถ ดังนั้น การศึกษาความต้องการกำลังคน ควรพิจารณาถึงต่อความต้องการในแต่ละพื้นที่ด้วย โดยพิจารณาจากวิสัยทัศน์พันธกิจ และประเด็น ยุทธศาสตร์ของจังหวัดและกลุ่มจังหวัด ซึ่งมีจุดมุ่งเน้นในการพัฒนาทางเศรษฐกิจและการสร้างรายได้ ในมิติพื้นที่ที่แตกต่างกัน

1.4 แนวคิดเกี่ยวกับการจัดการเรียนรู้เพื่อส่งเสริมทักษะอาชีพและการมีงานทำ พบว่า ในการจัดการเรียนรู้เพื่อส่งเสริมทักษะอาชีพและการมีงานทำ เพื่อให้ผู้เรียนมีความรู้และทักษะ พื้นฐานในการประกอบอาชีพซึ่งจะนำไปสู่การปรับปรุงชีวิต ความเป็นอยู่ การเพิ่มรายได้ของ ครอบครัว ส่งเสริมการมีงานทำและพึ่งพาตนเองได้ โดยในการดำเนินงานการจัดการกิจกรรมการศึกษา เพื่อพัฒนาอาชีพในแต่ละกลุ่มเป้าหมายจะมีความต้องการที่หลากหลาย ดังนั้น จะต้องมีการ ประสานงานเครือข่ายในพื้นที่เข้าร่วมกิจกรรมทั้งหน่วยงานที่เกี่ยวข้อง ผู้นำองค์กรต่าง ๆ ในด้านวิทยากร ภูมิปัญญาท้องถิ่น การศึกษาดูงาน แหล่งเรียนรู้และแหล่งเรียนรู้ทางสังคมให้มีส่วนร่วม ในการจัดการศึกษาเพื่อพัฒนาอาชีพ การศึกษาเพื่อพัฒนาอาชีพเป็นการศึกษาเพื่อพัฒนาความรู้ ความสามารถและทักษะในการประกอบอาชีพของบุคคลและกลุ่มบุคคล ซึ่งมีจุดมุ่งหมายในชีวิตที่ แตกต่างกันไปโดยมีสาระสำคัญ ดังนี้ 1) การเรียนรู้อาชีพแบบองค์รวม ที่ประชาชน ครูและผู้มีส่วน เกี่ยวข้องร่วมกันจัดกิจกรรมการเรียนรู้เพื่อฟื้นฟูเศรษฐกิจชุมชน 2) การออกแบบการเรียนรู้อาชีพ ตามลักษณะของการจัดการศึกษา เพื่อพัฒนาอาชีพในรูปแบบการฝึกทักษะอาชีพ การเข้าสู่อาชีพ การพัฒนาอาชีพ และการพัฒนาอาชีพด้วยเทคโนโลยี 3) การเรียนรู้จากการปฏิบัติจริงที่บูรณาการ กับวิถีชีวิต โดยใช้กระบวนการคิดทำแก้ปัญหา และพัฒนา 4) การจัดการศึกษาเพื่อพัฒนาอาชีพ ที่พัฒนาศักยภาพของบุคคลและชุมชนที่สอดคล้องกับวิถีชีวิต โดยส่งเสริมการรวมกลุ่มอาชีพ สร้างเครือข่ายอาชีพมีระบบการแลกเปลี่ยนเรียนรู้และประสบการณ์ทำอาชีพภายใต้วัฒนธรรม ของชุมชนมีกลยุทธ์เพื่อการแข่งขันของชุมชน เป็นชุมชนที่ใช้เทคโนโลยีในการบริหารจัดการและ พัฒนาอาชีพ โดยมีการจัดกระบวนการเรียนรู้ในลักษณะการบูรณาการ เพื่อให้สถานศึกษาสามารถ นำไปใช้ดำเนินการโดยเน้นกระบวนการกลุ่มและการมีส่วนร่วมของบุคคลและชุมชนในการดำเนินการ จัดกิจกรรมแต่ละขั้นตอน ประกอบด้วย 1) การสำรวจข้อมูลชุมชน 2) การวิเคราะห์อาชีพ 3) การรวมกลุ่มผู้เรียน 4) การจัดทำแผนพัฒนาอาชีพโดยกลุ่ม 5) การจัดทำแผนการเรียนรู้ 6) การดำเนินงานตามแผนการเรียนรู้ และ 7) การรายงานผลต่อสาธารณชน

2. ผลศึกษาดูงานโรงเรียนที่มีผลการดำเนินการที่เป็นเลิศในการจัดการเรียนรู้ ในการพัฒนาทักษะอาชีพและการมีงานทำ มีรายละเอียด ดังนี้

ผลการศึกษาดูงานสถานศึกษาที่เป็นแบบอย่างเกี่ยวกับการจัดการเรียนรู้ในการพัฒนาทักษะอาชีพและการมีงานทำให้กับผู้เรียน จำนวน 3 แห่ง โดยผู้วิจัยไปศึกษาดูงานเพื่อเก็บรวบรวมข้อมูลเกี่ยวกับการจัดการความรู้ด้านการนิเทศ ติดตามและประเมินผลการจัดการศึกษา โดยใช้การสังเกต การสัมภาษณ์ผู้บริหารสถานศึกษา ครูและบุคลากรที่เกี่ยวข้องปรากฏผลดังต่อไปนี้

ในการส่งเสริมการจัดการเรียนรู้ในการพัฒนาทักษะอาชีพและการมีงานสำหรับโรงเรียนขยายโอกาสทางการศึกษา สังกัดสำนักงานคณะกรรมการการศึกษาขั้นพื้นฐาน โดยสถานศึกษาจะวิเคราะห์สภาพบริบท โอกาส ปัญหา อุปสรรคของทั้งตัวสถานศึกษา และบริบทแวดล้อมของสถานศึกษา และบางแห่งยังมีการร่วมวิเคราะห์กับสถาบันอาชีวศึกษาและชุมชน

“...เราจำเป็นต้องแก้ปัญหาเด็กนักเรียนเพราะเด็กในโรงเรียนขยายโอกาสทางการศึกษา จะมีปัญหาทางการเรียน เมื่อไปเรียนต่อ ม.4 ม.5 ม.6 เด็กส่วนใหญ่จะเรียนไม่ค่อยจบและไม่มีการทำงาน...”

(ผู้อำนวยการสถานศึกษา, การสัมภาษณ์)

“... ส่วนใหญ่โรงเรียนขยายโอกาส เด็กมักจะมาจากครอบครัวที่ฐานะยากจน ซึ่งเราก็เลือกเด็กไม่ได้ ส่วนทางโรงเรียนเองก็เห็นว่าถ้าเด็กเรียนทางสายอาชีพ ก็สามารถที่จะประกอบอาชีพและมีรายได้ ช่วยเหลือครอบครัวได้ อีกอย่างเราก็มีวิทยาลัยการอาชีพอยู่ใกล้ ๆ...”

(ผู้อำนวยการสถานศึกษา, การสัมภาษณ์)

“...ท่าน (ผู้อำนวยการโรงเรียน) มีบทบาทในการเป็นผู้นำ ในการคิดนอกกรอบ ว่า เด็กจบ ม.3 ได้แค่วุฒิ ม.ต้น การที่จะให้เขาไปสู่อาชีพได้ต้องหาวิธี ท่านก็พาลุย พาคิด พาทำ ประสานทุกฝ่าย ท่านเป็นคนจุดประกายให้กับคุณครู...”

(ครูรับผิดชอบโครงการ, สัมภาษณ์)

“...โรงเรียนเราเป็นชุมชนประกอบอาชีพเกษตรกร เราก็เลยเอาอาชีพของชุมชนมาส่งเสริมให้กับเด็กในโรงเรียน โดยโรงเรียนมาฝึกก่อนแล้วส่งต่อให้กับที่บ้าน เช่น การปลูกผักปลอดสารพิษ โดยการใช้จุลินทรีย์ต่าง ๆ ใช้อะไรที่เป็นชีวภาพ ทีนี้ก็ส่งต่อไปชุมชนเด็กก็ส่งต่อไปถึงที่บ้าน แล้วก็ส่งผลต่อชุมชนที่จะไม่ใช้สารเคมีด้วย ทำเราอาชีพให้เกิดที่โรงเรียนและในชุมชนด้วยการที่ปลูกผักกินเองก็ทำให้ลดค่าใช้จ่ายในบ้านไปในตัว...”

(ครูวิชาการ, การสัมภาษณ์)

“...อาจจะเพราะครอบครัวยากจน ถ้าไปเรียนต่อที่อื่นต้องใช้ค่าใช้จ่ายเยอะ....
ก็ใช้ลักษณะพื้นที่เป็นฐาน เรียนโรงเรียนใกล้บ้าน และอีกอย่างหนึ่งขณะที่เรียนกับเทคนิคเมืองปัก...
ทางโรงเรียนก็ช่วยออกค่าหน่วยกิตให้ อย่างเช่น ภาคเรียนที่แล้วเรียนสองวิชา วิชาละ 85 บาท
ทางโรงเรียนก็สนับสนุนให้เด็กคนละ 170 บาท โรงเรียนออกให้เลย ผู้ปกครองก็พอใจ...”

(ครู, การสัมภาษณ์)

นอกจากนั้นยังพบว่า ทางสถานศึกษายังได้สร้างเครือข่ายในการพัฒนา
หรือส่งเสริมทักษะอาชีพและการมีงานทำสำหรับผู้เรียนในหลากหลายมิติ ทั้งภาครัฐ ภาคเอกชน
และภาคประชาสังคม เช่น มูลนิธิ มหาวิทยาลัยของภาครัฐ ชุมชน และที่สำคัญก็คือทางสถาบัน
อาชีวศึกษา ทั้งในส่วนของวิทยาลัยการอาชีพ วิทยาลัยเทคโนโลยีและการจัดการและวิทยาลัยเทคนิค
ซึ่งในแต่ละที่จะมีจุดเน้นที่แตกต่างกันตามความต้องการจำเป็นในแต่ละพื้นที่

“...พอดีโรงเรียนก็เริ่มจากโครงการแก้มใส แล้วก็มีโครงการชีววิถี
วิทยาลัยเกษตรและเทคโนโลยีโนนดินแดง แล้วก็เข้าสู่ชุมชน แล้วมูลนิธิศุภนิมิตร์โดยใช้โครงการ 3*3
โดยทางมูลนิธิช่วยสนับสนุนเรื่องปลา เรื่องไก่...”

(ครู, การสัมภาษณ์)

“...พอดีขณะนั้นมีคุณครูท่านหนึ่งที่เป็นคนพื้นที่ปักธงชัย และสนิทกับครูที่
วิทยาลัยเทคนิคว่าจะทำอย่างไรดี ซึ่งครูวิทยาลัยเทคนิคก็บอกว่ามันมีวิธีการนะครับ..... ก็เลยชวนกัน
และไปที่วิทยาลัยเทคนิคปักธงชัย...”

(ครู, การสัมภาษณ์)

“...ตอนนั้นเราก็ไปขอความช่วยเหลือจากวิทยาลัยการอาชีพท่าตูม
เพื่อที่จะปรึกษาและร่วมกันหาทางออก โดยทางวิทยาลัยการอาชีพเองก็ยินดีร่วมมือกับ
ทางโรงเรียน...”

(ผู้อำนวยการโรงเรียน, การสัมภาษณ์)

“...เกษตร วิทยาลัยเกษตรและเกษตรจังหวัด ดงใหญ่ก็มา (วนอนุทยาน ป่าดงใหญ่) ทางผู้ใหญ่บ้านก็พยายามดึงโครงการเข้ามา อย่างราชภัฏมีแนวคิดปลูกผักปลอดสารเคมี...”

(ครู, การสัมภาษณ์)

การพัฒนาพร้อมกับภาคีเครือข่ายต่าง ๆ นั้น ความร่วมมือกับสถาบันอาชีวศึกษากับสถานศึกษาถือว่าเป็นส่วนสำคัญเป็นอย่างยิ่ง ทางสถานศึกษาได้สร้างพันธกิจร่วมกันกับทางสถาบันอาชีวศึกษาในพื้นที่ ทั้งในเรื่องการกำหนดทิศทางการดำเนินการและกิจกรรมต่าง ๆ ในการขับเคลื่อน โดยพันธกิจดังกล่าวได้เริ่มต้นโดยการจัดทำบันทึกความเข้าใจร่วมกัน (Memorandum of Understanding : MOU) ซึ่งเป็นจุดเริ่มต้นของการดำเนินการในการร่วมพัฒนา ระหว่างสถานศึกษากับสถาบันอาชีวศึกษา

“...ท่านผู้อำนวยการที่เข้ามารับตำแหน่งใหม่ที่วิทยาลัยเทคนิคปทุมธานี ท่านก็เลยบอกมาให้เอาที่นี่เป็นที่แรก เป็นปทุมธานีโมเดลเลย โรงเรียนบ้านเมืองปทุมเป็นโรงเรียนแรก โดยให้มีการสะสมหน่วยกิตให้กับเด็ก ม.ต้น...”

(ครูรับผิดชอบโครงการ, การสัมภาษณ์)

“...ทางโรงเรียนก็ทำ MOU ทำทางวิทยาลัยการอาชีพท่าคูม โดยมีท่านผู้อำนวยการวิทยาลัยการอาชีพและผู้อำนวยการโรงเรียนจับมือลงนามร่วมกัน... ซึ่งเราทำมานานแล้ว ก่อนที่จะมีหลักสูตรเชื่อมโยง ประมาณตั้งแต่ 2561...”

(ครูรับผิดชอบโครงการ, การสัมภาษณ์)

“...ทางนี้ก็จะเป็นการประสานและทำ MOU กับวิทยาลัยเทคโนโลยี และการจัดการโดยตรง...”

(ครูที่รับผิดชอบโครงการ, การสัมภาษณ์)

ทั้งโรงเรียน สถาบันอาชีวศึกษาและเครือข่ายร่วมพัฒนาส่งเสริมการจัดการเรียนรู้ในการพัฒนาทักษะอาชีพและการมีงานทำ ได้ร่วมกันออกแบบและดำเนินกิจกรรมร่วมกัน โดยร่วมจัดทำรายวิชาในหลักสูตรสถานศึกษาขั้นพื้นฐาน กำหนดไว้ในโครงสร้างหลักสูตร หรือจัดทำเป็นหลักสูตร Pre-VEd ซึ่งทำให้กิจกรรมการดำเนินการส่งเสริมการจัดการจัดการเรียนรู้อุ้ในการพัฒนาทักษะอาชีพและการมีงานทำมีความหลากหลายตามสภาพบริบทของแต่ละแห่ง

“...เกษตร วิทยาลัยเกษตรและเกษตรจังหวัด ดงใหญ่ก็มา ทางผู้ใหญ่บ้าน ก็พยายามดึงโครงการเข้ามา อย่างราชภัฏมีแนวคิดปลูกผักปลอดสารเคมี ในส่วนเด็กก็ส่งเสริมให้เด็ก รับประทานผัก เด็กได้รับความรู้และไปสานต่อบ้านตัวเอง โดยเราเน้นเด็กของเราก่อน เวลาประเมินก็จะประเมินที่โรงเรียนก่อนแล้วก็ตามไปประเมินที่บ้าน ก็จะมีกลุ่มไลน์และเด็กก็ถ่ายรูปที่บ้านส่งมาให้ดู ว่าทำถึงไหนแล้ว คำว่า 3*3 คือ ปลูกผัก เลี้ยงปลาในพื้นที่นั้น คือเราไม่ได้จำกัดว่า ต้องทำแค่นั้น บ้านไหนที่มีพื้นที่เยอะก็ทำได้มากกว่านั้น...”

(ครูวิชาการ, การสัมภาษณ์)

“...เราจะเอาใส่ไว้ด้านท้ายของโครงสร้างหลักสูตรแต่ไม่นับหน่วยกิตของ โรงเรียนเรา เพราะมันเป็นการสะสมหน่วยกิตที่ปลายทาง เขาเป็นคนเก็บหน่วยกิตให้เรา เขาเก็บไว้เรา บันทึกไว้ให้เรา เด็กคนนี้ผ่านสมรรถนะอะไรบ้าง... ทางวิทยาลัยเทคนิคจะประเมินให้เรา เราทำไว้สำหรับให้เด็กได้สะสมข้อดีคือสำหรับเด็กที่ไปเรียนต่อ ปวช...”

(ครูวิชาการ, การสัมภาษณ์)

“...แต่แต่ละปีการศึกษาก็ปรับเปลี่ยนกันไป อย่างเช่น ปีการศึกษาที่แล้ว วันจันทร์บ่าย ม.1 อังคารบ่าย ม. 2 พุธบ่าย ม.3 แต่พอมาปีนี้ก็ได้มาปรับเปลี่ยนกันใหม่.... เพราะว่าในความเป็นจริงวิทยาลัยมีข้าราชการน้อย ส่วนใหญ่เป็นพนักงานราชการ ในช่วงของออนไลน์เขาบอกว่าเอาไว้ก่อนเพราะต้องไปบริหารจัดการเด็กเขาก่อน แต่ตอนนี้เริ่ม เรียนแล้ว ... โดยแจ้งเวลาล่วงหน้าว่าเขาจะมาสอนได้ตอนไหน เราก็ปรับตาม...”

(ครู, การสัมภาษณ์)

“...โรงเรียนจะเปิดเป็นหลักสูตรสั้น ๆ จบในตัว อันนี้แล้วแต่ทางวิทยาลัย การอาชีพจะเปิดหลักสูตรอะไร เพราะทางวิทยาลัยฯ ก็ต้องดูว่ามีความพร้อมในรายวิชานั้นหรือไม่ ส่วนทางโรงเรียนก็จะเขียนไว้ในหลักสูตรเป็นรายวิชาทักษะงานอาชีพในวิชาเพิ่มเติม แต่ถึงเวลาเรียนจริงถึงจะรู้ว่าจะได้เรียนวิชาอะไร...”

(ครู, การสัมภาษณ์)

“...วิชาส่วนใหญ่ที่เรียนที่โรงเรียนเป็นวิชาพื้นฐาน วิชาที่ ปวช. ทุกคนต้อง เรียน เป็นวิชาพื้นฐาน เพราะวิชาเฉพาะจะต้องไปเรียนที่วิทยาลัยเทคนิค มันจะเป็นวิชาพื้นฐานที่เรา และเขาร่วมกำหนดให้ว่าจะเรียนวิชาอะไร อย่างไร โดยมีสองระยะ คือ 1. เขามาสอนกับเรา แต่ว่าบางวิชา เช่น ปีนี้ อาจารย์ช่างยนต์ บอกว่า ผมจะเอาเด็กไปเรียนที่วิทยาลัยน่ะครับ

เราก็ไม่ได้เสียค่าใช้จ่ายอะไร เขาจะเอารถมารับเราไป แต่เด็กจะลงทะเบียนเรียน 85 บาท/หนึ่งวิชา หนึ่งภาคเรียนจะเรียนสองวิชา...”

(ครูวิชาการ, การสัมภาษณ์)

“...เราจะเอาใส่ไว้ด้านท้ายของโครงสร้างหลักสูตรแต่มันับหน่วยกิตของ โรงเรียนเรา เพราะมันเป็นการสะสมหน่วยกิตที่ปลายทาง เขาเป็นคนเก็บหน่วยกิตให้เรา เขาเก็บไว้เรา บันทึกไว้ให้เรา เด็กคนนี้ผ่านสมรรถนะอะไรบ้าง... ทางวิทยาลัยเทคนิคจะประเมินให้เรา เราทำไว้สำหรับให้เด็กได้สะสมข้อดีคือสำหรับเด็กที่ไปเรียนต่อ ปวช....”

(ครูวิชาการ, การสัมภาษณ์)

เมื่อดูในส่วนของผู้เรียนในได้รับการพัฒนาทักษะอาชีพและการมีงานทำ พบว่า นักเรียนสามารถที่นำไปต่อยอด ขยายไปสู่ครอบครัวและชุมชนของตนเอง และเป็นการจัดการเรียนรู้ ที่เน้นการปฏิบัติจริงทำให้ผู้เรียนมีความสุขและสามารถนำไปปรับใช้ในชีวิตประจำวัน ส่งผลให้ การเข้าเรียนต่อในระดับอาชีวศึกษามีอัตราส่วนเพิ่มขึ้นร้อยละ 80 และมีความภาคภูมิใจใน ความสำเร็จของตนเอง

“...สมัครใจอย่างมาก เรียนทุกคน มีปีที่แล้วที่ท่าน ผอ.บอกว่า เห็นภาพที่ นักเรียนหญิงเรียนช่างยนต์ด้วยก็เลยแยกนักเรียนหญิงออกมาได้ใหม่.. ทางเทคนิคก็จัด course ให้เราเลย.... แยกนักเรียนหญิงออกมาให้เรา....เปิด course เรียนสำหรับนักเรียนหญิง คือ มั่นโอเค มากๆ ซึ่งเป็นความร่วมมือร่วมใจกัน..... เขา (วิทยาลัยเทคนิค) ก็เมตตาส่งคุณครูมา...”

(ครูที่รับผิดชอบโครงการ, การสัมภาษณ์)

“...ปีนี้เด็กจบ 35 คน ไปรายงานตัวที่เทคนิคสุรนารีไปแล้ว 4 คน ส่วนไปรายงานตัวที่เทคนิคปักธงชัยก็เริ่มทยอยไปรายงานตัวกัน ส่วนใหญ่เด็กจะไปเรียนอาชีวะกว่า ร้อยละ 80 บางส่วนที่ไปเรียนเทคนิคสุรนารี เพราะบ้านอยู่โซนนั้น...”

(ครูวิชาการ, การสัมภาษณ์)

“...เด็กเราที่ต่อ ม.3 สายบัญชี ก็จะทำ connection ตลอด ซึ่งได้ ทุนการศึกษาจนจบปริญญาตรี มีอยู่ 1 คน ส่วนใหญ่เด็กที่จบจากเราที่เขาโตขึ้น เขาก็จะมาแนะนำตัว ว่า “ผมเป็นประธานชมรมอิเล็กทรอนิกส์”.. ซึ่งต่างจากสมัยเรียน เขาจะภูมิใจมาก...”

(ครูที่รับผิดชอบโครงการ, การสัมภาษณ์)

“...ทางนี้ก็จะเป็นการประสานวิทยาลัยเทคโนโลยีและการจัดการโดยตรง เด็กที่จบก็เข้าไปเรียนต่อที่วิทยาลัยเกษตรส่วนใหญ่ เด็กที่เก่งทางด้านวิชาการก็จะไปสายสามัญ ปีนี้มีเด็ก 20 คน ก็จะไป วทก. 13 คน ที่เหลือไปโรงเรียนร่วมเกล้าและมีบางส่วนที่ไม่ได้เรียน สำหรับปีนี้พิเศษ เพราะทาง วทก. มีทุนให้สำหรับเด็กในเขตบริการที่มีเกรดเฉลี่ย 3.00 ขึ้นไป ให้ทุน 6500 บาท/เดือนจนถึงปริญญาตรี ทั้งหมด 100 ทุน...”

(ครูวิชาการ, การสัมภาษณ์)

การนิเทศโครงการหรือกิจกรรมการจัดการเรียนรู้ในการพัฒนาทักษะอาชีพ และการมีงานทำสำหรับโรงเรียนขยายโอกาสทางการศึกษา มีการร่วมมือในการนิเทศติดตาม และประเมินผลที่แตกต่างตามบริบทของสถานศึกษา ไม่ว่าจะเป็นการร่วมนิเทศ ติดตามกับทาง สถาบันอาชีวศึกษา ภาคเอกชนหรือมูลนิธิ รวมทั้งทางภาคประชาสังคมหรือชุมชน

“...คุณครูคอยกำกับติดตาม และถ้าชั้นเรียนไหนลงเรียน คุณครูจะต้องว่างไป เรียนกับนักเรียนด้วย เพื่อไปควบคุมและบริหารจัดการช่วยเด็ก...”

(ครู, การสัมภาษณ์)

“...ทางวิทยาลัยเทคนิคจะทำการนิเทศเองเลย แต่มีครูไปดูแลเด็กเรา เขา (ครูวิทยาลัยเทคนิค) จะเป็นคนให้เกรด ให้หน่วยกิต เพราะทางนั้นจะเก็บเลข 13 หลักของนักเรียนไว้ ตั้งแต่ที่เขาลงเรียน เมื่อนักเรียนไปเข้าเรียนต่อที่วิทยาลัยเทคนิคทางนักเรียนก็จะได้หน่วยกิตสะสมไว้ ประมาณ 20 หน่วยกิต...”

(ครูวิชาการ, การสัมภาษณ์)

“...เราก็ได้รับการสนับสนุน ส่งเสริมการพัฒนาหลักสูตรและการออกแบบ การเรียนรู้จากสำนักงานเขตพื้นที่การศึกษาและศึกษานิเทศก์สำนักงานศึกษาธิการจังหวัด...”

(ครู, การสัมภาษณ์)

“...เด็กได้รับความรู้และไปสานต่อในบ้านตัวเอง โดยเรานั้นเด็กของเราก่อน เวลาประเมินก็จะประเมินที่โรงเรียนก่อนแล้วก็ตามไปประเมินที่บ้าน ก็จะมีกลุ่มไลน์และเด็กก็ถ่ายรูปที่บ้านส่งมาให้ดู ว่าทำถึงไหนแล้ว...”

(ครูวิชาการ, การสัมภาษณ์)

“...เราจะมี การประเมินผลการจัดกิจกรรมเป็นระยะ ๆ และร่วมสะท้อนผลกับหน่วยงานที่ให้การสนับสนุนในการจัดการเรียนรู้ แล้วนำประเด็นปัญหา มาปรับปรุงแก้ไขและพัฒนาต่อไป...”

(ครูวิชาการ, การสัมภาษณ์)

สรุปได้ว่า โรงเรียนจะต้องศึกษาสภาพปัจจุบัน ปัญหาและความต้องการ โดยคำนึงถึงบริบทของพื้นที่ โดยเฉพาะเด็กขยายโอกาสทางการศึกษามีปัญหาเรื่องผลการเรียน เด็กส่วนใหญ่จะมาจากครอบครัวที่มีรายได้ต่ำ ถ้าเด็กมีงานทำก็สามารถที่จะประกอบอาชีพ และมีรายได้ช่วยเหลือครอบครัวได้ ผู้อำนวยการโรงเรียนมีบทบาทสำคัญในการเป็นผู้นำ สร้างเครือข่ายในการพัฒนาหรือส่งเสริมทักษะอาชีพและการมีงานทำการพัฒนา ร่วมกับภาคีเครือข่ายต่าง ๆ ความร่วมมือระหว่างสถาบันอาชีวศึกษากับสถานศึกษาถือว่าเป็นส่วนสำคัญเป็นอย่างยิ่ง ทั้งในเรื่องการกำหนดทิศทางการดำเนินการและกิจกรรมต่าง ๆ ในการขับเคลื่อนที่หลากหลายรูปแบบ เช่น การจัดทำบันทึกความเข้าใจร่วมกัน (Memorandum of Understanding : MOU) ซึ่งเป็นจุดเริ่มต้นของการดำเนินการในการร่วมพัฒนาระหว่างสถานศึกษากับสถาบันอาชีวศึกษา โดยทั้งสถานศึกษา สถาบันอาชีวศึกษาและเครือข่ายร่วมพัฒนาส่งเสริมการจัดการเรียนรู้ในการพัฒนาทักษะอาชีพและการมีงานทำ ได้ร่วมกันออกแบบและดำเนินกิจกรรมร่วมกัน เช่น ร่วมจัดทำรายวิชา ในหลักสูตรสถานศึกษาขั้นพื้นฐาน จัดทำโครงสร้างหลักสูตรหรือจัดทำเป็นหลักสูตรสะสมหน่วยกิต (Pre-VEd) การจัดกิจกรรมลดเวลาเรียนเพิ่มเวลารู้ การจัดหลักสูตรระยะสั้น ทวิภาคี ทวิศึกษา การศึกษาดูงานแหล่งเรียนรู้ ภูมิปัญญาท้องถิ่น ฯลฯ ซึ่งทำให้กิจกรรมการดำเนินการส่งเสริมการจัดการเรียนรู้อุทิศในการพัฒนาทักษะอาชีพและการมีงานทำมีความหลากหลายตามสภาพบริบทของแต่ละแห่ง นักเรียนสามารถที่นำไปต่อยอด ขยายไปสู่ครอบครัวและชุมชนของตนเอง และเป็นการจัดการเรียนรู้ที่เน้นการปฏิบัติจริงทำให้ผู้เรียนมีความสุขและสามารถนำไปปรับใช้ในชีวิตประจำวัน ส่งผลให้การเข้าเรียนต่อในระดับอาชีวศึกษามีอัตราส่วนเพิ่มขึ้น และมีความภาคภูมิใจในความสำเร็จของตนเอง โดยการได้รับการส่งเสริมสนับสนุนจากเครือข่ายทั้งหน่วยงานภาครัฐ ภาคเอกชน และภาคประชาสังคมเพื่อเนตส่งเสริมการจัดการเรียนรู้ในการพัฒนาทักษะอาชีพและการมีงานทำ สำหรับโรงเรียนขยายโอกาสทางการศึกษา

3. จัดทำองค์ประกอบและแนวทางการนิเทศที่ส่งเสริมการจัดการเรียนรู้ในการพัฒนาทักษะอาชีพและการมีงานทำ สำหรับโรงเรียนขยายโอกาสทางการศึกษา สังกัดสำนักงานคณะกรรมการการศึกษาขั้นพื้นฐาน มีรายละเอียด ปรากฏดังตาราง 2

ตาราง 2 องค์ประกอบและแนวทางการนิเทศเพื่อส่งเสริมการจัดการเรียนรู้ ในการพัฒนาทักษะอาชีพ และการมีงานทำ สำหรับโรงเรียนขยายโอกาสทางการศึกษา สังกัดสำนักงานคณะกรรมการ การศึกษาขั้นพื้นฐาน

องค์ประกอบ	แนวทางการนิเทศ
ด้านบริบทการนิเทศ (Context)	<ol style="list-style-type: none"> 1. ศึกษาวิเคราะห์สภาพปัจจุบันปัญหา ความต้องการร่วมกับผู้มีส่วนเกี่ยวข้องในพื้นที่ สถาบันอาชีวศึกษาและเครือข่ายร่วมพัฒนา 2. สร้างเครือข่ายความร่วมมือในการนิเทศเพื่อส่งเสริมการจัดการเรียนรู้ ในการพัฒนาทักษะอาชีพและการมีงานทำ 3. กำหนดเป้าหมายและแผนนิเทศ ติดตาม 4. กำหนดบทบาทหน้าที่ในการนิเทศ ติดตาม
ด้านทิศทางการและ กระบวนการนิเทศ (Orientation)	<ol style="list-style-type: none"> 1. ส่งเสริม สนับสนุนสถานศึกษาในการพัฒนาหลักสูตร/ออกแบบกิจกรรมการ เรียนรู้เพื่อใช้ในการส่งเสริมการจัดการเรียนรู้ในการพัฒนาทักษะอาชีพและการมี งานทำ. 2. กำหนดวิธีการการนิเทศเพื่อส่งเสริมการจัดการเรียนรู้ในการพัฒนาทักษะ อาชีพและการมีงานทำให้เหมาะสมกับบริบทและพื้นที่ 3. ปฏิบัติการนิเทศร่วมกับเครือข่ายร่วมพัฒนาให้เหมาะสมกับบริบท และพื้นที่
ด้านการสะท้อนผลการ นิเทศ (Reflection)	<ol style="list-style-type: none"> 1. สะท้อนผลการส่งเสริม สนับสนุนสถานศึกษาในการพัฒนาหลักสูตร/ออกแบบ กิจกรรมการเรียนรู้เพื่อใช้ในการส่งเสริมการจัดการเรียนรู้ในการพัฒนาทักษะ อาชีพและการมีงานทำ 2. สะท้อน ผลการปฏิบัติการนิเทศร่วมกับเครือข่ายร่วมพัฒนาในการกำหนดกิจกรรมการ นิเทศให้เหมาะสมกับบริบทและพื้นที่
ด้านส่งเสริมพลังสู่ ความสำเร็จ (Empowerment)	<ol style="list-style-type: none"> 1. การประชุมเพื่อสรุปภาพของความสำเร็จร่วมกับเครือข่ายร่วมพัฒนา 2. การร่วมแลกเปลี่ยนกับเครือข่ายร่วมพัฒนาในการพัฒนาปรับปรุงการจัด กิจกรรมการเรียนรู้ในการพัฒนาทักษะอาชีพและการมีงานทำ 3. การยกย่องเชิดชูผู้มีส่วนร่วมและภาคีเครือข่ายที่สนับสนุนกระบวนการส่งเสริม การจัดการกิจกรรมการเรียนรู้ในการพัฒนาทักษะอาชีพและการมีงานทำ 4. การพัฒนาเครือข่ายความสำเร็จของผู้เรียนจากการส่งเสริมทักษะอาชีพและ การมีงานทำ 5. การประชาสัมพันธ์ผลการดำเนินกิจกรรมหรือโครงการต่อภาคีเครือข่ายและผู้ มีส่วนเกี่ยวข้องรวมทั้งผู้เรียน

จากตาราง 2 แนวทางในการดำเนินการนิเทศ เพื่อส่งเสริมการจัดการเรียนรู้คือ การกำหนดขั้นตอนการดำเนินงานนิเทศอย่างเป็นระบบ สามารถตรวจสอบ ปรับปรุงการทำงานแต่ละขั้นตอนได้อย่างต่อเนื่องและสอดคล้องกัน โดยทั่วไป เพื่อให้การดำเนินงานนิเทศมีประสิทธิภาพและประสิทธิผล ซึ่งผู้วิจัยได้สังเคราะห์กระบวนการนิเทศการนิเทศเพื่อส่งเสริมทักษะอาชีพและการมีงานทำสำหรับโรงเรียนขยายโอกาสทางการศึกษา สังกัดสำนักงานคณะกรรมการการศึกษาขั้นพื้นฐาน มีแนวทางในการนิเทศ ดังนี้ 1) บริบทการนิเทศ (Context) เป็นการร่วมกันวิเคราะห์สภาพปัจจุบันปัญหา การนำเสนอข้อมูลต่าง ๆ เพื่อนำมาร่วมกำหนดเป้าหมายการนิเทศ รวมถึงการกำหนดแผนการนิเทศ 2) ทิศทางและกระบวนการนิเทศ (Orientation) เป็นการร่วมกันออกแบบการนิเทศ การร่วมกันวางแผน/ปฏิทินการนิเทศ การร่วมสร้างเครื่องมือการนิเทศ การดำเนินการนิเทศติดตาม การสื่อสาร แลกเปลี่ยนข้อมูลและการสรุปข้อมูลการนิเทศ 3) การสะท้อนผลการนิเทศ (Reflection) เป็นการวิเคราะห์ สังเคราะห์ผลการนิเทศ ร่วมสะท้อนผล และย้อนทวนข้อมูลและสร้างข้อเสนอแนะหรือทิศทางในการปฏิบัติต่อไป และ 4) การเสริมพลังสู่ความสำเร็จ (Empowerment) เป็นการสร้างความมั่นใจ ชื่นชมในความสำเร็จของงาน รวมทั้งนำผลสำเร็จของการดำเนินงานนำเสนอต่อผู้มีส่วนเกี่ยวข้องและเครือข่ายร่วมพัฒนา เพื่อแบ่งปันความสำเร็จและสร้างแรงบันดาลใจในการพัฒนาต่อไป

ระยะที่ 2 ผลการพัฒนาารูปแบบการนิเทศเพื่อส่งเสริมการจัดการเรียนรู้ในการพัฒนาทักษะอาชีพและการมีงานทำ สำหรับโรงเรียนขยายโอกาสทางการศึกษา สังกัดสำนักงานคณะกรรมการการศึกษาขั้นพื้นฐาน

1. ผลการร่างรูปแบบและร่างคู่มือการใช้รูปแบบการนิเทศเพื่อส่งเสริมการจัดการเรียนรู้ในการพัฒนาทักษะอาชีพและการมีงานทำ สำหรับโรงเรียนขยายโอกาสทางการศึกษา

สังกัดสำนักงานคณะกรรมการการศึกษาขั้นพื้นฐาน มีรายละเอียด ดังนี้

ผู้วิจัยได้นำผลจากการศึกษาในระยะที่ 1 มาร่างรูปแบบและร่างคู่มือการใช้รูปแบบการนิเทศเพื่อส่งเสริมการจัดการเรียนรู้ในการพัฒนาทักษะอาชีพและการมีงานทำ สำหรับโรงเรียนขยายโอกาสทางการศึกษา สังกัดสำนักงานคณะกรรมการการศึกษาขั้นพื้นฐาน มีรายละเอียด ดังนี้

1.1 ร่างรูปแบบการนิเทศเพื่อส่งเสริมการจัดการเรียนรู้ในการพัฒนาทักษะอาชีพและการมีงานทำ สำหรับโรงเรียนขยายโอกาสทางการศึกษา สังกัดสำนักงานคณะกรรมการการศึกษาขั้นพื้นฐาน มีองค์ประกอบดังนี้

1) หลักของรูปแบบการนิเทศ

ดำเนินการภายใต้ ยุทธศาสตร์ แผน นโยบายชาติและการศึกษา
การพัฒนาทักษะชีวิตและอาชีพศตวรรษ 21 การจัดการศึกษาเพื่อการมีงานทำ การนิเทศแบบมีส่วนร่วม
ร่วม และการสร้างเครือข่ายร่วมพัฒนา ที่สอดคล้องกับบริบทของพื้นที่

2) วัตถุประสงค์

เพื่อใช้เป็นแนวทางในการนิเทศส่งเสริมการจัดการเรียนรู้ในการพัฒนา
ทักษะอาชีพและการมีงานทำ สำหรับโรงเรียนขยายโอกาสทางการศึกษา สังกัดสำนักงาน
คณะกรรมการการศึกษาขั้นพื้นฐาน

3) เป้าหมาย

ผู้นิเทศ ศึกษา นิเทศก์/บุคลากรอาชีวศึกษา ผู้รับนิเทศ ผู้บริหาร ครูผู้สอน
และเครือข่ายร่วมพัฒนา ได้แก่ หน่วยงานภาครัฐ ภาคเอกชน และภาคประชาสังคม

4) กระบวนการของรูปแบบ

ในการใช้รูปแบบการนิเทศเพื่อส่งเสริมการจัดการเรียนรู้ในการพัฒนา
ทักษะอาชีพและการมีงานทำ สำหรับโรงเรียนขยายโอกาสทางการศึกษา สำนักงานคณะกรรมการ
การศึกษาขั้นพื้นฐาน มีรายละเอียดปรากฏดังตาราง 3



ตาราง 3 แนวทางการดำเนินการตามรูปแบบการนิเทศเพื่อส่งเสริมการจัดการเรียนรู้ในการพัฒนาทักษะอาชีพและการมีงานทำ สำหรับโรงเรียนขยายโอกาสทางการศึกษา สังกัดสำนักงานคณะกรรมการการศึกษาขั้นพื้นฐาน

องค์ประกอบ	วัตถุประสงค์	เป้าหมาย	แนวดำเนินการ	ตัวชี้วัด
ด้านบริบทการ นิเทศ (Context)	เพื่อศึกษา วิเคราะห์สภาพ ปัจจุบัน ปัญหา และความ ต้องการ ในการ กำหนด เป้าหมายและ วางแผนนิเทศ	หลักการ แนวคิด ทฤษฎี แผน นโยบายระดับชาติ ระดับพื้นที่ ความ ต้องการของ ศึกษานิเทศก์ ผู้บริหาร สถานศึกษา ครูผู้สอน หน่วยงานภาครัฐ เอกชนและภาค ประชาสังคม	1. ศึกษาวิเคราะห์ สภาพปัจจุบันปัญหา ความต้องการร่วมกับผู้ มีส่วนเกี่ยวข้องในพื้นที่ สถาบันอาชีวศึกษา และเครือข่ายร่วม พัฒนา 2. สร้างเครือข่ายความ ร่วมมือในการนิเทศ เพื่อส่งเสริมการจัดการ เรียนรู้ในการพัฒนา ทักษะอาชีพและการมี งานทำ 3. กำหนดเป้าหมาย และแผนนิเทศ ติดตาม 4. กำหนดบทบาท หน้าที่ในการนิเทศ ติดตาม	1. มีการศึกษานโยบาย แผนพัฒนา ยุทธศาสตร์ของ ประเทศ จังหวัดและ ชุมชน 2. มีการสำรวจความ ต้องการของสถาน ประกอบการ ผู้ประกอบการ ชุมชนและ นักเรียน 3. มีการศึกษาแนวทาง หรือกระบวนการใน การส่งเสริมร่วมกับ สถานประกอบการ สถาบันอาชีวศึกษา กรรมการสถานศึกษา ผู้บริหารและคณะครู 4. วิเคราะห์และจัดทำ สารสนเทศของสภาพ ปัญหา แนวทางการ ส่งเสริมพัฒนา 5. มีเป้าหมายชัดเจน ทั้งเชิงปริมาณและ คุณภาพในการส่งเสริม พัฒนา

ตาราง 3 (ต่อ)

องค์ประกอบ	วัตถุประสงค์	เป้าหมาย	แนวดำเนินการ	ตัวชี้วัด
				<p>6. มีแผนการส่งเสริมพัฒนาการจัดการเรียนรู้ในการพัฒนาทักษะอาชีพและการมีงานทำ</p> <p>7. มีแผนการนิเทศติดตามการส่งเสริมพัฒนาการจัดการเรียนรู้ในการพัฒนาทักษะอาชีพและการมีงานทำ</p> <p>8. มีคำสั่ง/ประกาศมอบหมายในการปฏิบัติหน้าที่ร่วมกับเครือข่ายร่วมพัฒนา เช่น สถาบันอาชีวศึกษา ผู้ประกอบการ ภาคประชาสังคม เป็นต้น</p>
ด้านทิศทางและกระบวนการนิเทศ (Orientation)	เพื่อกำหนดทิศทางและกระบวนการนิเทศการเรียนรู้ในการพัฒนาทักษะอาชีพและการมีงานทำ	ศึกษานิเทศก์ ผู้บริหารสถานศึกษา ครูและเครือข่ายมีส่วนร่วมในการส่งเสริมการจัดทำ รเรียนรู้เพื่อพัฒนา ทักษะอาชีพและการ มีงานทำได้อย่างมี คุณภาพ	1. ส่งเสริม สนับสนุนสถานศึกษาในการพัฒนาหลักสูตร/ ออกแบบกิจกรรมการ เรียนรู้เพื่อใช้ในการ ส่งเสริมการจัดการ เรียนรู้ในการพัฒนา ทักษะอาชีพและการมี งานทำ	1. มีการวิเคราะห์มาตรฐานและตัวชี้วัดที่เกี่ยวข้องกับการพัฒนาอาชีพและการมีงานทำ

ตาราง 3 (ต่อ)

องค์ประกอบ	วัตถุประสงค์	เป้าหมาย	แนวดำเนินการ	ตัวชี้วัด
			<p>2. กำหนดวิธีการการนิเทศเพื่อส่งเสริมการจัดการเรียนรู้ในการพัฒนาทักษะอาชีพและการปฏิบัติงานให้เหมาะสมกับบริบทและพื้นที่</p> <p>3. ปฏิบัติการนิเทศร่วมกับเครือข่ายร่วมพัฒนาให้เหมาะสมกับบริบทและพื้นที่</p>	<p>2. มีหลักสูตรเพื่อพัฒนาทักษะอาชีพและการปฏิบัติงานร่วมกับสถาบันอาชีวศึกษาและเครือข่ายร่วมพัฒนาตามความเหมาะสมของพื้นที่ เช่น การเรียนแบบสะสมหน่วยกิต การเรียนแบบระยะสั้น ทวิภาคี ทวิศึกษา เป็นต้น</p> <p>3. มีโครงสร้างหลักสูตรและกำหนดการสอนรายวิชาเพื่อพัฒนาทักษะอาชีพและการปฏิบัติงาน</p> <p>4. มีแผนการจัดกิจกรรมการเรียนรู้ในการพัฒนาทักษะอาชีพและการปฏิบัติงานที่สอดคล้องกับตัวชี้วัดของหลักสูตรพัฒนาทักษะอาชีพและการปฏิบัติงาน</p>

ตาราง 3 (ต่อ)

องค์ประกอบ	วัตถุประสงค์	เป้าหมาย	แนวดำเนินการ	ตัวชี้วัด
				<p>5. มีการประชุมวางแผนเพื่อกำหนดวิธีการเครื่องมือและปฏิทินการนิเทศให้เหมาะสมกับเนื้อหาบริบทและพื้นที่</p> <p>6. มีคำสั่ง/ประกาศในการกำหนดบทบาทและหน้าที่ในการนิเทศติดตามร่วมกับเครือข่าย</p> <p>7 มีเครื่องมือในการนิเทศติดตามการจัดกิจกรรมการเรียนรู้ในการพัฒนาทักษะอาชีพและการมีงานทำ</p> <p>8. มีการทำข้อตกลงความร่วมมือ (MOU) กับสถาบันอาชีวศึกษาหน่วยงานต้นสังกัดและเครือข่ายร่วมพัฒนา</p> <p>9. มีการนิเทศสถานศึกษาร่วมกับเครือข่ายร่วมพัฒนา</p>

ตาราง 3 (ต่อ)

องค์ประกอบ	วัตถุประสงค์	เป้าหมาย	แนวดำเนินการ	ตัวชี้วัด
ด้านสะท้อนผลการนิเทศ (Reflection)	เพื่อสะท้อนผลการนิเทศในการส่งเสริมการจัดการเรียนรู้ในการพัฒนาทักษะอาชีพและการมีงานทำ	ศึกษานิเทศก์ ผู้บริหาร ครู นักเรียน ชุมชน ผู้ปกครอง กรรมการ สถานศึกษา เครือข่ายร่วมพัฒนา	1 สะท้อนผลการส่งเสริม สนับสนุนสถานศึกษาในการพัฒนาหลักสูตร/ ออกแบบกิจกรรมการเรียนรู้เพื่อใช้ในการส่งเสริมการจัดการเรียนรู้ในการพัฒนาทักษะอาชีพและการมีงานทำ 2 สะท้อนผลการปฏิบัติการนิเทศร่วมกับเครือข่ายร่วมพัฒนาวางแผนในการกำหนดกิจกรรมการนิเทศให้เหมาะสมกับบริบทและพื้นที่	1. มีบันทึกการสะท้อนผลการส่งเสริม สนับสนุนให้สถานศึกษาใช้หลักสูตรร่วมกับเครือข่ายร่วมพัฒนา 2. มีบันทึกการสะท้อนผลการนิเทศร่วมกับเครือข่ายร่วมพัฒนาวางแผนในการกำหนดกิจกรรมการนิเทศให้เหมาะสมกับบริบทและพื้นที่ 3. มีการนำผลการสะท้อนมาวิเคราะห์เพื่อปรับปรุงและพัฒนา 4. มีสารสนเทศของการสะท้อนเพื่อย้อนทวนการนิเทศ
ด้านการส่งเสริมพลังสู่ความสำเร็จ (Empowerment)	เพื่อแสดงให้เห็นภาพความสำเร็จและให้ทุกภาคส่วนได้ร่วมแบ่งปันความสำเร็จและเติมเต็มแนวทางที่จะพัฒนาการส่งเสริมการจัดกิจกรรมการเรียนรู้	คณะศึกษานิเทศก์ ผู้บริหาร คณะครู เครือข่ายร่วมพัฒนา และ ผู้ปกครอง ชุมชน	1. การประชุมเพื่อสรุปภาพของความสำเร็จร่วมกับเครือข่ายร่วมพัฒนา	1. มีประชุมสรุปผลสำเร็จของกิจกรรม/โครงการร่วมกับเครือข่ายร่วมพัฒนา 2. เปิดโอกาสให้ภาคี

ตาราง 3 (ต่อ)

องค์ประกอบ	วัตถุประสงค์	เป้าหมาย	แนวดำเนินการ	ตัวชี้วัด
	ในการพัฒนาทักษะอาชีพและการมืงานทำ		<p>2. การร่วมแลกเปลี่ยนกับเครือข่ายร่วมพัฒนาในการพัฒนาปรับปรุงการจัดกิจกรรมการเรียนรู้ในการพัฒนาทักษะอาชีพและการมืงานทำ</p> <p>3. การยกย่องเชิดชูผู้มีส่วนร่วมและภาคีเครือข่ายที่สนับสนุนกระบวนการส่งเสริมการจัดกิจกรรมการเรียนรู้ในการพัฒนาทักษะอาชีพและการมืงานทำ</p> <p>4. การพัฒนาเครือข่ายความสำเร็จของผู้เรียนจากการส่งเสริมทักษะอาชีพและการมืงานทำ</p> <p>5. การประชาสัมพันธ์ผลการดำเนินกิจกรรมหรือโครงการต่อภาคีเครือข่ายและผู้มีส่วนเกี่ยวข้องรวมทั้งผู้เรียน</p>	<p>เครือข่ายร่วมพัฒนาและผู้มีส่วนเกี่ยวข้องได้ร่วมแลกเปลี่ยน เติมเติมการดำเนินกิจกรรม/โครงการ ส่งเสริมการจัดกิจกรรมการเรียนรู้ในการพัฒนาทักษะอาชีพและการมืงานทำในช่องทางต่าง ๆ เช่น ประชุมออนไลน์ การประชุม การสนทนา กลุ่ม การสัมภาษณ์ แบบสอบถาม เป็นต้น</p> <p>3. มีการมอบใบประกาศ/เกียรติบัตรให้ผู้ปกครอง ชุมชน หรือภาคีเครือข่ายร่วมพัฒนาที่ให้การสนับสนุนการดำเนินกิจกรรม/โครงการ ส่งเสริมการจัดกิจกรรมการเรียนรู้ในการพัฒนาทักษะอาชีพและการมืงานทำ</p>

ตาราง 3 (ต่อ)

องค์ประกอบ	วัตถุประสงค์	เป้าหมาย	แนวดำเนินการ	ตัวชี้วัด
				<p>4. มีเวทีให้ศิษย์เก่าและศิษย์ปัจจุบันที่จบการศึกษาและประสบความสำเร็จได้พบปะและแลกเปลี่ยนประสบการณ์ในการเรียนและการทำงาน</p> <p>5. มีการจัดทำทำเนียบและเครือข่ายศิษย์เก่าผ่านช่องทางต่าง ๆ เช่น เว็บไซต์โรงเรียน เว็บไซต์ศิษย์เก่า สมาคม หรือชมรมศิษย์เก่า เป็นต้น</p> <p>6. มีการมอบใบประกาศ/เกียรติบัตร/โล่รางวัลให้กับศิษย์เก่าดีเด่นที่เป็นต้นแบบด้านการพัฒนาทักษะอาชีพและการมีงานทำ</p> <p>7. มีการจัดทำสารประชาสัมพันธ์/ข่าวประชาสัมพันธ์/หนังสือเพื่อประชาสัมพันธ์ภาพความสำเร็จและการทำความเข้าใจกับผู้มีส่วนเกี่ยวข้องและภาคีเครือข่ายร่วมพัฒนาผ่านช่องทางต่าง ๆ</p>

ตาราง 3 (ต่อ)

องค์ประกอบ	วัตถุประสงค์	เป้าหมาย	แนวดำเนินการ	ตัวชี้วัด
				8. มีการระดมทรัพยากรเพื่อช่วยเหลือและส่งเสริมสนับสนุนการจัดกิจกรรมการเรียนรู้เพื่อส่งเสริมทักษะอาชีพและการมีงานทำในด้านต่าง ๆ เช่น บุคลากร งบประมาณ การพัฒนาหลักสูตร เป็นต้น โดยผู้มีส่วนเกี่ยวข้องและภาคีเครือข่ายร่วมพัฒนา

5) การประเมินรูปแบบ

- 5.1) ประเมินความเหมาะสมและความเป็นไปได้ของร่างรูปแบบและร่างคู่มือการใช้รูปแบบโดยผู้ทรงคุณวุฒิ
- 5.2) ตรวจสอบยืนยันคุณภาพของรูปแบบและร่างการใช้รูปแบบโดยการสนทนากลุ่มผู้ทรงคุณวุฒิ (Focus Group Discussion)
- 5.3) ประเมินความเหมาะสม ความเป็นไปได้และความเป็นประโยชน์โดยผู้เกี่ยวข้องกับการนำรูปแบบไปใช้ ได้แก่ ศักขานีเทศก์ ผู้บริหารสถานศึกษา และครูผู้สอน

6) เจ็อนใจความสำเร็จ

- 6.1) การบูรณาการการนิเทศในพื้นที่
- 6.2) บริหารและครูผู้สอนมีความตระหนักและให้ความร่วมมือ
- 6.3) เครือข่ายภาครัฐ ภาคเอกชน และภาคประชาสังคมให้การสนับสนุน

1.2 ร่างคู่มือการใช้รูปแบบการนิเทศเพื่อส่งเสริมการจัดการเรียนรู้ในการพัฒนา

ทักษะอาชีพและการมีงานทำ สำหรับ โรงเรียนขยายโอกาสทางการศึกษา สังกัดสำนักงาน

คณะกรรมการการศึกษาขั้นพื้นฐาน มีรายละเอียด ดังนี้

ส่วนที่ 1 บทนำ

1. ความเป็นมาและความสำคัญ
2. จุดมุ่งหมายของคู่มือการใช้รูปแบบการนิเทศ

ส่วนที่ 2 รูปแบบการนิเทศ

ทฤษฎี นำสู่การปฏิบัติที่ชัดเจน

1. ร่างรูปแบบการนิเทศที่พัฒนาขึ้นสอดคล้องสัมพันธ์กับหลักการและ
2. องค์ประกอบที่เกี่ยวข้องกับร่างรูปแบบการนิเทศ
3. ตัวชี้วัดสามารถวัดพฤติกรรมหรือ ความสำเร็จของรูปแบบได้
4. ร่างรูปแบบการนิเทศเป็นการนำเสนอกระบวนการที่ต่อเนื่อง

อย่างเป็นวงจร

อย่างเป็นวงจร

5. นิยามศัพท์เฉพาะเพื่อสร้างความเข้าใจที่ ตรงกันแก่ผู้ใช้
6. ร่างรูปแบบการนิเทศเป็นการนำเสนอกระบวนการที่ต่อเนื่อง

ส่วนที่ 3 แนวทางดำเนินการ

1. กำหนดกรอบของเนื้อหาสัมพันธ์กับขั้นตอนการดำเนินงานของ
2. กรอบเนื้อหาครอบคลุมองค์ประกอบและ ตัวชี้วัดของรูปแบบการนิเทศ
3. เนื้อหาเกี่ยวเนื่องสัมพันธ์กันตามลำดับขั้นตอน
4. รายละเอียดเนื้อหา กำหนดถึงวัตถุประสงค์ เนื้อหาสาระที่ต้องการให้รู้

และเข้าใจแนวทางการดำเนินงาน เนื้อหาเกี่ยวเนื่องสัมพันธ์กันตามลำดับขั้นตอน

5. วิธีการวัดที่ใช้ในการวัดและประเมินผลของ ประสิทธิภาพของรูปแบบ

การนิเทศ

ส่วนที่ 4 การวัดและประเมินผล

1. เครื่องมือที่ใช้ในการวัดและประเมินผล
2. เกณฑ์ในการวัดและประเมินผล

2.2 ผลการประเมินความเหมาะสมและความเป็นไปได้ของร่างรูปแบบและร่างคู่มือการใช้รูปแบบการนิเทศเพื่อส่งเสริมการจัดการเรียนรู้ในการพัฒนาทักษะอาชีพและการมีงานทำสำหรับ โรงเรียนขยายโอกาสทางการศึกษา สังกัดสำนักงานคณะกรรมการการศึกษาขั้นพื้นฐาน ผลการประเมินปรากฏ ปรากฏดังตาราง 4-5

ตาราง 4 ค่าเฉลี่ยและค่าส่วนเบี่ยงเบนมาตรฐานความเหมาะสมและความเป็นไปได้ของร่างรูปแบบการนิเทศเพื่อส่งเสริมการจัดการเรียนรู้ในการพัฒนาทักษะอาชีพและการมีงานทำ สำหรับโรงเรียนขยายโอกาสทางการศึกษา สังกัดสำนักงานคณะกรรมการการศึกษาขั้นพื้นฐาน

ข้อ ที่	รายการ	ความเหมาะสม			ความเป็นไปได้		
		\bar{X}	S.D.	ระดับ	\bar{X}	S.D.	ระดับ
หลักการของรูปแบบการนิเทศ							
1	ดำเนินการภายใต้ ยุทธศาสตร์ แผนนโยบายชาติและการศึกษา การพัฒนาทักษะชีวิตและอาชีพศตวรรษ 21 การจัดการศึกษาเพื่อการมีงานทำ การนิเทศแบบมีส่วนร่วม และการสร้างเครือข่ายร่วมพัฒนา ที่สอดคล้องกับบริบทของพื้นที่	3.86	0.69	มาก	3.86	0.69	มาก
วัตถุประสงค์ของรูปแบบการนิเทศ							
2	เพื่อใช้เป็นแนวทางในการนิเทศส่งเสริมการจัดการเรียนรู้ในการพัฒนาทักษะอาชีพและการมีงานทำสำหรับโรงเรียนขยายโอกาสทางการศึกษา	4.29	0.49	มาก	4.43	0.53	มาก
เป้าหมายการนิเทศ							
3	ศึกษานิเทศก์ ผู้บริหารมีความรู้ความสามารถในการนิเทศส่งเสริมการจัดการเรียนรู้ในการพัฒนาทักษะอาชีพและการมีงานทำ	4.14	0.69	มาก	4.29	0.76	มาก
4	ครูผู้สอนสามารถจัดการเรียนรู้ในการพัฒนาทักษะอาชีพและการมีงานทำได้อย่างมีคุณภาพ	4.00	0.58	มาก	4.14	0.38	มาก

ตาราง 4 (ต่อ)

ข้อ ที่	รายการ	ความเหมาะสม			ความเป็นไปได้		
		\bar{X}	S.D.	ระดับ	\bar{X}	S.D.	ระดับ
	องค์ประกอบของรูปแบบการนิเทศ						
	ด้านที่ 1 บริบทการนิเทศ (Context)						
	วัตถุประสงค์						
5	เพื่อศึกษาวิเคราะห์ สภาพปัจจุบันปัญหา และความต้องการ ในการกำหนด เป้าหมายและวางแผนการนิเทศ	3.86	0.38	มาก	3.86	0.38	มาก
	กลุ่มเป้าหมาย						
6	หลักการ แนวคิด ทฤษฎี แผน นโยบาย ระดับชาติ ระดับพื้นที่ ศึกษานิเทศก์ ผู้บริหารสถานศึกษา ครูผู้สอน หน่วยงาน ภาครัฐ เอกชนและประชาสังคม	3.71	0.49	มาก	3.71	0.49	มาก
	แนวดำเนินการ						
7	ศึกษาวิเคราะห์สภาพปัจจุบันปัญหา ความ ต้องการร่วมกับผู้มีส่วนเกี่ยวข้องในพื้นที่ สถาบันอาชีวศึกษาและเครือข่ายร่วมพัฒนา	4.00	0.58	มาก	4.00	0.58	มาก
8	สร้างเครือข่ายความร่วมมือในการนิเทศ เพื่อส่งเสริมการจัดการเรียนรู้ในการ พัฒนาทักษะอาชีพและการมีงานทำ	4.00	0.58	มาก	4.00	0.58	มาก
9	กำหนดเป้าหมายและแผนนิเทศ ติดตาม	4.14	0.69	มาก	4.14	0.69	มาก
10	กำหนดบทบาทหน้าที่ในการนิเทศ ติดตาม	4.00	0.58	มาก	3.86	0.69	มาก
	ตัวชี้วัด						
11	มีการศึกษานโยบาย แผนพัฒนา ยุทธศาสตร์ของประเทศ จังหวัดและ ชุมชน	4.14	0.38	มาก	4.00	0.58	มาก

ตาราง 4 (ต่อ)

ข้อ ที่	รายการ	ความเหมาะสม			ความเป็นไปได้		
		\bar{X}	S.D.	ระดับ	\bar{X}	S.D.	ระดับ
12	มีการสำรวจความต้องการของสถานประกอบการ ผู้ปกครอง ชุมชนและนักเรียน	3.86	0.69	มาก	3.86	0.69	มาก
13	มีการศึกษาแนวทางหรือกระบวนการในการส่งเสริมร่วมกับสถานประกอบการ สถาบันอาชีวศึกษา กรรมการสถานศึกษา ผู้บริหารและคณะครู	4.14	0.38	มาก	4.00	0.00	มาก
14	วิเคราะห์และจัดทำสารสนเทศของสภาพปัญหา แนวทางในการส่งเสริมพัฒนา	4.00	0.00	มาก	4.00	0.00	มาก
15	มีเป้าหมายชัดเจน ทั้งเชิงปริมาณและคุณภาพในการส่งเสริมพัฒนา	4.14	0.38	มาก	4.00	0.58	มาก
16	มีแผนการส่งเสริมพัฒนาการจัดการเรียนรู้ในการพัฒนาทักษะอาชีพและการมีงานทำ	3.71	0.49	มาก	3.57	0.53	มาก
17	มีแผนการนิเทศติดตามการส่งเสริมพัฒนาการจัดการเรียนรู้ในการพัฒนาทักษะอาชีพและการมีงานทำ	4.14	0.69	มาก	3.86	0.69	มาก
18	มีคำสั่ง/ประกาศมอบหมายในการปฏิบัติหน้าที่ร่วมกับเครือข่ายร่วมพัฒนา เช่น สถาบันอาชีวศึกษา หน่วยงานภาครัฐ ภาคประชาสังคม เป็นต้น	3.86	0.38	มาก	3.86	0.38	มาก

ตาราง 4 (ต่อ)

ข้อ ที่	รายการ	ความเหมาะสม			ความเป็นไปได้		
		\bar{X}	S.D.	ระดับ	\bar{X}	S.D.	ระดับ
ด้านที่ 2 ด้านทิศทางและกระบวนการนิเทศ							
วัตถุประสงค์							
19	เพื่อพัฒนาหลักสูตร ออกแบบกิจกรรมการเรียนรู้ กำหนดวิธีการนิเทศและปฏิบัติการนิเทศในการส่งเสริมการจัดการเรียนรู้เพื่อพัฒนาทักษะอาชีพและการมีงานทำ	4.14	0.69	มาก	4.14	0.69	มาก
กลุ่มเป้าหมาย							
20	ศึกษานิเทศก์ เครือข่ายร่วมพัฒนาผู้บริหารสถานศึกษา คณะครูมีส่วนร่วมในการส่งเสริมการจัดการเรียนรู้เพื่อพัฒนาทักษะอาชีพและการมีงานทำได้อย่างมีคุณภาพ	4.14	0.69	มาก	3.86	0.69	มาก
แนวดำเนินการ							
21	ส่งเสริม สนับสนุนสถานศึกษาในการพัฒนาหลักสูตร/ออกแบบกิจกรรมการเรียนรู้เพื่อส่งเสริมการจัดการเรียนรู้ในการพัฒนาทักษะอาชีพและการมีงานทำ	4.14	0.38	มาก	4.00	0.58	มาก
22	กำหนดวิธีการการนิเทศเพื่อส่งเสริมการจัดการเรียนรู้ในการพัฒนาทักษะอาชีพและการมีงานทำให้เหมาะสมกับบริบทและพื้นที่	4.14	0.69	มาก	3.86	0.69	มาก

ตาราง 4 (ต่อ)

ข้อ ที่	รายการ	ความเหมาะสม			ความเป็นไปได้		
		\bar{X}	S.D.	ระดับ	\bar{X}	S.D.	ระดับ
ตัวชี้วัด							
23	ปฏิบัติการนิเทศร่วมกับเครือข่ายร่วม พัฒนาวางแผนในการกำหนดกิจกรรม การนิเทศให้เหมาะสมกับบริบทและพื้นที่	4.00	0.00	มาก	4.00	0.00	มาก
24	มีการวิเคราะห์มาตรฐานและตัวชี้วัดที่ เกี่ยวข้องกับการพัฒนาทักษะอาชีพและ การมีงานทำ	3.86	0.38	มาก	4.00	0.00	มาก
25	มีหลักสูตรเพื่อพัฒนาทักษะอาชีพและ การมีงานทำร่วมกับสถาบันอาชีวศึกษา และเครือข่ายร่วมพัฒนา เช่น การเรียน แบบสะสมหน่วยกิต การเรียนแบบระยะ สั้น ทวิภาคี ทวิศึกษา เป็นต้น	4.00	0.58	มาก	4.00	0.58	มาก
26	มีโครงสร้างหลักสูตรและกำหนดการ สอนรายวิชาเพื่อพัฒนาทักษะอาชีพและ การมีงานทำ	3.57	0.53	มาก	3.57	0.53	มาก
27	มีแผนการจัดกิจกรรมการเรียนรู้ในการ พัฒนาทักษะอาชีพและการมีงานทำที่มี จุดประสงค์ กิจกรรม สื่อ เครื่องมือ การ วัดและประเมินผลที่สอดคล้องกับตัวชี้วัด ของหลักสูตร	3.86	0.69	มาก	3.86	0.69	มาก
28	มีการประชุมวางแผนเพื่อกำหนดวิธีการ เครื่องมือและปฏิทินการนิเทศให้ เหมาะสมกับเนื้อหา บริบทและพื้นที่	4.00	0.58	มาก	3.86	0.38	มาก
29	มีคำสั่ง/ประกาศในการกำหนดบทบาท และหน้าที่ในการนิเทศติดตาม	4.14	0.69	มาก	4.14	0.69	มาก

ตาราง 4 (ต่อ)

ข้อที่	รายการ	ความเหมาะสม			ความเป็นไปได้		
		\bar{X}	S.D.	ระดับ	\bar{X}	S.D.	ระดับ
30	มีเครื่องมือในการนิเทศติดตามการจัดกิจกรรมการเรียนรู้ในการพัฒนาทักษะอาชีพและการมีงานทำ	3.86	0.69	มาก	3.86	0.69	มาก
31	มีการทำข้อตกลงความร่วมมือ (MOU) กับสถาบันอาชีวศึกษา หน่วยงานต้นสังกัด และเครือข่ายร่วมพัฒนา	4.00	0.58	มาก	3.86	0.69	มาก
32	มีการนิเทศสถานศึกษาร่วมกับเครือข่ายร่วมพัฒนา	4.00	0.58	มาก	4.00	0.58	มาก
ด้านที่ 3 การสะท้อนผลการนิเทศ (Reflection)							
วัตถุประสงค์							
33	เพื่อสะท้อนผลการนิเทศการใช้หลักสูตรการจัดกิจกรรมการเรียนรู้ในการส่งเสริมการจัดการเรียนรู้เพื่อพัฒนาทักษะอาชีพและการมีงานทำ	4.14	0.69	มาก	3.86	0.69	มาก
เป้าหมาย							
34	ได้ข้อมูลสารสนเทศจากการสะท้อนผลของศึกษานิเทศก์ เครือข่ายร่วมพัฒนา ผู้บริหาร คณะครู นักเรียน ชุมชน ผู้ปกครอง และกรรมการสถานศึกษาเพื่อใช้ในการนิเทศให้มีคุณภาพยิ่งขึ้น	3.86	0.38	มาก	4.14	0.38	มาก
แนวดำเนินการ							
35	สะท้อนผลการส่งเสริม สนับสนุน สถานศึกษาในการพัฒนาหลักสูตร/ ออกแบบกิจกรรมการเรียนรู้เพื่อใช้ในการส่งเสริมการจัดการเรียนรู้ในการพัฒนาทักษะอาชีพและการมีงานทำ	4.14	0.38	มาก	3.86	0.38	มาก

ตาราง 4 (ต่อ)

ข้อที่	รายการ	ความเหมาะสม			ความเป็นไปได้		
		\bar{X}	S.D.	ระดับ	\bar{X}	S.D.	ระดับ
ตัวชี้วัด							
36	สะท้อนผลการปฏิบัติการนิเทศร่วมกับเครือข่ายร่วมพัฒนาวางแผนในการกำหนดกิจกรรมการนิเทศให้เหมาะสมกับบริบท	4.00	0.58	มาก	4.00	0.58	มาก
37	มีบันทึกการสะท้อนผลการส่งเสริมสนับสนุนให้สถานศึกษาใช้หลักสูตรร่วมกับเครือข่ายร่วมพัฒนา	3.71	0.49	มาก	3.57	0.53	มาก
38	มีบันทึกการสะท้อนผลการนิเทศร่วมกับเครือข่ายร่วมพัฒนาในการกำหนดการนิเทศให้เหมาะสมกับบริบทของพื้นที่	3.86	0.69	มาก	3.86	0.69	มาก
39	มีการนำผลการสะท้อนมาวิเคราะห์เพื่อปรับปรุงและพัฒนา	4.00	0.58	มาก	3.86	0.38	มาก
40	มีสารสนเทศของการสะท้อนเพื่อย้อนทวนการนิเทศ	4.14	0.69	มาก	4.14	0.69	มาก
ด้านที่ 4 การเสริมพลังสู่ความสำเร็จ (Empowerment)							
วัตถุประสงค์							
41	เพื่อแสดงให้เห็นภาพความสำเร็จและให้ทุกภาคส่วนได้ร่วมแบ่งปันความสำเร็จและเติมเต็มแนวทางที่จะพัฒนาการส่งเสริมการจัดกิจกรรมการเรียนรู้ในการพัฒนาทักษะอาชีพและการมีงานทำ	3.86	0.69	มาก	3.86	0.69	มาก
เป้าหมาย							
42	ศึกษานิเทศก์ ผู้บริหาร คณะครู และผู้เกี่ยวข้องได้รับการชื่นชมและได้รับรางวัลแห่งความสำเร็จ	3.86	0.69	มาก	3.86	0.69	มาก

ตาราง 4 (ต่อ)

ข้อที่	รายการ	ความเหมาะสม			ความเป็นไปได้		
		\bar{X}	S.D.	ระดับ	\bar{X}	S.D.	ระดับ
43	แนวทางที่จะพัฒนาการส่งเสริมการจัดกิจกรรมการเรียนรู้ในการพัฒนาทักษะอาชีพและการมีงานทำให้มีคุณภาพยิ่งขึ้น	3.86	0.69	มาก	3.86	0.69	มาก
แนวดำเนินการ							
44	การประชุมเพื่อสรุปภาพของความสำเร็จร่วมกับเครือข่ายร่วมพัฒนา	3.86	0.69	มาก	4.14	0.69	มาก
45	การร่วมแลกเปลี่ยนกับเครือข่ายร่วมพัฒนาในการพัฒนาปรับปรุงการจัดกิจกรรมการเรียนรู้ในการพัฒนาทักษะอาชีพและการมีงานทำ	3.86	0.69	มาก	3.86	0.69	มาก
46	การยกย่องเชิดชูผู้มีส่วนร่วมและภาคีเครือข่ายที่สนับสนุนกระบวนการส่งเสริมการจัดกิจกรรมการเรียนรู้ในการพัฒนาทักษะอาชีพและการมีงานทำ	3.86	0.69	มาก	3.86	0.69	มาก
47	การพัฒนาเครือข่ายความสำเร็จของผู้เรียนจากการส่งเสริมทักษะอาชีพและการมีงานทำ	3.86	0.69	มาก	4.00	0.58	มาก
48	การประชาสัมพันธ์ผลการดำเนินกิจกรรมหรือโครงการต่อภาคีเครือข่ายและผู้มีส่วนเกี่ยวข้องรวมทั้งผู้เรียน	3.86	0.69	มาก	3.86	0.69	มาก
ตัวชี้วัด							
49	มีประชุมสรุปผลสำเร็จของกิจกรรม/โครงการร่วมกับเครือข่ายร่วมพัฒนา	3.86	0.69	มาก	3.86	0.69	มาก

ตาราง 4 (ต่อ)

ข้อที่	รายการ	ความเหมาะสม			ความเป็นไปได้		
		\bar{X}	S.D.	ระดับ	\bar{X}	S.D.	ระดับ
50	เปิดโอกาสให้ภาคีเครือข่ายร่วมพัฒนาและ ผู้มีส่วนเกี่ยวข้องได้ร่วมแลกเปลี่ยน เติม เต็มการดำเนินกิจกรรม/โครงการส่งเสริม การจัดกิจกรรมการเรียนรู้ในการพัฒนา ทักษะอาชีพและการมีงานทำในช่องทาง ต่าง ๆ เช่น ประชุมออนไลน์ การประชุม การสนทนากลุ่ม การสัมภาษณ์ แบบสอบถาม เป็นต้น	3.86	0.69	มาก	3.86	0.69	มาก
51	มีการมอบใบประกาศ/เกียรติบัตรให้ ผู้ปกครอง ชุมชนหรือภาคีเครือข่ายร่วม พัฒนาที่ให้การสนับสนุนการดำเนิน กิจกรรม/โครงการส่งเสริมการจัดกิจกรรม การเรียนรู้ในการพัฒนาทักษะอาชีพและ การมีงานทำ	3.86	0.69	มาก	3.86	0.69	มาก
52	มีเวทีให้ศิษย์เก่าและศิษย์ปัจจุบันที่จบ การศึกษาและประสบความสำเร็จได้พบปะ และแลกเปลี่ยนประสบการณ์ในการเรียน และการทำงาน	3.86	0.69	มาก	3.86	0.69	มาก
53	มีการจัดทำทำเนียบและเครือข่ายศิษย์เก่า ผ่านช่องทางต่าง ๆ เช่น เว็บไซต์โรงเรียน เว็บไซต์ศิษย์เก่า สมาคม หรือชมรมศิษย์ เก่า เป็นต้น	3.86	0.69	มาก	4.00	0.58	มาก
54	มีการมอบใบประกาศ/เกียรติบัตร/โล่ รางวัลให้กับศิษย์เก่าดีเด่นที่เป็นต้นแบบ ด้านการพัฒนาทักษะอาชีพ และการมีงานทำ	4.00	0.58	มาก	4.14	0.69	มาก

ตาราง 4 (ต่อ)

ข้อที่	รายการ	ความเหมาะสม			ความเป็นไปได้		
		\bar{X}	S.D.	ระดับ	\bar{X}	S.D.	ระดับ
55	มีการจัดทำสารประชาสัมพันธ์/ ข่าวประชาสัมพันธ์/หนังสือเพื่อ ประชาสัมพันธ์ภาพความสำเร็จ และการทำความเข้าใจกับผู้มีส่วนเกี่ยวข้อง และภาคีเครือข่ายร่วมพัฒนาผ่านช่องทาง ต่าง ๆ	4.14	0.69	มาก	3.86	0.69	มาก
56	มีการระดมทรัพยากรเพื่อช่วยเหลือและ ส่งเสริมสนับสนุนการจัดกิจกรรมการ เรียนรู้เพื่อส่งเสริมทักษะอาชีพและการมี งานทำในด้านต่าง ๆ เช่น บุคลากร งบประมาณ การพัฒนาหลักสูตร เป็นต้น โดยผู้มีส่วนเกี่ยวข้องและภาคีเครือข่าย ร่วมพัฒนา	4.00	0.58	มาก	3.86	0.69	มาก
การประเมินผลรูปแบบ							
57	ประเมินความเหมาะสมและความเป็นไป ได้ของร่างรูปแบบและร่างคู่มือการใช้ รูปแบบโดยผู้ทรงคุณวุฒิ	3.71	0.49	มาก	4.00	0.58	มาก
58	ตรวจสอบยืนยันคุณภาพของรูปแบบและ ร่างการใช้รูปแบบ โดยการสนทนากลุ่ม ผู้ทรงคุณวุฒิ (Focus Group Discussion)	3.57	0.53	มาก	3.86	0.69	มาก
59	ประเมินความเหมาะสม ความเป็นไปได้ และความเป็นประโยชน์ โดยผู้เกี่ยวข้อง กับการนำรูปแบบไปใช้ ได้แก่ ศึกษานิเทศก์ ผู้บริหารสถานศึกษา และ ครูผู้สอน	3.86	0.69	มาก	4.00	0.58	มาก

ตาราง 4 (ต่อ)

ข้อที่	รายการ	ความเหมาะสม			ความเป็นไปได้		
		\bar{X}	S.D.	ระดับ	\bar{X}	S.D.	ระดับ
เงื่อนไขความสำเร็จของรูปแบบ							
60	ศึกษานิเทศก์สำนักงานศึกษาธิการ จังหวัด เขตพื้นที่การศึกษาและบุคลากร จากสถาบันอาชีวศึกษามีการบูรณาการ การทำงานร่วมกัน	4.14	0.38	มาก	4.00	0.58	มาก
61	ผู้บริหารและคณะครูมีความตระหนัก และให้ความร่วมมือในการนิเทศ	4.14	0.69	มาก	4.14	0.69	มาก
62	เครือข่ายภาครัฐ ภาคเอกชน และภาคประชาสังคมให้ความร่วมมือ ในการส่งเสริมสนับสนุน	4.00	0.58	มาก	4.14	0.69	มาก
รวม		3.96	0.58	มาก	3.94	0.58	มาก

จากตาราง 4 ความเหมาะสมของรูปแบบการนิเทศเพื่อส่งเสริมการจัดการเรียนรู้
ในการพัฒนาทักษะอาชีพและการมีงานทำ สำหรับโรงเรียนขยายโอกาสทางการศึกษา
สังกัดสำนักงานคณะกรรมการการศึกษาขั้นพื้นฐาน โดยรวมอยู่ในระดับมาก ($\bar{X} = 3.96$,
S.D. = 0.58) เมื่อพิจารณาเป็นรายข้อพบว่า มีความเหมาะสมอยู่ในระดับมากทุกข้อ
ส่วนความเป็นไปได้ของรูปแบบการนิเทศเพื่อส่งเสริมการจัดการเรียนรู้ในการพัฒนาทักษะอาชีพ
และการมีงานทำ สำหรับโรงเรียนขยายโอกาสทางการศึกษา สังกัดสำนักงานคณะกรรมการการศึกษา
ขั้นพื้นฐานโดยรวมอยู่ในระดับมาก ($\bar{X} = 3.94$, S.D. = 0.58) เมื่อพิจารณาเป็นรายข้อพบว่า
มีความเป็นไปได้ อยู่ในระดับมากทุกข้อ

เมื่อพิจารณาผลการประเมินความเหมาะสมและความเป็นไปได้ของรูปแบบการนิเทศ
เพื่อส่งเสริมการจัดการเรียนรู้ในการพัฒนาทักษะอาชีพและการมีงานทำ สำหรับโรงเรียนขยายโอกาส
ทางการศึกษา สังกัดสำนักงานคณะกรรมการการศึกษาขั้นพื้นฐาน ในเชิงคุณภาพ พบว่า ผู้ทรงคุณวุฒิ
ให้ข้อเสนอแนะในการปรับปรุงรูปแบบ ได้แก่ 1) ผู้วิจัยควรนำเสนอผลการวิเคราะห์ก่อนที่จะเขียน
หลักการและเป้าหมาย 2) การจัดรูปแบบและการพิมพ์ให้ตรวจสอบความถูกต้องตลอดเล่ม

3) ปรับนิยามศัพท์ให้ครอบคลุมชื่อเรื่องและเขียนให้ชัดเจน อ่านเข้าใจง่าย 4) ควรปรับแผนภูมิร่างรูปแบบให้สมบูรณ์มากขึ้น

ตาราง 5 ค่าเฉลี่ยและค่าส่วนเบี่ยงเบนมาตรฐานความเหมาะสมของร่างคู่มือการใช้รูปแบบการนิเทศเพื่อส่งเสริมการจัดการเรียนรู้ในการพัฒนาทักษะอาชีพและการมีงานทำ สำหรับโรงเรียนขยายโอกาสทางการศึกษา สังกัดสำนักงานคณะกรรมการการศึกษาขั้นพื้นฐาน

ข้อที่	รายการ	ความเหมาะสม		
		\bar{X}	S.D.	ระดับ
ส่วนที่ 1 บทนำ				
1	ความเป็นมาและความสำคัญของรูปแบบการนิเทศเพื่อส่งเสริมทักษะอาชีพและการมีงานทำ	3.86	0.69	มาก
2	จุดมุ่งหมายของคู่มือการใช้รูปแบบการนิเทศเพื่อส่งเสริมทักษะอาชีพและการมีงานทำ	4.29	0.49	มาก
ส่วนที่ 2 รูปแบบการนิเทศ				
3	ร่างรูปแบบการนิเทศที่พัฒนาขึ้นสอดคล้องสัมพันธ์กับหลักการและทฤษฎี นำสู่การปฏิบัติที่ชัดเจน	4.14	0.69	มาก
4	องค์ประกอบที่เกี่ยวข้องกับร่างรูปแบบการนิเทศ	4.00	0.58	มาก
5	ตัวชี้วัดสามารถวัดพฤติกรรมหรือ ความสำเร็จของรูปแบบได้	3.86	0.38	มาก
6	ร่างรูปแบบการนิเทศเป็นการนำเสนอกระบวนการที่ต่อเนื่องอย่างเป็นวงจร	4.00	0.58	มาก
7	นิยามศัพท์เฉพาะเพื่อสร้างความเข้าใจที่ ตรงกันแก่ผู้ใช้	4.00	0.58	มาก
ส่วนที่ 3 แนวทางดำเนินการ				
8	กำหนดกรอบของเนื้อหาสัมพันธ์กับขั้นตอนการดำเนินงานของรูปแบบการนิเทศ	4.00	0.58	มาก
9	กรอบเนื้อหาครอบคลุมองค์ประกอบและ ตัวชี้วัดของรูปแบบการนิเทศ	4.14	0.69	มาก
10	เนื้อหาเกี่ยวเนื่องสัมพันธ์กันตามลำดับขั้นตอน	3.71	0.49	มาก

ตาราง 5 (ต่อ)

ข้อที่	รายการ	ความเหมาะสม		
		\bar{X}	S.D.	ระดับ
11	รายละเอียดเนื้อหาที่กำหนดถึงวัตถุประสงค์ เนื้อหาสาระ ที่ต้องการให้รู้และเข้าใจแนวทางการดำเนินงาน เนื้อหา เกี่ยวเนื่องสัมพันธ์กันตามลำดับขั้นตอน	4.14	0.38	มาก
12	วิธีการวัดที่ใช้ในการวัดและประเมินผลของ ประสิทธิภาพ ของรูปแบบการนิเทศ	3.86	0.69	มาก
ส่วนที่ 4 การวัดและประเมินผล				
13	เครื่องมือที่ใช้ในการวัดและประเมินผล	4.14	0.38	มาก
14	เกณฑ์ในการวัดและประเมินผล	4.00	0.00	มาก
โดยรวม		4.01	0.51	มาก

จากตาราง 5 ความเหมาะสมของร่างคู่มือการดำเนินการตามรูปแบบการนิเทศเพื่อส่งเสริม การจัดการกิจกรรมการเรียนรู้ในการพัฒนาทักษะอาชีพและการมีงานทำสำหรับโรงเรียนขยายโอกาสทาง การศึกษา สังกัดสำนักงานคณะกรรมการการศึกษาขั้นพื้นฐาน โดยรวมอยู่ในระดับมาก ($\bar{X} = 4.01$, S.D. = 0.51) และเมื่อพิจารณาเป็นรายข้อ พบว่า ข้อที่มีค่าเฉลี่ยสูงสุดคือ ข้อ 2 จุดมุ่งหมายของคู่มือ การใช้รูปแบบการนิเทศเพื่อส่งเสริมทักษะอาชีพและการมีงานทำ ($\bar{X} = 4.29$, S.D. = 0.49) ส่วนข้อที่มีค่าเฉลี่ยต่ำสุดคือ ข้อ 10 กรอบเนื้อหาครอบคลุมองค์ประกอบและตัวชี้วัดของรูปแบบ การนิเทศ ($\bar{X} = 3.71$, S.D. = 0.49)

เมื่อพิจารณาผลการประเมินความเหมาะสมของร่างคู่มือการใช้รูปแบบการนิเทศ เพื่อส่งเสริมการจัดการเรียนรู้ในการพัฒนาทักษะอาชีพและการมีงานทำ สำหรับโรงเรียนขยายโอกาส ทางการศึกษา สังกัดสำนักงานคณะกรรมการการศึกษาขั้นพื้นฐาน ในเชิงคุณภาพ พบว่า ผู้ทรงคุณวุฒิ ให้ข้อเสนอแนะในการปรับปรุงรูปแบบ ได้แก่ 1) การใช้ภาษาในคู่มือควรเขียนให้กระชับ ชัดเจน มีความคงเส้นคงวา 2) ควรปรับวัตถุประสงค์ของการดำเนินการตามคู่มือให้บ่งชี้ว่าใครเป็นผู้ใช้ และใช้อย่างไร 3) ในภาพรวมของคู่มืออยู่ในระดับดี แต่ควรเขียนบทสรุปให้กระชับโดยนำสาระสำคัญ มาเขียนให้ชัดเจน

2.3 การตรวจสอบและยืนยันรูปแบบการนิเทศเพื่อส่งเสริมการจัดการเรียนรู้ในการพัฒนาทักษะอาชีพและการมีงานทำ สำหรับโรงเรียนขยายโอกาสทางการศึกษา สังกัดสำนักงานคณะกรรมการการศึกษาขั้นพื้นฐาน

ผู้วิจัยได้นำผลการสังเคราะห์รูปแบบในขั้นตอนที่ 1 มาตรวจสอบและยืนยันรูปแบบการนิเทศเพื่อส่งเสริมการจัดการเรียนรู้ในการพัฒนาทักษะอาชีพและการมีงานทำ สำหรับโรงเรียนขยายโอกาสทางการศึกษา สังกัดสำนักงานคณะกรรมการการศึกษาขั้นพื้นฐานโดยผู้ทรงคุณวุฒิ จำนวน 11 ท่าน เพื่อตรวจสอบและพิจารณาเนื้อหาองค์ประกอบและตัวชี้วัดของรูปแบบการนิเทศ เพื่อพัฒนากิจกรรมการจัดการเรียนรู้ในการพัฒนาทักษะอาชีพและการมีงานทำ มีรายละเอียด ดังนี้

“...ในเรื่องนี้ก่อนอื่นขอชื่นชมผู้วิจัยว่ามีความตั้งใจ พยายามที่จะให้เกิดสิ่งที่ดีกับการศึกษาของเยาวชน การจัดการศึกษาเพื่อการมีงานทำถือว่าเป็นนโยบายที่ทันสมัย เพราะถ้าเป็นสมัยก่อนเป็นการเน้นให้เป็นเจ้าของคน ซึ่งมีทั้งคนประสบผลสำเร็จ และไม่ประสบผลสำเร็จ จำนวนมาก ถือว่าเป็นการทำงานหรือการศึกษาที่ตรงประเด็นสำหรับลูก ๆ หลาน ๆ ของเยาวชนไทย ซึ่งเป็นประโยชน์สำหรับโรงเรียนในพื้นที่จังหวัดบุรีรัมย์ ที่นี้สำหรับร่างรูปแบบที่ดูในหน้าที่ 2 ขอบเขตการพัฒนาควรที่จะต้องมีเชิงปริมาณด้วยคือตอบเป็นมวลดด้วย อย่างเช่น อันที่ 1 โรงเรียนขยายโอกาสทางการศึกษา สังกัด สพฐ. เราจะพัฒนาเชิงพื้นที่ของจังหวัดนี้มีกี่โรงเรียน คำว่าศึกษานิเทศก์ ครู มีกี่คน ที่นี้มาในข้อ 3 จึงสงสัยว่าทำไมจึงเป็นผู้บริหารสังกัดอาชีวศึกษา ทำไมไม่เป็นผู้บริหารและครูในโรงเรียนขยายโอกาสทางการศึกษา ข้อที่ 4 น่าจะกว้างเกินไป ใช้คำว่า “ผู้มีส่วนเกี่ยวข้องในการพัฒนา” ขอบเขตในการพัฒนาน่าจะกว้างไป และควรที่จะมีเนื้อหาในการพัฒนาด้วยว่ามีเรื่องอะไรบ้าง ก็จะมีในเรื่องของการฝึกทักษะอาชีพ เรื่องของการเข้าสู่อาชีพ เรื่องของการพัฒนาอาชีพ และเรื่องของเทคโนโลยีเพื่อการอาชีพอะไรพวกนี้...”

ผู้ทรงคุณวุฒิคนที่ 1

“...ส่วนหนึ่งในขอบเขตเนื้อหาของการพัฒนาก็จะเป็นการนิเทศเพราะท้ายที่สุดผู้วิจัยจะต้องเข้ามาร่วมพัฒนา ผู้ร่วมนิเทศ คือศึกษานิเทศก์สำนักงานศึกษาธิการจังหวัดเพื่อที่จะได้เข้าใจเป้าหมายการนิเทศและนิเทศไปในทิศทางเดียวกัน มีกระบวนการเดียวกัน ที่นี้มาดูในหน้า 4 เรื่องของข้อ 2 การนิเทศ 2.1 จุดมุ่งหมายของการนิเทศก็โอเค ลักษณะการนิเทศก็เป็นกรนิเทศหลักสูตร ก็ให้ชี้ไปเลยเป็นการนิเทศหลักสูตรอาชีพและการมีงานทำ ที่นี้พอมาดูกระบวนการนิเทศก็เกิดความสงสัยอยู่ชนิดหนึ่งว่า ด้านที่หนึ่ง Context ซึ่งจะมีอยู่ 3-4 ประเด็น การวิเคราะห์สภาพปัจจุบันหาต่าง ๆ แต่ถ้าให้เต็มควรที่จะให้เป็นศึกษาสภาพปัญหาและความต้องการด้วยหรือเปล่าเพราะเราต้องมาทำ MOU ร่วมกับเราด้วย ประเด็นที่ 3 เป็นการร่วมกำหนดเป้าหมาย

ประเด็นที่ 4 การจัดทำแผนนิเทศ ที่นี้ประเด็นการจัดทำแผนการนิเทศนี้ไปเจออีกคำว่า “การออกแบบการนิเทศ” อันนี้เป็นอันเดียวกันไหม อยู่ในหน้า 4 ของร่างรูปแบบ และปฏิทิน การนิเทศก็จะน่าจะเป็นการกำหนดปฏิทินการนิเทศ การร่วมสร้างเครื่องมือนิเทศ ซึ่งเครื่องมือ มี 2 ส่วน คือ ส่วนของผู้นิเทศ น่าจะสร้างให้เสร็จในขั้นตอนนี้เลย ของผู้นิเทศก็จะมี แบบวิเคราะห์เอก แบบสัมภาษณ์เชิงลึก แบบศึกษาดูงาน ซึ่งน่าจะอยู่ในขั้นตอนนี้ สำหรับผู้รับการนิเทศ โดยในส่วนของ ผู้อำนวยการโรงเรียนจะเป็นผู้รับการนิเทศหรือผู้นิเทศตรงนี้ต้องให้ชัด ส่วนครูผู้สอน เครื่องมือของ ครูผู้สอนจะมี เครื่องมือการสอนของครูก็เกี่ยวข้อง การพัฒนาทักษะอาชีพ การเข้าสู่อาชีพ การพัฒนา อาชีพและเทคโนโลยีและอาชีพ และเทคนิควิธีการสอนของครูจะอยู่ตรงนี้ แม้แต่แบบสอบถาม ความพึงพอใจก็จะอยู่ตรงนี้เพราะการนิเทศก็จะมีประเมินในสามด้านด้วย คือ จิตพิสัย ทักษะพิสัย และพุทธพิสัย เหมือนกัน ต้องมีเครื่องเหล่านี้ด้วย ต้องครูต้องปรากฏเรื่องของการสร้างแบบแผน การจัดการเรียนรู้ แผนการสอน วัตถุประสงค์ เทคนิคการสอน และการวัดและประเมินผล ทั้งสามตัวจะต้องสอดคล้องสัมพันธ์กัน ของผู้นิเทศก็เป็นแบบประเมินแผนการจัดการเรียนรู้ แบบสังเกตพฤติกรรมการสอน ส่วนของครูก็ต้องมีแบบประเมินตนเอง ซึ่งควรที่จะอยู่ในขั้นตอนนี้ คือ Orientation.....”

ผู้ทรงคุณวุฒิคนที่ 2

“...ไม่ทราบว่ามีผลการสังเกตการสอนและการสะท้อนผลด้วยหรือไม่ ซึ่งจะมาต่อ ด้วยเรื่องของการประเมินหรือไม่ บางตัวน่าซ้อนๆ กันอยู่ในขั้นตอนที่ 3 และขั้นตอนที่ 4 ข้อความใน ประเด็นการสะท้อนผลการนิเทศในขั้น Reflection การสังเคราะห์การนิเทศ จะไปซ้ำกับขั้นตอน การประเมินผลการนิเทศ อันเดียวกันหรือไม่ ประเด็นที่ 2 ของระยะที่ 4 การสังเคราะห์กระบวนการ นิเทศ ในขั้นตอนที่ 3 การสังเคราะห์ผลการนิเทศ อันไหนจะเกิดขึ้นเกิดขึ้นหลัง จะทับซ้อนกันหรือ เปล่าให้ลองดู...”

ผู้ทรงคุณวุฒิคนที่ 3

“...ซึ่งผมผู้วิจัยและสาขาการนิเทศของพวกเรา ผมได้งานมาอ่าน ผมใช้ตัวนี้เป็น ตัวตั้งในการพิจารณา ที่ส่งมาก็คือ ตารางสรุปการใช้รูปแบบการนิเทศ CORE Model เพื่อส่งเสริมการ เรียนรู้ในการพัฒนาอาชีพและการมีงาน สำหรับโรงเรียนขยายโอกาส ในตารางนี้ใช้ชื่อว่าองค์ประกอบ ซึ่งมี 4 องค์ประกอบ แต่วัตถุประสงค์นี้เป็นการดำเนินการของรูปแบบ กลุ่มเป้าหมายที่เราจะไป กระทำกับเขา มีแนวดำเนินการ และสุดท้ายตัวชีวิต หลัก ๆ น่าจะเป็นเรื่องขององค์ประกอบ ซึ่งองค์ประกอบหลักกับตัวชีวิต ให้เข้าใจว่าตัวชีวิตตัวนี้เป็น Subset ของ Context นะ อยากชวนให้ ผู้ทรงคุณวุฒิองค์ประกอบก่อน ด้านที่ 1 ด้านบริบทการนิเทศ ภาษาอังกฤษใช้คำว่า Context

พอด้านที่ 2 องค์ประกอบด้านทิศทางและกระบวนการนิเทศ ท่านใช้ว่า Orientation ผมก็สงสัยว่าทำไมต้องใช้ Orientation ต้องถามผู้เชี่ยวชาญภาษาอังกฤษท่านอื่น สงสัยทำไมไม่เป็น Direction หรือ Process ต้องถามว่าได้อะไร ถ้าไม่ใช่ก็ไม่ใช้เลย หรือใช้ให้มันเหมาะสมว่าใช้หรือเปล่า ด้านการสะท้อนผลไม่ติดใจ อันที่ 4 ประเมินผล ที่นี้พอไปดูช่องสุดท้ายด้านบริบท ผมดูแล้วมี 7 ข้อ ที่นี้ใน 7 ข้อคำที่ท่านใช้มันจะขึ้นต้นด้วย “มีการ” “มีการวิเคราะห์” “มีการ” “มีการ” หมดยกนั้นแสดงว่าเป็นคำกริยาก็เลยคิดว่าทำไมไม่เอารวมกัน แล้วสารสนเทศกับการวิเคราะห์อันไหนมาก่อน ข้อ 5 กำหนดบทบาท ข้อ 6 ประสานร่วมมือ...”

ผู้ทรงคุณวุฒิคนที่ 4

“...ทิศทางและกระบวนการ มีทั้งหมด 8 ข้อ อันที่ 3 สร้างเครือข่าย ข้อ 4 ไม่เหมือนเพื่อน “คณะศึกษานิเทศก์ร่วมลงพื้นที่สถานศึกษาเพื่อวางแผน” ข้อ 1 ข้อ 2 ข้อ 5 ข้อ 7 จะเป็นทิศทางที่เป็นคำกริยา พอดีข้อ 4 ไม่เหมือนเขา คล้ายๆ กับการใช้คำมันไปคนละแบบในการประชุมมีการนิเทศเครื่องมือการนิเทศ ข้อ 6 หมายความว่าอย่างไร จริงๆ ในองค์ประกอบที่ 2 คือหัวใจสำคัญที่จะให้โรงเรียนส่งเสริมและการมีงานทำแต่ตัวชี้วัดยังไม่สื่อ จริงอยู่อันนี้คือองค์ประกอบของการนิเทศแต่ถ้าเป็นไปได้จะทำอย่างไรมันถึงจะสื่อว่าครูถึงจะเข้าใจด้วย เพราะมันกระโดดไปพัฒนาหลักสูตรหรือโครงสร้างหลักสูตรเลย ข้อ 8 9 10 11 12 วัดผลและมาจัดกิจกรรมการเรียน การสอนดูเหมือนกลับไปกลับมา จะไปวัดผลและไปจัดกิจกรรมอีก และไปลงพื้นที่อีก และทำปฏิทินอีก อะไรกันแน่ เรื่องใหม่ ดีไหม ข้อมูลสารสนเทศนักเรียนของสถานศึกษาในการศึกษาต่อและประกอบอาชีพ เราจะเลยไปถึงตัวนั้นเลยใช่ไหม เรานิเทศการเรียนการสอน มันยาวไป จัดเรียงลำดับใหม่ และรวมกัน การนำเสนอต้องเป็นรูปแบบเดียวกัน เรื่องลำดับดีๆ อย่าเอาศึกษาสภาพปัญหาไปไว้ในวัดผล ไปไว้ในการสะท้อนผล เพราะว่าในการนิเทศไม่ว่าจะเป็นของใครก็ต้องศึกษาสภาพปัจจุบัน ปัญหาแน่นอน มันจะต้องเป็นกระบวนการไปหนึ่ง ไปสอง ไปสาม ไปสี่ได้ พอมาดูสะท้อนผลและยังไป MOU ก็เลยสงสัยด้านประเมินผลดูคล้าย ๆ ตัวชี้วัดมีแต่ว่ามันมีข้อความที่ซ้ำกัน...”

ผู้ทรงคุณวุฒิคนที่ 5

“...เห็นข้อมูลแล้วตรงกับผู้เชี่ยวชาญหลายท่าน คือ ถ้ามีรูปแบบตามหลักการที่ชัดเจน ประกอบด้วย หลักการ วัตถุประสงค์ กลไก กระบวนการ เนื้อหา ส่วนสำคัญคือกระบวนการนิเทศ ในส่วนนี้คือ CORE ที่เราจะไปดำเนินการอย่างไร และเงื่อนไขความสำเร็จ ซึ่งจะต้องชัดเจน ส่วนตัว Orientation ใช้คำว่าทิศทางและกระบวนการนิเทศจริงๆ อาจจะไม่ตรงเท่าไร แต่เข้าใจว่าต้องการใช้ตัว O ต้องนิยามหรืออธิบายว่ามันสอดคล้องอย่างไรเพราะมันอาจจะไม่ใช่ความหมายของ

มันโดยตรงดูเหมือนว่าจะมีความผิดหรือตกหล่นเยอะ ต้องปรับ คำหลายคำที่ตกหล่นไปคงต้องแก้ไข...”

ผู้ทรงคุณวุฒิคนที่ 6

“...ที่เดิมคือเรื่องรูปแบบ พยายามให้มี Detail ในตัว Model ให้วางไว้ตรงกลางของรูปแบบและเอาหลักการไว้ด้านซ้าย มีวัตถุประสงค์ที่ชัดเจนยิ่งให้ตรงเป้าและด้านขวามีกระบวนการจัดการเรียนรู้ว่ามี Step อะไรบ้างด้านขวา ให้มีการประเมินให้ออกมาเป็นกระบวนการตามนี้ ให้เป็นพื้นเฟืองที่ Movement ได้ เสร็จแล้วตามด้วยเงื่อนไขความสำเร็จในการส่งเสริมการเรียนรู้เพื่อพัฒนาทักษะ...”

ผู้ทรงคุณวุฒิคนที่ 7

“...ในรูปแบบ CORE Model เขียนได้ละเอียดมาก ซึ่งก็เห็นด้วยกับท่านผู้เชี่ยวชาญหลายๆ ท่าน แต่ว่าแนวดำเนินการอาจจะมีซ้ำซ้อนกัน ต้องดูให้มันกะทัดรัดอ่านแล้วสามารถที่จะเห็นได้เลย รูปแบบของ CORE น่าจะทำให้เห็นเป็นรูปภาพที่เห็นทั้งหลักการอะไรทั้งหมด คำว่าเครือข่าย เป็นศึกษาจังหวัดหรือเขตพื้นที่ น่าจะเป็นเครือข่ายเหมือนกัน อย่างอาชีพจริง ๆ ทำงานร่วมกันกับ ศธ.จ. วิทยาลัยเทคโนโลยีและการจัดการโนนดินแดงที่ดูแลโรงเรียน จริง ๆ แล้ววิทยาลัยอาชีพมีการทำ MOU ร่วมกันแล้ว เพราะฉะนั้นกลุ่มเป้าหมายต้องบอกว่าจะไปมีส่วนร่วมในช่วงไหนบ้าง ลองไปดูอีกครั้งหนึ่ง...”

ผู้ทรงคุณวุฒิคนที่ 8

“...ผู้ทรงคุณวุฒิท่านแรกให้นำเสนอของรูปแบบต้องชัดเจนต้องเกี่ยวข้องโดยตรงกับโรงเรียนขยายโอกาส ท่านให้ปรับในเรื่องของ Subjective มี 4 ข้อ สำคัญเลยต้องบอกให้ชัดผู้ทรงคุณวุฒิท่านที่สองในการนำเสนอคือมองเห็นตรงกันในร่างรูปแบบนิยามศัพท์เฉพาะก็เป็นส่วนหนึ่ง The components of model นั้นมีอะไรบ้าง ซึ่งท่านเสริมว่าควรที่จะมีหลักการ จุดประสงค์ กระบวนการจัดการเรียนรู้ด้านบน อะไรต่าง ๆ ตรงกลางก็จะเป็น CORE Model และ ด้านล่างก็จะ เป็นเงื่อนไขความสำเร็จ ตรงนี้สำคัญเลย ถ้าพูดถึงรูปแบบจะ Display รูปแบบ จะต้องมียอดประกอบของรูปแบบที่ฉายให้เห็นว่าเราจะแต่งชุดไทยหรือชุดแต่งสากลต้องให้เห็นภาพก่อน ส่วน Detail อีกตัวหนึ่งก็คือตัว Context ก็พอรับได้แต่ Indicator มีอยู่ 7 ตัว ตรงไหนที่มาก่อนตรงไหนมาหลัง ตรงนี้ควรที่จะดู ตรงนี้ Grouping ได้ และจะต้อง Set ให้ดีกว่าอันไหนมาก่อนอันไหนมาหลัง ถ้ากำหนดตัวชี้วัดเยอะ 13 ตัวเหมือนด้าน Orientation ซึ่งมันจะดำเนินการยากที่จะนำไปสู่แนวทางปฏิบัติหรือนำไปสู่การปฏิบัติ ตัว CORE จะต้องครอบคลุมเป็นไปทิศทางเดียวกัน มียอดประกอบ

เหมือนกันทุกอย่าง ในการปฏิบัติต้องมีกรอบประกอบ Model ของเราวัตถุประสงค์ วัตถุประสงค์ คืออะไร ปลายทางคือนักเรียนมีงานทำ แต่เราไม่ได้ไปประเมินอย่างนั้น เราประเมินสมรรถนะคืออะไร คือ Learning Assessment ต้องนี้โยงไปยัง Learning Management ถ้ามองเชิงระบบ Input Process Output ทั้งการจัดกิจกรรมการเรียนรู้จะรวมอยู่ตรงนี้...”

ผู้ทรงคุณวุฒิคนที่ 9

“...รูปแบบนี้เป็นรูปแบบที่ค่อนข้างยืดหยุ่น โดยเฉพาะจะเห็นว่ามีการวิเคราะห์ บริบท ซึ่งกระบวนการต่าง ๆ หรือกิจกรรมโครงการที่สถานศึกษาส่งเสริมก็จะล้อกันไปตามบริบทซึ่ง ถือว่าเป็นรูปแบบที่ดีที่เปิดโอกาสให้มีการความหลากหลายในกิจกรรม และการนิเทศ ในส่วนของ Orientation ในความคิดเห็นส่วนตัวคิดว่าเป็นไปได้ ที่จะใช้คำว่า “ทิศทางและกระบวนการ” ในส่วนอื่น ๆ ก็เห็นด้วยกับผู้เชี่ยวชาญทุกท่านที่ได้ให้ความเห็นไว้...”

ผู้ทรงคุณวุฒิคนที่ 10

ผู้วิจัยได้นำผลการประเมินความเหมาะสมและความเป็นไปได้ของรูปแบบ และร่างคู่มือการใช้รูปแบบการนิเทศเพื่อส่งเสริมการจัดกิจกรรมการเรียนรู้ในการพัฒนาทักษะอาชีพ และการมีงานทำ สำหรับโรงเรียนขยายโอกาสทางการศึกษา สังกัดสำนักงานคณะกรรมการการศึกษา ขั้นพื้นฐาน และข้อเสนอแนะในการปรับปรุงจากผู้ทรงคุณวุฒิในการสนทนากลุ่ม (Focus Group Discussion) และมีความเห็นสอดคล้องแล้ว ผู้วิจัยได้นำมาปรับปรุงแก้ไขจนได้รูปแบบการนิเทศ เพื่อส่งเสริมการจัดกิจกรรมการเรียนรู้ในการพัฒนาทักษะอาชีพและการมีงานทำสำหรับโรงเรียน ขยายโอกาสทางการศึกษา สังกัดสำนักงานคณะกรรมการการศึกษาขั้นพื้นฐาน แล้วนำไปให้ ผู้เกี่ยวข้องได้ศึกษาและประเมินรูปแบบและคู่มือในระยะต่อไป

ระยะที่ 3 ผลการประเมินรูปแบบการนิเทศเพื่อส่งเสริมการจัดกิจกรรมการเรียนรู้ในการ พัฒนาทักษะอาชีพและการมีงานทำสำหรับโรงเรียนขยายโอกาสทางการศึกษา สังกัดสำนักงาน คณะกรรมการการศึกษาขั้นพื้นฐาน

ผลการประเมินความเหมาะสม ความเป็นไปได้ ความเป็นประโยชน์ และผลประเมิน ความเหมาะสมของ คู่มือรูปแบบการนิเทศเพื่อส่งเสริมการจัดกิจกรรมการเรียนรู้ในการพัฒนาทักษะ อาชีพและการมีงานทำสำหรับโรงเรียนขยายโอกาสทางการศึกษา สังกัดสำนักงานคณะกรรมการ การศึกษาขั้นพื้นฐาน รายละเอียดปรากฏดังตาราง 6-7

ตาราง 6 ค่าเฉลี่ยและค่าส่วนเบี่ยงเบนมาตรฐานความเหมาะสม ความเป็นไปได้และความเป็นประโยชน์ของรูปแบบการนิเทศเพื่อส่งเสริมการจัดการเรียนรู้ในการพัฒนาทักษะอาชีพและการมีงานทำ สำหรับโรงเรียนขยายโอกาสทางการศึกษา สังกัดสำนักงานคณะกรรมการการศึกษาขั้นพื้นฐาน

ข้อ ที่	รายการ	ความเหมาะสม			ความเป็นไปได้			ความเป็นประโยชน์		
		\bar{X}	S.D.	ระดับ	\bar{X}	S.D.	ระดับ	\bar{X}	S.D.	ระดับ
1	หลักการของรูปแบบการนิเทศ	4.00	0.71	มาก	4.20	0.51	มาก	3.56	0.73	มาก
2	วัตถุประสงค์ของรูปแบบ	3.78	0.67	มาก	3.74	0.32	มาก	3.67	0.71	มาก
3	เป้าหมายของรูปแบบ	4.00	0.71	มาก	3.64	0.92	มาก	4.44	0.73	มาก
4	องค์ประกอบของรูปแบบการนิเทศ	3.89	0.60	มาก	3.81	0.83	มาก	4.22	1.09	มาก
5	แนวดำเนินการ	4.11	0.78	มาก	3.69	0.80	มาก	4.33	0.71	มาก
6	ตัวชี้วัดความสำเร็จ	3.67	1.00	มาก	3.92	0.79	มาก	4.44	0.88	มาก
7	การประเมินผลรูปแบบ	4.00	0.87	มาก	3.93	0.87	มาก	4.11	0.93	มาก
8	เงื่อนไขความสำเร็จในการใช้รูปแบบ	4.33	0.71	มาก	3.73	0.87	มาก	4.47	0.73	มาก
รวม		3.97	0.76	มาก	3.83	0.74	มาก	4.16	0.81	มาก

จากตาราง 6 ความเหมาะสมของรูปแบบการนิเทศเพื่อส่งเสริมการจัดการเรียนรู้ในการพัฒนาทักษะอาชีพและการมีงานทำ สำหรับโรงเรียนขยายโอกาสทางการศึกษา สังกัดสำนักงานคณะกรรมการการศึกษาขั้นพื้นฐาน โดยรวมอยู่ในระดับมาก ($\bar{X} = 3.97$, S.D. = 0.76) และเมื่อพิจารณาเป็นรายข้อ พบว่า ข้อที่มีค่าเฉลี่ยสูงสุดคือ ข้อ 8 เงื่อนไขความสำเร็จในการใช้รูปแบบ ($\bar{X} = 4.33$, S.D. = 0.71) ส่วนข้อที่มีค่าเฉลี่ยต่ำสุด คือ ข้อ 6 ตัวชี้วัดความสำเร็จ ($\bar{X} = 3.67$, S.D.=1.00)

ความเป็นไปได้ของรูปแบบการนิเทศเพื่อส่งเสริมการจัดการเรียนรู้ในการพัฒนาทักษะอาชีพและการมีงานทำ สำหรับโรงเรียนขยายโอกาสทางการศึกษา สังกัดสำนักงานคณะกรรมการการศึกษาขั้นพื้นฐานโดยรวมอยู่ในระดับมาก ($\bar{X} = 3.83$, S.D. = 0.74) และเมื่อพิจารณาเป็นรายข้อ

พบว่า ข้อที่มีค่าเฉลี่ยสูงสุดคือข้อ 1 หลักการของรูปแบบการนิเทศ ($\bar{X} = 4.20$, S.D. = 0.51)

ส่วนข้อที่มีค่าเฉลี่ยต่ำสุด คือ ข้อ 3 เป้าหมายของรูปแบบ ($\bar{X} = 3.64$, S.D. = 0.92)

ความเป็นประโยชน์ของรูปแบบการนิเทศเพื่อส่งเสริมการจัดการเรียนรู้ในการพัฒนาทักษะอาชีพและการมีงานทำ สำหรับโรงเรียนขยายโอกาสทางการศึกษา สังกัดสำนักงานคณะกรรมการการศึกษาขั้นพื้นฐาน โดยรวมอยู่ในระดับมาก ($\bar{X} = 4.16$, S.D. = 0.81) และเมื่อพิจารณาเป็นรายข้อพบว่าข้อที่มีค่าเฉลี่ยสูงสุด คือ ข้อ 8 เจือใจความสำเร็จในการนำรูปแบบไปใช้ ($\bar{X} = 4.47$, S.D. = 0.73) ส่วนข้อที่มีค่าเฉลี่ยต่ำสุด คือ ข้อ 1 หลักการของรูปแบบการนิเทศ ($\bar{X} = 3.56$, S.D. = 0.73)

เมื่อพิจารณาผลการประเมินความเหมาะสม ความเป็นไปได้และความเป็นประโยชน์ของรูปแบบการนิเทศเพื่อส่งเสริมการจัดการเรียนรู้ในการพัฒนาทักษะอาชีพและการมีงานทำ สำหรับโรงเรียนขยายโอกาสทางการศึกษา สังกัดสำนักงานคณะกรรมการการศึกษาขั้นพื้นฐาน พบว่าผู้มีส่วนเกี่ยวข้องได้ให้ข้อเสนอแนะในการปรับปรุงแบบที่สำคัญ ได้แก่ 1) ตรวจสอบการพิมพ์และการจัดรูปแบบให้มีความถูกต้อง 2) เพิ่มเติมแนวดำเนินการตามรูปแบบให้ครอบคลุม

ตาราง 7 ค่าเฉลี่ยและค่าส่วนเบี่ยงเบนมาตรฐานความเหมาะสมของคู่มือการดำเนินการตามรูปแบบการนิเทศเพื่อส่งเสริมการจัดการเรียนรู้ในการพัฒนาทักษะอาชีพและการมีงานทำ สำหรับโรงเรียนขยายโอกาสทางการศึกษา สังกัดสำนักงานคณะกรรมการการศึกษาขั้นพื้นฐาน

ข้อที่	รายการ	ความเหมาะสม		
		\bar{X}	S.D.	ระดับ
ส่วนที่ 1 บทนำ				
1	ความเป็นมาและความสำคัญของรูปแบบการนิเทศเพื่อส่งเสริมทักษะอาชีพและการมีงานทำ	4.14	0.38	มาก
2	จุดมุ่งหมายของคู่มือการใช้รูปแบบการนิเทศเพื่อส่งเสริมทักษะอาชีพและการมีงานทำ	4.43	0.53	มาก
ส่วนที่ 2 รูปแบบการนิเทศ				
3	ร่างรูปแบบการนิเทศที่พัฒนาขึ้นสอดคล้องสัมพันธ์กับหลักการและทฤษฎี นำสู่การปฏิบัติที่ชัดเจน	4.29	0.76	มาก
4	องค์ประกอบที่เกี่ยวข้องกับร่างรูปแบบการนิเทศ	4.14	0.38	มาก

ตาราง 7 (ต่อ)

ข้อที่	รายการ	ความเหมาะสม		
		\bar{X}	S.D.	ระดับ
5	ตัวชี้วัดสามารถวัดพฤติกรรมหรือ ความสำเร็จของรูปแบบได้	3.86	0.69	มาก
6	ร่างรูปแบบการนิเทศเป็นการนำเสนอกระบวนการที่ต่อเนื่อง อย่างเป็นวงจร	4.00	0.58	มาก
7	นิยามศัพท์เฉพาะเพื่อสร้างความเข้าใจที่ ตรงกันแก่ผู้ใช้	4.00	0.58	มาก
ส่วนที่ 3 แนวทางดำเนินการ				
8	กำหนดกรอบของเนื้อหาสัมพันธ์กับขั้นตอนการดำเนินงาน ของรูปแบบการนิเทศ	4.00	0.58	มาก
9	กรอบเนื้อหาครอบคลุมองค์ประกอบและ ตัวชี้วัดของรูปแบบ การนิเทศ	4.29	0.49	มาก
10	เนื้อหาเกี่ยวเนื่องสัมพันธ์กันตามลำดับขั้นตอน	4.00	0.58	มาก
11	รายละเอียดเนื้อหา กำหนดถึงวัตถุประสงค์ เนื้อหาสาระ ที่ต้องการให้รู้และเข้าใจแนวทางการดำเนินงาน เนื้อหา เกี่ยวเนื่องสัมพันธ์กันตามลำดับขั้นตอน	4.00	0.58	มาก
ส่วนที่ 4 การวัดและประเมินผล				
12	วิธีการวัดที่ใช้ในการวัดและประเมินผลของ ประสิทธิภาพ ของรูปแบบการนิเทศ	4.14	0.38	มาก
13	เครื่องมือที่ใช้ในการวัดและประเมินผล	4.14	0.38	มาก
14	เกณฑ์ในการวัดและประเมินผล	4.14	0.38	มาก
โดยรวม		4.11	0.52	มาก

จากตาราง 7 ความเหมาะสมของคู่มือการใช้รูปแบบการนิเทศเพื่อส่งเสริมการจัดกิจกรรม การเรียนรู้ในการพัฒนาทักษะอาชีพและการมีงานทำสำหรับโรงเรียนขยายโอกาสทางการศึกษา สังกัดสำนักงานคณะกรรมการการศึกษาขั้นพื้นฐาน โดยรวมอยู่ในระดับมาก ($\bar{X} = 4.11$, S.D. = 0.52) และเมื่อพิจารณาเป็นรายข้อ พบว่า ข้อที่มีค่าเฉลี่ยสูงสุดคือ ข้อ 2 จุดมุ่งหมายของคู่มือ การใช้รูปแบบการนิเทศเพื่อส่งเสริมทักษะอาชีพและการมีงานทำ ($\bar{X} = 4.43$, S.D. = 0.53)

ส่วนข้อที่มีค่าเฉลี่ยต่ำสุดคือ ข้อ 5 ตัวชี้วัดสามารถวัดพฤติกรรมหรือความสำเร็จของรูปแบบได้
($\bar{X} = 3.86$, S.D. = 0.69)

รูปแบบการนิเทศเพื่อส่งเสริมการจัดการเรียนรู้ในการพัฒนาทักษะอาชีพ
และการมีงานทำสำหรับโรงเรียนขยายโอกาสทางการศึกษา สังกัดสำนักงานคณะกรรมการการศึกษา
ขั้นพื้นฐาน จากผลการวิจัย ผู้วิจัยสามารถนำเสนอเป็นแผนภาพ ปรากฏดังภาพประกอบ 9



ภาพประกอบ 9 องค์ประกอบรูปแบบการนิเทศเพื่อส่งเสริมการจัดการเรียนรู้ในการพัฒนาทักษะ
อาชีพและการมีงานทำ

รูปแบบการนิเทศเพื่อส่งเสริมการจัดการเรียนรู้ในการพัฒนาทักษะอาชีพและการมีงานทำ สำหรับโรงเรียนขยายโอกาสทางการศึกษา สังกัดสำนักงานคณะกรรมการการศึกษาขั้นพื้นฐาน มีรายละเอียดองค์ประกอบ ดังนี้

หลักของรูปแบบการนิเทศ

ดำเนินการภายใต้ ยุทธศาสตร์ แผน นโยบายชาติและการศึกษา การพัฒนาทักษะชีวิตและอาชีพศตวรรษ 21 การจัดการศึกษาเพื่อการมีงานทำ การนิเทศแบบมีส่วนร่วม และการสร้างเครือข่ายร่วมพัฒนา ที่สอดคล้องกับบริบทของพื้นที่

วัตถุประสงค์ของรูปแบบ

เพื่อใช้เป็นแนวทางในการนิเทศส่งเสริมการจัดการเรียนรู้ในการพัฒนาทักษะอาชีพและการมีงานทำ สำหรับโรงเรียนขยายโอกาสทางการศึกษา สังกัดสำนักงานคณะกรรมการการศึกษาขั้นพื้นฐาน

เป้าหมายของรูปแบบ

ผู้นิเทศ ศึกษานิเทศก์/บุคลากรอาชีวศึกษา ผู้รับนิเทศ ผู้บริหาร ครูผู้สอน และเครือข่ายร่วมพัฒนา ได้แก่ หน่วยงานภาครัฐ ภาคเอกชน และภาคประชาสังคม

กระบวนการของรูปแบบ

ในการใช้รูปแบบการนิเทศเพื่อส่งเสริมการจัดการเรียนรู้ในการพัฒนาทักษะอาชีพและการมีงานทำ สำหรับโรงเรียนขยายโอกาสทางการศึกษา สำนักงานคณะกรรมการการศึกษาขั้นพื้นฐาน มีรายละเอียดกระบวนการในการนิเทศ 4 องค์ประกอบ ได้แก่ 1) ด้านบริบทการนิเทศ (Context) 2) ด้านทิศทางและกระบวนการนิเทศ (Orientation) 3) ด้านการสะท้อนผลการนิเทศ (Reflection) และ 4) ด้านการเสริมพลังสู่ความสำเร็จ (Empowerment) และผู้วิจัยได้นำเสนอเป็นแผนภาพ ปรากฏดังภาพประกอบ 10

พหุ ประถมศึกษา

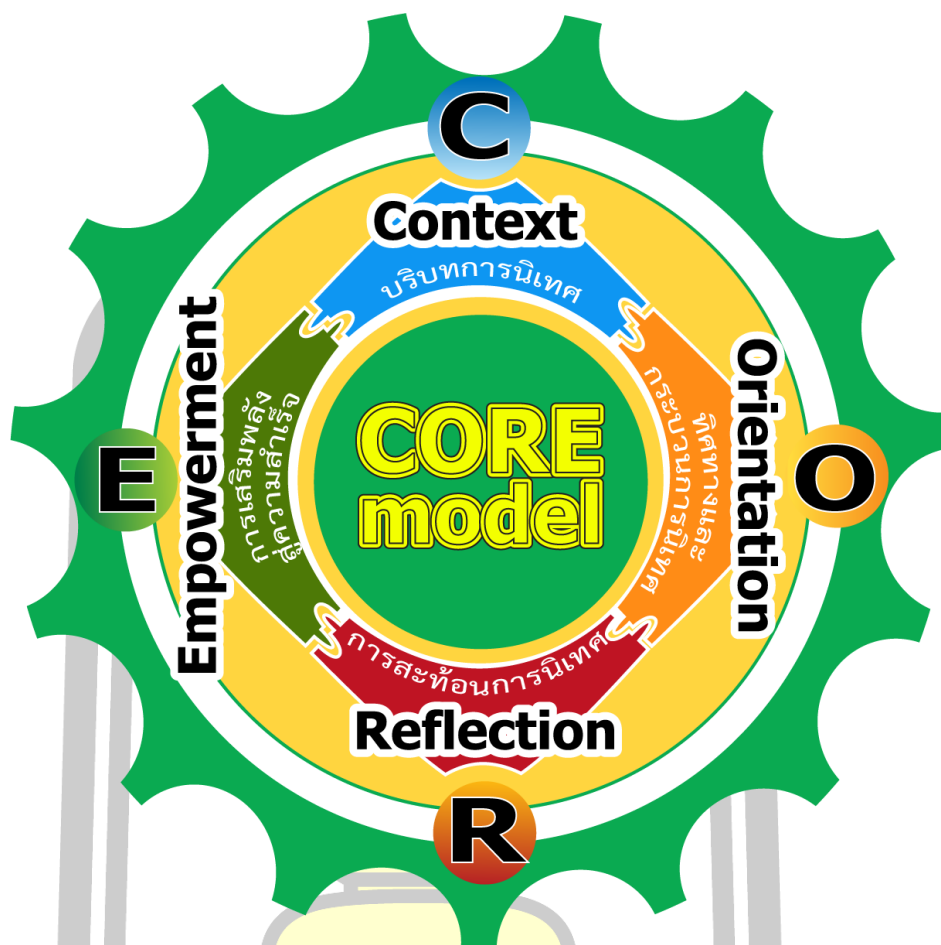

ภาพประกอบ 10 กระบวนกรนิเทศเพื่อส่งเสริมการจัดการเรียนรู้ในการพัฒนาทักษะอาชีพและการมีงานทำ

โดยมีรายละเอียดการดำเนินการตามกระบวนกรดังนี้

1. บริบทการนิเทศ (Context) เป็นการร่วมกันวิเคราะห์สภาพปัจจุบันปัญหาการนำเสนอข้อมูลต่าง ๆ เพื่อนำมาร่วมกำหนดเป้าหมายการนิเทศ รวมถึงการกำหนดแผนการนิเทศ

1.1 วัตถุประสงค์

เพื่อใช้เป็นแนวทางในการนิเทศส่งเสริมการจัดการเรียนรู้ในการพัฒนาทักษะอาชีพและการมีงานทำสำหรับโรงเรียนขยายโอกาสทางการศึกษา

1.2 กลุ่มเป้าหมาย

หลักกร แนวคิด ทฤษฎี แผน นโยบายระดับชาติ ระดับพื้นที่ ความต้องการของศึกษานิเทศก์ ผู้บริหารสถานศึกษา ครูผู้สอน หน่วยงานภาครัฐ เอกชน และภาคประชาสังคม

1.3 แนวดำเนินการ

1.3.1 ศึกษาวิเคราะห์สภาพปัจจุบันปัญหา ความต้องการร่วมกับ
ผู้มีส่วนเกี่ยวข้องในพื้นที่ สถาบันอาชีวศึกษาและเครือข่ายร่วมพัฒนา

1.3.2 สร้างเครือข่ายความร่วมมือในการนิเทศเพื่อส่งเสริมการจัดการ
เรียนรู้ในการพัฒนาทักษะอาชีพและการมีงานทำ

1.3.3 กำหนดเป้าหมายและแผนนิเทศ ติดตาม

1.3.4 กำหนดบทบาทหน้าที่ในการนิเทศ ติดตาม

1.4 ตัวชี้วัด

1.4.1 มีการศึกษานโยบาย แผนพัฒนา ยุทธศาสตร์ของประเทศ
จังหวัดและชุมชน

1.4.2 มีการสำรวจความต้องการของสถานประกอบการ ผู้ปกครอง ชุมชน
และนักเรียน

1.4.3 มีการศึกษาแนวทางหรือกระบวนการในการส่งเสริมร่วมกับ
สถานประกอบการ สถาบันอาชีวศึกษา กรรมการสถานศึกษา ผู้บริหารและคณะครู

1.4.4 วิเคราะห์และจัดทำสารสนเทศของสภาพปัญหา แนวทางในการ
ส่งเสริมพัฒนา

1.4.5 มีเป้าหมายชัดเจน ทั้งเชิงปริมาณและคุณภาพในการส่งเสริมพัฒนา
1.4.6 มีแผนการส่งเสริม พัฒนาการจัดการเรียนรู้ในการพัฒนาทักษะ

อาชีพและการมีงานทำ

1.4.7 มีแผนการนิเทศติดตามการส่งเสริม พัฒนาการจัดการเรียนรู้ในการ
พัฒนาทักษะอาชีพและการมีงานทำ

1.4.8 มีคำสั่ง/ประกาศมอบหมายในการปฏิบัติหน้าที่ร่วมกับเครือข่ายร่วม
พัฒนา เช่น สถาบันอาชีวศึกษา ผู้ประกอบการ ภาคประชาสังคม เป็นต้น

2. ทิศทางและกระบวนการนิเทศ (Orientation) การร่วมกันออกแบบการนิเทศ
การร่วมกันวางแผน/ปฏิทินการนิเทศ การร่วมสร้างเครื่องมือการนิเทศ การดำเนินการนิเทศติดตาม
การสื่อสาร แลกเปลี่ยนข้อมูลและการสรุปข้อมูลการนิเทศ

2.1 วัตถุประสงค์

เพื่อกำหนดทิศทางและกระบวนการนิเทศการเรียนรู้ ในการพัฒนาทักษะ
อาชีพและการมีงานทำ

2.2 เป้าหมาย

ศึกษานิเทศก์ ผู้บริหารสถานศึกษา ครูและเครือข่ายมีส่วนร่วมในการส่งเสริมการจัดการเรียนรู้เพื่อพัฒนาทักษะอาชีพและการมีงานทำได้อย่างมีคุณภาพ

2.3 แนวดำเนินการ

2.3.1 ส่งเสริม สนับสนุนสถานศึกษาในการพัฒนาหลักสูตร/ออกแบบกิจกรรมการเรียนรู้เพื่อใช้ในการส่งเสริมการจัดการเรียนรู้ในการพัฒนาทักษะอาชีพและการมีงานทำ

2.3.2 กำหนดวิธีการการนิเทศเพื่อส่งเสริมการจัดการเรียนรู้ในการพัฒนาทักษะอาชีพและการมีงานทำให้เหมาะสมกับบริบทและพื้นที่

2.3.3 ปฏิบัติการนิเทศร่วมกับเครือข่ายร่วมพัฒนาให้เหมาะสมกับบริบทและพื้นที่

2.4 ตัวชี้วัด

2.4.1 มีการวิเคราะห์มาตรฐานและตัวชี้วัดที่เกี่ยวข้องกับการพัฒนาอาชีพและการมีงานทำ

2.4.2 มีหลักสูตรเพื่อพัฒนาทักษะอาชีพและการมีงานทำร่วมกับสถาบันอาชีวศึกษาและเครือข่ายร่วมพัฒนาตามความเหมาะสมของพื้นที่ เช่น การเรียนแบบผสมหน่วยกิต การเรียนแบบระยะสั้น ทวิภาคี ทวิศึกษา เป็นต้น

2.4.3 มีโครงสร้างหลักสูตรและกำหนดการสอนรายวิชาเพื่อพัฒนาทักษะอาชีพและการมีงานทำ

2.4.4 มีแผนการจัดกิจกรรมการเรียนรู้ในการพัฒนาทักษะอาชีพและการมีงานทำที่สอดคล้องกับตัวชี้วัดของหลักสูตรพัฒนาทักษะอาชีพและการมีงานทำ

2.4.5 มีการประชุมวางแผนเพื่อกำหนดวิธีการเครื่องมือและปฏิทินการนิเทศให้เหมาะสมกับเนื้อหา บริบทและพื้นที่

2.4.6 มีคำสั่งหรือประกาศในการกำหนดบทบาทและหน้าที่ในการนิเทศติดตามร่วมกับเครือข่าย

2.4.7 มีเครื่องมือในการนิเทศติดตามการจัดกิจกรรมการเรียนรู้ในการพัฒนาทักษะอาชีพและการมีงานทำ

2.4.8 มีการทำข้อตกลงความร่วมมือ (MOU) กับสถาบันอาชีวศึกษาหน่วยงานต้นสังกัดและเครือข่ายร่วมพัฒนา

2.4.9 มีการนิเทศสถานศึกษาร่วมกับเครือข่ายร่วมพัฒนา

3. การสะท้อนผลการนิเทศ (Reflection) การวิเคราะห์สังเคราะห์ผลการนิเทศ
ร่วมสะท้อนผล และย้อนทวนข้อมูลและสร้างข้อเสนอแนะหรือทิศทางการปฏิบัติต่อไป

3.1 วัตถุประสงค์

เพื่อสะท้อนผลการนิเทศการใช้หลักสูตร การจัดกิจกรรมการเรียนรู้
ในการส่งเสริมการจัดการเรียนรู้เพื่อพัฒนาทักษะอาชีพและการมีงานทำ

3.2 เป้าหมาย

ได้ข้อมูลสารสนเทศที่ได้จากการสะท้อนผลของศึกษานิเทศก์
เครือข่ายร่วมพัฒนา ผู้บริหาร คณะครู นักเรียน ชุมชน ผู้ปกครอง และกรรมการสถานศึกษาเพื่อใช้ในการ
การนิเทศให้มีคุณภาพยิ่งขึ้น

3.3 แนวดำเนินการ

3.3.1 สะท้อนผลการส่งเสริม สนับสนุนสถานศึกษาในการพัฒนา
หลักสูตร/ออกแบบกิจกรรมการเรียนรู้เพื่อใช้ในการส่งเสริมการจัดการเรียนรู้ในการพัฒนาทักษะ
อาชีพและการมีงานทำ

3.3.2 สะท้อนผลการปฏิบัติการนิเทศร่วมกับเครือข่ายร่วมพัฒนาวางแผน
ในการกำหนดกิจกรรมการนิเทศให้เหมาะสมกับบริบทและพื้นที่

3.4 ตัวชี้วัด

3.4.1 มีบันทึกการสะท้อนผลการส่งเสริม สนับสนุนให้สถานศึกษา
ใช้หลักสูตรร่วมกับเครือข่ายร่วมพัฒนา

3.4.2 มีบันทึกการสะท้อนผลการนิเทศร่วมกับเครือข่ายร่วมพัฒนา
วางแผนในการกำหนดกิจกรรมการนิเทศให้เหมาะสมกับบริบทและพื้นที่

3.4.3 มีการนำผลการสะท้อนมาวิเคราะห์เพื่อปรับปรุงและพัฒนา

3.4.4 มีสารสนเทศของการสะท้อนเพื่อย้อนทวนการนิเทศ

4. เสริมพลังสู่ความสำเร็จ (Empowerment) สร้างความมั่นใจ ชื่นชม ให้
คุณภาพกับผลสำเร็จของงาน รวมทั้งแสดงผลสำเร็จของการดำเนินการให้กับผู้มีส่วนเกี่ยวข้องและ
เครือข่ายร่วมพัฒนาเพื่อสร้างแรงบันดาลใจและแบ่งปันความสำเร็จ

4.1 วัตถุประสงค์

เพื่อแสดงให้เห็นภาพความสำเร็จและให้ทุกภาคส่วนได้ร่วมแบ่งปัน
ความสำเร็จและเติมเต็มแนวทางที่จะพัฒนาการส่งเสริมการจัดการเรียนรู้ในการพัฒนาทักษะ
อาชีพและการมีงานทำสำหรับโรงเรียนขยายโอกาสทางการศึกษา สังกัดสำนักงานคณะกรรมการ
การศึกษาขั้นพื้นฐาน

4.2 เป้าหมาย

4.2.1 ศึกษาวิเคราะห์ ผู้บริหาร คณะครู และผู้เกี่ยวข้องได้รับการชื่นชมและ
และรับรางวัลแห่งความสำเร็จ

4.2.2 แนวทางที่จะพัฒนาการส่งเสริมการจัดกิจกรรมการเรียนรู้ในการ
พัฒนาทักษะอาชีพและการมีงานทำมีคุณภาพยิ่งขึ้น

4.3 แนวดำเนินการ

4.3.1 การประชุมเพื่อสรุปภาพของความสำเร็จร่วมกับเครือข่ายร่วม
พัฒนา

4.3.2 การร่วมแลกเปลี่ยนกับเครือข่ายร่วมพัฒนาในการพัฒนาปรับปรุง
การจัดกิจกรรมการเรียนรู้ในการพัฒนาทักษะอาชีพและการมีงานทำ

4.3.3 การยกย่องเชิดชูผู้มีส่วนร่วมและภาคีเครือข่ายที่สนับสนุน
กระบวนการส่งเสริมการจัดกิจกรรมการเรียนรู้ในการพัฒนาทักษะอาชีพและการมีงานทำ

4.3.4 การพัฒนาเครือข่ายความสำเร็จของผู้เรียนจากการส่งเสริมทักษะ
อาชีพและการมีงานทำ

4.3.5 การประชาสัมพันธ์ผลการดำเนินกิจกรรมหรือโครงการต่อภาคี
เครือข่ายและผู้มีส่วนเกี่ยวข้องรวมทั้งผู้เรียน

4.4 ตัวชี้วัด

4.4.1 มีประชุมสรุปผลสำเร็จของกิจกรรม/โครงการร่วมกับเครือข่ายร่วม
พัฒนา

4.4.2 เปิดโอกาสให้ภาคีเครือข่ายร่วมพัฒนาและผู้มีส่วนเกี่ยวข้องได้ร่วม
แลกเปลี่ยน เติบโตการดำเนินกิจกรรม/โครงการส่งเสริมการจัดกิจกรรมการเรียนรู้ในการพัฒนา
ทักษะอาชีพและการมีงานทำในช่องทางต่างๆ เช่น ประชุมออนไลน์ การประชุม การสนทนากลุ่ม
การสัมภาษณ์ แบบสอบถาม เป็นต้น

4.4.3 มีการมอบใบประกาศ/เกียรติบัตรให้ผู้ปกครอง ชุมชน
หรือภาคีเครือข่ายร่วมพัฒนาที่ให้การสนับสนุนการดำเนินกิจกรรม/โครงการส่งเสริมการจัดกิจกรรม
การเรียนรู้ในการพัฒนาทักษะอาชีพและการมีงานทำ

4.4.4 มีเวทีให้ศิษย์เก่าและศิษย์ปัจจุบันที่จบการศึกษาและประสบ
ความสำเร็จได้พบปะและแลกเปลี่ยนประสบการณ์ในการเรียนและการทำงาน

4.4.5 มีการจัดทำทำเนียบและเครือข่ายศิษย์เก่าผ่านช่องทางต่างๆ เช่น
เว็บไซต์โรงเรียน เว็บไซต์ศิษย์เก่า สมาคม หรือชมรมศิษย์เก่า เป็นต้น

4.4.6 มีการมอบใบประกาศ/เกียรติบัตร/โล่รางวัลให้กับศิษย์เก่าดีเด่นที่เป็นต้นแบบด้านการพัฒนาทักษะอาชีพและการมีงานทำ

4.4.7 มีการจัดทำสารประชาสัมพันธ์/ข่าวประชาสัมพันธ์/หนังสือเพื่อประชาสัมพันธ์ภาพความสำเร็จและการทำความเข้าใจกับผู้มีส่วนเกี่ยวข้องและภาคีเครือข่ายร่วมพัฒนาผ่านช่องทางต่าง ๆ

4.4.8 มีการระดมทรัพยากรเพื่อช่วยเหลือและส่งเสริมสนับสนุนการจัดกิจกรรมการเรียนรู้เพื่อส่งเสริมทักษะอาชีพและการมีงานทำในด้านต่างๆ เช่น บุคลากร งบประมาณ การพัฒนาหลักสูตร เป็นต้น โดยผู้มีส่วนเกี่ยวข้องและภาคีเครือข่ายร่วมพัฒนา

การประเมินรูปแบบ

1. ประเมินความเหมาะสมและความเป็นไปได้ของร่างรูปแบบและร่างคู่มือการใช้รูปแบบโดยผู้ทรงคุณวุฒิ

2. ตรวจสอบยืนยันคุณภาพของรูปแบบและร่างการใช้รูปแบบโดยการสนทนากลุ่ม ผู้ทรงคุณวุฒิ (Focus Group Discussion)

3. ประเมินความเหมาะสม ความเป็นไปได้และความเป็นประโยชน์ โดยผู้เกี่ยวข้องกับการนำรูปแบบไปใช้ ได้แก่ ศึกษานิเทศก์ ผู้บริหารสถานศึกษา และครูผู้สอน
เงื่อนไขความสำเร็จ

1. หน่วยงานที่เกี่ยวข้องกับการจัดการศึกษาบูรณาการการนิเทศ ติดตาม แลประเมินผลการจัดการเรียนรู้ในการพัฒนาทักษะอาชีพและการมีงานทำ

2. ผู้บริหารและครูผู้สอนมีความตระหนักและให้ความร่วมมือในการนิเทศการศึกษาเพื่อส่งเสริมการจัดการเรียนรู้ในการพัฒนาทักษะอาชีพและการมีงานทำ

3. เครือข่ายภาครัฐ ภาคเอกชน และภาคประชาสังคมให้การส่งเสริมและสนับสนุนการจัดการเรียนรู้ในการพัฒนาทักษะอาชีพและการมีงานทำ

พหุบัณฑิต ชีวะ

บทที่ 5

สรุปผล อภิปรายผล และข้อเสนอแนะ

รูปแบบการนิเทศเพื่อส่งเสริมการจัดการจัดการการเรียนรู้ในการพัฒนาทักษะอาชีพและการมีงานทำ สำหรับโรงเรียนขยายโอกาสทางการศึกษา สังกัดสำนักงานคณะกรรมการการศึกษาขั้นพื้นฐาน ได้ดำเนินการสรุป อภิปรายผล และข้อเสนอแนะตามลำดับ ดังนี้

1. ความมุ่งหมายของการวิจัย
2. สรุปผล
3. อภิปรายผล
4. ข้อเสนอแนะ

ความมุ่งหมายของการวิจัย

1. เพื่อศึกษาแนวทางการนิเทศเพื่อส่งเสริมการจัดการเรียนรู้ในการพัฒนาทักษะอาชีพและการมีงานทำ สำหรับโรงเรียนขยายโอกาสทางการศึกษา สังกัดสำนักงานคณะกรรมการการศึกษาขั้นพื้นฐาน
2. เพื่อพัฒนารูปแบบการนิเทศเพื่อส่งเสริมการจัดการเรียนรู้ในการพัฒนาทักษะอาชีพและการมีงานทำ สำหรับโรงเรียนขยายโอกาสทางการศึกษา สังกัดสำนักงานคณะกรรมการการศึกษาขั้นพื้นฐาน
3. เพื่อประเมินรูปแบบการนิเทศเพื่อส่งเสริมการจัดการเรียนรู้ในการพัฒนาทักษะอาชีพและการมีงานทำ สำหรับโรงเรียนขยายโอกาสทางการศึกษา สังกัดสำนักงานคณะกรรมการการศึกษาขั้นพื้นฐาน

สรุปผล

รูปแบบการนิเทศเพื่อส่งเสริมการจัดการเรียนรู้ในการพัฒนาทักษะอาชีพและการมีงานทำ สำหรับโรงเรียนขยายโอกาสทางการศึกษา สังกัดสำนักงานคณะกรรมการการศึกษาขั้นพื้นฐาน สรุปผลการวิจัย ได้ดังนี้

1. แนวทางการนิเทศเพื่อส่งเสริมการจัดการเรียนรู้ในการพัฒนาทักษะอาชีพและการมีงานทำ สำหรับโรงเรียนขยายโอกาสทางการศึกษา สังกัดสำนักงานคณะกรรมการการศึกษา

ขั้นพื้นฐาน พบว่า มีองค์ประกอบสำคัญ 4 องค์ประกอบ ได้แก่ 1) ด้านบริบทการนิเทศ (Context) 2) ด้านทิศทางและกระบวนการนิเทศ (Orientation) 3) ด้านการสะท้อนผลการนิเทศ (Reflection) และ 4) ด้านการเสริมพลังสู่ความสำเร็จ (Empowerment)

2. ผลการพัฒนารูปแบบการนิเทศเพื่อส่งเสริมการจัดการเรียนรู้ในการพัฒนาทักษะอาชีพและการมีงานทำ สำหรับโรงเรียนขยายโอกาสทางการศึกษา สังกัดสำนักงานคณะกรรมการการศึกษาขั้นพื้นฐาน พบว่า รูปแบบการนิเทศที่ผ่านการตรวจสอบคุณภาพรูปแบบการนิเทศจากผู้ทรงคุณวุฒิ ได้แก่ 1) หลักการของรูปแบบ 2) วัตถุประสงค์ของรูปแบบ 3) เป้าหมายของรูปแบบ 4) กระบวนการนิเทศ (CORE Model) ประกอบด้วย 4.1) บริบทการนิเทศ (Context) มี 8 ตัวชี้วัด 4.2) ทิศทางและกระบวนการนิเทศ (Orientation) มี 9 ตัวชี้วัด 4.3) การสะท้อนผลการนิเทศ (Reflection) มี 4 ตัวชี้วัด และ 4.4) การเสริมพลังสู่ความสำเร็จ (Empowerment) มี 8 ตัวชี้วัด 5) การประเมินรูปแบบ และ 6) เงื่อนไขความสำเร็จ มีความเหมาะสมและความเป็นไปได้อยู่ในระดับมาก

3. ผลการประเมินรูปแบบการนิเทศเพื่อส่งเสริมการจัดการเรียนรู้ในการพัฒนาทักษะอาชีพและการมีงานทำ สำหรับโรงเรียนขยายโอกาสทางการศึกษา สังกัดสำนักงานคณะกรรมการการศึกษาขั้นพื้นฐาน พบว่า 1) รูปแบบการนิเทศเพื่อส่งเสริมการจัดการเรียนรู้ในการพัฒนาทักษะอาชีพและการมีงานทำ สำหรับโรงเรียนขยายโอกาสทางการศึกษา สังกัดสำนักงานคณะกรรมการการศึกษาขั้นพื้นฐาน มีความเหมาะสม โดยรวมอยู่ในระดับมาก 2) รูปแบบการนิเทศเพื่อส่งเสริมการจัดการเรียนรู้ในการพัฒนาทักษะอาชีพและการมีงานทำ สำหรับโรงเรียนขยายโอกาสทางการศึกษา สังกัดสำนักงานคณะกรรมการการศึกษาขั้นพื้นฐาน มีความเป็นไปได้ โดยรวมอยู่ในระดับมาก 3) รูปแบบการนิเทศเพื่อส่งเสริมการจัดการเรียนรู้ในการพัฒนาทักษะอาชีพและการมีงานทำ สำหรับโรงเรียนขยายโอกาสทางการศึกษา สังกัดสำนักงานคณะกรรมการการศึกษาขั้นพื้นฐาน มีความเป็นประโยชน์ โดยรวมอยู่ในระดับมาก

อภิปรายผล

การอภิปรายผลการวิจัยที่ได้รับจากการพัฒนารูปแบบการนิเทศเพื่อเสริมสร้างสมรรถนะการจัดการเรียนรู้ในโรงเรียนประถมศึกษา ผู้วิจัยได้นำเสนอการอภิปรายผลตามระยะของการวิจัย ดังนี้

1. แนวทางการนิเทศเพื่อส่งเสริมการจัดการเรียนรู้ในการพัฒนาทักษะอาชีพและการมีงานทำ สำหรับโรงเรียนขยายโอกาสทางการศึกษา สังกัดสำนักงานคณะกรรมการการศึกษาขั้นพื้นฐาน พบว่า มีองค์ประกอบสำคัญ 4 องค์ประกอบ ได้แก่ 1) ด้านบริบทการนิเทศ (Context)

2) ด้านทิศทางและกระบวนการนิเทศ (Orientation) 3) ด้านการสะท้อนผลการนิเทศ (Reflection) และ 4) ด้านการเสริมพลังสู่ความสำเร็จ (Empowerment) ซึ่งเป็นผลที่ได้จากวิเคราะห์และสังเคราะห์เอกสาร แนวคิด ทฤษฎี งานวิจัยที่เกี่ยวข้องและศึกษาดูงานโรงเรียนที่มีการปฏิบัติที่เป็นเลิศด้านการพัฒนาทักษะอาชีพและการมีงานทำ ซึ่งส่วนหนึ่งเป็นการดำเนินการตามยุทธศาสตร์แผนพัฒนา นโยบายในระดับชาติและระดับกระทรวงศึกษาธิการ ที่มุ่งส่งเสริมจัดการศึกษาเพื่อพัฒนาอาชีพและการมีงานทำและสำนักงานคณะกรรมการการศึกษาขั้นพื้นฐาน (2558) ที่ได้กำหนดยุทธศาสตร์การพัฒนาคุณภาพผู้เรียนให้ตระหนักถึงความสำคัญและเตรียมความพร้อมด้านวิชาชีพ เพื่อให้ผู้เรียนมองเห็นภาพงานอาชีพต่าง ๆ โดยมุ่งเน้นให้ ผู้เรียนรู้จักตนเอง สำรวจความสนใจ ความถนัด และมองเห็นเส้นทางชีวิตในอนาคต เพื่อวางแผนในการศึกษาต่อ หรือเข้าสู่ตลาดแรงงาน ได้อย่างมีคุณภาพ และได้ร่วมมือกับหน่วยงานทั้งภาครัฐและเอกชน เพื่อเตรียมคนให้มี ทักษะและศักยภาพสอดคล้องกับความต้องการของตลาดแรงงาน ให้สามารถก้าวสู่โลกแห่งการทำงานอย่างมีคุณภาพ สอดคล้องกับงานวิจัยของบุญรักษ์ ยอดเพชร (2555) ที่ได้ศึกษาแนวทางการจัดการศึกษาเพื่อพัฒนาอาชีพ พบว่า มีองค์ประกอบเกี่ยวกับรูปแบบการจัดการศึกษาเพื่อพัฒนาอาชีพที่เหมาะสมกับบริบทของประเทศไทยจะเน้นการฝึกอาชีพที่เป็นหลักสูตรระยะสั้น หลักการที่สำคัญจะเป็นการจัดทำหลักสูตร การพัฒนา สื่อ รวมทั้งวิธีการถ่ายทอดความรู้ อีกทั้งการบริหารจัดการจะต้องมีเป้าหมายที่ชัดเจน แนวทางการจัดการศึกษาจะต้องปลูกฝังให้ผู้เรียนมีเจตคติที่ดีต่อการประกอบอาชีพ ตอบสนองต่อสภาพความเปลี่ยนแปลงของสังคม แนวทางการจัดการศึกษาเพื่อพัฒนาอาชีพในระดับสถานศึกษาควรมีความชัดเจนและสอดคล้องกับการบริหารทางด้านสังคม ภูมิประเทศ และวัฒนธรรมในแต่ละท้องถิ่น ในระดับกรมกระทรวง หรือต้นสังกัดจะต้องมีการกำหนดนโยบาย กลยุทธ์ รูปแบบและแนวทางที่ชัดเจน สามารถปฏิบัติได้อย่างเกิดผลสัมฤทธิ์ อีกทั้งจัดทำ (MOU) ระหว่างหน่วยงานและองค์กรต่าง ๆ ที่เกี่ยวข้องกับโรงเรียน จัดตั้งหน่วยงานรับผิดชอบประสานงานเพื่อให้การดำเนินงานบรรลุตามวัตถุประสงค์ ขณะที่ยอดเพชร (2562) ได้ศึกษาการพัฒนาแบบการนิเทศเพื่อเสริมสร้างสมรรถนะการจัดการเรียนรู้ในโรงเรียนประถมศึกษา ซึ่งมีขั้นตอนการศึกษาค้นคว้าองค์ประกอบและตัวชี้วัดการนิเทศเพื่อเสริมสร้างสมรรถนะการจัดการเรียนรู้ในโรงเรียนประถมศึกษานำมาใช้พัฒนาแบบการนิเทศเพื่อเสริมสร้างสมรรถนะการจัดการเรียนรู้ในโรงเรียนประถมศึกษา ซึ่งเป็นการศึกษาและวิเคราะห์ องค์ประกอบด้วยการสังเคราะห์เอกสารและงานวิจัยที่เกี่ยวข้อง การสัมภาษณ์เชิงลึก และการศึกษา โรงเรียนที่มีแนวปฏิบัติที่เป็นเลิศ โดยมีวิธีการเลือกกลุ่มเป้าหมายแบบเจาะจง และมีข้อบ่งชี้ในการ คัดเลือก เครื่องมือที่ใช้ได้แก่ แบบสังเคราะห์เอกสารแบบสัมภาษณ์ ผลการศึกษา พบว่า 1) องค์ประกอบและตัวชี้วัดของการนิเทศเพื่อเสริมสร้างสมรรถนะการจัดการเรียนรู้ในโรงเรียนประถมศึกษา แบ่งได้ 4 องค์ประกอบหลัก 12 ตัวชี้วัด ได้แก่

1) ด้านการสร้างปฏิสัมพันธ์ มี 3 ตัวชี้วัด 2) ด้านวัฒนธรรมองค์กร มี 3 ตัวชี้วัด 3) ด้านการปฏิบัติมี 3 ตัวชี้วัด และ 4) การประเมินสู่การพัฒนา มี 3 ตัวชี้วัด ได้เป็นรูปแบบการนิเทศแบบ ROAD

2. ผลการพัฒนารูปแบบการนิเทศเพื่อส่งเสริมการจัดการเรียนรู้ในการพัฒนาทักษะอาชีพและการมีงานทำ สำหรับโรงเรียนขยายโอกาสทางการศึกษา สังกัดสำนักงานคณะกรรมการการศึกษาขั้นพื้นฐาน พบว่า รูปแบบการนิเทศที่ผ่านการตรวจสอบคุณภาพจากผู้ทรงคุณวุฒิ ได้แก่

1) หลักการของรูปแบบ 2) วัตถุประสงค์ของรูปแบบ 3) เป้าหมายของรูปแบบ 4) กระบวนการนิเทศ (CORE Model) ประกอบด้วย 1) บริบทการนิเทศ (Context) มี 8 ตัวชี้วัด 2) ทิศทางและกระบวนการนิเทศ (Orientation) มี 9 ตัวชี้วัด 3) การสะท้อนผลการนิเทศ (Reflection) มี 4 ตัวชี้วัด และ 4) การเสริมพลังสู่ความสำเร็จ (Empowerment) มี 8 ตัวชี้วัด 5. การประเมินรูปแบบ และ 6. เงื่อนไขความสำเร็จ มีความเหมาะสมและความเป็นไปได้อยู่ในระดับมาก

ทั้งนี้เนื่องจากผู้วิจัยได้พัฒนารูปแบบการนิเทศเพื่อส่งเสริมการจัดการเรียนรู้ในการพัฒนาทักษะอาชีพและการมีงานทำ สำหรับโรงเรียนขยายโอกาสทางการศึกษา สังกัดสำนักงานคณะกรรมการการศึกษาขั้นพื้นฐาน โดยการศึกษาหลักการ แนวคิด ทฤษฎี และการสังเคราะห์เอกสารและงานวิจัยที่เกี่ยวข้อง การศึกษาดูงานโรงเรียนที่มีผลการปฏิบัติที่เป็นเลิศในด้านการส่งเสริมการจัดการเรียนรู้ทักษะอาชีพและการมีงานทำ เพื่อนำมาเป็นข้อมูลพื้นฐานในการออกแบบ รูปแบบการนิเทศ รวมทั้งการพิจารณาตรวจสอบ ให้ข้อเสนอแนะเพื่อปรับปรุงการนิเทศให้มีความถูกต้อง เหมาะสมตามกรอบแนวคิดการนิเทศเพื่อรูปแบบการนิเทศเพื่อส่งเสริมการจัดการเรียนรู้ในการพัฒนาทักษะอาชีพและการมีงานทำ จากผู้ทรงคุณวุฒิเพื่อให้รูปแบบการนิเทศมีความเหมาะสมก่อนนำไปใช้จริง ดังที่ Brown และ Moberg (1980) ได้สังเคราะห์รูปแบบมาจากแนวคิดเชิงระบบ (System Approach) กับหลักการบริหารตามสถานการณ์ (Contingency Approach) กล่าวว่า องค์ประกอบของรูปแบบ ประกอบด้วย 1) สภาพแวดล้อม (Environment) 2) เทคโนโลยี (Technology) 3) โครงสร้าง (Structure) 4) กระบวนการจัดการ (Management Process) และ 5) การตัดสินใจสั่งการ (Decision Making) สอดคล้องกับ ทิศนา แคมมณี (2552) ที่กล่าวว่า รูปแบบโดยทั่วไปจะต้องมีองค์ประกอบที่สำคัญ โครงสร้างของรูปแบบจะต้องประกอบด้วยความสัมพันธ์เชิงสาเหตุ (Causal relationship) ซึ่งสามารถใช้อธิบายปรากฏการณ์เรื่องนั้นได้ รูปแบบจะต้องสามารถช่วยสร้างจินตนาการ (Imagination) ความคิดรวบยอด (Concept) และความสัมพันธ์ (Interrelations) รวมทั้งช่วยขยายขอบเขตของการสืบเสาะความรู้ รูปแบบควรจะต้องประกอบด้วยความสัมพันธ์เชิงโครงสร้าง (Structural relationships) สอดคล้องกับกาญจน์ เรืองมนตรี (2547) ที่ได้ศึกษาองค์ประกอบภาวะผู้นำที่จะส่งผลต่อประสิทธิภาพการบริหารและการจัดการศึกษาสถานศึกษาขั้นพื้นฐานตามแนวปฏิรูปการศึกษา กรณีศึกษา : เขตพื้นที่การศึกษามหาสารคาม ผลการศึกษา พบว่า

1) องค์ประกอบด้านบุคลิกภาพส่วนตัวของผู้บริหาร เช่น การมีวิสัยทัศน์ การมีความคิดริเริ่ม

สร้างสรรค์ 2) องค์ประกอบด้านพฤติกรรมกรรมการปฏิบัติงาน เช่น การส่งเสริมและพัฒนาครูอย่างสม่ำเสมอ การจัดการเรียนการสอนที่เน้นผู้เรียนเป็นสำคัญ และ 3) องค์ประกอบด้านปัจจัยสนับสนุน เช่น นโยบายหน่วยเหนือ การสนับสนุนช่วยเหลือของผู้ปกครองและชุมชนจะนำไปสู่ประสิทธิผล การบริหารและการจัดการศึกษา สอดคล้องกับภณชิตรา สุปการ (2557) ที่ได้ศึกษาวิจัย เรื่อง รูปแบบการบริหารจัดการการนิเทศการศึกษาสำหรับศตวรรษที่ 21 ประกอบด้วย 5 องค์ประกอบ คือ 1) การบริหารจัดการ 2) การมีส่วนร่วม 3) การนิเทศ 4) การใช้เทคโนโลยีและ 5) การประเมินผล และรูปแบบมีความเหมาะสม เป็นไปได้ ถูกต้องและนำไปใช้ประโยชน์ได้สอดคล้องกับกรอบแนวคิด ทฤษฎีของการวิจัย ดังนั้น รูปแบบการนิเทศที่พัฒนาขึ้นตามกรอบแนวคิดและออกแบบบนพื้นฐาน แนวคิดหลักการที่น่าเชื่อถือ จึงส่งผลให้ได้รูปแบบที่มีคุณภาพ ดังผลการวิจัยครั้งนี้ ขณะที่ พัทนี แตนเสนา (2563) ที่ได้ศึกษาการพัฒนาารูปแบบการนิเทศเพื่อเสริมสร้างสมรรถนะการจัดการ เรียนรู้ภาษาอังกฤษของครูโรงเรียนเอกชน พบว่า รูปแบบการนิเทศเพื่อเสริมสร้างสมรรถนะ การจัดการเรียนรู้ภาษาอังกฤษของครูโรงเรียนเอกชนที่ผ่านการตรวจสอบคุณภาพรูปแบบการนิเทศ จากผู้ทรงคุณวุฒิคือ 1) หลักการของรูปแบบ คือ “ร่วมมือ ร่วมใจ ก้าวสู่เป้าหมายอย่างยั่งยืน” 2) วัตถุประสงค์ของรูปแบบ เพื่อพัฒนาผู้บริหาร และครูผู้นิเทศให้มีความรู้ความเข้าใจเกี่ยวกับ รูปแบบ สามารถนำรูปแบบไปใช้ในการนิเทศเพื่อเสริมสร้างสมรรถนะการจัดการเรียนรู้ภาษาอังกฤษ และนำผลที่ได้จากการดำเนินการตามรูปแบบไปประยุกต์ใช้ในการพัฒนาการปฏิบัติงาน และการจัดการเรียนรู้ให้มีประสิทธิภาพ 3) เนื้อหาการนิเทศ ประกอบด้วย การออกแบบ แผนการจัดการเรียนรู้ ทักษะด้านการจัดการเรียนรู้และ เจตคติของครูในการจัดการเรียนรู้ ภาษาอังกฤษ 4) กระบวนการ นิเทศ (PORE Model) ประกอบด้วย ขั้นที่ 1 การวางแผน (Planning : P) ขั้นที่ 2 การดำเนินการ นิเทศ (Supervision Organizing : O) กระบวนการในการนิเทศ เพื่อปรับปรุงการจัดการเรียนการสอน มี 3 ขั้นตอน คือ 2.1 การประชุมปรึกษาก่อนการสังเกต ชั้นเรียน (Pre Observation Conference) 2.2 การสังเกตชั้นเรียน (Observation) 2.3 การประชุม หลังการสังเกตชั้นเรียน (Post Observation Conference) ขั้นที่ 3 การสะท้อนผลการจัดการเรียนรู้ ด้วยตนเอง (Self-Reflecting : R) ขั้นที่ 4 การประเมินผลการนิเทศ (Evaluating : E) 5) การประเมินรูปแบบ และ 6) เงื่อนไขความสำเร็จ และยังสอดคล้องกับอรรวรรณ คำมณี (2563) ซึ่งได้ศึกษาการพัฒนาารูปแบบการนิเทศ เพื่อส่งเสริมการจัดกิจกรรมการเรียนรู้ตามแนวทาง สะเต็มศึกษาของครูประถมศึกษาในโรงเรียนเอกชน ผลการศึกษา พบว่า รูปแบบการนิเทศ เพื่อส่งเสริมการจัดกิจกรรมการเรียนรู้ตามแนวทางสะเต็มศึกษาของครูประถมศึกษาในโรงเรียน เอกชนที่มีความเหมาะสม ประกอบด้วย 1) หลักการของรูปแบบ 2) วัตถุประสงค์ของรูปแบบ 3) กระบวนการของรูปแบบ เรียกว่า “PIE Supervision Model” ประกอบด้วย (1) การเตรียมการ นิเทศเพื่อส่งเสริมการจัดกิจกรรมการเรียนรู้ตามแนวทาง สะเต็มศึกษา (Preparation : P)

(2) การลงมือปฏิบัติการนิเทศและเรียนรู้วิธีปฏิบัติในการนิเทศ เพื่อส่งเสริมการจัดกิจกรรมการเรียนรู้ตามแนวทางสะเต็มศึกษา (Implementation : I) (3) การประเมินผลการนิเทศเพื่อส่งเสริมการจัดกิจกรรมการเรียนรู้ตามแนวทางสะเต็มศึกษา (Evaluation : E) 4) การประเมินผลการใช้รูปแบบ และ 5) เงื่อนไขความสำเร็จ 3. ผลการประเมินผลการใช้รูปแบบการนิเทศเพื่อส่งเสริมการจัดกิจกรรมการเรียนรู้ตามแนวทางสะเต็มศึกษาของครูประถมศึกษาในโรงเรียนเอกชน พบว่า 1) ครูผู้นิเทศ และครูผู้รับการนิเทศมีคะแนนหลังการใช้รูปแบบการนิเทศเพื่อส่งเสริมการจัดกิจกรรมการเรียนรู้ตามแนวทางสะเต็มศึกษาของสูงกว่าก่อนใช้รูปแบบ 2) ครูผู้นิเทศและครูผู้รับการนิเทศมีการปฏิบัติด้านการจัดกิจกรรมการเรียนรู้ตามแนวทางสะเต็มศึกษาและด้านการนิเทศการสอนอยู่ในระดับมากที่สุด และผลที่เกิดขึ้นกับนักเรียนจากการจัดกิจกรรมการเรียนรู้ตามแนวทางสะเต็มศึกษาในภาพรวมอยู่ในระดับมากที่สุด และ 3) ความพึงพอใจต่อการใช้รูปแบบการนิเทศเพื่อส่งเสริมการจัดกิจกรรมการเรียนรู้ตามแนวทางสะเต็มศึกษาของครูประถมศึกษาในโรงเรียนเอกชนของครูผู้นิเทศและครูผู้รับการนิเทศในภาพรวมอยู่ในระดับมากที่สุด

3. ผลการประเมินรูปแบบการนิเทศเพื่อส่งเสริมการจัดการเรียนรู้ในการพัฒนาทักษะอาชีพและการมีงานทำ สำหรับโรงเรียนขยายโอกาสทางการศึกษา สังกัดสำนักงานคณะกรรมการการศึกษาขั้นพื้นฐาน พบว่า 1) รูปแบบการนิเทศเพื่อส่งเสริมการจัดการเรียนรู้ในการพัฒนาทักษะอาชีพและการมีงานทำ สำหรับโรงเรียนขยายโอกาสทางการศึกษา สังกัดสำนักงานคณะกรรมการการศึกษาขั้นพื้นฐาน มีความเหมาะสม โดยรวมอยู่ในระดับมาก 2) รูปแบบการนิเทศเพื่อส่งเสริมการจัดการเรียนรู้ในการพัฒนาทักษะอาชีพและการมีงานทำ สำหรับโรงเรียนขยายโอกาสทางการศึกษา สังกัดสำนักงานคณะกรรมการการศึกษาขั้นพื้นฐาน มีความเป็นไปได้ โดยรวมอยู่ในระดับมาก 3) รูปแบบการนิเทศเพื่อส่งเสริมการจัดการเรียนรู้ในการพัฒนาทักษะอาชีพและการมีงานทำ สำหรับโรงเรียนขยายโอกาสทางการศึกษา สังกัดสำนักงานคณะกรรมการการศึกษาขั้นพื้นฐาน มีความเป็นประโยชน์ โดยรวมอยู่ในระดับมาก สอดคล้องกับสรเดช เลิศวัฒนาวณิช (2560) ได้ทำการวิจัยการพัฒนากิจกรรมพัฒนาผู้เรียนเพื่อส่งเสริมทักษะอาชีพ และคุณลักษณะในการประกอบอาชีพ สำหรับนักเรียนชั้นมัธยมศึกษา ผลการวิจัยพบว่า ผลการศึกษาข้อมูลพื้นฐานของนักเรียนและผู้ที่เกี่ยวข้อง ต้องการให้การจัดการเรียนรู้เกี่ยวกับมะพร้าวของดีประจำอำเภอบ้านแพ้ว มาสร้างอาชีพและสร้างรายได้ให้กับนักเรียน โดยมีการศึกษาจากแหล่งเรียนรู้ในท้องถิ่น มีการนำผู้รู้ท้องถิ่น ปรากฏชาวบ้านมีส่วนร่วมในการจัดการเรียนรู้ด้วย กระบวนการกลุ่ม การแลกเปลี่ยนเรียนรู้ร่วมกัน ผลการทดลองจัดกิจกรรมพัฒนาผู้เรียน เรื่อง ของดีบ้านแพ้วจัดการเรียนรู้ด้วยโครงงาน 6 ขั้นตอน ได้แก่ 1) ให้ความรู้พื้นฐาน 2) เลือกหัวข้อที่สนใจ 3) วางแผน 4) ลงมือปฏิบัติ 5) นำเสนอและอภิปราย และ 6) การวัดและประเมินผล พบว่า นักเรียนสนใจและตั้งใจในการสร้างสรรค์เป็นผลงานโครงงานอาชีพ และผลการประเมินและปรับปรุง

กิจกรรมพัฒนาผู้เรียน เรื่อง ของดีบ้านแพ้ว พบว่า 1) นักเรียนมีทักษะอาชีพ โดยภาพรวมอยู่ในระดับดี 2) นักเรียน มีคุณลักษณะในการประกอบอาชีพ โดยภาพรวมอยู่ในระดับดี และ 3) นักเรียนมีความพึงพอใจต่อการจัดกิจกรรมพัฒนาผู้เรียน เรื่อง ของดีบ้านแพ้ว โดยภาพรวมอยู่ในระดับมากที่สุด เห็นควรให้มีการปรับปรุงกิจกรรมให้มีการจัดกิจกรรมที่ส่งเสริมให้นักเรียนได้ศึกษา ค้นคว้าหาความรู้ด้วยตนเอง ขณะที่รณยุทธ นิลโคตร (2561) ที่ได้ศึกษาการพัฒนาโปรแกรมเสริมสร้างทักษะอาชีพและชีวิตของครูในศตวรรษที่ 21 สำหรับสถานศึกษา สังกัดสำนักงานเขตพื้นที่การศึกษา มัธยมศึกษา เขต 26 พบว่า 1) องค์ประกอบของทักษะอาชีพและชีวิตของครูในศตวรรษที่ 21 มีจำนวน 5 องค์ประกอบ ได้แก่ 1) ทักษะความยืดหยุ่นและการปรับตัว 2) ทักษะการริเริ่มสร้างสรรค์และเป็นตัวของตัวเอง 3) ทักษะสังคมและสังคมข้ามวัฒนธรรม 4) ทักษะการเป็นผู้สร้างหรือผู้ผลิต 5) ทักษะภาวะผู้นำและความรับผิดชอบและตัวชี้วัด จำนวน 31 ตัวชี้วัด ซึ่งมีความเหมาะสมโดยรวมระดับมากที่สุด 2) สภาพปัจจุบันของทักษะอาชีพและชีวิตของครูในศตวรรษที่ 21 โดยรวมอยู่ในระดับปานกลาง สภาพที่พึงประสงค์ของของทักษะอาชีพและชีวิตของครูในศตวรรษที่ 21 โดยรวมอยู่ในระดับมากที่สุด 3) โปรแกรมเสริมสร้างของทักษะอาชีพและชีวิตของครูในศตวรรษที่ 21 สำนักงานเขตพื้นที่การศึกษามัธยมศึกษาเขต 26 ประกอบด้วย หลักการและเหตุผล ความมุ่งหมาย โครงสร้าง ขอบข่ายเนื้อหา วิธีการพัฒนา สื่อ และการวัดและการประเมิน โปรแกรมเสริมสร้างของทักษะอาชีพและชีวิตของครู ในศตวรรษที่ 21 โดยรวมมีความเหมาะสม และมีความเป็นไปได้อยู่ในระดับมากที่สุด และสอดคล้องกับรุ่งทิพย์ พรหมหลวงศรี (2562) ได้ศึกษาแนวทางการส่งเสริมการเรียนรู้ทักษะอาชีพผ่านเครือข่ายความร่วมมือสำหรับนักเรียนชั้นมัธยมศึกษาในจังหวัดอุดรธานี ผลการวิจัย พบว่า สภาพการส่งเสริมการเรียนรู้ทักษะอาชีพผ่านเครือข่ายความร่วมมือสำหรับนักเรียนชั้นมัธยมศึกษาในจังหวัดอุดรธานี การดำเนินงานของหน่วยงานทางการศึกษาเกี่ยวกับการส่งเสริมการเรียนรู้ทักษะอาชีพผ่านเครือข่ายความร่วมมือสำหรับนักเรียนชั้นมัธยมศึกษาในจังหวัดอุดรธานี ได้ดำเนินการขับเคลื่อนผ่านความร่วมมือของหน่วยงานที่เกี่ยวข้องทั้งภาครัฐและเอกชน สนับสนุนให้สถานศึกษาสร้างการรับรู้ให้แก่ผู้บริหารสถานศึกษา ส่งเสริมบทบาทของครูแนะแนวให้มีความเข้มแข็งสามารถชี้แนะ และให้คำแนะนำแก่นักเรียน สร้างความรู้ความเข้าใจให้ผู้ปกครองทราบแนวทางการส่งเสริมการเรียนรู้ต่อของบุตรหลาน โดยร่วมมือกับหน่วยงานที่เกี่ยวข้องจัดกิจกรรมส่งเสริมให้นักเรียนมีความรู้ความเข้าใจด้านโลกของอาชีพ ขับเคลื่อนการจัดการศึกษาเพื่อการมีงานทำในรูปแบบต่าง ๆ ได้แก่ รูปแบบที่ 1 การเตรียมความพร้อมกลุ่มความถนัดทางสาขาวิชาและอาชีพในการเรียนต่อระดับอุดมศึกษา โดยการส่งเสริมให้สถานศึกษาในสังกัดดำเนินการจัดทำ MOU กับสถาบัน อุดมศึกษาในภูมิภาค และเพื่อการจัดทำหลักสูตรของสถานศึกษาให้ โดยเฉพาะ GAT PAT ให้ตรงกับหลักสูตรของมหาวิทยาลัยที่นักเรียนประสงค์ศึกษาต่อการจัดแฟ้มสะสมผลงาน เพื่อใช้ในการศึกษาต่อระดับอุดมศึกษา รูปแบบที่ 2

การศึกษาระบบทวิศึกษา โดยการส่งเสริมให้สถานศึกษาจัดหลักสูตรทักษะอาชีพ ควบคู่ไปกับ
 วิชาสามัญ (ทวิศึกษา Dual Education) โดยทำบันทึกข้อตกลงความร่วมมือ(MOU)
 กับสถาบันอาชีวศึกษาที่อยู่ในพื้นที่ใกล้เคียงและมีหลักสูตรตรงตามความต้องการ รูปแบบที่ 3
 การจัดหน่วยฐานสมรรถนะอาชีพระยะสั้นในระดับมัธยมศึกษาตอนต้น โดยส่งเสริมการจัดการศึกษา
 หลักสูตรระยะสั้นเพื่อส่งเสริมการจัดการศึกษาในศตวรรษที่ 21 ปรับแผนการเรียนไว้ในรายวิชา
 เพิ่มเติม ส่งเสริมด้านสารสนเทศด้านสมรรถนะหลักสูตรสาขาวิชาชีพเพื่อให้โรงเรียนได้เลือกใช้ในการ
 ปรับแผนการเรียนรายวิชาเพิ่มเติมได้สะดวกขึ้น รูปแบบที่ 4 ส่งเสริมการจัดหลักสูตรระยะสั้น
 เพื่อสร้างทักษะอาชีพด้านต่าง ๆ ที่เป็นความต้องการของตลาดแรงงาน เป็นทักษะที่จำเป็น
 ในยุคอุตสาหกรรมไทยแลนด์ 4.0 ในกิจกรรมชุมนุม กิจกรรมลดเวลาเรียน เพิ่มเวลารู้
 โดยความร่วมมือกับหน่วยงานทั้งภาครัฐและภาคเอกชนทั้งนี้ หน่วยงานต้นสังกัดของสถานศึกษา
 มีแนวทางในการส่งเสริมสนับสนุนสารสนเทศที่จำเป็น และเป็นแนวทางสำหรับการดำเนินการจัด
 กิจกรรมส่งเสริมทักษะอาชีพให้แก่ผู้เรียนในหลายด้าน ได้แก่ ข้อมูลแหล่งเรียนรู้และวิทยากรด้าน
 อาชีพ ความต้องการของตลาดแรงงานจากหน่วยงานที่เกี่ยวข้อง ข้อมูลเกี่ยวกับหลักสูตรระยะสั้น
 ส่งเสริมด้านอาชีพ เพื่อให้สถานศึกษาเลือกใช้ในการจัดกิจกรรมส่งเสริมทักษะอาชีพตามรูปแบบ
 ต่าง ๆ ที่เหมาะสมกับบริบทของสถานศึกษา และนิเทศ กำกับ ติดตามการดำเนินงานของสถานศึกษา
 ด้านการจัดการศึกษาขั้นพื้นฐานเพื่อการมีงานทำอย่างต่อเนื่อง

ข้อเสนอแนะ

1. ข้อเสนอแนะในการนำผลการวิจัยไปใช้

จากข้อค้นพบของการวิจัยในครั้งนี้ มีข้อเสนอแนะเกี่ยวกับการนำรูปแบบการนิเทศ
 เพื่อส่งเสริมการจัดการเรียนรู้ในการพัฒนาทักษะอาชีพและการมีงานทำ สำหรับโรงเรียนขยายโอกาส
 ทางการศึกษา สังกัดสำนักงานคณะกรรมการการศึกษาขั้นพื้นฐานในการนำไปใช้ ดังนี้

1.1 ควรส่งเสริมให้ชุมชน และภาคีเครือข่ายเข้ามามีส่วนร่วมในการส่งเสริม
 การจัดการเรียนรู้ในการพัฒนาทักษะอาชีพและการมีงานทำ สำหรับโรงเรียนขยายโอกาสทาง
 การศึกษา

1.2 ควรส่งเสริมให้มีการจัดการเรียนรู้ในการพัฒนาทักษะอาชีพและการมีงานทำ
 สำหรับโรงเรียนขยายโอกาสทางการศึกษา และตอบสนองต่อความต้องการของผู้เรียน

1.3 ควรส่งเสริมให้มีการพัฒนาบุคลากรทุกระดับ ให้มีความรู้ ความสามารถ
 ในการจัดการเรียนรู้ในการพัฒนาทักษะอาชีพและการมีงานทำ สำหรับโรงเรียนขยายโอกาส
 ทางการศึกษา

1.4 ควรส่งเสริมให้มีการนิเทศ ติดตาม และประเมินผล จากหน่วยงานต้นสังกัด และผู้ที่เกี่ยวข้อง และมีการนำผลการนิเทศ ติดตาม และประเมินผล มาปรับปรุงและพัฒนา อย่างสม่ำเสมอ

2. ข้อเสนอแนะในการวิจัยครั้งต่อไป

จากการวิจัยในครั้งนี้จะเห็นได้ว่า การวิจัยเพื่อนำเสนอรูปแบบการนิเทศเพื่อส่งเสริม การจัดการเรียนรู้ในการพัฒนาทักษะอาชีพและการปฏิบัติงาน สำหรับโรงเรียนขยายโอกาสทาง การศึกษา ยังมีข้อควรนำไปพัฒนาต่อยอดการวิจัย ซึ่งผู้วิจัยมีข้อเสนอแนะสำหรับการวิจัยครั้งต่อไป ดังนี้

2.1 ควรมีการศึกษาเกี่ยวกับการนิเทศเพื่อส่งเสริมการจัดการเรียนรู้ในการพัฒนา ทักษะอาชีพและการปฏิบัติงาน สำหรับโรงเรียนในสังกัดอื่น ๆ

2.2 ควรมีการศึกษาปัจจัยอื่น ๆ ที่เกี่ยวข้องหรือส่งผลต่อการพัฒนาทักษะอาชีพ และการปฏิบัติงานที่สอดคล้องกับบริบทและตรงกับความต้องการคนในพื้นที่

2.3 ควรมีการวิจัยและพัฒนาเพื่อส่งเสริมนักเรียนให้มีทักษะอาชีพ และคุณลักษณะ ในการประกอบอาชีพ โดยรูปแบบการจัดการเรียนรู้ที่หลากหลาย

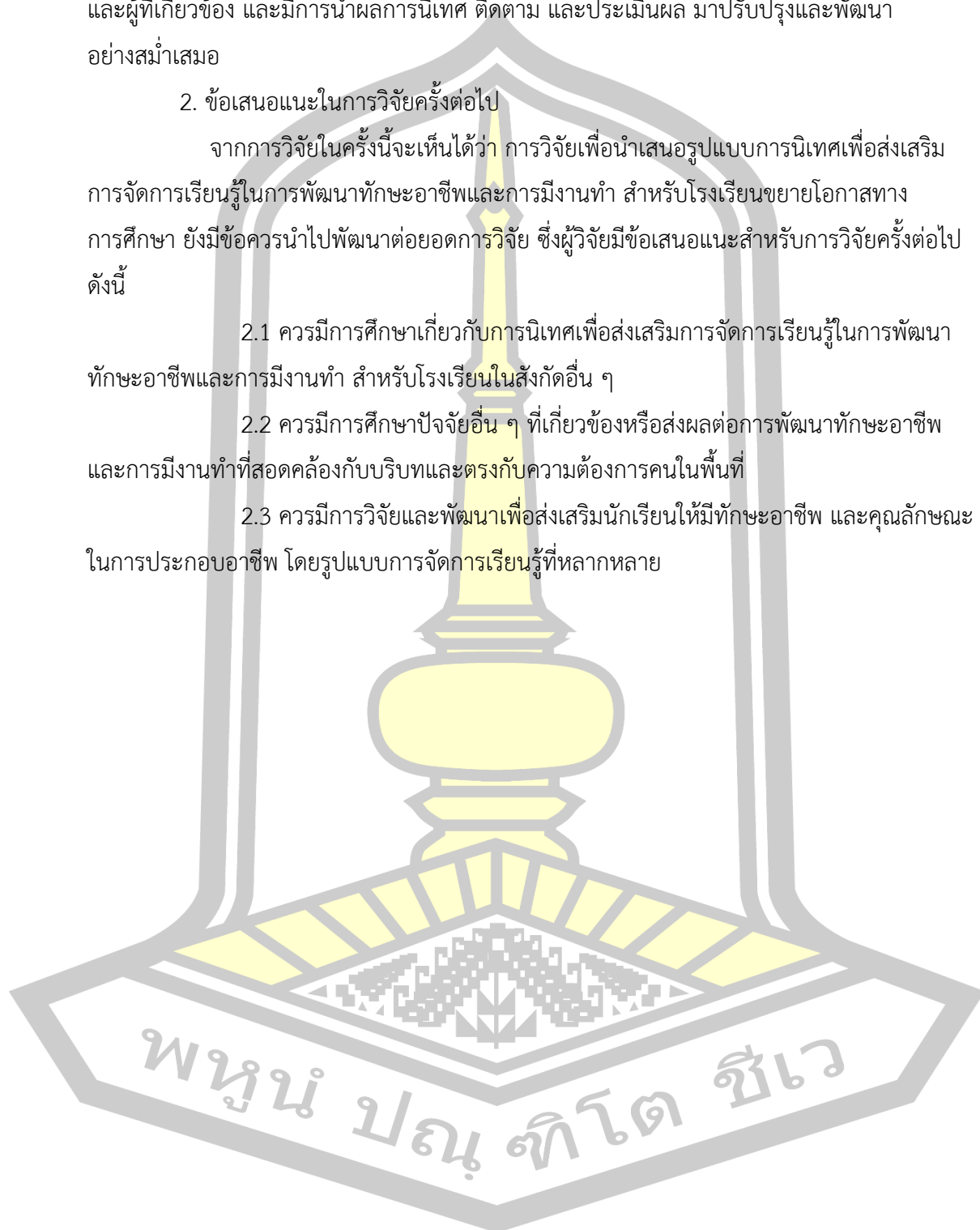

บรรณานุกรม

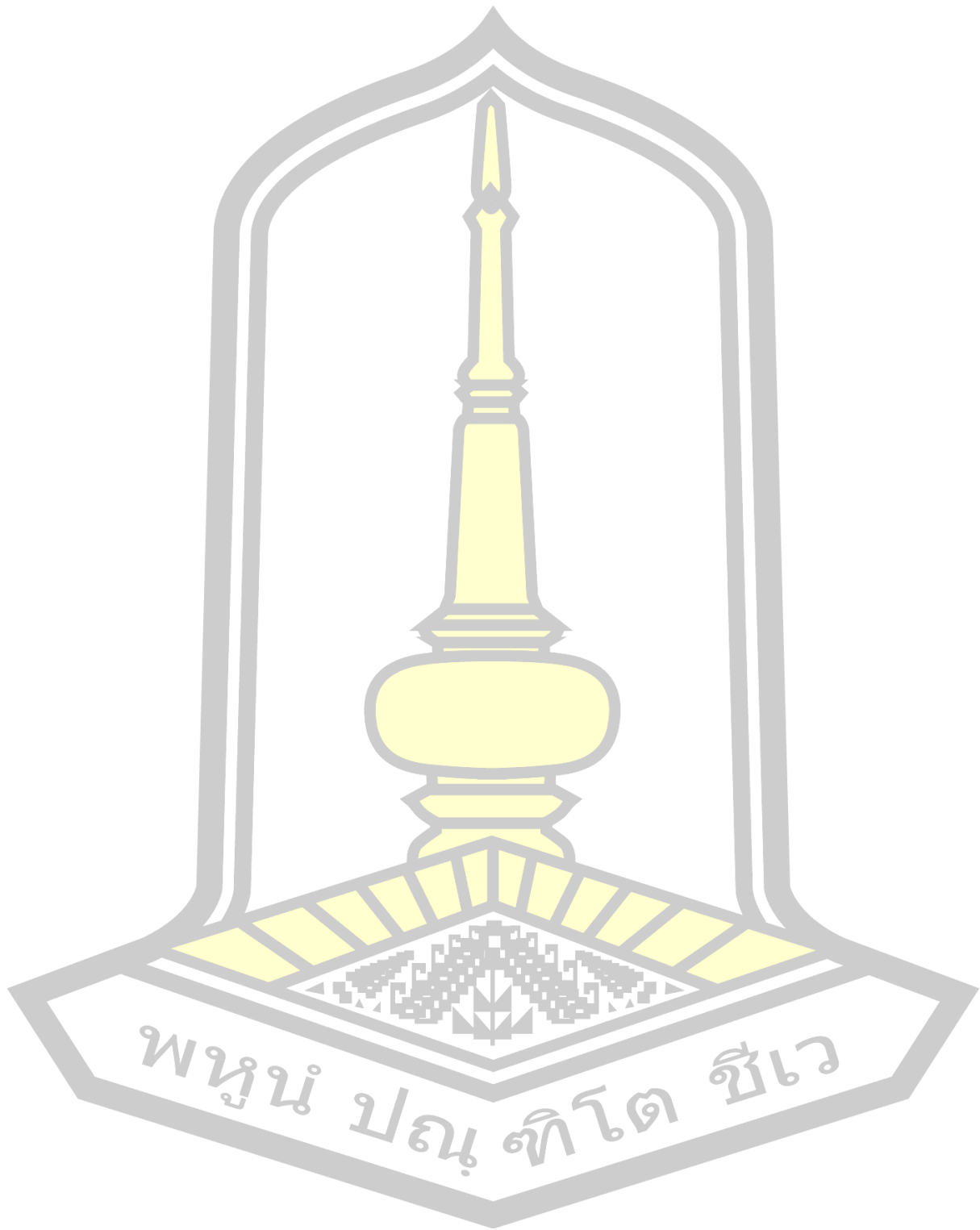

บรรณานุกรม

- กรองทอง จิตรเดชากุล. (2550). *คู่มือการนิเทศภายในโรงเรียน*. กรุงเทพฯ : อักษรอักษร.
- กระทรวงศึกษาธิการ. (2548). *รวมกฎหมายเพื่อบริหารการศึกษา*. กรุงเทพฯ : อักษรไทย.
- กระทรวงศึกษาธิการ. (2552). *เอกสารประกอบหลักสูตรแกนกลางการศึกษาขั้นพื้นฐาน พุทธศักราช 2551 แนวปฏิบัติการวัดและประเมินผลการเรียนรู้*. กรุงเทพฯ : ครูสภาลาดพร้าว.
- กระทรวงศึกษาธิการ. (2553). *หลักสูตรแกนกลางการศึกษาขั้นพื้นฐาน พุทธศักราช 2551*. พิมพ์ครั้งที่ 2. กรุงเทพฯ : ชุมนุมสหกรณ์การเกษตรแห่งประเทศไทย.
- กฤษณผล จันทร์พรหม. (2548). *การศึกษารูปแบบมหาวิทยาลัยเสมือนจริงที่เหมาะสมสำหรับสถาบันอุดมศึกษาในประเทศไทย*. วิทยานิพนธ์ปริญญาการศึกษาดุสิตบัณฑิต สาขาวิชาเทคโนโลยีการศึกษา บัณฑิตวิทยาลัย มหาวิทยาลัยศรีนครินทรวิโรฒ.
- กัญญภัทร จำปาทอง. (2558). *แนวทางการส่งเสริมการเรียนรู้ทักษะอาชีพในศตวรรษที่ 21 สำหรับเยาวชน ผ่านสื่อโทรทัศน์*. วิทยานิพนธ์ปริญญาศึกษาศาสตรมหาบัณฑิต สาขาวิชาบริหารธุรกิจศึกษา บัณฑิตวิทยาลัย มหาวิทยาลัยเกษตรศาสตร์.
- กาญจน์ เรืองมนตรี. (2547). *องค์ประกอบภาวะผู้นำที่ส่งผลต่อประสิทธิผลการบริหารและการจัดการศึกษสถานศึกษาขั้นพื้นฐาน ตามแนวปฏิรูปการศึกษา กรณีศึกษา : เขตพื้นที่การศึกษามหาสารคาม*. วิทยานิพนธ์ปริญญาการศึกษาดุสิตบัณฑิต สาขาวิชาการบริหารการศึกษา บัณฑิตวิทยาลัย มหาวิทยาลัยนเรศวร.
- กิตติเชษฐ์ อักษร. (2557). *การพัฒนาารูปแบบการนิเทศแบบมีส่วนร่วมด้วยกระบวนการนิเทศ PIDSES เพื่อเสริมสร้างความสามารถในการผลิตสื่อการเรียนรู้ออนไลน์ สำหรับครูผู้สอนระดับมัธยมศึกษา*. วิทยานิพนธ์ปริญญาครุศาสตรดุสิตบัณฑิต สาขาวิชาการวิจัยและพัฒนาทางการศึกษา บัณฑิตวิทยาลัย มหาวิทยาลัยราชภัฏพิบูลสงคราม.
- จรรย์ น่วมมะโน. (2562). *การพัฒนาารูปแบบการนิเทศภายในเพื่อพัฒนาสมรรถนะครูในการจัดการเรียนรู้ภาษาอังกฤษสำหรับโรงเรียนมัธยมศึกษาในภาคตะวันออกเฉียงเหนือ*. วิทยานิพนธ์ปริญญาการศึกษาดุสิตบัณฑิต สาขาวิชาการนิเทศการศึกษา คณะศึกษาศาสตร์ มหาวิทยาลัยมหาสารคาม.
- จันทร์เพ็ญ สุวรรณคร. (2558). *กระบวนการทัศน์การจัดกิจกรรมแนะแนวเพื่อเสริมสร้าง การใช้ทักษะชีวิต และอาชีพของนักเรียนชั้นมัธยมศึกษาตอนปลาย*. วิทยานิพนธ์ปริญญาปรัชญาดุสิตบัณฑิต สาขาวิชาหลักสูตรและการสอน บัณฑิตวิทยาลัย มหาวิทยาลัยศิลปากร.
- เจ็ดหล้า สุนทรวิภาค. (2522). *มนุษย์สัมพันธ์ในการทำงานเพื่อการพัฒนา*. เชียงใหม่ : คณะศึกษาศาสตร์ มหาวิทยาลัยเชียงใหม่.

- ฉลาด จันทรสุมบัตติ. (2550). *การพัฒนาารูปแบบการจัดการความรู้องค์กรชุมชน*. มหาสารคาม : มหาวิทยาลัยมหาสารคาม.
- ชนกนารถ ชื่นเชย. (2550). *รูปแบบการจัดการศึกษาต่อเนื่องในสถาบันอุดมศึกษาเอกชน*. วิทยานิพนธ์การศึกษาดุษฎีบัณฑิต สาขาวิชาการศึกษาคณะศึกษาศาสตร์ มหาวิทยาลัยศรีนครินทรวิโรฒ.
- ชอบกิจ กนกหงส์. (2563). *การพัฒนาารูปแบบการนิเทศสะท้อนผลในการสอนของครูวิทยาศาสตร์ สังกัดสำนักงานเขตพื้นที่การศึกษาประถมศึกษาสกลนคร เขต 2*. วิทยานิพนธ์ปริญญา การศึกษาดุษฎีบัณฑิต สาขาวิชาการนิเทศการศึกษาคณะศึกษาศาสตร์ มหาวิทยาลัย มหาสารคาม.
- ชาญชัยณรงค์ ทรงคำศรี. (2552). *การพัฒนาารูปแบบการเรียนรู้แบบมีส่วนร่วมในการดำเนินชีวิตตาม หลักปรัชญาของเศรษฐกิจพอเพียง โดยใช้หลักการทางสิ่งแวดล้อมศึกษา*. วิทยานิพนธ์ ปริญญาปรัชญาดุษฎีบัณฑิต สาขาวิชาสิ่งแวดล้อมศึกษา บัณฑิตวิทยาลัย มหาวิทยาลัย มหาสารคาม.
- ถวิล ธาราโกชน. (2526). *จิตวิทยาสังคม*. พิมพ์ครั้งที่ 3. กรุงเทพฯ : โอเดียนสโตร์.
- ทิตนา แคมมณี. (2552). *ศาสตร์การสอน : องค์ความรู้เพื่อการจัดการกระบวนการเรียนรู้ที่มี ประสิทธิภาพ*. พิมพ์ครั้งที่ 10. กรุงเทพฯ : ด้านสุทธาการพิมพ์.
- นงนุช ชุมภูเทพ และฉลอง ชาตรุประชีวิน. (2559). *รูปแบบการบริหารเพื่อส่งเสริมอาชีพของนักเรียน ในโรงเรียนขยายโอกาส ที่ตั้งอยู่บนพื้นที่สูงและทุรกันดาร ในเขตภาคเหนือด้านตะวันตก*. *วารสารศึกษาศาสตร์ มหาวิทยาลัยนเรศวร*, 21(4), 142-153.
- นิพพิชณ์ เสนารณ (2563). *การพัฒนาารูปแบบการนิเทศแบบมีส่วนร่วม เพื่อยกระดับคุณภาพ การศึกษาของ สถานศึกษาขนาดเล็กในเขตพัฒนาพิเศษชายแดนภาคตะวันออกเฉียงเหนือ*. วิทยานิพนธ์ปริญญาการศึกษาดุษฎีบัณฑิต สาขาวิชาการนิเทศการศึกษาคณะศึกษาศาสตร์ มหาวิทยาลัยมหาสารคาม.
- บุญชม ศรีสะอาด. (2545). *การวิจัยเบื้องต้น*. พิมพ์ครั้งที่ 7. กรุงเทพฯ : สุวีริยาสาส์น.
- บุญชม ศรีสะอาด. (2547). *การพัฒนาครูในการวิจัยเพื่อปรับปรุงและพัฒนาผู้เรียน*. มหาสารคาม : คณะศึกษาศาสตร์ มหาวิทยาลัยมหาสารคาม.
- บุญชม ศรีสะอาด. (2549). *การพัฒนาการวิจัยโดยใช้รูปแบบ Doctor of Education*. [ออนไลน์].
ได้จาก : <http://www.edu.msu.ac.th/ead/Dr.Boonchom/websitebooncgom/publications/08.pdf>. [สืบค้นเมื่อ วันที่ 16 ธันวาคม 2563].
- บุญชม ศรีสะอาด. (2553). *การวิจัยเบื้องต้นฉบับปรับปรุงใหม่*. พิมพ์ครั้งที่ 8. กรุงเทพฯ : สุวีริยาสาส์น.

- บุญรักษ์ ยอดเพชร. (2555). *แนวทางการจัดการศึกษาเพื่อพัฒนาอาชีพ*. กรุงเทพฯ : วิทยาลัยป้องกันราชอาณาจักร.
- บุญส่ง หาญพานิช. (2546). *การพัฒนารูปแบบการบริหารจัดการความรู้ในสถาบันอุดมศึกษาไทย*. วิทยานิพนธ์ปริญญาครุศาสตรดุษฎีบัณฑิต สาขาวิชาอุดมศึกษา บัณฑิตวิทยาลัย จุฬาลงกรณ์มหาวิทยาลัย.
- เบ็ญจา อ่อนท้วม. (ม.ป.ป.). *กลวิธีในการทำงานเป็นกลุ่ม*. เชียงใหม่ : มหาวิทยาลัยพายัพ.
- บันดดา นกแก้ว. (2562). *ทักษะชีวิตและอาชีพในศตวรรษที่ 21 ของนักเรียนระดับชั้นมัธยมศึกษาปีที่ 3 จังหวัดสมุทรปราการ*. วิทยานิพนธ์ปริญญาศึกษาศาสตรมหาบัณฑิต สาขาวิชาการบริหารการศึกษา บัณฑิตวิทยาลัย มหาวิทยาลัยเทคโนโลยีราชมงคลธัญบุรี.
- ปรัชญา เวสารัชช. (2546). *องค์การกับลูกจ้าง*. กรุงเทพฯ : จุฬาลงกรณ์มหาวิทยาลัย.
- ปรียาพร วงศ์อนุตรโรจน์. (2546). *จิตวิทยาการศึกษา*. กรุงเทพฯ : ศูนย์ส่งเสริมกรุงเทพ.
- ปรียาพร วงศ์อนุตรโรจน์. (2548). *การนิเทศการสอน*. กรุงเทพฯ : ศูนย์สื่อเสริมกรุงเทพ.
- พรจันทร์ พรศักดิ์กุล. (2550). *รูปแบบกระบวนการงบประมาณของโรงเรียนที่บริหารงบประมาณแบบใช้โรงเรียนเป็นฐานในโรงเรียนประถมศึกษา สังกัดสำนักงานคณะกรรมการการศึกษาขั้นพื้นฐาน*. วิทยานิพนธ์ปริญญาปรัชญาดุษฎีบัณฑิต สาขาวิชาการบริหารการศึกษา บัณฑิตวิทยาลัย มหาวิทยาลัยศรีนครินทรวิโรฒ.
- พรรณทิพย์ ศิริวรรณบุศก์. (2531). *ทฤษฎีจิตวิทยาพัฒนาการ ชุดที่ 1*. กรุงเทพฯ : โครงการเผยแพร่ผลงานวิจัย ฝ่ายวิจัย จุฬาลงกรณ์มหาวิทยาลัย.
- พรรณทิพย์ ศิริวรรณบุศย์. (2547). *ทฤษฎีจิตวิทยาพัฒนาการ*. พิมพ์ครั้งที่ 2. กรุงเทพฯ : จุฬาลงกรณ์มหาวิทยาลัย.
- พชนี แดนเสนา. (2563). *การพัฒนารูปแบบการนิเทศเพื่อเสริมสร้างสมรรถนะการจัดการเรียนรู้ภาษาอังกฤษของครูโรงเรียนเอกชน*. วิทยานิพนธ์ปริญญาการศึกษาดุษฎีบัณฑิต สาขาวิชาการนิเทศการศึกษา คณะศึกษาศาสตร์ มหาวิทยาลัยมหาสารคาม.
- พานิช. (2555). *วิธีการเรียนรู้เพื่อศิษย์ในศตวรรษที่ 21*. พิมพ์ครั้งที่ 3. กรุงเทพฯ : ตาตาพับลิเคชั่น.
- ไพโรจน์ กลิ่นกุหลาบ. (2542). *การนิเทศการศึกษา : ทฤษฎีและการปฏิบัติ*. กรุงเทพฯ : ภาควิชาการบริหารการศึกษา คณะศึกษาศาสตร์ มหาวิทยาลัยศรีนครินทรวิโร.
- ภัณฑิรา สุปการ. (2557). *รูปแบบการบริหารจัดการการนิเทศการศึกษาสำหรับศตวรรษที่ 21*. วิทยานิพนธ์ปริญญาปรัชญาดุษฎีบัณฑิต สาขาวิชาการบริหารการศึกษา บัณฑิตวิทยาลัย มหาวิทยาลัยศิลปากร.
- เยาวดี ราชชัยกุล วิบูลย์ศรี. (2551). *การประเมินโครงการ : แนวคิดและแนวปฏิบัติ*. พิมพ์ครั้งที่ 6. กรุงเทพฯ : จุฬาลงกรณ์มหาวิทยาลัย.

เยาวพา เดชะคุปต์. (2542). *การบริหารและการนิเทศการศึกษาปฐมวัย*. กรุงเทพฯ :

เจ้าพระยาการพิมพ์.

รณยุทธ นิลโคตร (2561). *การพัฒนาโปรแกรมเสริมสร้างทักษะอาชีพและชีวิตของครูในศตวรรษ
ที่ 21 สำหรับสถานศึกษาสังกัดสำนักงานเขตพื้นที่การศึกษามัธยมศึกษา เขต 26.*

วิทยานิพนธ์ปริญญาการศึกษามหาบัณฑิต สาขาวิชาการบริหารและพัฒนาการศึกษา
คณะศึกษาศาสตร์ มหาวิทยาลัยมหาสารคาม.

รังษิ ทองพันธุ์. (2551). *สภาพปัญหาและผลสำเร็จการจัดการศึกษาเพื่อพัฒนาอาชีพ (การฝึกทักษะ
อาชีพ) และการศึกษาเพื่อพัฒนาสังคมและชุมชน (วิสาหกิจชุมชน) ของศูนย์บริการ
การศึกษานอกโรงเรียนอำเภอในจังหวัดสกลนคร. วิทยานิพนธ์ปริญญาครุศาสตร
มหาบัณฑิต สาขาวิชาการบริหารการศึกษา บัณฑิตวิทยาลัย มหาวิทยาลัยราชภัฏสกลนคร.*

รัตนะ บัวสนธ์. (2550). *ทิศทางและอาณาบริเวณการประเมิน*. พิมพ์ครั้งที่ 2. กรุงเทพฯ :
วี.พรินท์ (1991).

รุ่งทิพย์ พรหมหลวงศรี. (2562). *แนวทางการส่งเสริมการเรียนรู้ทักษะอาชีพ ผ่านเครือข่ายความ
ร่วมมือสำหรับนักเรียนชั้นมัธยมศึกษา ในจังหวัดอุดรธานี. อุดรธานี : กลุ่มนิเทศ
ติดตามและประเมินผล สำนักงานศึกษาธิการจังหวัดอุดรธานี*

ลำภู เพ็ชรวงษา. (2542). *การนิเทศแบบมีส่วนร่วม*. วิทยานิพนธ์ปริญญาการศึกษามหาบัณฑิต
สาขาวิชาการบริหารการศึกษา บัณฑิตวิทยาลัย มหาวิทยาลัยบูรพา.

วไลรัตน์ บุญสวัสดิ์. (2538). *หลักการนิเทศการศึกษา*. กรุงเทพฯ : อาร์ตกราฟิค.

วิสุทธิ์ วิจิตรพัชรภรณ์. (2547). *การพัฒนารูปแบบการจัดการศึกษาแบบกระจายอำนาจ
ในสถานศึกษาขั้นพื้นฐานตามแนวทางพระราชบัญญัติการศึกษาแห่งชาติ พ.ศ.2542.*
วิทยานิพนธ์ปริญญาครุศาสตรดุษฎีบัณฑิต สาขาวิชาอุดมศึกษา บัณฑิตวิทยาลัย
จุฬาลงกรณ์มหาวิทยาลัย.

วีระพงษ์ เทียมวงษ์. (2563). *การพัฒนารูปแบบการจัดการความรู้ด้านการนิเทศ ติดตามและ
ประเมินผลการจัดการศึกษา ของสำนักงานเขตพื้นที่การศึกษาประถมศึกษา
วิทยานิพนธ์ปริญญาการศึกษาดุษฎีบัณฑิต สาขาวิชาการนิเทศการศึกษา
คณะศึกษาศาสตร์ มหาวิทยาลัยมหาสารคาม.*

ศิริชัย กาญจนวาสี. (2550) *ทฤษฎีการประเมิน*. พิมพ์ครั้งที่ 6. กรุงเทพฯ : สามลดา.

สงัด อุทรานันท์. (2530). *การนิเทศการศึกษา: หลักการ ทฤษฎีการปฏิบัติ*. พิมพ์ครั้งที่ 2. กรุงเทพฯ :
มิตรสยาม.

สถาบันวิจัยเพื่อพัฒนาประเทศไทย (TDRI). (2553). *รายงานการวิจัย การจัดทำฐานข้อมูลอุปสงค์
อุปทานกำลังคน เพื่อรองรับการวางแผนพัฒนาภาคอุตสาหกรรม ระยะที่ 2 : คู่มือการใช้
งานระบบ LED-X*. กรุงเทพฯ : สถาบันวิจัยเพื่อการพัฒนาประเทศไทย.

สมนึก ภัททิยธนี. (2553). *การวัดผลการศึกษา*. มหาสารคาม : ภาควิชาวิจัยและพัฒนาการศึกษา
คณะศึกษาศาสตร์มหาวิทยาลัยมหาสารคาม

สมบูรณ์ ศิริสรหรือ. (2547). *การพัฒนารูปแบบการพัฒนาคุณลักษณะภาวะผู้นำของคณบดี.
วิทยานิพนธ์ครุศาสตรดุษฎีบัณฑิต สาขาวิชาอุดมศึกษา บัณฑิตวิทยาลัย จุฬาลงกรณ์
มหาวิทยาลัย*.

สมหวัง พันธะลี. (2562). *การพัฒนากระบวนการนิเทศการจัดการเรียนรู้ตามแนวคิดการสอนแนะและ
การเป็นพี่เลี้ยงครูสำหรับศึกษานิเทศก์*. วิทยานิพนธ์ปริญญาการศึกษาดุษฎีบัณฑิต
สาขาวิชาการนิเทศการศึกษา คณะศึกษาศาสตร์ มหาวิทยาลัยมหาสารคาม.

สมาน อัครภูมิ. (2551). *การบริหารการศึกษาสมัยใหม่ : แนวคิด ทฤษฎีและการปฏิบัติ*. กรุงเทพฯ :
ซีเอ็ดยูเคชั่น.

สรเดช เลิศวัฒนาวิช. (2560). *การพัฒนากิจกรรมพัฒนาผู้เรียน โดยใช้โครงงานเป็นฐาน
เพื่อส่งเสริมทักษะอาชีพและคุณลักษณะในการประกอบอาชีพ สำหรับนักเรียน
ชั้นมัธยมศึกษา*. วิทยานิพนธ์ปริญญาศึกษาศาสตรมหาบัณฑิต สาขาวิชาหลักสูตร
และการนิเทศ คณะศึกษาศาสตร์ มหาวิทยาลัยศิลปากร.

สำนักงานคณะกรรมการการศึกษาขั้นพื้นฐาน. (2553). *แนวทางการจัดกิจกรรมพัฒนาผู้เรียน
ตามหลักสูตรแกนกลางการศึกษาขั้นพื้นฐานพุทธศักราช 2551*. พิมพ์ครั้งที่ 2. กรุงเทพฯ :
ชุมนุมสหกรณ์การเกษตรแห่งประเทศไทย.

สำนักงานคณะกรรมการการศึกษาขั้นพื้นฐาน. (2558). *แผนยุทธศาสตร์พัฒนาโรงเรียนขนาดเล็ก
พ.ศ. 2558-2561*. กรุงเทพฯ : สหกรณ์การเกษตรแห่งประเทศไทย.

สำนักงานคณะกรรมการการศึกษาขั้นพื้นฐาน. (2559). *คู่มือบริหารจัดการเวลาเรียน “ลดเวลาเรียน
เพิ่มเวลารู้” ปีการศึกษา 2559*. กรุงเทพฯ : สำนักงานคณะกรรมการการศึกษาขั้นพื้นฐาน.

สาลินี อุดมผล. (2558). *การพัฒนาหลักสูตรบูรณาการอาชีพ เพื่อส่งเสริมทักษะการแก้ปัญหาอย่าง
สร้างสรรค์และคุณลักษณะด้านอาชีพ สำหรับนักเรียนชั้นมัธยมศึกษาตอนต้น*.

วิทยานิพนธ์ ปริญญาปรัชญาดุษฎีบัณฑิต สาขาวิชาหลักสูตรและการสอน บัณฑิตวิทยาลัย
มหาวิทยาลัยศิลปากร.

สำนักงานคณะกรรมการการประถมศึกษาแห่งชาติ. (2533). *เกณฑ์มาตรฐานขั้นต่ำคุณภาพนักเรียน
โรงเรียนประถมศึกษา*. กรุงเทพฯ : ศุภสภาลาดพร้าว.

สำนักงานคณะกรรมการการประถมศึกษาแห่งชาติ. (2541). *แนวทางการประกันคุณภาพการศึกษา*.

กรุงเทพฯ : ศุภสภาลาดพร้าว.

สำนักงานคณะกรรมการการศึกษาขั้นพื้นฐาน กระทรวงศึกษาธิการ. (2559). *การจัดการศึกษาขั้นพื้นฐานเพื่อการมีงานทำตามแนวทางการจัดทักษะการเรียนรู้ในศตวรรษที่ 21*. กรุงเทพฯ : ชุมนุมสหกรณ์การเกษตรแห่งประเทศไทย จำกัด.

สำนักงานคณะกรรมการพัฒนาเศรษฐกิจและสังคมแห่งชาติ. (2559). *ทิศทางของแผนพัฒนาเศรษฐกิจและสังคมแห่งชาติ ฉบับที่ 12 (พ.ศ. 2560-2564)*. กรุงเทพฯ : สำนักงานคณะกรรมการพัฒนาเศรษฐกิจและสังคมแห่งชาติ.

สำนักงานเลขาธิการสภาการศึกษา. (2554). *คู่มือการจัดการความรู้ในองค์กรการศึกษา*. นนทบุรี : เจริญผล.

สำนักงานศึกษาธิการภาค 14. (2561). *แผนพัฒนาการศึกษาของกระทรวงศึกษาธิการ ฉบับที่ 12 (พ.ศ. 2560 - 2564)*. อุบลราชธานี : สำนักงานศึกษาธิการภาค 14.

สำนักงานส่งเสริมสังคมแห่งการเรียนรู้และพัฒนาคุณภาพเยาวชน. (2557). *การยกระดับคุณภาพครูไทย ในศตวรรษที่ 21*. กรุงเทพฯ : สำนักงานส่งเสริมสังคมแห่งการเรียนรู้และพัฒนาคุณภาพเยาวชน.

สำนักบริหารงานการศึกษาออกโรงเรียน. (2547). *คตินอกระบบ*. กรุงเทพฯ : อักษรไทย.

สุภาพรณ์ กิตติรัชดานนท์. (2551). *การพัฒนารูปแบบการนิเทศการจัดการเรียนการสอนในสถานศึกษาขั้นพื้นฐาน*. วิทยานิพนธ์ปริญญาการศึกษาดุษฎีบัณฑิต สาขาวิชาการศึกษาศาสตร์ บัณฑิตวิทยาลัย มหาวิทยาลัยนเรศวร.

สุภาพรณ์ มั่นเกตุวิทย์. (2557). *การพัฒนารูปแบบการบริหารเชิงกลยุทธ์ แบบมีส่วนร่วมสำหรับโรงเรียนที่จัดการศึกษาร่วมกัน*. วิทยานิพนธ์ปริญญาการศึกษาดุษฎีบัณฑิต

สาขาวิชาการนิเทศการศึกษา คณะศึกษาศาสตร์ มหาวิทยาลัยมหาสารคาม.

สุวิทย์ เมษินทรีย์. (2560). *โลกพลิกโฉม : ความมั่งคั่งในนิยามใหม่*. กรุงเทพฯ : มปป.

สุวิมล ว่องวานิช. (2549). *การประเมินอภิมาน : วิธีวิทยาและการประยุกต์ใช้*. กรุงเทพฯ : จุฬาลงกรณ์มหาวิทยาลัย.

อติศ ไชยศิริจันทร์. (2562). *การพัฒนารูปแบบการนิเทศภายในโดยใช้ชุมชนการเรียนรู้ทางวิชาชีพสำหรับโรงเรียนมัธยมศึกษา*. วิทยานิพนธ์ปริญญาการศึกษาดุษฎีบัณฑิต

สาขาวิชาการนิเทศการศึกษา คณะศึกษาศาสตร์ มหาวิทยาลัยมหาสารคาม.

อนงค์นาถ เคนโพธิ์. (2562). *การพัฒนารูปแบบการนิเทศเพื่อเสริมสร้างสมรรถนะการจัดการเรียนรู้ในโรงเรียนประถมศึกษา*. วิทยานิพนธ์ปริญญาการศึกษาดุษฎีบัณฑิต สาขาวิชาการนิเทศการศึกษา คณะศึกษาศาสตร์ มหาวิทยาลัยมหาสารคาม.

อรรรรณ คำมณี. (2563). *การพัฒนารูปแบบการนิเทศเพื่อส่งเสริมการจัดกิจกรรมการเรียนรู้ตามแนวทางสะเต็มศึกษาของครูประถมศึกษาในโรงเรียนเอกชน*. วิทยานิพนธ์ปริญญาการศึกษาดุซฎ็บบัณฑิต สาขาวิชาการนิเทศการศึกษา คณะศึกษาศาสตร์ มหาวิทยาลัยมหาสารคาม.

อรอุมา บวรศักดิ์. (2561). *การพัฒนารูปแบบการนิเทศที่ส่งเสริมทักษะการคิดอย่างมีวิจารณญาณสำหรับครูวิทยาศาสตร์ในโรงเรียนขยายโอกาสทางการศึกษา*. วิทยานิพนธ์ปริญญาการศึกษาดุซฎ็บบัณฑิต สาขาวิชาการนิเทศการศึกษา คณะศึกษาศาสตร์ มหาวิทยาลัยมหาสารคาม.

อัมพร พงษ์กัสนานนท์. (2550). *การศึกษารูปแบบการจัดการศึกษานอกระบบในสถานศึกษาขั้นพื้นฐานเพื่อส่งเสริมการศึกษาตลอดชีวิต*. วิทยานิพนธ์ปริญญาการศึกษาดุซฎ็บบัณฑิต สาขาวิชาการศึกษาผู้ใหญ่ บัณฑิตวิทยาลัย มหาวิทยาลัยศรีนครินทรวิโรฒ.

อำพา ประทุมชัย. (2563). *การพัฒนารูปแบบการนิเทศเพื่อนร่วมพัฒนาวิชาชีพ เพื่อยกระดับคุณภาพการสอนครูภาษาอังกฤษ ระดับชั้นประถมศึกษาปีที่ 4-6 ของสำนักงานเขตพื้นที่การศึกษา*. วิทยานิพนธ์ปริญญาการศึกษาดุซฎ็บบัณฑิต สาขาวิชาการนิเทศการศึกษา คณะศึกษาศาสตร์ มหาวิทยาลัยมหาสารคาม.

Aldaihani, S. (2017). Effect of Prevalent Supervisory Styles on Teaching Performance in Kuwaiti High Schools. *Asian Social Science*, 13(4), 25.

Alfonso, R.J., Firth, G.R. and Neville, R.F. (1981). *Instructional Supervision : A Behaviors Systems*. Massachusetts : Allyn and Bacon.

Alwis, A., Marsidin, S.Z., Effendi, M. and Jama, J. (2020). Developing Academic Supervision Model To Improve Islamic Education (PAI) Teachers'

Performance At Madrasah Aliyah (Islamic Senior High Schools). *Digital Press Social Sciences and Humanity*, 6, 1-10.

Bardo, J.W. and Hartman, J.J. (1982). *Urban Sociology : A Systematic Introduction*. U.S.A. : F.E. Peacock Publishers.

Bauch, P.A. (2011). *The Teacher Professionalism and 'Sense of Place' in At-Risk Rural School : Implications for Parent Involvement*. [online] Available from : <http://tigersystem.net/area2002/viewproposaltext.asp?propID=7816>. [16 October 2020].

Brown, W.B. and Moberg, D.J. (1980). *Organization Theory and Management : A Macro Approach*. New York : John Wiley and Sons,

- Burton, W.H. and Bruckner, L.J. (1955). *Supervision : A Social Process*. 3rd ed. New York : Appleton.
- Copeland, W.D. and Boyan, N.J. (1978). *Instructional Supervision Training Program*. Columbus : Charles E. Merrill Publishing Company.
- Daft, R.L. (1992). *Organization theory and Design*. Singapore : Info Access.
- Deming, W.E. (1986). *Out of Crisis*. Boston : The Massachusetts Institute of Technology Center for Advance Engineering Study.
- Eisner, E. (1976). Education Connoisseurship and Criticism : Their Form and Functions in Educational Evaluation. *Journal of Aesthetic Education*, 10(3/4), 135.
- Elenwo, P.M. (2018). Principals' Supervision and Academic Performance of Secondary School Students in Rivers State. *International Journal of Innovative Social & Science Education Research*, 6(4), 7-15.
- Forcese, D.P. and Richer, S. (1973). *Social Research Methods*. New Jersey : Prentice–Hall.
- Francis, A. and John, A. (2014). Life Skills Education In Kenya : An Assessment of The Level of Preparedness of Teachers and School Managers In Implementing Life Skills Education In Trans-Nzoia District. *Dissertation Abstracts International*, 9(2), 32–44.
- Ginzberg, E. (1972), Toward a Theory of Occupational Choice: A Restatement. *Vocational Guidance Quarterly*, 20, 2-9.
- Glatthorn, A.A. (1984). *Differentiated Supervision*. Washington D.C. : Association and Curriculum Development.
- Glickman, C. and others. (1990). *Supervision and instruction : A developmental approach*. 3th ed. Massachusetts : Allyn and Bacon.
- Glickman, C.D. (1990). *Supervision of Instruction*. New York : Allyn and Bacon.
- Goldhammer, R. and others, (1980). *Clinical Supervision : Special Methods for the Supervision of Teachers*. 2nd ed. New-York : Holtl Rinehartl Wiston.
- Good, C.V. (1973). *Dictionary of Education*. New York : McGraw-Hill.
- Harris, B.M. (1963). *Supervisory Behavior in Education*. 3rd ed. New Jersey : Prentice–Hall.

- Harris, B.M. (1985). *Supervisory behavior in education*. New York : University of Texas Press.
- Hoque, K.E. and others. (2020). Relationships Between Supervision and Teachers' Performance and Attitude in Secondary Schools in Malaysia. *SAGE Open*, 10, 1–11.
- Hoy, W.K. and Forsyth, P.B. (1986). *Effective Supervision : Theory into Practice*. New York : Random House,
- Jansen, A.N.B. (2013). *Lift Skills that Enable Resilience : A Profile of Adolescents From a Colored Community in Kimberley*. Ed.D. Thesis, University of the free State.
- Joyce, B. and Weil, M. (1985). *Models of Teaching*. 3rd ed. New Jersey : Prentice-Hall.
- Keefe, J. (1994). School Evaluation Using the CESE-IMS Model and Improvement. Process. *Studies in Educational Evaluation*, 20(1), 55-67.
- Keeves, J.P. (1988). *Educational Research, and Methodology, and Measurement*. Oxford : Pergamon Press.
- Latiana, L. and others. (2017). Academic Supervision Model for the Early Childhood Education in the Municipality of Semarang. *The Journal of Educational Development*, 5(3), 434-444.
- Mann, F.C. (1965). Toward an Understanding of the Leadership Pole in Formal Organization in Rulin et al., *Leadership and Productivity*. San Francisco : Chandler Publishing.
- Marks, J.R. and Stoop, J. (1978). *Handbook for Educational, Supervision, a Guide for Practioner*. 2nd ed. Boston : Allyn and Bacon.
- Namunga, N.W. (2017). Effect of Supervision of Instructional Practices on Teaching and Learning in Secondary Schools in Kenya. *International Journal of Scientific and Research Publications*, 7(2), 418.
- Raj, M. (1996). *Encyclopedic of Psychology and Education*. New Delhi : ANMOL Publications
- Shea, P. (2011). *Life Skills Development in Junior Secondary Students from Hong Kong with Specific Learning Difficulties*. Ed.D. Thesis, Alliant International University.

- Smith, R.H. and others. (1980). *Management : Marketing Organizations Perform*.
New York : Macmillan.
- Spears, H. (1967). *Improving the Supervisor of Instruction*. New Jersey : Prentice-Hall.
- Steiner, E. (1988). *Methodology of theory construction*. Sydney : Educology Research Associates.
- Super, D.E. (1990). A life-span, life-space, approach to career development. In D. Brown & L. Brooks (Eds.), *Career choice and development*. San Francisco : Jossey-Bass.
- Tiedeman, D.V. and O'Hara, R.P. (1963). *Career development: Choice and adjustment*. Princeton, NJ : College Entrance Examination Board.
- Tosi, H.L. and Carroll, S.J. (1982). *Management*. 2nd ed. New York : John Wiley & Sons.
- Veloo, A., Komuji, M.M.A. and Kalid, R. (2013). The Effects of Clinical Supervision on the Teaching Performance of Secondary School Teachers. *Procedia=Social and Behavioral Sciences*, 93, 35-39.
- Von Bertalanffy, L. (1968). *General System Theory Foundations, Development*. New York : George Braziller.
- Wahnee, R.L. (2010). *The Effects of Instructional Supervision on Principal Trust*. Ph.D. Thesis of University of Oklahoma, USA.
- Willer, D. (1986). *Scientific Sociology Theory and Method*. New Jersey : Prentice-Hall.
- Willer, R.H. (1967). *Leader and leadership process*. Boston : Irwin/McGraw-Hill.
- Yousaf, S.U., Usman, B. and Islam, T. (2018). Effects of Supervision Practices of Principals on Work Performance and Growth of Primary School Teachers. *Bulletin of Education and Research*, 40(1), 285-298.

พหุ ประถมศึกษา

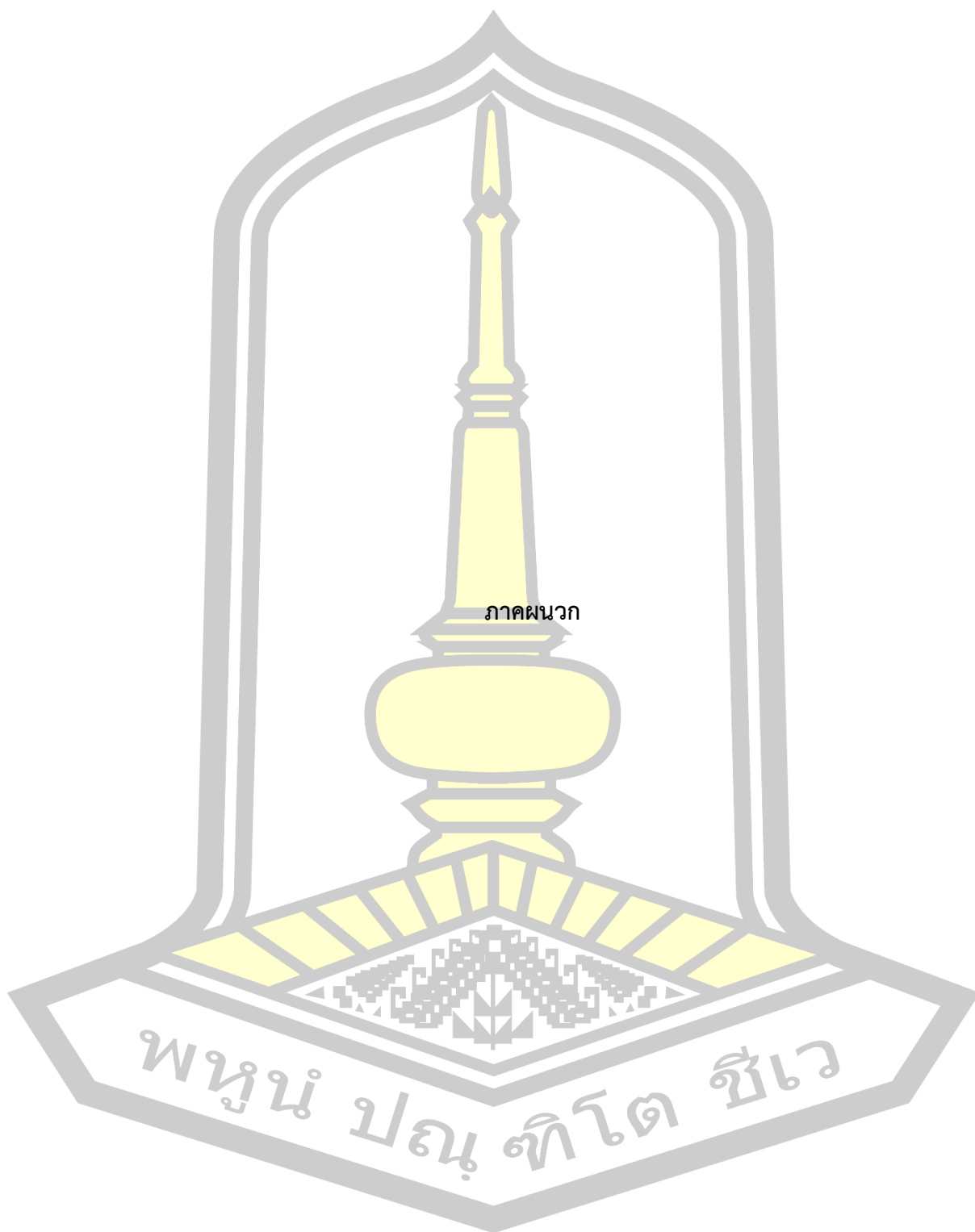

ภาคผนวก

พหุณฺ์ ปณฺุ ทิโต ชีเว

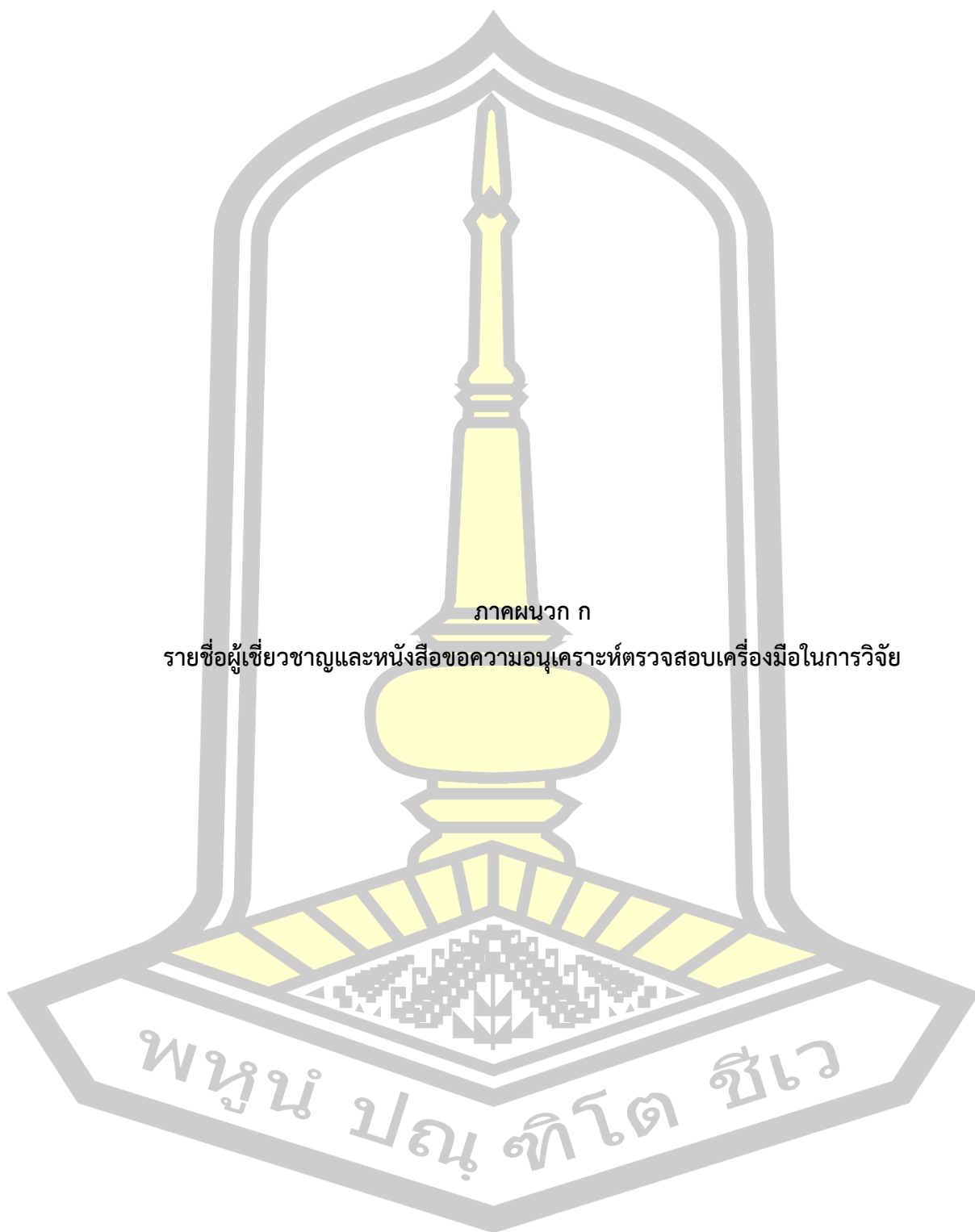

ภาคผนวก ก

รายชื่อผู้เชี่ยวชาญและหนังสือขอความอนุเคราะห์ตรวจสอบเครื่องมือในการวิจัย

พหุจน์ ปณฺ ทิโต สีเว

รายชื่อผู้เชี่ยวชาญตรวจสอบเครื่องมือในการวิจัย

1. รองศาสตราจารย์ ดร.ธรินธร นามวรรณ หัวหน้าภาควิชาการบริหารการศึกษา
ประธานหลักสูตรสาขาวิชาการนิเทศการศึกษา คณะศึกษาศาสตร์มหาวิทยาลัยมหาสารคาม
2. ผู้ช่วยศาสตราจารย์ ดร.กาญจน์ เรืองมนตรี ภาควิชาการบริหารการศึกษา คณะศึกษาศาสตร์
มหาวิทยาลัยมหาสารคาม
3. รองศาสตราจารย์ ดร.ทรงศักดิ์ ภูสีอ่อน ภาควิชาวิจัยและพัฒนการศึกษา คณะศึกษาศาสตร์
มหาวิทยาลัยมหาสารคาม
4. รองศาสตราจารย์ ดร.ประเสริฐ เรือนนงการ ภาควิชาวิจัยและพัฒนการศึกษา คณะศึกษาศาสตร์
มหาวิทยาลัยมหาสารคาม
5. ผู้ช่วยศาสตราจารย์ ดร.สุเทียบ ละอองทอง อดีตอาจารย์ประจำวิชาหลักสูตรและการสอน
คณะครุศาสตร์ มหาวิทยาลัยราชภัฏบุรีรัมย์
6. ดร.ธนาศักดิ์ ศิริบุญนนท์ ประธานสมาพันธ์ศึกษานิเทศก์แห่งประเทศไทย
อดีตผู้อำนวยการกลุ่มนิเทศติดตามและประเมินผลการศึกษา สำนักงานเขตพื้นที่การศึกษา
ประถมศึกษาขอนแก่น เขต 3
7. ดร.สมหวัง พันธะลี ศึกษานิเทศก์เชี่ยวชาญ อดีตผู้ช่วยศึกษาธิการจังหวัดกาฬสินธุ์
สำนักงานศึกษาธิการจังหวัดกาฬสินธุ์





บันทึกข้อความ

ส่วนราชการ งานวิชาการและบัณฑิตศึกษา คณะศึกษาศาสตร์ มหาวิทยาลัยมหาสารคาม โทร 6216

ที่ อว 0605.5(2) / ว 91

วันที่ 12 มกราคม 2564

เรื่อง ขอบความอนุเคราะห์เป็นผู้เชี่ยวชาญตรวจสอบเครื่องมือที่ใช้ในการวิจัย

เรียน รองศาสตราจารย์ ดร.ธรินธร นามวรรณ

ด้วย นายอานวย พุทธชาติ นิสิตปริญญาเอก สาขาวิชาการนิเทศการศึกษา คณะศึกษาศาสตร์ มหาวิทยาลัยมหาสารคาม กำลังศึกษาและทำวิทยานิพนธ์เรื่อง การพัฒนารูปแบบการนิเทศเพื่อส่งเสริมการจัดการเรียนรู้ในการพัฒนาทักษะอาชีพและการมีงานทำ สำหรับโรงเรียนขยายโอกาสทางการศึกษา สำนักงานคณะกรรมการการศึกษาขั้นพื้นฐาน ซึ่งเป็นส่วนหนึ่งของการศึกษาตามหลักสูตร กศ.ศ. การนิเทศ การศึกษา โดยมี ผู้ช่วยศาสตราจารย์ ดร.กาญจน์ เรืองมนตรี เป็นอาจารย์ที่ปรึกษาวิทยานิพนธ์หลักในครั้งนี เพื่อให้การจัดทำวิทยานิพนธ์เป็นไปด้วยความเรียบร้อย และบรรลุตามวัตถุประสงค์ คณะศึกษาศาสตร์ มหาวิทยาลัยมหาสารคาม พิจารณาแล้วเห็นว่าท่านเป็นผู้มีความรอบรู้ ความสามารถ และมีประสบการณ์ในเรื่องนี้เป็นอย่างดี จึงใคร่ขอความอนุเคราะห์จากท่านเป็นผู้เชี่ยวชาญตรวจสอบเครื่องมือที่ใช้ในการวิจัย เพื่อนิสิตจะนำข้อมูลที่ได้ไปดำเนินการในขั้นตอนต่อไป

จึงเรียนมาเพื่อโปรดพิจารณา

(รองศาสตราจารย์ ดร.รังสรรค์ โฉมยา)

รองคณบดี ปฏิบัติราชการแทน

คณบดีคณะศึกษาศาสตร์



บันทึกข้อความ

ส่วนราชการ งานวิชาการและบัณฑิตศึกษา คณะศึกษาศาสตร์ มหาวิทยาลัยมหาสารคาม โทร 6216
 ที่ อว 0605.5(2) / ว 91 วันที่ 12 มกราคม 2564
 เรื่อง ขอบความอนุเคราะห์เป็นผู้เชี่ยวชาญตรวจสอบเครื่องมือที่ใช้ในการวิจัย

เรียน ผู้ช่วยศาสตราจารย์ ดร.กาญจน์ เรืองมนตรี

ด้วย นายอานวย พุทธชาติ นิสิตปริญญาเอก สาขาวิชาการนิเทศการศึกษา คณะศึกษาศาสตร์ มหาวิทยาลัยมหาสารคาม กำลังศึกษาและทำวิทยานิพนธ์เรื่อง การพัฒนารูปแบบการนิเทศเพื่อส่งเสริมการจัดการเรียนรู้ในการพัฒนาทักษะอาชีพและการมีงานทำ สำหรับโรงเรียนขยายโอกาสทางการศึกษา สำนักงานคณะกรรมการการศึกษาขั้นพื้นฐาน ซึ่งเป็นส่วนหนึ่งของการศึกษาตามหลักสูตร กศ.ด. การนิเทศ การศึกษา โดยมี ผู้ช่วยศาสตราจารย์ ดร.กาญจน์ เรืองมนตรี เป็นอาจารย์ที่ปรึกษาวิทยานิพนธ์หลักในครั้งนี้ เพื่อให้การจัดทำวิทยานิพนธ์เป็นไปด้วยความเรียบร้อย และบรรลุตามวัตถุประสงค์ คณะศึกษาศาสตร์ มหาวิทยาลัยมหาสารคาม พิจารณาแล้วเห็นว่าท่านเป็นผู้มีความรอบรู้ ความสามารถ และมีประสบการณ์ในเรื่องนี้เป็นอย่างดี จึงใคร่ขอความอนุเคราะห์จากท่านเป็นผู้เชี่ยวชาญตรวจสอบเครื่องมือที่ใช้ในการวิจัย เพื่อนิสิตจะนำข้อมูลที่ได้ไปดำเนินการในขั้นตอนต่อไป

จึงเรียนมาเพื่อโปรดพิจารณา

(รองศาสตราจารย์ ดร.รังสรรค์ โฉมยา)
 รองคณบดี ปฏิบัติราชการแทน
 คณบดีคณะศึกษาศาสตร์



บันทึกข้อความ

ส่วนราชการ งานวิชาการและบัณฑิตศึกษา คณะศึกษาศาสตร์ มหาวิทยาลัยมหาสารคาม โทร 6216

ที่ อว 0605.5(2) / ว 91

วันที่ 12 มกราคม 2564

เรื่อง ขอบความอนุเคราะห์เป็นผู้เชี่ยวชาญตรวจสอบเครื่องมือที่ใช้ในการวิจัย

เรียน รองศาสตราจารย์ ดร.ทรงศักดิ์ ภูสีอ่อน

ด้วย นายอำนวยการ พุทธชาติ นิสิตปริญญาเอก สาขาวิชาการนิเทศการศึกษา คณะศึกษาศาสตร์ มหาวิทยาลัยมหาสารคาม กำลังศึกษาและทำวิทยานิพนธ์เรื่อง การพัฒนารูปแบบการนิเทศเพื่อส่งเสริมการจัดการเรียนรู้ในการพัฒนาทักษะอาชีพและการมีงานทำ สำหรับโรงเรียนขยายโอกาสทางการศึกษา สำนักงานคณะกรรมการการศึกษาขั้นพื้นฐาน ซึ่งเป็นส่วนหนึ่งของการศึกษาตามหลักสูตร กศ.ด. การนิเทศการศึกษา โดยมี ผู้ช่วยศาสตราจารย์ ดร.กาญจน์ เรืองมนตรี เป็นอาจารย์ที่ปรึกษาวิทยานิพนธ์หลักในครั้งนี

เพื่อให้การจัดทำวิทยานิพนธ์เป็นไปด้วยความเรียบร้อย และบรรลุตามวัตถุประสงค์ คณะศึกษาศาสตร์ มหาวิทยาลัยมหาสารคาม พิจารณาแล้วเห็นว่าท่านเป็นผู้มีความรอบรู้ ความสามารถ และมีประสบการณ์ในเรื่องนี้เป็นอย่างดี จึงใคร่ขอความอนุเคราะห์จากท่านเป็นผู้เชี่ยวชาญตรวจสอบเครื่องมือที่ใช้ในการวิจัย เพื่อนิสิตจะนำข้อมูลที่ได้ไปดำเนินการในขั้นตอนต่อไป

จึงเรียนมาเพื่อโปรดพิจารณา

(รองศาสตราจารย์ ดร.รังสรรค์ โฉมยา)

รองคณบดี ปฏิบัติราชการแทน

คณบดีคณะศึกษาศาสตร์



บันทึกข้อความ

ส่วนราชการ งานวิชาการและบัณฑิตศึกษา คณะศึกษาศาสตร์ มหาวิทยาลัยมหาสารคาม โทร 6216
 ที่ อว 0605.5(2) / ว 91 วันที่ 12 มกราคม 2564
 เรื่อง ขอบความอนุเคราะห์เป็นผู้เชี่ยวชาญตรวจสอบเครื่องมือที่ใช้ในการวิจัย

เรียน รองศาสตราจารย์ ดร.ประเสริฐ เรือนนະการ

ด้วย นายอานวย พุทธชาติ นิสิตปริญญาเอก สาขาวิชาการนิเทศการศึกษา คณะศึกษาศาสตร์ มหาวิทยาลัยมหาสารคาม กำลังศึกษาและทำวิทยานิพนธ์เรื่อง การพัฒนารูปแบบการนิเทศเพื่อส่งเสริมการจัดการเรียนรู้ในการพัฒนาทักษะอาชีพและการมีงานทำ สำหรับโรงเรียนขยายโอกาสทางการศึกษา สำนักงานคณะกรรมการการศึกษาขั้นพื้นฐาน ซึ่งเป็นส่วนหนึ่งของการศึกษาตามหลักสูตร กศ.ด. การนิเทศ การศึกษา โดยมี ผู้ช่วยศาสตราจารย์ ดร.กาญจน์ เรืองมนตรี เป็นอาจารย์ที่ปรึกษาวิทยานิพนธ์หลักในครั้งนี เพื่อให้การจัดทำวิทยานิพนธ์เป็นไปด้วยความเรียบร้อย และบรรลุตามวัตถุประสงค์ คณะศึกษาศาสตร์ มหาวิทยาลัยมหาสารคาม พิจารณาแล้วเห็นว่าท่านเป็นผู้มีความรอบรู้ ความสามารถ และมีประสบการณ์ในเรื่องนี้เป็นอย่างดี จึงใคร่ขอความอนุเคราะห์จากท่านเป็นผู้เชี่ยวชาญตรวจสอบเครื่องมือที่ใช้ในการวิจัย เพื่อนิสิตจะนำข้อมูลที่ได้ไปดำเนินการในขั้นตอนต่อไป

จึงเรียนมาเพื่อโปรดพิจารณา

(รองศาสตราจารย์ ดร.รังสรรค์ โฉมยา)
 รองคณบดี ปฏิบัติราชการแทน
 คณบดีคณะศึกษาศาสตร์



ที่ อว 0605.5(2) / ว 91

คณะศึกษาศาสตร์ มหาวิทยาลัยมหาสารคาม
อำเภอเมือง จังหวัดมหาสารคาม 44000

12 มกราคม 2564

เรื่อง ขอความอนุเคราะห์เป็นผู้เชี่ยวชาญตรวจสอบเครื่องมือที่ใช้ในการวิจัย

เรียน ผู้ช่วยศาสตราจารย์ ดร.สุเทียบ ละอองทอง

ด้วย นายอำนวยการ พุทธิชาติ นิสิตปริญญาเอก สาขาวิชาการนิเทศการศึกษาศาสตร์ มหาวิทยาลัยมหาสารคาม กำลังศึกษาและทำวิทยานิพนธ์เรื่อง การพัฒนารูปแบบการนิเทศเพื่อส่งเสริมการจัดการเรียนรู้ในการพัฒนาทักษะอาชีพและการมีงานทำ สำหรับโรงเรียนขยายโอกาสทางการศึกษา สำนักงานคณะกรรมการการศึกษาขั้นพื้นฐาน ซึ่งเป็นส่วนหนึ่งของการศึกษาตามหลักสูตร กศ.ด. การนิเทศการศึกษา โดยมี ผู้ช่วยศาสตราจารย์ ดร.กาญจน์ เรืองมนตรี เป็นอาจารย์ที่ปรึกษาวิทยานิพนธ์หลักในครั้งนี เพื่อให้การจัดทำวิทยานิพนธ์เป็นไปด้วยความเรียบร้อย และบรรลุตามวัตถุประสงค์ คณะศึกษาศาสตร์ มหาวิทยาลัยมหาสารคาม พิจารณาแล้วเห็นว่าท่านเป็นผู้มีความรอบรู้ ความสามารถ และมีประสบการณ์ในเรื่องนี้เป็นอย่างดี จึงใคร่ขอความอนุเคราะห์จากท่านเป็นผู้เชี่ยวชาญตรวจสอบเครื่องมือที่ใช้ในการวิจัย เพื่อนิสิตจะนำข้อมูลที่ได้ไปดำเนินการในขั้นตอนต่อไป

จึงเรียนมาเพื่อโปรดพิจารณา คณะศึกษาศาสตร์ มหาวิทยาลัยมหาสารคาม หวังเป็นอย่างยิ่งว่าคงได้รับความกรุณาจากท่านด้วย และขอขอบคุณมา ณ โอกาสนี้

ขอแสดงความนับถือ

(รองศาสตราจารย์ ดร.รังสรรค์ โฉมยา)
รองคณบดี ปฏิบัติราชการแทน
คณบดีคณะศึกษาศาสตร์

งานวิชาการและบัณฑิตศึกษา คณะศึกษาศาสตร์
โทรศัพท์, โทรสาร 0-4371-3174
เบอร์โทรนิสิต 0813901852



บันทึกข้อความ

ส่วนราชการ งานวิชาการและบัณฑิตศึกษา คณะศึกษาศาสตร์ มหาวิทยาลัยมหาสารคาม โทร 6216
 ที่ อว 0605.5(2) / ว 91 วันที่ 12 มกราคม 2564
 เรื่อง ขอบความอนุเคราะห์เป็นผู้เชี่ยวชาญตรวจสอบเครื่องมือที่ใช้ในการวิจัย

เรียน รองศาสตราจารย์ ดร.ประเสริฐ เรือนนະการ

ด้วย นายอำนวยการ พุทธชาติ นิสิตปริญญาเอก สาขาวิชาการนิเทศการศึกษา คณะศึกษาศาสตร์ มหาวิทยาลัยมหาสารคาม กำลังศึกษาและทำวิทยานิพนธ์เรื่อง การพัฒนารูปแบบการนิเทศเพื่อส่งเสริมการจัดการเรียนรู้ในการพัฒนาทักษะอาชีพและการมีงานทำ สำหรับโรงเรียนขยายโอกาสทางการศึกษา สำนักงานคณะกรรมการการศึกษาขั้นพื้นฐาน ซึ่งเป็นส่วนหนึ่งของการศึกษาตามหลักสูตร กศ.ด. การนิเทศ การศึกษา โดยมี ผู้ช่วยศาสตราจารย์ ดร.กาญจน์ เรืองมนตรี เป็นอาจารย์ที่ปรึกษาวิทยานิพนธ์หลักในครั้งนี้

เพื่อให้การจัดทำวิทยานิพนธ์เป็นไปด้วยความเรียบร้อย และบรรลุตามวัตถุประสงค์ คณะศึกษาศาสตร์ มหาวิทยาลัยมหาสารคาม พิจารณาแล้วเห็นว่าท่านเป็นผู้มีความรอบรู้ ความสามารถ และมีประสบการณ์ในเรื่องนี้เป็นอย่างดี จึงใคร่ขอความอนุเคราะห์จากท่านเป็นผู้เชี่ยวชาญตรวจสอบเครื่องมือที่ใช้ในการวิจัย เพื่อนิสิตจะนำข้อมูลที่ได้ไปดำเนินการในขั้นตอนต่อไป

จึงเรียนมาเพื่อโปรดพิจารณา

(รองศาสตราจารย์ ดร.รังสรรค์ โฉมยา)
 รองคณบดี ปฏิบัติราชการแทน
 คณบดีคณะศึกษาศาสตร์



บันทึกข้อความ

ส่วนราชการ งานวิชาการและบัณฑิตศึกษา คณะศึกษาศาสตร์ มหาวิทยาลัยมหาสารคาม โทร 6216
 ที่ อว 0605.5(2) / ว 91 วันที่ 12 มกราคม 2564
 เรื่อง ขอบความอนุเคราะห์เป็นผู้เชี่ยวชาญตรวจสอบเครื่องมือที่ใช้ในการวิจัย

เรียน รองศาสตราจารย์ ดร.ประเสริฐ เรือนนະการ

ด้วย นายอำนวยการ พุทธชาติ นิสิตปริญญาเอก สาขาวิชาการนิเทศการศึกษา คณะศึกษาศาสตร์ มหาวิทยาลัยมหาสารคาม กำลังศึกษาและทำวิทยานิพนธ์เรื่อง การพัฒนารูปแบบการนิเทศเพื่อส่งเสริมการจัดการเรียนรู้ในการพัฒนาทักษะอาชีพและการมีงานทำ สำหรับโรงเรียนขยายโอกาสทางการศึกษา สำนักงานคณะกรรมการการศึกษาขั้นพื้นฐาน ซึ่งเป็นส่วนหนึ่งของการศึกษาตามหลักสูตร กศ.ด. การนิเทศ การศึกษา โดยมี ผู้ช่วยศาสตราจารย์ ดร.กาญจน์ เรืองมนตรี เป็นอาจารย์ที่ปรึกษาวิทยานิพนธ์หลักในครั้งนี เพื่อให้การจัดทำวิทยานิพนธ์เป็นไปด้วยความเรียบร้อย และบรรลุตามวัตถุประสงค์ คณะศึกษาศาสตร์ มหาวิทยาลัยมหาสารคาม พิจารณาแล้วเห็นว่าท่านเป็นผู้มีความรอบรู้ ความสามารถ และมีประสบการณ์ในเรื่องนี้เป็นอย่างดี จึงใคร่ขอความอนุเคราะห์จากท่านเป็นผู้เชี่ยวชาญตรวจสอบเครื่องมือที่ใช้ในการวิจัย เพื่อนิสิตจะนำข้อมูลที่ได้ไปดำเนินการในขั้นตอนต่อไป

จึงเรียนมาเพื่อโปรดพิจารณา

(รองศาสตราจารย์ ดร.รังสรรค์ โฉมยา)

รองคณบดี ปฏิบัติราชการแทน
 คณบดีคณะศึกษาศาสตร์





ที่ อว 0605.5(2) / ว 91

คณะศึกษาศาสตร์ มหาวิทยาลัยมหาสารคาม
อำเภอเมือง จังหวัดมหาสารคาม 44000

12 มกราคม 2564

เรื่อง ขอความอนุเคราะห์เป็นผู้เชี่ยวชาญตรวจสอบเครื่องมือที่ใช้ในการวิจัย

เรียน ดร.สมหวัง พันธะลี

ด้วย นายอำนาจ พุทธชาติ นิสิตปริญญาเอก สาขาวิชาการนิเทศการศึกษา คณะศึกษาศาสตร์ มหาวิทยาลัยมหาสารคาม กำลังศึกษาและทำวิทยานิพนธ์เรื่อง การพัฒนารูปแบบการนิเทศเพื่อส่งเสริมการจัดการเรียนรู้ในการพัฒนาทักษะอาชีพและการมีงานทำ สำหรับโรงเรียนขยายโอกาสทางการศึกษา สำนักงานคณะกรรมการการศึกษาขั้นพื้นฐาน ซึ่งเป็นส่วนหนึ่งของการศึกษาตามหลักสูตร กศ.ด. การนิเทศ การศึกษา โดยมี ผู้ช่วยศาสตราจารย์ ดร.กาญจน์ เรืองมนตรี เป็นอาจารย์ที่ปรึกษาวิทยานิพนธ์หลักในครั้งนี้

เพื่อให้การจัดทำวิทยานิพนธ์เป็นไปด้วยความเรียบร้อย และบรรลุตามวัตถุประสงค์ คณะศึกษาศาสตร์ มหาวิทยาลัยมหาสารคาม พิจารณาแล้วเห็นว่าท่านเป็นผู้มีความรอบรู้ ความสามารถ และมีประสบการณ์ในเรื่องนี้เป็นอย่างดี จึงใคร่ขอความอนุเคราะห์จากท่านเป็นผู้เชี่ยวชาญตรวจสอบเครื่องมือที่ใช้ในการวิจัย เพื่อนิสิตจะนำข้อมูลที่ได้ไปดำเนินการในขั้นตอนต่อไป

จึงเรียนมาเพื่อโปรดพิจารณา คณะศึกษาศาสตร์ มหาวิทยาลัยมหาสารคาม หวังเป็นอย่างยิ่งว่า คงได้รับความกรุณาจากท่านด้วย และขอขอบคุณมา ณ โอกาสนี้

ขอแสดงความนับถือ

(รองศาสตราจารย์ ดร.รังสรรค์ โฉมยา)

รองคณบดี ปฏิบัติราชการแทน
คณบดีคณะศึกษาศาสตร์

งานวิชาการและบัณฑิตศึกษา คณะศึกษาศาสตร์

โทรศัพท์, โทรสาร 0-4371-3174

เบอร์โทรนิสิต 0813901852



ที่ อว 0605.5(2) / ว 91

คณะศึกษาศาสตร์ มหาวิทยาลัยมหาสารคาม
อำเภอเมือง จังหวัดมหาสารคาม 44000

12 มกราคม 2564

เรื่อง ขอความอนุเคราะห์เป็นผู้เชี่ยวชาญตรวจสอบเครื่องมือที่ใช้ในการวิจัย

เรียน ดร.ธนาศักดิ์ ศิริบุญนนท์

ด้วย นายอำนาจ พุทธชาติ นิสิตปริญญาเอก สาขาวิชาการนิเทศการศึกษา คณะศึกษาศาสตร์ มหาวิทยาลัยมหาสารคาม กำลังศึกษาและทำวิทยานิพนธ์เรื่อง การพัฒนารูปแบบการนิเทศเพื่อส่งเสริมการจัดการเรียนรู้ในการพัฒนาทักษะอาชีพและการมีงานทำ สำหรับโรงเรียนขยายโอกาสทางการศึกษา สำนักงานคณะกรรมการการศึกษาขั้นพื้นฐาน ซึ่งเป็นส่วนหนึ่งของการศึกษาตามหลักสูตร กศ.ด. การนิเทศ การศึกษา โดยมี ผู้ช่วยศาสตราจารย์ ดร.กาญจน์ เรืองมนตรี เป็นอาจารย์ที่ปรึกษาวิทยานิพนธ์หลักในครั้งนี้

เพื่อให้การจัดทำวิทยานิพนธ์เป็นไปด้วยความเรียบร้อย และบรรลุตามวัตถุประสงค์ คณะศึกษาศาสตร์ มหาวิทยาลัยมหาสารคาม พิจารณาแล้วเห็นว่าท่านเป็นผู้มีความรอบรู้ ความสามารถ และมีประสบการณ์ในเรื่องนี้เป็นอย่างดี จึงใคร่ขอความอนุเคราะห์จากท่านเป็นผู้เชี่ยวชาญตรวจสอบเครื่องมือที่ใช้ในการวิจัย เพื่อนิสิตจะนำข้อมูลที่ได้ไปดำเนินการในขั้นตอนต่อไป

จึงเรียนมาเพื่อโปรดพิจารณา คณะศึกษาศาสตร์ มหาวิทยาลัยมหาสารคาม หวังเป็นอย่างยิ่งว่า คงได้รับความกรุณาจากท่านด้วย และขอขอบคุณมา ณ โอกาสนี้

ขอแสดงความนับถือ

(รองศาสตราจารย์ ดร.รังสรรค์ โฉมยา)

รองคณบดี ปฏิบัติราชการแทน

คณบดีคณะศึกษาศาสตร์

งานวิชาการและบัณฑิตศึกษา คณะศึกษาศาสตร์

โทรศัพท์, โทรสาร 0-4371-3174

เบอร์โทรนิสิต 0813901852

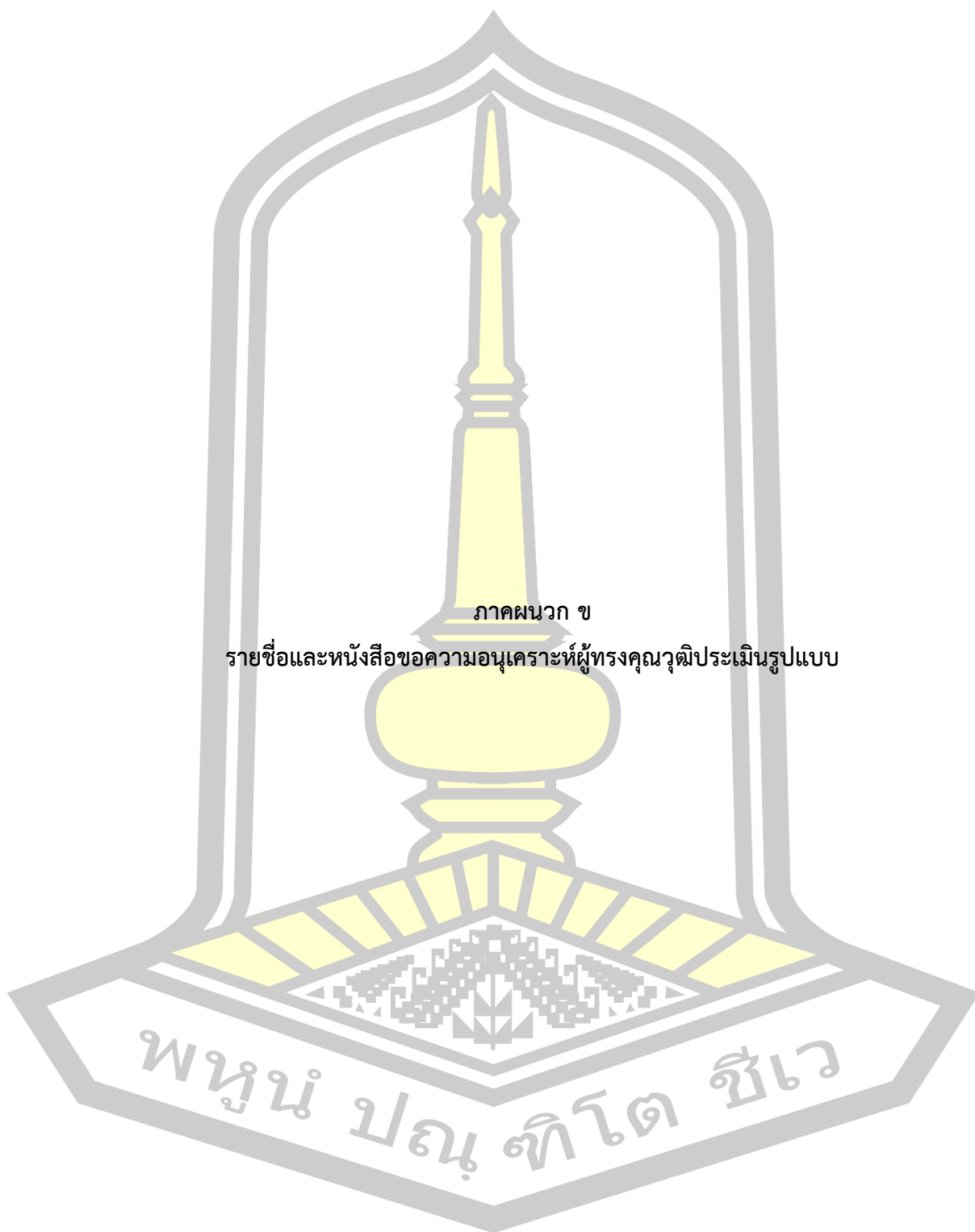

ภาคผนวก ข

รายชื่อและหนังสือขอความอนุเคราะห์ผู้ทรงคุณวุฒิประเมินรูปแบบ

พหุ ประทีป ชัยเว

รายชื่อผู้ทรงคุณวุฒิในการตรวจสอบร่างรูปแบบและคู่มือการใช้รูปแบบ

1. รองศาสตราจารย์ ดร.ธรินธร นามวรรณ หัวหน้าภาควิชาการบริหารการศึกษา ประธานหลักสูตร
สาขาวิชาการนิเทศการศึกษา คณะศึกษาศาสตร์มหาวิทยาลัยมหาสารคาม
2. ผู้ช่วยศาสตราจารย์ ดร.กาญจน์ เรืองมนตรี ภาควิชาการบริหารการศึกษา คณะศึกษาศาสตร์
มหาวิทยาลัยมหาสารคาม
3. ดร.ธนาศักดิ์ ศิริบุญยพันธ์ ประธานสมาพันธ์ศึกษานิเทศก์แห่งประเทศไทย
อดีตผู้อำนวยการกลุ่มนิเทศติดตามและประเมินผลการศึกษา สำนักงานเขตพื้นที่การศึกษา
ประถมศึกษาขอนแก่น เขต 3
4. ดร.สมหวัง พันธะลี ศึกษานิเทศก์เชี่ยวชาญ อดีตผู้ช่วยศึกษาธิการจังหวัดกาฬสินธุ์
สำนักงานศึกษาธิการจังหวัดกาฬสินธุ์
5. ดร.วีระพงษ์ เทียมวงษ์ ศึกษานิเทศก์ ผู้อำนวยการกลุ่มนิเทศ ติดตามและประเมินผลการศึกษา
สำนักงานเขตพื้นที่การศึกษาประถมศึกษาบุรีรัมย์ เขต 3
6. ดร.อดุลย์ สุชีรัมย์ ศึกษานิเทศก์ ผู้อำนวยการกลุ่มนิเทศ ติดตามและประเมินผล
สำนักงานศึกษาธิการจังหวัดบุรีรัมย์
7. ดร.มนตรี นิวัฒน์วงศ์ ศึกษานิเทศก์ ศึกษานิเทศก์ กลุ่มนิเทศ ติดตามและประเมินผล
สำนักงานศึกษาธิการจังหวัดบุรีรัมย์





บันทึกข้อความ

ส่วนราชการ งานวิชาการและบัณฑิตศึกษา คณะศึกษาศาสตร์ มหาวิทยาลัยมหาสารคาม โทร 6216

ที่ อว 0605.5(2) / ว 375

วันที่ 8 กุมภาพันธ์ 2564

เรื่อง ขอความอนุเคราะห์เป็นผู้ทรงคุณวุฒิตรวจสอบองค์ประกอบการนิเทศเพื่อส่งเสริมการจัดการเรียนรู้

เรียน รองศาสตราจารย์ ดร.ธรินธร นามวรรณ

ด้วย นายอำนาจ พุทธชาติ นิสิตปริญญาเอก สาขาวิชาการนิเทศการศึกษา คณะศึกษาศาสตร์ มหาวิทยาลัยมหาสารคาม กำลังศึกษาและทำวิทยานิพนธ์ เรื่อง "การพัฒนารูปแบบการนิเทศเพื่อส่งเสริมการจัดการเรียนรู้ในการพัฒนาทักษะอาชีพและการมีงานทำ สำหรับโรงเรียนขยายโอกาสทางการศึกษา สำนักงานคณะกรรมการการศึกษาขั้นพื้นฐาน" ซึ่งเป็นส่วนหนึ่งของการศึกษาตามหลักสูตร กศ.ด. การนิเทศ การศึกษา โดยมี ผู้ช่วยศาสตราจารย์ ดร.กาญจน์ เรืองมนตรี เป็นอาจารย์ที่ปรึกษาวิทยานิพนธ์หลัก ในครั้งนี้ เพื่อให้การจัดทำวิทยานิพนธ์เป็นไปด้วยความเรียบร้อย และบรรลุตามวัตถุประสงค์ คณะศึกษาศาสตร์ มหาวิทยาลัยมหาสารคาม พิจารณาแล้วเห็นว่าท่านเป็นผู้มีความรอบรู้ ความสามารถ และมีประสบการณ์ ในเรื่องนี้เป็นอย่างดี จึงใคร่ขอความอนุเคราะห์จากท่านเป็นผู้ทรงคุณวุฒิตรวจสอบ องค์ประกอบการนิเทศเพื่อส่งเสริมการจัดการเรียนรู้ในการพัฒนาทักษะอาชีพและการมีงานทำ สำหรับโรงเรียนขยายโอกาสทางการศึกษา สำนักงานคณะกรรมการการศึกษาขั้นพื้นฐาน เพื่อนิสิตจะนำข้อมูลที่ได้ไป ดำเนินการในขั้นตอนต่อไป

จึงเรียนมาเพื่อโปรดพิจารณา

(รองศาสตราจารย์ ดร.รังสรรค์ โฉมยา)

รองคณบดี ปฏิบัติราชการแทน

คณบดีคณะศึกษาศาสตร์



บันทึกข้อความ

ส่วนราชการ งานวิชาการและบัณฑิตศึกษา คณะศึกษาศาสตร์ มหาวิทยาลัยมหาสารคาม โทร 6216

ที่ อว 0605.5(2) / ว 375

วันที่ 8 กุมภาพันธ์ 2564

เรื่อง ขอความอนุเคราะห์เป็นผู้ทรงคุณวุฒิตรวจสอบองค์ประกอบการนิเทศเพื่อส่งเสริมการจัดการเรียนรู้

เรียน ผู้ช่วยศาสตราจารย์ ดร.กาญจน์ เรืองมนตรี

ด้วย นายอำนวยการ พุทธชาติ นิสิตปริญญาเอก สาขาวิชาการนิเทศการศึกษา คณะศึกษาศาสตร์ มหาวิทยาลัยมหาสารคาม กำลังศึกษาและทำวิทยานิพนธ์ เรื่อง "การพัฒนารูปแบบการนิเทศเพื่อส่งเสริมการจัดการเรียนรู้ในการพัฒนาทักษะอาชีพและการมีงานทำ สำหรับโรงเรียนขยายโอกาสทางการศึกษา สำนักงานคณะกรรมการการศึกษาขั้นพื้นฐาน" ซึ่งเป็นส่วนหนึ่งของการศึกษาตามหลักสูตร กศ.ด. การนิเทศ การศึกษา โดยมี ผู้ช่วยศาสตราจารย์ ดร.กาญจน์ เรืองมนตรี เป็นอาจารย์ที่ปรึกษาวิทยานิพนธ์หลัก ในครั้งนี้ เพื่อให้การจัดทำวิทยานิพนธ์เป็นไปด้วยความเรียบร้อย และบรรลุตามวัตถุประสงค์ คณะศึกษาศาสตร์ มหาวิทยาลัยมหาสารคาม พิจารณาแล้วเห็นว่าท่านเป็นผู้มีความรอบรู้ ความสามารถ และมีประสบการณ์ ในเรื่องนี้เป็นอย่างดี จึงใคร่ขอความอนุเคราะห์จากท่านเป็นผู้ทรงคุณวุฒิตรวจสอบองค์ประกอบการนิเทศเพื่อส่งเสริมการจัดการเรียนรู้ในการพัฒนาทักษะอาชีพและการมีงานทำ สำหรับโรงเรียนขยายโอกาสทางการศึกษา สำนักงานคณะกรรมการการศึกษาขั้นพื้นฐาน เพื่อนิสิตจะนำข้อมูลที่ได้ไปดำเนินการในขั้นตอนต่อไป

จึงเรียนมาเพื่อโปรดพิจารณา

(รองศาสตราจารย์ ดร.รังสรรค์ โฉมยา)

รองคณบดี ปฏิบัติราชการแทน

คณบดีคณะศึกษาศาสตร์



บันทึกข้อความ

ส่วนราชการ งานวิชาการและบัณฑิตศึกษา คณะศึกษาศาสตร์ มหาวิทยาลัยมหาสารคาม โทร 6216

ที่ อว 0605.5(2) / ว 376

วันที่ 8 กุมภาพันธ์ 2564

เรื่อง ขอบความอนุเคราะห์เป็นผู้ทรงคุณวุฒิตรวจสอบและยืนยันความเหมาะสมและความเป็นไปได้ของ
รูปแบบการนิเทศ

เรียน รองศาสตราจารย์ ดร.ทรงศักดิ์ ภูสีอ่อน

ด้วย นายอำนวยการ พุทธชาติ นิสิตปริญญาเอก สาขาวิชาการนิเทศการศึกษา คณะศึกษาศาสตร์ มหาวิทยาลัยมหาสารคาม กำลังศึกษาและทำวิทยานิพนธ์ เรื่อง "การพัฒนารูปแบบการนิเทศเพื่อส่งเสริมการจัดการเรียนรู้ในการพัฒนาทักษะอาชีพและการมีงานทำ สำหรับโรงเรียนขยายโอกาสทางการศึกษา สำนักงานคณะกรรมการการศึกษาขั้นพื้นฐาน" ซึ่งเป็นส่วนหนึ่งของการศึกษาตามหลักสูตร กศ.ด. การนิเทศ การศึกษา โดยมี ผู้ช่วยศาสตราจารย์ ดร.กาญจน์ เรืองมนตรี เป็นอาจารย์ที่ปรึกษาวิทยานิพนธ์หลัก ในครั้งนี้ เพื่อให้การจัดทำวิทยานิพนธ์เป็นไปด้วยความเรียบร้อย และบรรลุตามวัตถุประสงค์ คณะศึกษาศาสตร์ มหาวิทยาลัยมหาสารคาม พิจารณาแล้วเห็นว่าท่านเป็นผู้มีความรอบรู้ ความสามารถ และมีประสบการณ์ ในเรื่องนี้เป็นอย่างดี จึงใคร่ขอความอนุเคราะห์จากท่านเป็นผู้ทรงคุณวุฒิตรวจสอบและยืนยันความเหมาะสมและความเป็นไปได้ของรูปแบบการนิเทศเพื่อส่งเสริมการจัดการเรียนรู้ในการพัฒนาทักษะอาชีพและการมีงานทำ สำหรับโรงเรียนขยายโอกาสทางการศึกษา สำนักงานคณะกรรมการการศึกษาขั้นพื้นฐาน เพื่อนิสิตจะนำข้อมูลที่ได้นำไปดำเนินการในขั้นตอนต่อไป

จึงเรียนมาเพื่อโปรดพิจารณา

(รองศาสตราจารย์ ดร.รังสรรค์ โฉมยา)

รองคณบดี ปฏิบัติราชการแทน

คณบดีคณะศึกษาศาสตร์



ที่ อว 0605.5(2) / ว 375

คณะศึกษาศาสตร์ มหาวิทยาลัยมหาสารคาม
อำเภอเมือง จังหวัดมหาสารคาม 44000

8 กุมภาพันธ์ 2564

เรื่อง ขอความอนุเคราะห์เป็นผู้ทรงคุณวุฒิตรวจสอบองค์ประกอบการนิเทศเพื่อส่งเสริมการจัดการเรียนรู้

เรียน ดร.ธนาศักดิ์ ศิริบุญยพันธ์

ด้วย นายอำนวยการ พุทธชาติ นิสิตปริญญาเอก สาขาวิชาการนิเทศการศึกษา คณะศึกษาศาสตร์ มหาวิทยาลัยมหาสารคาม กำลังศึกษาและทำวิทยานิพนธ์ เรื่อง "การพัฒนารูปแบบการนิเทศเพื่อส่งเสริมการจัดการเรียนรู้ในการพัฒนาทักษะอาชีพและการมีงานทำ สำหรับโรงเรียนขยายโอกาสทางการศึกษา สำนักงานคณะกรรมการการศึกษาขั้นพื้นฐาน" ซึ่งเป็นส่วนหนึ่งของการศึกษาตามหลักสูตร กศ.ด. การนิเทศ การศึกษา โดยมี ผู้ช่วยศาสตราจารย์ ดร.กาญจน์ เรืองมนตรี เป็นอาจารย์ที่ปรึกษาวิทยานิพนธ์หลัก ในครั้งนี้ เพื่อให้การจัดทำวิทยานิพนธ์เป็นไปด้วยความเรียบร้อย และบรรลุตามวัตถุประสงค์ คณะศึกษาศาสตร์ มหาวิทยาลัยมหาสารคาม พิจารณาแล้วเห็นว่าท่านเป็นผู้มีความรอบรู้ ความสามารถ และมีประสบการณ์ ในเรื่องนี้เป็นอย่างดี จึงใคร่ขอความอนุเคราะห์จากท่านเป็นผู้ทรงคุณวุฒิตรวจสอบ องค์ประกอบการนิเทศเพื่อส่งเสริมการจัดการเรียนรู้ในการพัฒนาทักษะอาชีพและการมีงานทำ สำหรับ โรงเรียนขยายโอกาสทางการศึกษา สำนักงานคณะกรรมการการศึกษาขั้นพื้นฐาน เพื่อนิสิตจะนำข้อมูลที่ได้ไป ดำเนินการในขั้นตอนต่อไป

จึงเรียนมาเพื่อโปรดพิจารณา คณะศึกษาศาสตร์ มหาวิทยาลัยมหาสารคาม หวังเป็นอย่างยิ่งว่า คงได้รับความกรุณาจากท่านด้วย และขอขอบคุณมา ณ โอกาสนี้

ขอแสดงความนับถือ

(รองศาสตราจารย์ ดร.รังสรรค์ โฉมยา)
รองคณบดี ปฏิบัติราชการแทน
คณบดีคณะศึกษาศาสตร์

งานวิชาการและบัณฑิตศึกษา คณะศึกษาศาสตร์
โทรศัพท์, โทรสาร 0-4371-3174
เบอร์โทรนิสิต 0813901852



ที่ อว 0605.5(2) / ว 375

คณะศึกษาศาสตร์ มหาวิทยาลัยมหาสารคาม
อำเภอเมือง จังหวัดมหาสารคาม 44000

8 กุมภาพันธ์ 2564

เรื่อง ขอความอนุเคราะห์เป็นผู้ทรงคุณวุฒิตรวจสอบองค์ประกอบการนิเทศเพื่อส่งเสริมการจัดการเรียนรู้

เรียน ดร.สมหวัง พันธะลี

ด้วย นายอำนาจ พุทธชาติ นิสิตปริญญาเอก สาขาวิชาการนิเทศการศึกษา คณะศึกษาศาสตร์ มหาวิทยาลัยมหาสารคาม กำลังศึกษาและทำวิทยานิพนธ์ เรื่อง "การพัฒนารูปแบบการนิเทศเพื่อส่งเสริมการจัดการเรียนรู้ในการพัฒนาทักษะอาชีพและการมีงานทำ สำหรับโรงเรียนขยายโอกาสทางการศึกษา สำนักงานคณะกรรมการการศึกษาขั้นพื้นฐาน" ซึ่งเป็นส่วนหนึ่งของการศึกษาตามหลักสูตร กศ.ด. การนิเทศ การศึกษา โดยมี ผู้ช่วยศาสตราจารย์ ดร.กาญจน์ เรืองมนตรี เป็นอาจารย์ที่ปรึกษาวิทยานิพนธ์หลัก ในครั้งนี้ เพื่อให้การจัดทำวิทยานิพนธ์เป็นไปด้วยความเรียบร้อย และบรรลุตามวัตถุประสงค์ คณะศึกษาศาสตร์ มหาวิทยาลัยมหาสารคาม พิจารณาแล้วเห็นว่าท่านเป็นผู้มีความรอบรู้ ความสามารถ และมีประสบการณ์ ในเรื่องนี้เป็นอย่างดี จึงใคร่ขอความอนุเคราะห์จากท่านเป็นผู้ทรงคุณวุฒิตรวจสอบ องค์ประกอบการนิเทศเพื่อส่งเสริมการจัดการเรียนรู้ในการพัฒนาทักษะอาชีพและการมีงานทำ สำหรับโรงเรียนขยายโอกาสทางการศึกษา สำนักงานคณะกรรมการการศึกษาขั้นพื้นฐาน เพื่อนิสิตจะนำข้อมูลที่ได้ไป ดำเนินการในขั้นตอนต่อไป

จึงเรียนมาเพื่อโปรดพิจารณา คณะศึกษาศาสตร์ มหาวิทยาลัยมหาสารคาม หวังเป็นอย่างยิ่งว่า คงได้รับความกรุณาจากท่านด้วย และขอขอบคุณมา ณ โอกาสนี้

ขอแสดงความนับถือ

(รองศาสตราจารย์ ดร.รังสรรค์ โฉมยา)

รองคณบดี ปฏิบัติราชการแทน

คณบดีคณะศึกษาศาสตร์

งานวิชาการและบัณฑิตศึกษา คณะศึกษาศาสตร์

โทรศัพท์, โทรสาร 0-4371-3174

เบอร์โทรนิสิต 0813901852



บันทึกข้อความ

ส่วนราชการ งานวิชาการและบัณฑิตศึกษา คณะศึกษาศาสตร์ มหาวิทยาลัยมหาสารคาม โทร 6216

ที่ อว 0605.5(2) / ว 91

วันที่ 12 มกราคม 2564

เรื่อง ขอความอนุเคราะห์เป็นผู้เชี่ยวชาญตรวจสอบเครื่องมือที่ใช้ในการวิจัย

เรียน รองศาสตราจารย์ ดร.ประเสริฐ เรือนนະการ

ด้วย นายอำนวยการ พุทธชาติ นิสิตปริญญาเอก สาขาวิชาการนิเทศการศึกษา คณะศึกษาศาสตร์ มหาวิทยาลัยมหาสารคาม กำลังศึกษาและทำวิทยานิพนธ์เรื่อง การพัฒนารูปแบบการนิเทศเพื่อส่งเสริมการจัดการเรียนรู้ในการพัฒนาทักษะอาชีพและการมีงานทำ สำหรับโรงเรียนขยายโอกาสทางการศึกษา สำนักงานคณะกรรมการการศึกษาขั้นพื้นฐาน ซึ่งเป็นส่วนหนึ่งของการศึกษาตามหลักสูตร กศ.ด. การนิเทศ การศึกษา โดยมี ผู้ช่วยศาสตราจารย์ ดร.กาญจน์ เรืองมนตรี เป็นอาจารย์ที่ปรึกษาวิทยานิพนธ์หลักในครั้งนี้

เพื่อให้การจัดทำวิทยานิพนธ์เป็นไปด้วยความเรียบร้อย และบรรลุตามวัตถุประสงค์ คณะศึกษาศาสตร์ มหาวิทยาลัยมหาสารคาม พิจารณาแล้วเห็นว่าท่านเป็นผู้มีความรอบรู้ ความสามารถ และมีประสบการณ์ในเรื่องนี้เป็นอย่างดี จึงใคร่ขอความอนุเคราะห์จากท่านเป็นผู้เชี่ยวชาญตรวจสอบเครื่องมือที่ใช้ในการวิจัย เพื่อนิสิตจะนำข้อมูลที่ได้ไปดำเนินการในขั้นตอนต่อไป

จึงเรียนมาเพื่อโปรดพิจารณา

(รองศาสตราจารย์ ดร.รังสรรค์ โฉมยา)

รองคณบดี ปฏิบัติราชการแทน

คณบดีคณะศึกษาศาสตร์





ที่ อว 0605.5(2) /ว 375

คณะศึกษาศาสตร์ มหาวิทยาลัยมหาสารคาม
อำเภอเมือง จังหวัดมหาสารคาม 44000

8 กุมภาพันธ์ 2564

เรื่อง ขอความอนุเคราะห์เป็นผู้ทรงคุณวุฒิตรวจสอบองค์ประกอบการนิเทศเพื่อส่งเสริมการจัดการเรียนรู้

เรียน ดร.วีระพงษ์ เทียมวงษ์

ด้วย นายอำนวยการ พุทธชาติ นิสิตปริญญาเอก สาขาวิชาการนิเทศการศึกษา คณะศึกษาศาสตร์ มหาวิทยาลัยมหาสารคาม กำลังศึกษาและทำวิทยานิพนธ์ เรื่อง "การพัฒนารูปแบบการนิเทศเพื่อส่งเสริมการจัดการเรียนรู้ในการพัฒนาทักษะอาชีพและการมีงานทำ สำหรับโรงเรียนขยายโอกาสทางการศึกษา สำนักงานคณะกรรมการการศึกษาขั้นพื้นฐาน" ซึ่งเป็นส่วนหนึ่งของการศึกษาตามหลักสูตร กศ.ด. การนิเทศ การศึกษา โดยมี ผู้ช่วยศาสตราจารย์ ดร.กัญจน์ เรืองมนตรี เป็นอาจารย์ที่ปรึกษาวิทยานิพนธ์หลัก ในครั้งนี้ เพื่อให้การจัดทำวิทยานิพนธ์เป็นไปด้วยความเรียบร้อย และบรรลุตามวัตถุประสงค์ คณะศึกษาศาสตร์ มหาวิทยาลัยมหาสารคาม พิจารณาแล้วเห็นว่าท่านเป็นผู้มีความรอบรู้ ความสามารถ และมีประสบการณ์ ในเรื่องนี้เป็นอย่างดี จึงใคร่ขอความอนุเคราะห์จากท่านเป็นผู้ทรงคุณวุฒิตรวจสอบ องค์ประกอบการนิเทศเพื่อส่งเสริมการจัดการเรียนรู้ในการพัฒนาทักษะอาชีพและการมีงานทำ สำหรับโรงเรียนขยายโอกาสทางการศึกษา สำนักงานคณะกรรมการการศึกษาขั้นพื้นฐาน เพื่อนิสิตจะนำข้อมูลที่ได้ไป ดำเนินการในขั้นตอนต่อไป

จึงเรียนมาเพื่อโปรดพิจารณา คณะศึกษาศาสตร์ มหาวิทยาลัยมหาสารคาม หวังเป็นอย่างยิ่งว่า คงได้รับความกรุณาจากท่านด้วย และขอขอบคุณมา ณ โอกาสนี้

ขอแสดงความนับถือ

(รองศาสตราจารย์ ดร.รังสรรค์ โฉมยา)
รองคณบดี ปฏิบัติราชการแทน
คณบดีคณะศึกษาศาสตร์

งานวิชาการและบัณฑิตศึกษา คณะศึกษาศาสตร์
โทรศัพท์, โทรสาร 0-4371-3174
เบอร์โทรนิสิต 0813901852



ที่ อว 0605.5(2) / ว 375

คณะศึกษาศาสตร์ มหาวิทยาลัยมหาสารคาม
อำเภอเมือง จังหวัดมหาสารคาม 44000

8 กุมภาพันธ์ 2564

เรื่อง ขอความอนุเคราะห์เป็นผู้ทรงคุณวุฒิตรวจสอบองค์ประกอบการนิเทศเพื่อส่งเสริมการจัดการเรียนรู้

เรียน ดร.อดุลย์ สุชีรัมย์

ด้วย นายอำนวยการ พุทธชาติ นิสิตปริญญาเอก สาขาวิชาการนิเทศการศึกษา คณะศึกษาศาสตร์ มหาวิทยาลัยมหาสารคาม กำลังศึกษาและทำวิทยานิพนธ์ เรื่อง "การพัฒนารูปแบบการนิเทศเพื่อส่งเสริมการจัดการเรียนรู้ในการพัฒนาทักษะอาชีพและการมีงานทำ สำหรับโรงเรียนขยายโอกาสทางการศึกษา สำนักงานคณะกรรมการการศึกษาขั้นพื้นฐาน" ซึ่งเป็นส่วนหนึ่งของการศึกษาตามหลักสูตร กศ.ต. การนิเทศ การศึกษา โดยมี ผู้ช่วยศาสตราจารย์ ดร.กาญจน์ เรืองมนตรี เป็นอาจารย์ที่ปรึกษาวิทยานิพนธ์หลัก ในครั้งนี้ เพื่อให้การจัดทำวิทยานิพนธ์เป็นไปด้วยความเรียบร้อย และบรรลุตามวัตถุประสงค์ คณะศึกษาศาสตร์ มหาวิทยาลัยมหาสารคาม พิจารณาแล้วเห็นว่าท่านเป็นผู้มีความรอบรู้ ความสามารถ และมีประสบการณ์ ในเรื่องนี้เป็นอย่างดี จึงใคร่ขอความอนุเคราะห์จากท่านเป็นผู้ทรงคุณวุฒิตรวจสอบ องค์ประกอบการนิเทศเพื่อส่งเสริมการจัดการเรียนรู้ในการพัฒนาทักษะอาชีพและการมีงานทำ สำหรับโรงเรียนขยายโอกาสทางการศึกษา สำนักงานคณะกรรมการการศึกษาขั้นพื้นฐาน เพื่อนิสิตจะนำข้อมูลที่ได้ไป ดำเนินการในขั้นตอนต่อไป

จึงเรียนมาเพื่อโปรดพิจารณา คณะศึกษาศาสตร์ มหาวิทยาลัยมหาสารคาม หวังเป็นอย่างยิ่งว่า คงได้รับความกรุณาจากท่านด้วย และขอขอบคุณมา ณ โอกาสนี้

ขอแสดงความนับถือ

(รองศาสตราจารย์ ดร.รังสรรค์ โฉมยา)

รองคณบดี ปฏิบัติราชการแทน

คณบดีคณะศึกษาศาสตร์

งานวิชาการและบัณฑิตศึกษา คณะศึกษาศาสตร์

โทรศัพท์, โทรสาร 0-4371-3174

เบอร์โทรนิสิต 0813901852



ที่ อว 0605.5(2) / ว 375

คณะศึกษาศาสตร์ มหาวิทยาลัยมหาสารคาม
อำเภอเมือง จังหวัดมหาสารคาม 44000

8 กุมภาพันธ์ 2564

เรื่อง ขอความอนุเคราะห์เป็นผู้ทรงคุณวุฒิตรวจสอบองค์ประกอบการนิเทศเพื่อส่งเสริมการจัดการเรียนรู้

เรียน ดร.มนตรี นวัตกรรมค์

ด้วย นายอำนวยการ พุทธชาติ นิสิตปริญญาเอก สาขาวิชาการนิเทศการศึกษา คณะศึกษาศาสตร์ มหาวิทยาลัยมหาสารคาม กำลังศึกษาและทำวิทยานิพนธ์ เรื่อง "การพัฒนารูปแบบการนิเทศเพื่อส่งเสริมการจัดการเรียนรู้ในการพัฒนาทักษะอาชีพและการมีงานทำ สำหรับโรงเรียนขยายโอกาสทางการศึกษา สำนักงานคณะกรรมการการศึกษาขั้นพื้นฐาน" ซึ่งเป็นส่วนหนึ่งของการศึกษาตามหลักสูตร กศ.ด. การนิเทศ การศึกษา โดยมี ผู้ช่วยศาสตราจารย์ ดร.กาญจน์ เรืองมนตรี เป็นอาจารย์ที่ปรึกษาวิทยานิพนธ์หลัก ในครั้งนี้ เพื่อให้การจัดทำวิทยานิพนธ์เป็นไปด้วยความเรียบร้อย และบรรลุตามวัตถุประสงค์ คณะศึกษาศาสตร์ มหาวิทยาลัยมหาสารคาม พิจารณาแล้วเห็นว่าท่านเป็นผู้มีความรอบรู้ ความสามารถ และมีประสบการณ์ ในเรื่องนี้เป็นอย่างดี จึงใคร่ขอความอนุเคราะห์จากท่านเป็นผู้ทรงคุณวุฒิตรวจสอบองค์ประกอบการนิเทศเพื่อส่งเสริมการจัดการเรียนรู้ในการพัฒนาทักษะอาชีพและการมีงานทำ สำหรับโรงเรียนขยายโอกาสทางการศึกษา สำนักงานคณะกรรมการการศึกษาขั้นพื้นฐาน เพื่อนิสิตจะนำข้อมูลที่ได้ไปดำเนินการในขั้นตอนต่อไป

จึงเรียนมาเพื่อโปรดพิจารณา คณะศึกษาศาสตร์ มหาวิทยาลัยมหาสารคาม หวังเป็นอย่างยิ่งว่า คงได้รับความกรุณาจากท่านด้วย และขอขอบคุณมา ณ โอกาสนี้

ขอแสดงความนับถือ

(รองศาสตราจารย์ ดร.รังสรรค์ โฉมยา)
รองคณบดี ปฏิบัติราชการแทน
คณบดีคณะศึกษาศาสตร์

งานวิชาการและบัณฑิตศึกษา คณะศึกษาศาสตร์
โทรศัพท์, โทรสาร 0-4371-3174
เบอร์โทรนิสิต 0813901852



ภาคผนวก ค

รายชื่อผู้ทรงคุณวุฒิและหนังสือขอความอนุเคราะห์ตรวจสอบยืนยันคุณภาพรูปแบบ

พหุมนุ ปณุ ทิโต ชีเว

รายชื่อผู้ทรงคุณวุฒิตรวจสอบยืนยันคุณภาพรูปแบบ

1. รองศาสตราจารย์ ดร.ธรินธร นามวรรณ หัวหน้าภาควิชาการบริหารการศึกษา ประธานหลักสูตร
สาขาวิชาการนิเทศการศึกษา คณะศึกษาศาสตร์มหาวิทยาลัยมหาสารคาม
2. ผู้ช่วยศาสตราจารย์ ดร.กาญจน์ เรืองมนตรี ภาควิชาการบริหารการศึกษา คณะศึกษาศาสตร์
มหาวิทยาลัยมหาสารคาม
3. รองศาสตราจารย์ ดร.ทรงศักดิ์ ภูสีอ่อน ภาควิชาวิจัยและพัฒนากการศึกษา คณะศึกษาศาสตร์
มหาวิทยาลัยมหาสารคาม
4. ดร.ธนาศักดิ์ ศิริบุญนนท์ ประธานสมาพันธ์ศึกษานิเทศก์แห่งประเทศไทย
อดีตผู้อำนวยการกลุ่มนิเทศติดตามและประเมินผลการศึกษา สำนักงานเขตพื้นที่การศึกษา
ประถมศึกษาขอนแก่น เขต 3
5. ดร.สมหวัง พันธะลี ศึกษานิเทศก์เชี่ยวชาญ อดีตผู้ช่วยศึกษาธิการจังหวัดกาฬสินธุ์
สำนักงานศึกษาธิการจังหวัดกาฬสินธุ์
6. ดร.วีระพงษ์ เทียมวงษ์ ศึกษานิเทศก์ ผู้อำนวยการกลุ่มนิเทศ ติดตามและประเมินผลการศึกษา
สำนักงานเขตพื้นที่การศึกษาประถมศึกษาบุรีรัมย์ เขต 3
7. ดร.จรัญ น่วมมะโน ศึกษานิเทศก์ ผู้อำนวยการกลุ่มนิเทศ ติดตามและประเมินผลการศึกษา
สำนักงานเขตพื้นที่การศึกษามัธยมศึกษากาฬสินธุ์
8. ดร.อติศ ไชยศิริรินทร์ ศึกษานิเทศก์ กลุ่มนิเทศ ติดตามและประเมินผลการศึกษา
สำนักงานเขตพื้นที่การศึกษามัธยมศึกษาร้อยเอ็ด
9. ดร.นิพพิชน์ เสนารถ ศึกษานิเทศก์ กลุ่มนิเทศ ติดตามและประเมินผล สำนักงานศึกษาธิการ
จังหวัดเพชรบูรณ์
10. ดร.อำพา ประทุมชัย ศึกษานิเทศก์ กลุ่มนิเทศ ติดตามและประเมินผลการศึกษา
สำนักงานเขตพื้นที่การศึกษาประถมศึกษาอุบลราชธานี เขต 5
11. ดร.มนตรี นิวัฒน์วงศ์ ศึกษานิเทศก์ ศึกษานิเทศก์ กลุ่มนิเทศ ติดตามและประเมินผล
สำนักงานศึกษาธิการจังหวัดบุรีรัมย์



บันทึกข้อความ

ส่วนราชการ งานวิชาการและบัณฑิตศึกษา คณะศึกษาศาสตร์ มหาวิทยาลัยมหาสารคาม โทร 6216
ที่ อว 0605.5(2) / ว 752 วันที่ 10 มีนาคม 2564

เรื่อง ขอบความอนุเคราะห์เป็นผู้ทรงคุณวุฒิตรวจสอบและยืนยันความเหมาะสมและความเป็นไปได้
ของรูปแบบการนิเทศ

เรียน รองศาสตราจารย์ ดร.ธรินธร นามวรรณ

ด้วย นายอำนวยการ พุทธชาติ นิสิตปริญญาเอก สาขาวิชาการนิเทศการศึกษา คณะศึกษาศาสตร์ มหาวิทยาลัยมหาสารคาม กำลังศึกษาและทำวิทยานิพนธ์ เรื่อง "การพัฒนารูปแบบการนิเทศเพื่อส่งเสริมการจัดการเรียนรู้ในการพัฒนาทักษะอาชีพและการมีงานทำ สำหรับโรงเรียนขยายโอกาสทางการศึกษา สำนักงานคณะกรรมการการศึกษาขั้นพื้นฐาน" ซึ่งเป็นส่วนหนึ่งของการศึกษาตามหลักสูตร กศ.ด. การนิเทศ การศึกษา โดยมี ผู้ช่วยศาสตราจารย์ ดร.กาญจน์ เรืองมนตรี เป็นอาจารย์ที่ปรึกษาวิทยานิพนธ์หลัก ในครั้งนี้

เพื่อให้การจัดทำวิทยานิพนธ์เป็นไปด้วยความเรียบร้อย และบรรลุตามวัตถุประสงค์ คณะศึกษาศาสตร์ มหาวิทยาลัยมหาสารคาม พิจารณาแล้วเห็นว่าท่านเป็นผู้มีความรอบรู้ ความสามารถ และมีประสบการณ์ ในเรื่องนี้เป็นอย่างดี จึงใคร่ขอความอนุเคราะห์จากท่านเป็นผู้ทรงคุณวุฒิตรวจสอบและยืนยันความเหมาะสมและความเป็นไปได้ของรูปแบบการนิเทศเพื่อส่งเสริมการจัดการเรียนรู้ในการพัฒนาทักษะอาชีพและการมีงานทำ สำหรับโรงเรียนขยายโอกาสทางการศึกษา สำนักงานคณะกรรมการการศึกษาขั้นพื้นฐาน เพื่อนิสิตจะนำข้อมูลที่ได้ไปดำเนินการในขั้นตอนต่อไป

จึงเรียนมาเพื่อโปรดพิจารณา

(รองศาสตราจารย์ ดร.รังสรรค์ โฉมยา)

รองคณบดี ปฏิบัติราชการแทน

คณบดีคณะศึกษาศาสตร์



บันทึกข้อความ

ส่วนราชการ งานวิชาการและบัณฑิตศึกษา คณะศึกษาศาสตร์ มหาวิทยาลัยมหาสารคาม โทร 6216

ที่ อว 0605.5(2) / ว 376

วันที่ 8 กุมภาพันธ์ 2564

เรื่อง ขอความอนุเคราะห์เป็นผู้ทรงคุณวุฒิตรวจสอบและยืนยันความเหมาะสมและความเป็นไปได้ของรูปแบบการนิเทศ

เรียน รองศาสตราจารย์ ดร.ทรงศักดิ์ ภูสีอ่อน

ด้วย นายอำนวยการ พุทธชาติ นิสิตปริญญาเอก สาขาวิชาการนิเทศการศึกษา คณะศึกษาศาสตร์ มหาวิทยาลัยมหาสารคาม กำลังศึกษาและทำวิทยานิพนธ์ เรื่อง "การพัฒนาแบบแผนการนิเทศเพื่อส่งเสริมการจัดการเรียนรู้ในการพัฒนาทักษะอาชีพและการมีงานทำ สำหรับโรงเรียนขยายโอกาสทางการศึกษา สำนักงานคณะกรรมการการศึกษาขั้นพื้นฐาน" ซึ่งเป็นส่วนหนึ่งของการศึกษาตามหลักสูตร กศ.ด. การนิเทศ การศึกษา โดยมี ผู้ช่วยศาสตราจารย์ ดร.กาญจน์ เรืองมนตรี เป็นอาจารย์ที่ปรึกษาวิทยานิพนธ์หลัก ในครั้งนี้ เพื่อให้การจัดทำวิทยานิพนธ์เป็นไปด้วยความเรียบร้อย และบรรลุตามวัตถุประสงค์ คณะศึกษาศาสตร์ มหาวิทยาลัยมหาสารคาม พิจารณาแล้วเห็นว่าท่านเป็นผู้มีความรอบรู้ ความสามารถ และมีประสบการณ์ ในเรื่องนี้เป็นอย่างดี จึงใคร่ขอความอนุเคราะห์จากท่านเป็นผู้ทรงคุณวุฒิตรวจสอบและยืนยันความเหมาะสมและความเป็นไปได้ของรูปแบบการนิเทศเพื่อส่งเสริมการจัดการเรียนรู้ในการพัฒนาทักษะอาชีพและการมีงานทำ สำหรับโรงเรียนขยายโอกาสทางการศึกษา สำนักงานคณะกรรมการการศึกษาขั้นพื้นฐาน เพื่อนิสิตจะนำข้อมูลที่ได้ไปดำเนินการในขั้นตอนต่อไป

จึงเรียนมาเพื่อโปรดพิจารณา

(รองศาสตราจารย์ ดร.รังสรรค์ โฉมยา)

รองคณบดี ปฏิบัติราชการแทน

คณบดีคณะศึกษาศาสตร์



บันทึกข้อความ

ส่วนราชการ งานวิชาการและบัณฑิตศึกษา คณะศึกษาศาสตร์ มหาวิทยาลัยมหาสารคาม โทร 6216

ที่ อว 0605.5(2) / ว 376

วันที่ 8 กุมภาพันธ์ 2564

เรื่อง ขอความอนุเคราะห์เป็นผู้ทรงคุณวุฒิตรวจสอบและยืนยันความเหมาะสมและความเป็นไปได้ของรูปแบบการนิเทศ

เรียน ผู้ช่วยศาสตราจารย์ ดร.กาญจน์ เรืองมนตรี

ด้วย นายอำนวยการ พุทธชาติ นิสิตปริญญาเอก สาขาวิชาการนิเทศการศึกษา คณะศึกษาศาสตร์ มหาวิทยาลัยมหาสารคาม กำลังศึกษาและทำวิทยานิพนธ์ เรื่อง "การพัฒนาแบบการนิเทศเพื่อส่งเสริมการจัดการเรียนรู้ในการพัฒนาทักษะอาชีพและการมีงานทำ สำหรับโรงเรียนขยายโอกาสทางการศึกษา สำนักงานคณะกรรมการการศึกษาขั้นพื้นฐาน" ซึ่งเป็นส่วนหนึ่งของการศึกษาตามหลักสูตร กศ.ด. การนิเทศ การศึกษา โดยมี ผู้ช่วยศาสตราจารย์ ดร.กาญจน์ เรืองมนตรี เป็นอาจารย์ที่ปรึกษาวิทยานิพนธ์หลัก ในครั้งนี้ เพื่อให้การจัดทำวิทยานิพนธ์เป็นไปด้วยความเรียบร้อย และบรรลุตามวัตถุประสงค์ คณะศึกษาศาสตร์ มหาวิทยาลัยมหาสารคาม พิจารณาแล้วเห็นว่าท่านเป็นผู้มีความรอบรู้ ความสามารถ และมีประสบการณ์ ในเรื่องนี้เป็นอย่างดี จึงใคร่ขอความอนุเคราะห์จากท่านเป็นผู้ทรงคุณวุฒิตรวจสอบและยืนยันความเหมาะสมและความเป็นไปได้ของรูปแบบการนิเทศเพื่อส่งเสริมการจัดการเรียนรู้ในการพัฒนาทักษะอาชีพและการมีงานทำ สำหรับโรงเรียนขยายโอกาสทางการศึกษา สำนักงานคณะกรรมการการศึกษาขั้นพื้นฐาน เพื่อนิสิตจะนำข้อมูลที่ได้ไปดำเนินการในขั้นตอนต่อไป

จึงเรียนมาเพื่อโปรดพิจารณา

(รองศาสตราจารย์ ดร.รังสรรค์ โฉมยา)

รองคณบดี ปฏิบัติราชการแทน

คณบดีคณะศึกษาศาสตร์



ที่ อว 0605.5(2) / ว 376

คณะศึกษาศาสตร์ มหาวิทยาลัยมหาสารคาม
อำเภอเมือง จังหวัดมหาสารคาม 44000

8 กุมภาพันธ์ 2564

เรื่อง ขอความอนุเคราะห์เป็นผู้ทรงคุณวุฒิตรวจสอบและยืนยันความเหมาะสมและความเป็นไปได้ของ
รูปแบบการนิเทศ

เรียน ดร.ธนาศักดิ์ ศิริปัญญนันท์

ด้วย นายอำนวยการ พุทธชาติ นิสิตปริญญาเอก สาขาวิชาการนิเทศการศึกษา คณะศึกษาศาสตร์ มหาวิทยาลัยมหาสารคาม กำลังศึกษาและทำวิทยานิพนธ์ เรื่อง "การพัฒนาแบบการนิเทศเพื่อส่งเสริมการจัดการเรียนรู้ในการพัฒนาทักษะอาชีพและการมีงานทำ สำหรับโรงเรียนขยายโอกาสทางการศึกษา สำนักงานคณะกรรมการการศึกษาขั้นพื้นฐาน" ซึ่งเป็นส่วนหนึ่งของการศึกษาตามหลักสูตร กศ.ด. การนิเทศ การศึกษา โดยมี ผู้ช่วยศาสตราจารย์ ดร.กาญจน์ เรืองมนตรี เป็นอาจารย์ที่ปรึกษาวิทยานิพนธ์หลัก ในครั้งนี้ เพื่อให้การจัดทำวิทยานิพนธ์เป็นไปด้วยความเรียบร้อย และบรรลุตามวัตถุประสงค์ คณะศึกษาศาสตร์ มหาวิทยาลัยมหาสารคาม พิจารณาแล้วเห็นว่าท่านเป็นผู้มีความรอบรู้ ความสามารถ และมีประสบการณ์ ในเรื่องนี้เป็นอย่างดี จึงใคร่ขอความอนุเคราะห์จากท่านเป็นผู้ทรงคุณวุฒิตรวจสอบและยืนยันความเหมาะสมและความเป็นไปได้ของรูปแบบการนิเทศเพื่อส่งเสริมการจัดการเรียนรู้ในการพัฒนาทักษะอาชีพและการมีงานทำ สำหรับโรงเรียนขยายโอกาสทางการศึกษา สำนักงานคณะกรรมการการศึกษาขั้นพื้นฐาน เพื่อนิสิตจะนำข้อมูลที่ได้ไปดำเนินการในขั้นตอนต่อไป

จึงเรียนมาเพื่อโปรดพิจารณา คณะศึกษาศาสตร์ มหาวิทยาลัยมหาสารคาม หวังเป็นอย่างยิ่งว่า
คงได้รับความกรุณาจากท่านด้วย และขอขอบคุณมา ณ โอกาสนี้

ขอแสดงความนับถือ

(รองศาสตราจารย์ ดร.รังสรรค์ โฉมยา)

รองคณบดี ปฏิบัติราชการแทน

คณบดีคณะศึกษาศาสตร์

งานวิชาการและบัณฑิตศึกษา คณะศึกษาศาสตร์

โทรศัพท์, โทรสาร 0-4371-3174

เบอร์โทรนิสิต 0813901852



ที่ อว 0605.5(2) / ว 376

คณะศึกษาศาสตร์ มหาวิทยาลัยมหาสารคาม
อำเภอเมือง จังหวัดมหาสารคาม 44000

8 กุมภาพันธ์ 2564

เรื่อง ขอความอนุเคราะห์เป็นผู้ทรงคุณวุฒิตรวจสอบและยืนยันความเหมาะสมและความเป็นไปได้ของ
รูปแบบการนิเทศ

เรียน ดร.สมหวัง พันธะลี

ด้วย นายอำนวยการ พุทธชาติ นิสิตปริญญาเอก สาขาวิชาการนิเทศการศึกษา คณะศึกษาศาสตร์ มหาวิทยาลัยมหาสารคาม กำลังศึกษาและทำวิทยานิพนธ์ เรื่อง "การพัฒนารูปแบบการนิเทศเพื่อส่งเสริมการจัดการเรียนรู้ในการพัฒนาทักษะอาชีพและการมีงานทำ สำหรับโรงเรียนขยายโอกาสทางการศึกษา สำนักงานคณะกรรมการการศึกษาขั้นพื้นฐาน" ซึ่งเป็นส่วนหนึ่งของการศึกษาตามหลักสูตร กศ.ด. การนิเทศ การศึกษา โดยมี ผู้ช่วยศาสตราจารย์ ดร.กาญจน์ เรืองมนตรี เป็นอาจารย์ที่ปรึกษาวิทยานิพนธ์หลัก ในครั้งนี้ เพื่อให้การจัดทำวิทยานิพนธ์เป็นไปด้วยความเรียบร้อย และบรรลุตามวัตถุประสงค์ คณะศึกษาศาสตร์ มหาวิทยาลัยมหาสารคาม พิจารณาแล้วเห็นว่าท่านเป็นผู้มีความรอบรู้ ความสามารถ และมีประสบการณ์ ในเรื่องนี้เป็นอย่างดี จึงใคร่ขอความอนุเคราะห์จากท่านเป็นผู้ทรงคุณวุฒิตรวจสอบและยืนยันความเหมาะสมและความเป็นไปได้ของรูปแบบการนิเทศเพื่อส่งเสริมการจัดการเรียนรู้ในการพัฒนาทักษะอาชีพและการมีงานทำ สำหรับโรงเรียนขยายโอกาสทางการศึกษา สำนักงานคณะกรรมการการศึกษาขั้นพื้นฐาน เพื่อนิสิตจะนำข้อมูลที่ได้ไปดำเนินการในขั้นตอนต่อไป

จึงเรียนมาเพื่อโปรดพิจารณา คณะศึกษาศาสตร์ มหาวิทยาลัยมหาสารคาม หวังเป็นอย่างยิ่งว่า คงได้รับความกรุณาจากท่านด้วย และขอขอบคุณมา ณ โอกาสนี้

ขอแสดงความนับถือ

(รองศาสตราจารย์ ดร.รังสรรค์ โฉมยา)

รองคณบดี ปฏิบัติราชการแทน

คณบดีคณะศึกษาศาสตร์

งานวิชาการและบัณฑิตศึกษา คณะศึกษาศาสตร์

โทรศัพท์, โทรสาร 0-4371-3174

เบอร์โทรนิสิต 0813901852



บันทึกข้อความ

ส่วนราชการ งานวิชาการและบัณฑิตศึกษา คณะศึกษาศาสตร์ มหาวิทยาลัยมหาสารคาม โทร 6216

ที่ อว 0605.5(2) / ว 91

วันที่ 12 มกราคม 2564

เรื่อง ขอบความอนุเคราะห์เป็นผู้เชี่ยวชาญตรวจสอบเครื่องมือที่ใช้ในการวิจัย

เรียน รองศาสตราจารย์ ดร.ประเสริฐ เรือนนະการ

ด้วย นายอานวย พุทธชาติ นิสิตปริญญาเอก สาขาวิชาการนิเทศการศึกษา คณะศึกษาศาสตร์ มหาวิทยาลัยมหาสารคาม กำลังศึกษาและทำวิทยานิพนธ์เรื่อง การพัฒนารูปแบบการนิเทศเพื่อส่งเสริมการจัดการเรียนรู้ในการพัฒนาทักษะอาชีพและการมีงานทำ สำหรับโรงเรียนขยายโอกาสทางการศึกษา สำนักงานคณะกรรมการการศึกษาขั้นพื้นฐาน ซึ่งเป็นส่วนหนึ่งของการศึกษาตามหลักสูตร กศ.ด. การนิเทศ การศึกษา โดยมี ผู้ช่วยศาสตราจารย์ ดร.กาญจน์ เรืองมนตรี เป็นอาจารย์ที่ปรึกษาวิทยานิพนธ์หลักในครั้งนี

เพื่อให้การจัดทำวิทยานิพนธ์เป็นไปด้วยความเรียบร้อย และบรรลุตามวัตถุประสงค์ คณะศึกษาศาสตร์ มหาวิทยาลัยมหาสารคาม พิจารณาแล้วเห็นว่าท่านเป็นผู้มีความรอบรู้ ความสามารถ และมีประสบการณ์ในเรื่องนี้เป็นอย่างดี จึงใคร่ขอความอนุเคราะห์จากท่านเป็นผู้เชี่ยวชาญตรวจสอบเครื่องมือที่ใช้ในการวิจัย เพื่อนิสิตจะนำข้อมูลที่ได้ไปดำเนินการในขั้นตอนต่อไป

จึงเรียนมาเพื่อโปรดพิจารณา

(รองศาสตราจารย์ ดร.รังสรรค์ โฉมยา)

รองคณบดี ปฏิบัติราชการแทน

คณบดีคณะศึกษาศาสตร์



ที่ อว 0605.5(2) / ว 376

คณะศึกษาศาสตร์ มหาวิทยาลัยมหาสารคาม
อำเภอเมือง จังหวัดมหาสารคาม 44000

8 กุมภาพันธ์ 2564

เรื่อง ขอบความอนุเคราะห์เป็นผู้ทรงคุณวุฒิตรวจสอบและยืนยันความเหมาะสมและความเป็นไปได้ของ
รูปแบบการนิเทศ

เรียน ดร.วีระพงษ์ เทียมวงษ์

ด้วย นายอำนาจ พุทธิชาติ นิสิตปริญญาเอก สาขาวิชาการนิเทศการศึกษา คณะศึกษาศาสตร์
มหาวิทยาลัยมหาสารคาม กำลังศึกษาและทำวิทยานิพนธ์ เรื่อง "การพัฒนารูปแบบการนิเทศเพื่อส่งเสริมการ
จัดการเรียนรู้ในการพัฒนาทักษะอาชีพและการมีงานทำ สำหรับโรงเรียนขยายโอกาสทางการศึกษา สำนักงาน
คณะกรรมการการศึกษาขั้นพื้นฐาน" ซึ่งเป็นส่วนหนึ่งของการศึกษาตามหลักสูตร กศ.ด. การนิเทศ
การศึกษา โดยมี ผู้ช่วยศาสตราจารย์ ดร.กาญจน์ เรืองมนตรี เป็นอาจารย์ที่ปรึกษาวิทยานิพนธ์หลัก ในครั้งนี้
เพื่อให้การจัดทำวิทยานิพนธ์เป็นไปด้วยความเรียบร้อย และบรรลุตามวัตถุประสงค์ คณะ
ศึกษาศาสตร์ มหาวิทยาลัยมหาสารคาม พิจารณาแล้วเห็นว่าท่านเป็นผู้มีความรอบรู้ ความสามารถ และ
มีประสบการณ์ ในเรื่องนี้เป็นอย่างดี จึงใคร่ขอความอนุเคราะห์จากท่านเป็นผู้ทรงคุณวุฒิตรวจสอบและยืนยัน
ความเหมาะสมและความเป็นไปได้ของรูปแบบการนิเทศเพื่อส่งเสริมการจัดการเรียนรู้ในการพัฒนาทักษะ
อาชีพและการมีงานทำ สำหรับโรงเรียนขยายโอกาสทางการศึกษา สำนักงานคณะกรรมการการศึกษา
ขั้นพื้นฐาน เพื่อนิสิตจะนำข้อมูลที่ได้ไปดำเนินการในขั้นตอนต่อไป

จึงเรียนมาเพื่อโปรดพิจารณา คณะศึกษาศาสตร์ มหาวิทยาลัยมหาสารคาม หวังเป็นอย่างยิ่งว่า
คงได้รับความกรุณาจากท่านด้วย และขอขอบคุณมา ณ โอกาสนี้

ขอแสดงความนับถือ

(รองศาสตราจารย์ ดร.รังสรรค์ โฉมยา)
รองคณบดี ปฏิบัติราชการแทน
คณบดีคณะศึกษาศาสตร์

งานวิชาการและบัณฑิตศึกษา คณะศึกษาศาสตร์
โทรศัพท์, โทรสาร 0-4371-3174
เบอร์โทรนิสิต 0813901852



ที่ อว 0605.5(2) / ว 376

คณะศึกษาศาสตร์ มหาวิทยาลัยมหาสารคาม
อำเภอเมือง จังหวัดมหาสารคาม 44000

8 กุมภาพันธ์ 2564

เรื่อง ขอความอนุเคราะห์เป็นผู้ทรงคุณวุฒิตรวจสอบและยืนยันความเหมาะสมและความเป็นไปได้ของ
รูปแบบการนิเทศ

เรียน ดร.จรัญ น่วมมะโน

ด้วย นายอำนาจ พุทธิชาติ นิสิตปริญญาเอก สาขาวิชาการนิเทศการศึกษา คณะศึกษาศาสตร์ มหาวิทยาลัยมหาสารคาม กำลังศึกษาและทำวิทยานิพนธ์ เรื่อง "การพัฒนาารูปแบบการนิเทศเพื่อส่งเสริมการจัดการเรียนรู้ในการพัฒนาทักษะอาชีพและการมีงานทำ สำหรับโรงเรียนขยายโอกาสทางการศึกษา สำนักงานคณะกรรมการการศึกษาขั้นพื้นฐาน" ซึ่งเป็นส่วนหนึ่งของการศึกษาตามหลักสูตร กศ.ด. การนิเทศ การศึกษา โดยมี ผู้ช่วยศาสตราจารย์ ดร.กาญจน์ เรืองมนตรี เป็นอาจารย์ที่ปรึกษาวิทยานิพนธ์หลัก ในครั้งนี้ เพื่อให้การจัดทำวิทยานิพนธ์เป็นไปด้วยความเรียบร้อย และบรรลุตามวัตถุประสงค์ คณะศึกษาศาสตร์ มหาวิทยาลัยมหาสารคาม พิจารณาแล้วเห็นว่าท่านเป็นผู้มีความรอบรู้ ความสามารถ และมีประสบการณ์ ในเรื่องนี้เป็นอย่างดี จึงใคร่ขอความอนุเคราะห์จากท่านเป็นผู้ทรงคุณวุฒิตรวจสอบและยืนยันความเหมาะสมและความเป็นไปได้ของรูปแบบการนิเทศเพื่อส่งเสริมการจัดการเรียนรู้ในการพัฒนาทักษะอาชีพและการมีงานทำ สำหรับโรงเรียนขยายโอกาสทางการศึกษา สำนักงานคณะกรรมการการศึกษาขั้นพื้นฐาน เพ่อนิสิตจะนำข้อมูลที่ได้ไปดำเนินการในขั้นตอนต่อไป

จึงเรียนมาเพื่อโปรดพิจารณา คณะศึกษาศาสตร์ มหาวิทยาลัยมหาสารคาม หวังเป็นอย่างยิ่งว่า คงได้รับความกรุณาจากท่านด้วย และขอขอบคุณมา ณ โอกาสนี้

ขอแสดงความนับถือ

(รองศาสตราจารย์ ดร.รังสรรค์ โฉมยา)
รองคณบดี ปฏิบัติราชการแทน
คณบดีคณะศึกษาศาสตร์

งานวิชาการและบัณฑิตศึกษา คณะศึกษาศาสตร์
โทรศัพท์, โทรสาร 0-4371-3174
เบอร์โทรนิสิต 0813901852



ที่ อว 0605.5(2) / ว 376

คณะศึกษาศาสตร์ มหาวิทยาลัยมหาสารคาม
อำเภอเมือง จังหวัดมหาสารคาม 44000

8 กุมภาพันธ์ 2564

เรื่อง ขอบความอนุเคราะห์เป็นผู้ทรงคุณวุฒิตรวจสอบและยืนยันความเหมาะสมและความเป็นไปได้ของ
รูปแบบการนิเทศ

เรียน ดร.อิศร ไชยศิริรินทร์

ด้วย นายอำนาจ พุทธิชาติ นิสิตปริญญาเอก สาขาวิชาการนิเทศการศึกษา คณะศึกษาศาสตร์ มหาวิทยาลัยมหาสารคาม กำลังศึกษาและทำวิทยานิพนธ์ เรื่อง "การพัฒนา รูปแบบการนิเทศเพื่อส่งเสริมการจัดการเรียนรู้ในการพัฒนาทักษะอาชีพและการมีงานทำ สำหรับโรงเรียนขยายโอกาสทางการศึกษา สำนักงานคณะกรรมการการศึกษาขั้นพื้นฐาน" ซึ่งเป็นส่วนหนึ่งของการศึกษาตามหลักสูตร กศ.ด. การนิเทศ การศึกษา โดยมี ผู้ช่วยศาสตราจารย์ ดร.กาญจน์ เรืองมนตรี เป็นอาจารย์ที่ปรึกษาวิทยานิพนธ์หลัก ในครั้งนี้ เพื่อให้การจัดทำวิทยานิพนธ์เป็นไปด้วยความเรียบร้อย และบรรลุตามวัตถุประสงค์ คณะศึกษาศาสตร์ มหาวิทยาลัยมหาสารคาม พิจารณาแล้วเห็นว่าท่านเป็นผู้มีความรอบรู้ ความสามารถ และมีประสบการณ์ ในเรื่องนี้เป็นอย่างดี จึงใคร่ขอความอนุเคราะห์จากท่านเป็นผู้ทรงคุณวุฒิตรวจสอบและยืนยันความเหมาะสมและความเป็นไปได้ของรูปแบบการนิเทศเพื่อส่งเสริมการจัดการเรียนรู้ในการพัฒนาทักษะอาชีพและการมีงานทำ สำหรับโรงเรียนขยายโอกาสทางการศึกษา สำนักงานคณะกรรมการการศึกษาขั้นพื้นฐาน เพื่อนิสิตจะนำข้อมูลที่ได้นำไปดำเนินการในขั้นตอนต่อไป

จึงเรียนมาเพื่อโปรดพิจารณา คณะศึกษาศาสตร์ มหาวิทยาลัยมหาสารคาม หวังเป็นอย่างยิ่งว่า คงได้รับความกรุณาจากท่านด้วย และขอขอบคุณมา ณ โอกาสนี้

ขอแสดงความนับถือ

(รองศาสตราจารย์ ดร.รังสรรค์ โฉมยา)
รองคณบดี ปฏิบัติราชการแทน
คณบดีคณะศึกษาศาสตร์งานวิชาการและบัณฑิตศึกษา คณะศึกษาศาสตร์
โทรศัพท์, โทรสาร 0-4371-3174
เบอร์โทรนิสิต 0813901852



ที่ อว 0605.5(2) / ว 376

คณะศึกษาศาสตร์ มหาวิทยาลัยมหาสารคาม
อำเภอเมือง จังหวัดมหาสารคาม 44000

8 กุมภาพันธ์ 2564

เรื่อง ขอบความอนุเคราะห์เป็นผู้ทรงคุณวุฒิตรวจสอบและยืนยันความเหมาะสมและความเป็นไปได้ของ
รูปแบบการนิเทศ

เรียน ดร.อติศ ไชยครินทร์

ด้วย นายอำนาจ พุทธชาติ นิสิตปริญญาเอก สาขาวิชาการนิเทศการศึกษา คณะศึกษาศาสตร์ มหาวิทยาลัยมหาสารคาม กำลังศึกษาและทำวิทยานิพนธ์ เรื่อง "การพัฒนารูปแบบการนิเทศเพื่อส่งเสริมการจัดการเรียนรู้ในการพัฒนาทักษะอาชีพและการมีงานทำ สำหรับโรงเรียนขยายโอกาสทางการศึกษา สำนักงานคณะกรรมการการศึกษาขั้นพื้นฐาน" ซึ่งเป็นส่วนหนึ่งของการศึกษาตามหลักสูตร กศ.ด. การนิเทศ การศึกษา โดยมี ผู้ช่วยศาสตราจารย์ ดร.กาญจน์ เรืองมนตรี เป็นอาจารย์ที่ปรึกษาวิทยานิพนธ์หลัก ในครั้งนี้ เพื่อให้การจัดทำวิทยานิพนธ์เป็นไปด้วยความเรียบร้อย และบรรลุตามวัตถุประสงค์ คณะศึกษาศาสตร์ มหาวิทยาลัยมหาสารคาม พิจารณาแล้วเห็นว่าท่านเป็นผู้มีความรอบรู้ ความสามารถ และมีประสบการณ์ ในเรื่องนี้เป็นอย่างดี จึงใคร่ขอความอนุเคราะห์จากท่านเป็นผู้ทรงคุณวุฒิตรวจสอบและยืนยันความเหมาะสมและความเป็นไปได้ของรูปแบบการนิเทศเพื่อส่งเสริมการจัดการเรียนรู้ในการพัฒนาทักษะอาชีพและการมีงานทำ สำหรับโรงเรียนขยายโอกาสทางการศึกษา สำนักงานคณะกรรมการการศึกษาขั้นพื้นฐาน เพื่อนิสิตจะนำข้อมูลที่ได้ไปดำเนินการในขั้นตอนต่อไป

จึงเรียนมาเพื่อโปรดพิจารณา คณะศึกษาศาสตร์ มหาวิทยาลัยมหาสารคาม หวังเป็นอย่างยิ่งว่า
คงได้รับความกรุณาจากท่านด้วย และขอขอบคุณมา ณ โอกาสนี้

ขอแสดงความนับถือ

(รองศาสตราจารย์ ดร.รังสรรค์ โฉมยา)

รองคณบดี ปฏิบัติราชการแทน

คณบดีคณะศึกษาศาสตร์

งานวิชาการและบัณฑิตศึกษา คณะศึกษาศาสตร์
โทรศัพท์, โทรสาร 0-4371-3174
เบอร์โทรนิสิต 0813901852



ที่ อว 0605.5(2) / ว 752

คณะศึกษาศาสตร์ มหาวิทยาลัยมหาสารคาม
อำเภอเมือง จังหวัดมหาสารคาม 44000

10 มีนาคม 2564

เรื่อง ขอความอนุเคราะห์เป็นผู้ทรงคุณวุฒิตรวจสอบและยืนยันความเหมาะสมและความเป็นไปได้
ของรูปแบบการนิเทศ

เรียน ดร.นิพิชน์ เสนารถ

ด้วย นายอำนวยการ พุทธชาติ นิสิตปริญญาเอก สาขาวิชาการนิเทศการศึกษา คณะศึกษาศาสตร์
มหาวิทยาลัยมหาสารคาม กำลังศึกษาและทำวิทยานิพนธ์ เรื่อง "การพัฒนารูปแบบการนิเทศเพื่อส่งเสริมการ
จัดการเรียนรู้ในการพัฒนาทักษะอาชีพและการมีงานทำ สำหรับโรงเรียนขยายโอกาสทางการศึกษา สำนักงาน
คณะกรรมการการศึกษาขั้นพื้นฐาน" ซึ่งเป็นส่วนหนึ่งของการศึกษาตามหลักสูตร กศ.ด. การนิเทศ
การศึกษา โดยมี ผู้ช่วยศาสตราจารย์ ดร.กาญจน์ เรืองมนตรี เป็นอาจารย์ที่ปรึกษาวิทยานิพนธ์หลัก ในครั้งนี้

เพื่อให้การจัดทำวิทยานิพนธ์เป็นไปด้วยความเรียบร้อย และบรรลุตามวัตถุประสงค์ คณะ
ศึกษาศาสตร์ มหาวิทยาลัยมหาสารคาม พิจารณาแล้วเห็นว่าท่านเป็นผู้มีความรอบรู้ ความสามารถ และ
มีประสบการณ์ ในเรื่องนี้เป็นอย่างดี จึงใคร่ขอความอนุเคราะห์จากท่านเป็นผู้ทรงคุณวุฒิตรวจสอบและยืนยัน
ความเหมาะสมและความเป็นไปได้ของรูปแบบการนิเทศเพื่อส่งเสริมการจัดการเรียนรู้ในการพัฒนาทักษะ
อาชีพและการมีงานทำ สำหรับโรงเรียนขยายโอกาสทางการศึกษา สำนักงานคณะกรรมการการศึกษา
ขั้นพื้นฐาน เพื่อนิสิตจะนำข้อมูลที่ได้ไปดำเนินการในขั้นตอนต่อไป

จึงเรียนมาเพื่อโปรดพิจารณา คณะศึกษาศาสตร์ มหาวิทยาลัยมหาสารคาม หวังเป็นอย่างยิ่งว่า
คงได้รับความกรุณาจากท่านด้วย และขอขอบคุณมา ณ โอกาสนี้

ขอแสดงความนับถือ

(รองศาสตราจารย์ ดร.รังสรรค์ โฉมยา)
รองคณบดี ปฏิบัติราชการแทน
คณบดีคณะศึกษาศาสตร์

งานวิชาการและบัณฑิตศึกษา คณะศึกษาศาสตร์
โทรศัพท์, โทรสาร 0-4371-3174
เบอร์โทรนิสิต 0813901852



ที่ อว 0605.5(2) / ว 752

คณะศึกษาศาสตร์ มหาวิทยาลัยมหาสารคาม
อำเภอเมือง จังหวัดมหาสารคาม 44000

10 มีนาคม 2564

เรื่อง ขอความอนุเคราะห์เป็นผู้ทรงคุณวุฒิตรวจสอบและยืนยันความเหมาะสมและความเป็นไปได้
ของรูปแบบการนิเทศ

เรียน ดร.อำภา ประทุมชัย

ด้วย นายอำนาจ พุทธชาติ นิสิตปริญญาเอก สาขาวิชาการนิเทศการศึกษา คณะศึกษาศาสตร์ มหาวิทยาลัยมหาสารคาม กำลังศึกษาและทำวิทยานิพนธ์ เรื่อง "การพัฒนารูปแบบการนิเทศเพื่อส่งเสริมการจัดการเรียนรู้ในการพัฒนาทักษะอาชีพและการมีงานทำ สำหรับโรงเรียนขยายโอกาสทางการศึกษา สำนักงานคณะกรรมการการศึกษาขั้นพื้นฐาน" ซึ่งเป็นส่วนหนึ่งของการศึกษาตามหลักสูตร กศ.ด. การนิเทศ การศึกษา โดยมี ผู้ช่วยศาสตราจารย์ ดร.กาญจน์ เรืองมนตรี เป็นอาจารย์ที่ปรึกษาวิทยานิพนธ์หลัก ในครั้งนี้ เพื่อให้การจัดทำวิทยานิพนธ์เป็นไปด้วยความเรียบร้อย และบรรลุตามวัตถุประสงค์ คณะศึกษาศาสตร์ มหาวิทยาลัยมหาสารคาม พิจารณาแล้วเห็นว่าท่านเป็นผู้มีความรอบรู้ ความสามารถ และมีประสบการณ์ ในเรื่องนี้เป็นอย่างดี จึงใคร่ขอความอนุเคราะห์จากท่านเป็นผู้ทรงคุณวุฒิตรวจสอบและยืนยันความเหมาะสมและความเป็นไปได้ของรูปแบบการนิเทศเพื่อส่งเสริมการจัดการเรียนรู้ในการพัฒนาทักษะอาชีพและการมีงานทำ สำหรับโรงเรียนขยายโอกาสทางการศึกษา สำนักงานคณะกรรมการการศึกษาขั้นพื้นฐาน เพื่อนิสิตจะนำข้อมูลที่ได้นำไปดำเนินการในขั้นตอนต่อไป

จึงเรียนมาเพื่อโปรดพิจารณา คณะศึกษาศาสตร์ มหาวิทยาลัยมหาสารคาม หวังเป็นอย่างยิ่งว่า คงได้รับความกรุณาจากท่านด้วย และขอขอบคุณมา ณ โอกาสนี้

ขอแสดงความนับถือ

(รองศาสตราจารย์ ดร.รังสรรค์ โฉมยา)

รองคณบดี ปฏิบัติราชการแทน
คณบดีคณะศึกษาศาสตร์

งานวิชาการและบัณฑิตศึกษา คณะศึกษาศาสตร์
โทรศัพท์, โทรสาร 0-4371-3174
เบอร์โทรนิสิต 0813901852

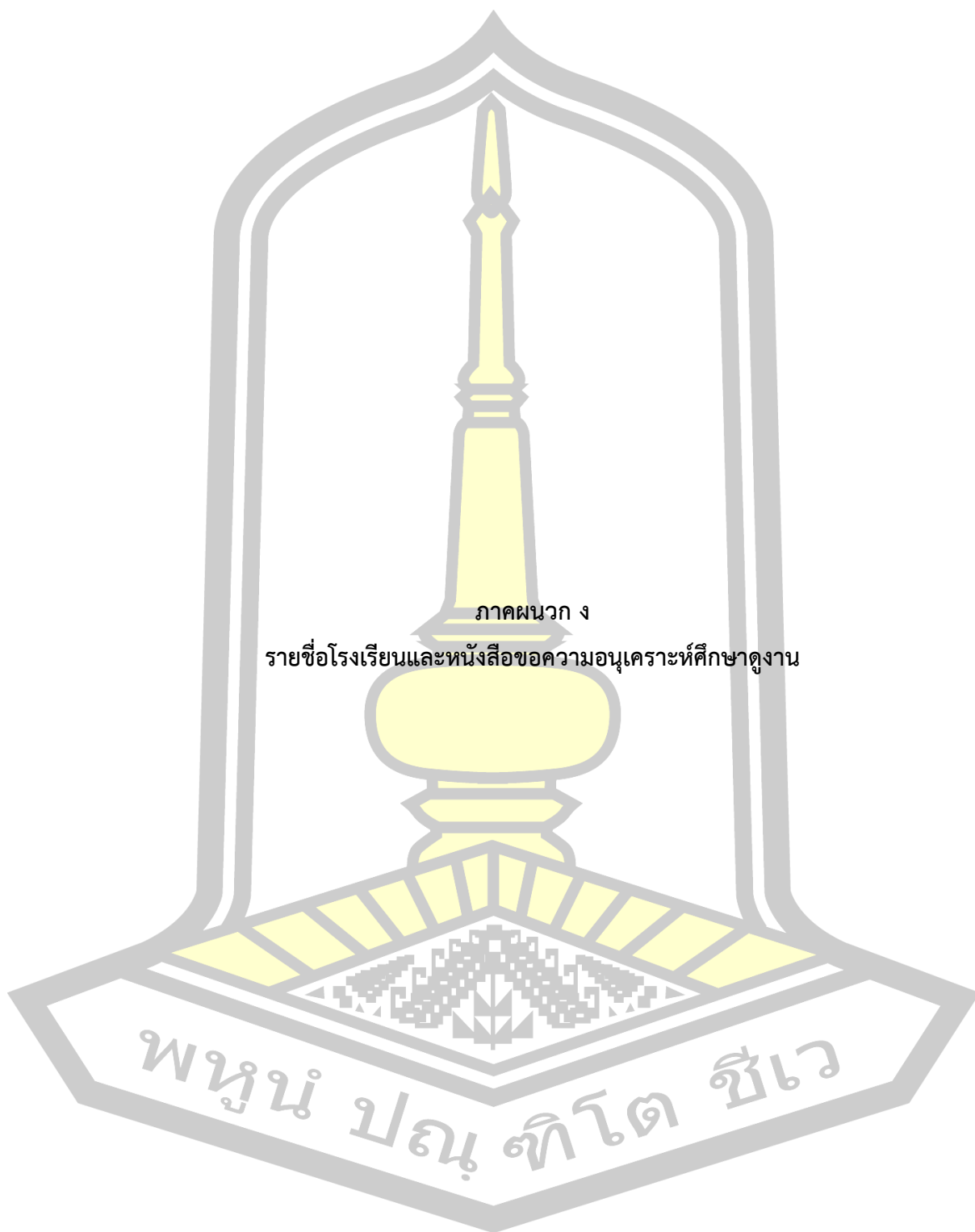

ภาคผนวก ง

รายชื่อโรงเรียนและหนังสือขอความอนุเคราะห์ศึกษาดูงาน

พหุณฺ ปณฺ ทิโต ชีเว

รายชื่อโรงเรียนที่มีผลปฏิบัติที่เป็นเลิศ

1. โรงเรียนบ้านป่าไม้สหกรณ์ อำเภอโนนดินแดง จังหวัดบุรีรัมย์ สังกัดสำนักงานเขตพื้นที่การศึกษาประถมศึกษาบุรีรัมย์ เขต 3
2. โรงเรียนบ้านเมืองปักสามัคคี อำเภอปักธงชัย จังหวัดนครราชสีมา สังกัดสำนักงานเขตพื้นที่การศึกษาประถมศึกษานครราชสีมา เขต 3
3. โรงเรียนบ้านท่าศิลา อำเภอท่าตูม จังหวัดสุรินทร์ สังกัดสำนักงานเขตพื้นที่การศึกษาประถมศึกษาสุรินทร์ เขต 2





ที่ อว 0605.5(2)/ว 342

คณะศึกษาศาสตร์ มหาวิทยาลัยมหาสารคาม
อำเภอเมือง จังหวัดมหาสารคาม 44000

3 กุมภาพันธ์ 2564

เรื่อง ขออนุมัติขอครูเข้าศึกษาดูงาน

เรียน ผู้อำนวยการโรงเรียนบ้านป่าไม้สหกรณ์

ด้วยนายอำนาจ พุทธชาติ นิสิตปริญญาเอก สาขาวิชาการนิเทศการศึกษา คณะศึกษาศาสตร์ มหาวิทยาลัยมหาสารคาม กำลังศึกษาและทำวิทยานิพนธ์ เรื่อง “การพัฒนารูปแบบการนิเทศเพื่อส่งเสริมการจัดการเรียนรู้ในการพัฒนาทักษะอาชีพและการมีงานทำ” สำหรับโรงเรียนขยายโอกาสทางการศึกษา สำนักงานคณะกรรมการการศึกษาขั้นพื้นฐาน ซึ่งเป็นส่วนหนึ่งของการศึกษาตามหลักสูตร กศ.ด. การนิเทศการศึกษา โดยมี ผู้ช่วยศาสตราจารย์ ดร.กาญจน์ เรืองมนตรี เป็นอาจารย์ที่ปรึกษาวิทยานิพนธ์หลัก ในครั้งนี้

เพื่อให้การจัดทำวิทยานิพนธ์เป็นไปด้วยความเรียบร้อย และบรรลุตามวัตถุประสงค์ คณะศึกษาศาสตร์ มหาวิทยาลัยมหาสารคาม จึงใคร่ขออนุมัติให้นิสิตคนดังกล่าวเข้าศึกษาดูงาน โรงเรียนของท่านซึ่งเป็นสถานศึกษาที่มีการปฏิบัติที่เป็นเลิศเกี่ยวกับการนิเทศเพื่อส่งเสริมการจัดการเรียนรู้ในการพัฒนาทักษะอาชีพและการมีงานทำ ในวันที่ 8 กุมภาพันธ์ 2564 เวลา 09.00 – 16.30 น. เพื่อนิสิตจะนำข้อมูลที่ได้ไปดำเนินการในขั้นตอนต่อไป

จึงเรียนมาเพื่อโปรดพิจารณา คณะศึกษาศาสตร์ มหาวิทยาลัยมหาสารคาม หวังเป็นอย่างยิ่งว่าจะได้รับความกรุณาจากท่านด้วยดี และขอขอบคุณมา ณ โอกาสนี้

ขอแสดงความนับถือ

(รองศาสตราจารย์ ดร.รังสรรค์ โฉมยา)

รองคณบดี ปฏิบัติราชการแทน

คณบดีคณะศึกษาศาสตร์

งานวิชาการและบัณฑิตศึกษา คณะศึกษาศาสตร์

โทรศัพท์, โทรสาร 0-4371-3174

เบอร์โทรนิสิต 0-8139-0185-2



ที่ อว 0605.5(2)/ว 342

คณะศึกษาศาสตร์ มหาวิทยาลัยมหาสารคาม
อำเภอเมือง จังหวัดมหาสารคาม 44000

3 กุมภาพันธ์ 2564

เรื่อง ขอความอนุเคราะห์เข้าศึกษาดูงาน

เรียน ผู้อำนวยการโรงเรียนบ้านเมืองปึกสามัคคี

ด้วยนายอำนาจ พุทธิชาติ นิสิตปริญญาเอก สาขาวิชาการนิเทศการศึกษา คณะศึกษาศาสตร์ มหาวิทยาลัยมหาสารคาม กำลังศึกษาและทำวิทยานิพนธ์ เรื่อง “การพัฒนารูปแบบการนิเทศเพื่อส่งเสริมการจัดการเรียนรู้ในการพัฒนาทักษะอาชีพและการมีงานทำ” สำหรับโรงเรียนขยายโอกาสทางการศึกษา สำนักงานคณะกรรมการการศึกษาขั้นพื้นฐาน ซึ่งเป็นส่วนหนึ่งของการศึกษาตามหลักสูตร กศ.ด. การนิเทศการศึกษา โดยมี ผู้ช่วยศาสตราจารย์ ดร.กาญจน์ เรืองมนตรี เป็นอาจารย์ที่ปรึกษาวิทยานิพนธ์หลัก ในครั้งนี้

เพื่อให้การจัดทำวิทยานิพนธ์เป็นไปด้วยความเรียบร้อย และบรรลุตามวัตถุประสงค์ คณะศึกษาศาสตร์ มหาวิทยาลัยมหาสารคาม จึงใคร่ขอความอนุเคราะห์ให้นิสิตคนดังกล่าวเข้าศึกษาดูงาน โรงเรียนของท่านซึ่งเป็นสถานศึกษาที่มีการปฏิบัติที่เป็นเลิศเกี่ยวกับการนิเทศเพื่อส่งเสริมการจัดการเรียนรู้ในการพัฒนาทักษะอาชีพและการมีงานทำ ในวันที่ 9 กุมภาพันธ์ 2564 เวลา 09.00 – 16.30 น. เพื่อนิสิตจะนำข้อมูลที่ได้นำไปดำเนินการในขั้นตอนต่อไป

จึงเรียนมาเพื่อโปรดพิจารณา คณะศึกษาศาสตร์ มหาวิทยาลัยมหาสารคาม หวังเป็นอย่างยิ่งว่าจะได้รับความกรุณาจากท่านด้วยดี และขอขอบคุณมา ณ โอกาสนี้

ขอแสดงความนับถือ

(รองศาสตราจารย์ ดร.รังสรรค์ โฉมยา)
รองคณบดี ปฏิบัติราชการแทน
คณบดีคณะศึกษาศาสตร์

งานวิชาการและบัณฑิตศึกษา คณะศึกษาศาสตร์
โทรศัพท์, โทรสาร 0-4371-3174
เบอร์โทรนิสิต 0-8139-0185-2



ที่ อว 0605.5(2)/ว 342

คณะศึกษาศาสตร์ มหาวิทยาลัยมหาสารคาม
อำเภอเมือง จังหวัดมหาสารคาม 44000

3 กุมภาพันธ์ 2564

เรื่อง ขอความอนุเคราะห์เข้าศึกษาดูงาน

เรียน ผู้อำนวยการโรงเรียนบ้านท่าศิลา

ด้วยนายอำนาจ พุทธชาติ นิสิตปริญญาเอก สาขาวิชาการนิเทศการศึกษา คณะศึกษาศาสตร์ มหาวิทยาลัยมหาสารคาม กำลังศึกษาและทำวิทยานิพนธ์ เรื่อง “การพัฒนารูปแบบการนิเทศเพื่อส่งเสริมการจัดการเรียนรู้ในการพัฒนาทักษะอาชีพและการมีงานทำ” สำหรับโรงเรียนขยายโอกาสทางการศึกษา สำนักงานคณะกรรมการการศึกษาขั้นพื้นฐาน ซึ่งเป็นส่วนหนึ่งของการศึกษาตามหลักสูตร กศ.ด. การนิเทศการศึกษา โดยมี ผู้ช่วยศาสตราจารย์ ดร.กาญจน์ เรืองมนตรี เป็นอาจารย์ที่ปรึกษาวิทยานิพนธ์หลัก ในครั้งนี้

เพื่อให้การจัดทำวิทยานิพนธ์เป็นไปด้วยความเรียบร้อย และบรรลุตามวัตถุประสงค์ คณะศึกษาศาสตร์ มหาวิทยาลัยมหาสารคาม จึงใคร่ขอความอนุเคราะห์ให้นิสิตคนดังกล่าวเข้าศึกษาดูงาน โรงเรียนของท่านซึ่งเป็นสถานศึกษาที่มีการปฏิบัติที่เป็นเลิศเกี่ยวกับการนิเทศเพื่อส่งเสริมการจัดการเรียนรู้ในการพัฒนาทักษะอาชีพและการมีงานทำ ในวันที่ 11 กุมภาพันธ์ 2564 เวลา 09.00 – 16.30 น. เพื่อนิสิตจะนำข้อมูลที่ได้นำไปดำเนินการในขั้นตอนต่อไป

จึงเรียนมาเพื่อโปรดพิจารณา คณะศึกษาศาสตร์ มหาวิทยาลัยมหาสารคาม หวังเป็นอย่างยิ่งว่าจะได้รับความกรุณาจากท่านด้วยดี และขอขอบคุณมา ณ โอกาสนี้

ขอแสดงความนับถือ

(รองศาสตราจารย์ ดร.รังสรรค์ โฉมยา)

รองคณบดี ปฏิบัติราชการแทน

คณบดีคณะศึกษาศาสตร์

งานวิชาการและบัณฑิตศึกษา คณะศึกษาศาสตร์

โทรศัพท์, โทรสาร 0-4371-3174

เบอร์โทรนิสิต 0-8139-0185-2

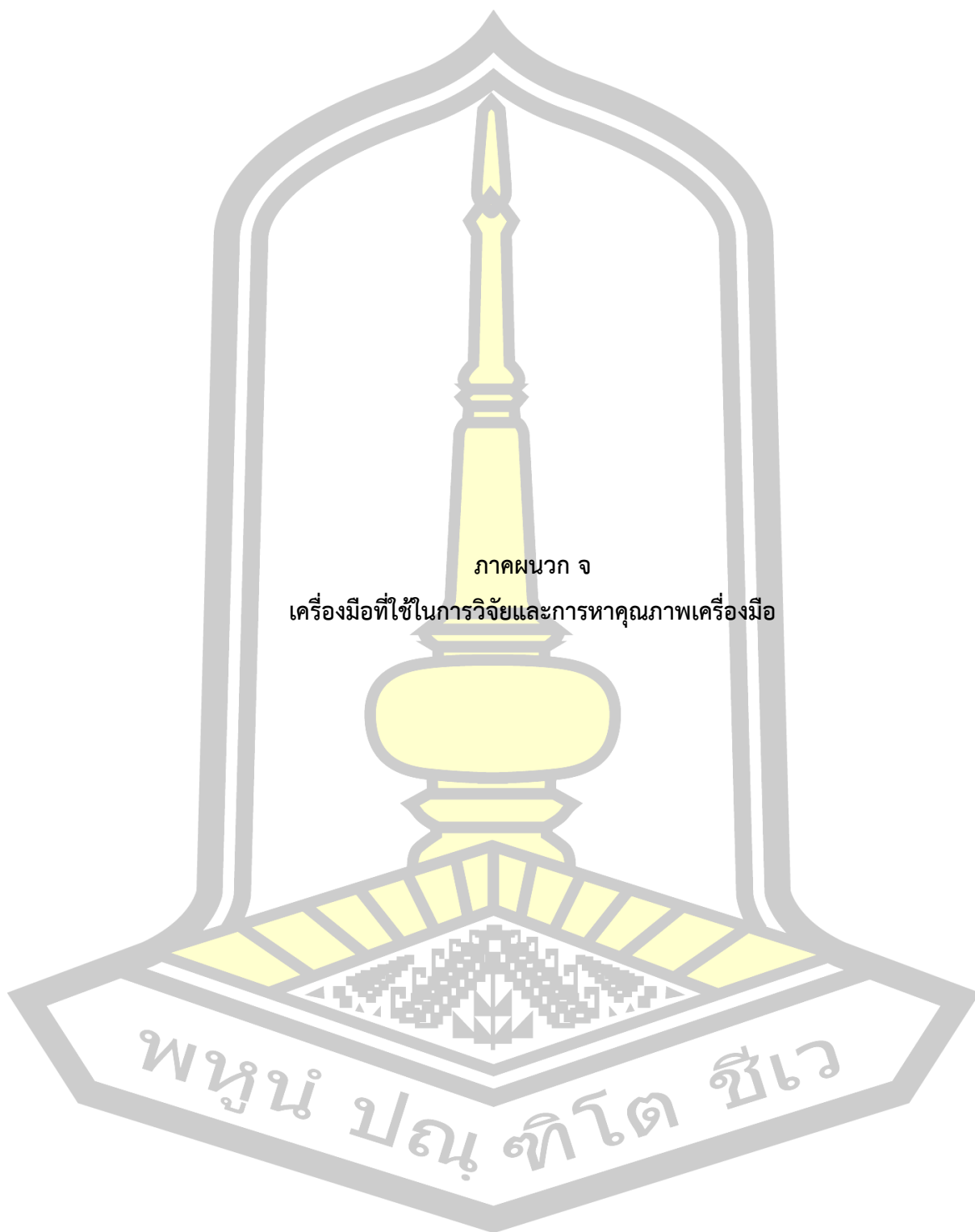

ภาคผนวก จ

เครื่องมือที่ใช้ในการวิจัยและการหาคุณภาพเครื่องมือ

พหุ ประถมศึกษา ชัยเว

แบบสังเคราะห์แนวคิด ทฤษฎี และเอกสารงานวิจัยที่เกี่ยวข้องกับการการนิเทศ

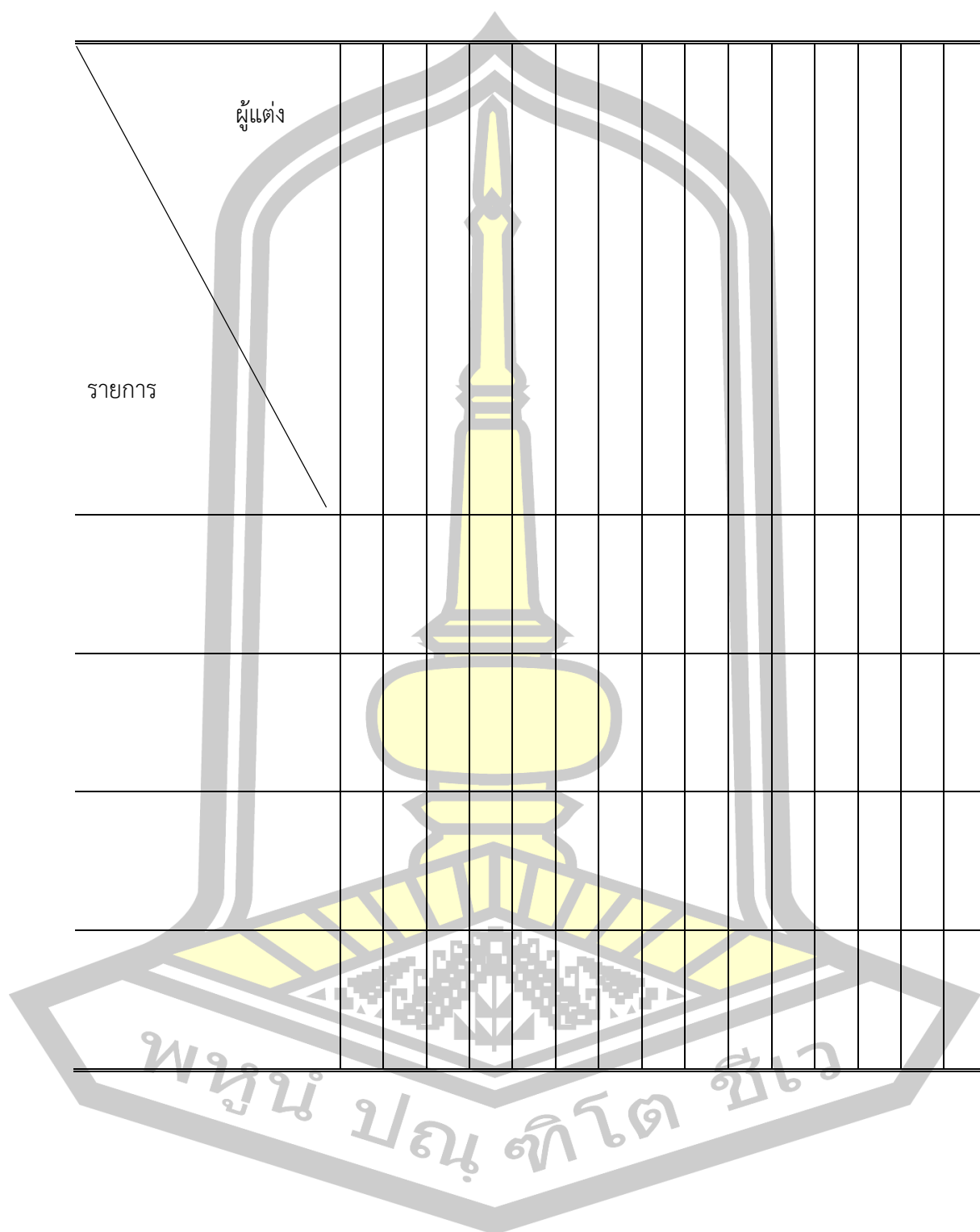

แบบบันทึกภาคสนามสถานศึกษาที่มีแนวปฏิบัติที่เป็นเลิศเกี่ยวกับการนิเทศ
เพื่อส่งเสริมการจัดการเรียนรู้ ในการพัฒนาทักษะอาชีพและการมีงานทำที่เป็นเลิศ

วัน/เดือน/ปี..... เวลา

ชื่อสถานศึกษาสังกัด.....

ผู้บันทึก

ตอนที่ 1 ข้อมูลด้านแนวนโยบายและทิศทางการบริหารจัดการสู่ความเป็นเลิศ

1. วิสัยทัศน์ของสถานศึกษา

.....

.....

.....

2. พันธกิจของสถานศึกษา.....

.....

.....

.....

.....

.....

.....

3. กลยุทธ์/โครงการ/กิจกรรม

.....

.....

.....

4. การส่งเสริม สนับสนุน

.....

.....

.....

ตอนที่ 2 องค์ประกอบเกี่ยวกับการส่งเสริมการจัดการเรียนรู้ทักษะอาชีพและการมีงานทำ
ของสถานศึกษา

1. หลักการและเหตุผล

2. วัตถุประสงค์

3. เป้าหมาย

4. กระบวนการดำเนินงาน

5. การวัดและประเมินผล

6. เงื่อนไขความสำเร็จ

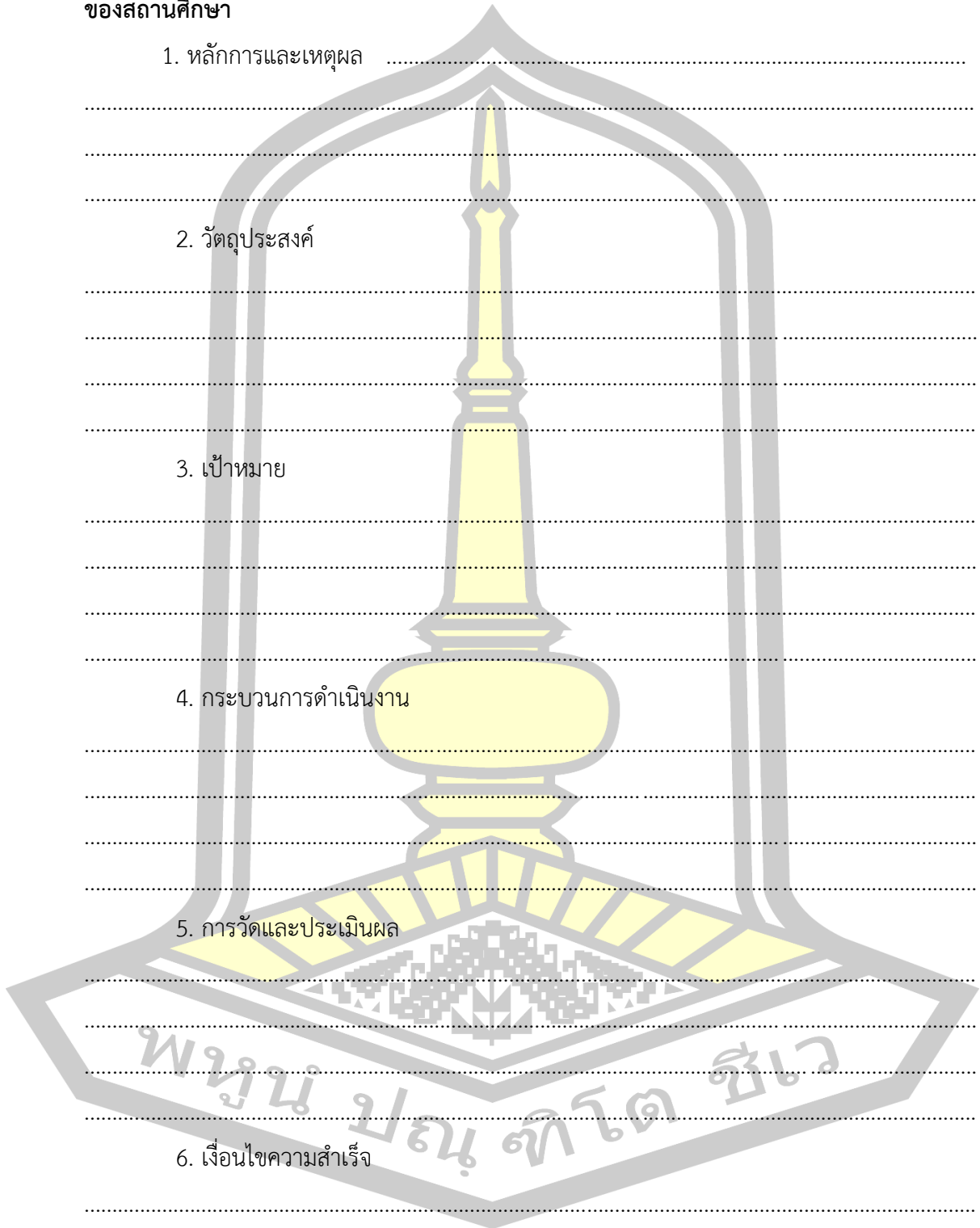

ตอนที่ 3 ประเด็นอื่น ๆ เพิ่มเติม

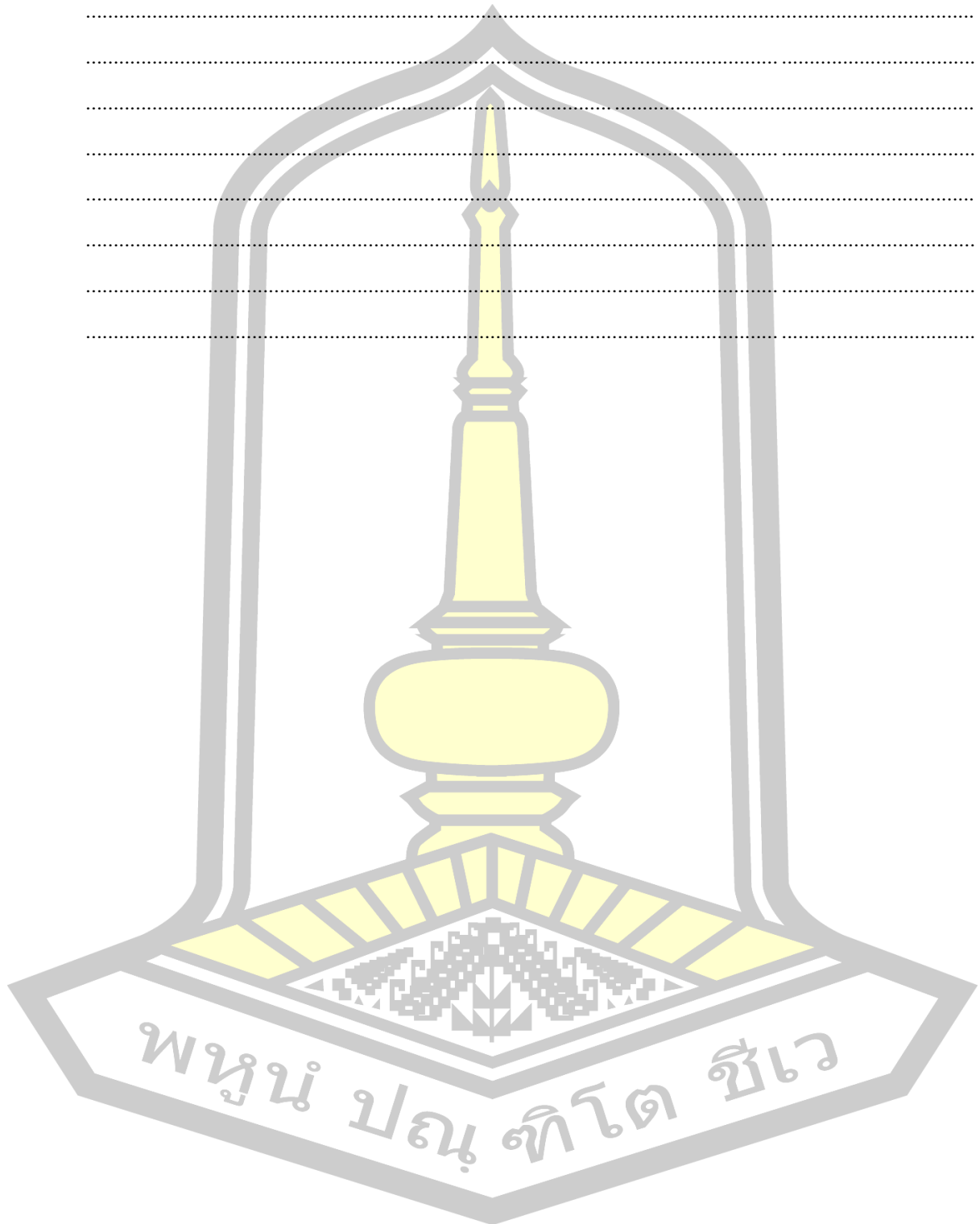

แบบบันทึกการสนทนากลุ่ม

รูปแบบการนิเทศเพื่อส่งเสริมทักษะอาชีพและการมีงานทำสำหรับโรงเรียนขยายโอกาสทางการศึกษา สังกัดสำนักงานคณะกรรมการการศึกษาขั้นพื้นฐาน

วัน/เดือน/ปี..... สถานที่

ผู้ร่วมสนทนา 1., 2.
 3., 4.
 5., 6.
 7., 8.
 9., 10.

ผู้ดำเนินการสนทนา

ผู้บันทึกการสนทนา 1., 2.

การบันทึกการสนทนากลุ่มในประเด็นของรูปแบบการนิเทศเพื่อส่งเสริมทักษะอาชีพและการมีงานทำ สำหรับโรงเรียนขยายโอกาสทางการศึกษา สำนักงานคณะกรรมการการศึกษาขั้นพื้นฐาน

ขั้นตอนที่ 1 บริบทการนิเทศ (Context) : ความคิดเห็นเกี่ยวกับบริบทการนิเทศของรูปแบบการนิเทศเพื่อส่งเสริมทักษะอาชีพและการมีงานทำสำหรับโรงเรียนขยายโอกาสทางการศึกษา สำนักงานคณะกรรมการการศึกษาขั้นพื้นฐาน ผู้วิจัยกำหนด 4 ประเด็น คือ การร่วมกันวิเคราะห์สภาพปัจจุบันปัญหา การนำเสนอข้อมูลการวิเคราะห์สภาพปัจจุบันปัญหา การร่วมกำหนดเป้าหมายการจัดทำแผนนิเทศ ท่านคิดว่ามีเนื้อหาครอบคลุม ครบถ้วนหรือไม่ อย่างไร

พจนานุกรมศัพท์โต ชิว

ข้อเสนอแนะเพิ่มเติมอื่น ๆ

ขั้นตอนที่ 2 ทิศทางและกระบวนการนิเทศ (Orientation) : ความคิดเห็นเกี่ยวกับการกำหนดแนวทางและการดำเนินการของรูปแบบการนิเทศเพื่อส่งเสริมทักษะอาชีพและการมีงานทำสำหรับโรงเรียนขยายโอกาสทางการศึกษา สำนักงานคณะกรรมการการศึกษาขั้นพื้นฐาน ผู้วิจัยกำหนด 6 ประเด็น คือ การร่วมกันออกแบบการนิเทศ การร่วมกันวางแผน/ปฏิทินการนิเทศ การร่วมสร้างเครื่องมือนิเทศ การดำเนินการนิเทศ ติดตาม การสื่อสาร แลกเปลี่ยนข้อมูล และการสรุปข้อมูลการนิเทศ โดยท่านคิดว่ามีเนื้อหาครอบคลุม ครบถ้วนหรือไม่ อย่างไร

ข้อเสนอแนะเพิ่มเติมอื่น ๆ

พจนานุกรมศัพท์โต ชิว

ขั้นตอนที่ 3 การสะท้อนผลการนิเทศ (Reflection) : ความคิดเห็นเกี่ยวกับ

การสะท้อนผลของรูปแบบการนิเทศเพื่อส่งเสริมทักษะอาชีพและการมีงานทำสำหรับโรงเรียน
ขยายโอกาสทางการศึกษา สำนักงานคณะกรรมการการศึกษาขั้นพื้นฐาน ผู้วิจัยกำหนดประเด็น
4 ประเด็น คือ การวิเคราะห์ผลการนิเทศ การร่วมสะท้อนผลการนิเทศ สังเคราะห์ผลการนิเทศ
และย้อนทวนข้อมูลและเสนอแนะเพิ่มเติม ท่านคิดว่ามีเนื้อหาครอบคลุม ครบถ้วนหรือไม่อย่างไร

ข้อเสนอแนะเพิ่มเติมอื่น ๆ

ขั้นตอนที่ 4 การเสริมพลังสู่ความสำเร็จ (Empowerment) เป็นการสร้างความมั่นใจ
ชื่นชมในความสำเร็จของงาน รวมทั้งนำผลสำเร็จของการดำเนินการนำเสนอต่อผู้มีส่วนเกี่ยวข้องและ
เครือข่ายร่วมพัฒนา เพื่อแบ่งปันความสำเร็จและสร้างแรงบันดาลใจในการพัฒนาต่อไป ผู้วิจัยกำหนด
ประเด็น 5 ประเด็น การประชุมเพื่อสรุปภาพของความสำเร็จ การร่วมแลกเปลี่ยนกับเครือข่ายร่วม
พัฒนา การยกย่องเชิดชูผู้มีส่วนร่วมและภาคีเครือข่ายที่สนับสนุน การพัฒนาเครือข่ายความสำเร็จ
ของผู้เรียน การประชาสัมพันธ์ผลการดำเนินงานกิจกรรม

ข้อเสนอแนะประเด็นอื่น ๆ เพิ่มเติม

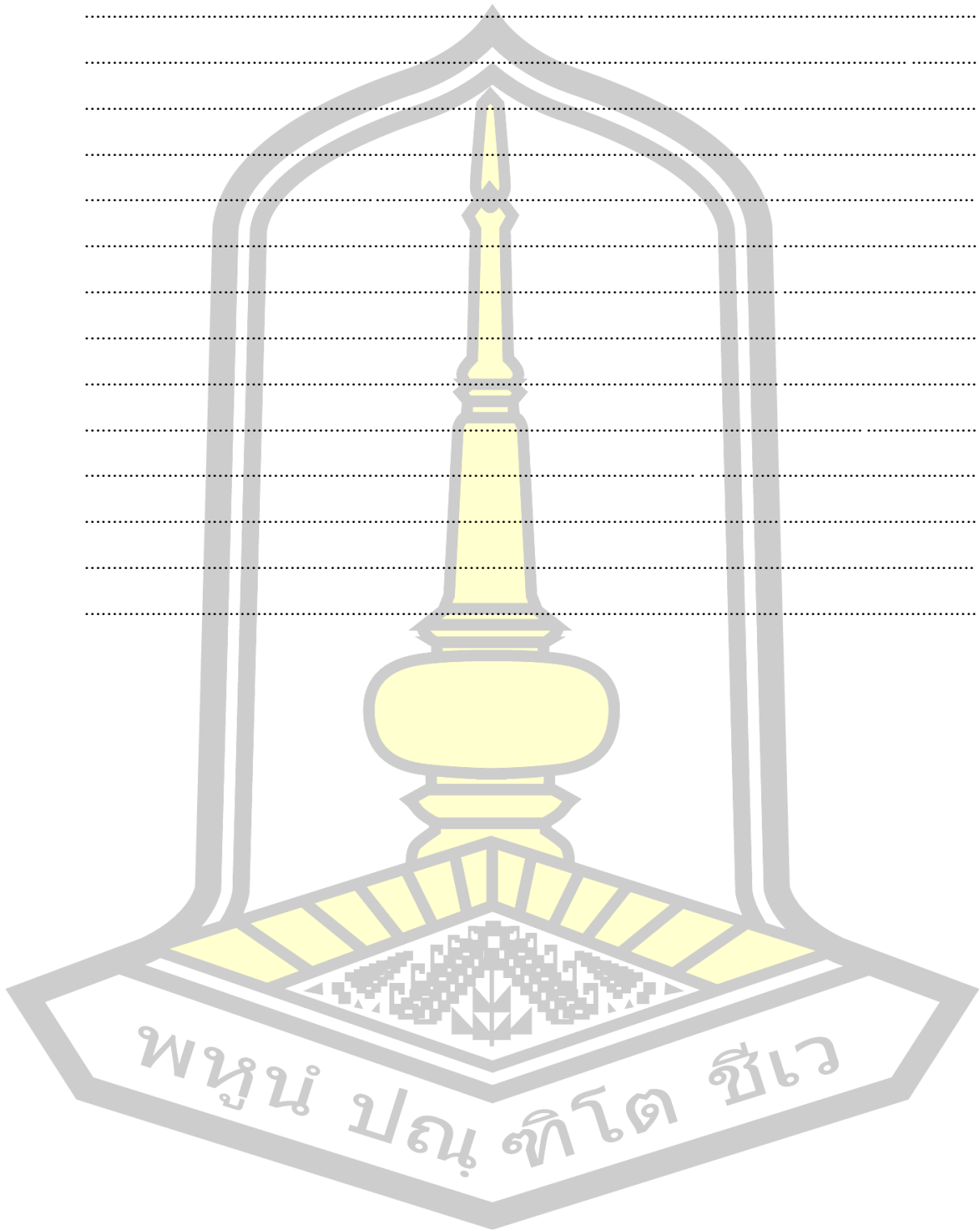

**แบบประเมินความเหมาะสม และความเป็นไปได้ของร่างรูปแบบละคร่างการใช้คู่มือ
การนิเทศเพื่อส่งเสริมทักษะอาชีพและการมีงานทำ สำหรับโรงเรียนขยายโอกาส
ทางการศึกษา สังกัดสำนักงานคณะกรรมการการศึกษาขั้นพื้นฐาน**

คำชี้แจง

1. การประเมินความเหมาะสม และความเป็นไปได้ของรูปแบบการนิเทศเพื่อส่งเสริมทักษะอาชีพและการมีงานทำสำหรับโรงเรียนขยายโอกาสทางการศึกษา สังกัดสำนักงานคณะกรรมการการศึกษาขั้นพื้นฐาน นี้ เป็นส่วนหนึ่งของการวิจัยในหลักสูตรการศึกษาคุษฎิบัณฑิต สาขาการนิเทศการศึกษา คณะศึกษาศาสตร์ มหาวิทยาลัยสารคามมีวัตถุประสงค์เพื่อให้ผู้มีส่วนเกี่ยวข้องในการนิเทศประเมินความเหมาะสมและความเป็นไปได้และความเป็นประโยชน์ของรูปแบบการนิเทศเพื่อส่งเสริมทักษะอาชีพและการมีงานทำสำหรับโรงเรียนขยายโอกาสทางการศึกษา สังกัดสำนักงานคณะกรรมการการศึกษาขั้นพื้นฐาน
2. แบบประเมินแบ่งออกเป็น 3 ตอน ได้แก่
 - ตอนที่ 1 ข้อมูลทั่วไปของผู้ประเมิน
 - ตอนที่ 2 การประเมินรูปแบบการนิเทศเพื่อส่งเสริมทักษะอาชีพและการมีงานทำสำหรับโรงเรียนขยายโอกาสทางการศึกษาสังกัดสำนักงานคณะกรรมการการศึกษาขั้นพื้นฐาน เป็นแบบ
 - ตอนที่ 3 การประเมินคู่มือการใช้รูปแบบการนิเทศเพื่อส่งเสริมทักษะอาชีพและการมีงานทำ สำหรับโรงเรียนขยายโอกาสทางการศึกษาสังกัดสำนักงานคณะกรรมการการศึกษาขั้นพื้นฐาน เป็นแบบ
3. รูปแบบการนิเทศเพื่อส่งเสริมทักษะอาชีพและการมีงานทำสำหรับโรงเรียนขยายโอกาสทางการศึกษา หมายถึง รูปแบบสำหรับการดำเนินการนิเทศการจัดการเรียนรู้เพื่อส่งเสริมทักษะอาชีพและการมีงานทำสำหรับนักเรียนในโรงเรียนขยายโอกาสทางการศึกษา สังกัดสำนักงานคณะกรรมการการศึกษาขั้นพื้นฐาน ประกอบด้วย บริบทการนิเทศ ทิศทางและกระบวนการนิเทศ การสะท้อนผลการนิเทศ การประเมินผลการนิเทศ
4. ข้อมูลจากการประเมินความเหมาะสม และความเป็นไปได้ของรูปแบบจะปิดเป็นความลับเพื่อใช้ในการศึกษาและพัฒนาารูปแบบการนิเทศเพื่อส่งเสริมทักษะอาชีพและการมีงานทำสำหรับโรงเรียนขยายโอกาสทางการศึกษาเท่านั้น

ตอนที่ 1 ข้อมูลทั่วไปสำหรับผู้ตอบแบบสอบถาม

1. ชื่อ - สกุล
2. ปัจจุบันดำรงตำแหน่ง ระดับ
3. สังกัดหน่วยงาน
4. วุฒิการศึกษาสูงสุด สาขา.....
5. ประสบการทำงาน/ในสาขาที่เกี่ยวข้อง ปี

ตอนที่ 2 การประเมินความเหมาะสม และความเป็นไปได้ของร่างรูปแบบการนิเทศเพื่อส่งเสริมทักษะอาชีพและการมีงานทำสำหรับโรงเรียนขยายโอกาสทางการศึกษา สังกัดสำนักงานคณะกรรมการการศึกษาขั้นพื้นฐาน

1. โปรดพิจารณาเพื่อตรวจสอบและยืนยันรูปแบบการนิเทศเพื่อส่งเสริมทักษะอาชีพและการมีงานทำสำหรับโรงเรียนขยายโอกาสทางการศึกษา ว่ามีความเหมาะสมและสามารถนำไปปฏิบัติได้หรือไม่
2. ความเหมาะสม หมายถึง ความสอดคล้องและความครอบคลุมของรูปแบบการนิเทศเพื่อส่งเสริมทักษะอาชีพและการมีงานทำสำหรับโรงเรียนขยายโอกาสทางการศึกษาที่ผู้วิจัยกำหนดขึ้น
3. ความเป็นไปได้ หมายถึง กระบวนการ/การดำเนินการ/ขั้นตอนที่สามารถนำไปปฏิบัติได้จริงของรูปแบบการนิเทศเพื่อส่งเสริมทักษะอาชีพและการมีงานทำสำหรับโรงเรียนขยายโอกาสทางการศึกษาที่ผู้วิจัยกำหนดขึ้น
4. ความเป็นประโยชน์ หมายถึง กระบวนการ/การดำเนินการ/ขั้นตอนที่สามารถนำไปปฏิบัติจนเกิดประโยชน์ของรูปแบบการนิเทศเพื่อส่งเสริมทักษะอาชีพและการมีงานทำสำหรับโรงเรียนขยายโอกาสทางการศึกษาที่ผู้วิจัยกำหนดขึ้น
5. โปรดทำเครื่องหมาย ✓ ลงในช่องความคิดเห็นของแต่ละข้อความเกี่ยวกับรูปแบบการนิเทศเพื่อส่งเสริมทักษะอาชีพและการมีงานทำสำหรับโรงเรียนขยายโอกาสทางการศึกษา ตามระดับความเหมาะสม ความเป็นไปได้และความเป็นประโยชน์ของ ดังนี้

ระดับความเหมาะสม

- | | |
|-----------|--------------------------------|
| 5 หมายถึง | มีความเหมาะสมในระดับมากที่สุด |
| 4 หมายถึง | มีความเหมาะสมในระดับมาก |
| 3 หมายถึง | มีความเหมาะสมในระดับปานกลาง |
| 2 หมายถึง | มีความเหมาะสมในระดับน้อย |
| 1 หมายถึง | มีความเหมาะสมในระดับน้อยที่สุด |

ตอนที่ 3 การประเมินความเหมาะสมของคู่มือการใช้รูปแบบการนิเทศเพื่อส่งเสริมทักษะอาชีพและการมีงานทำสำหรับโรงเรียนขยายโอกาสทางการศึกษา สังกัดสำนักงานคณะกรรมการการศึกษาขั้นพื้นฐาน

1. โปรดพิจารณาประเมินคู่มือการใช้รูปแบบการนิเทศเพื่อส่งเสริมทักษะอาชีพและการมีงานทำสำหรับโรงเรียนขยายโอกาสทางการศึกษา ว่ามีความเหมาะสมและสามารถนำไปปฏิบัติได้หรือไม่
2. ความเหมาะสม หมายถึง ความสอดคล้องและความครอบคลุมของร่างคู่มือรูปแบบการนิเทศเพื่อส่งเสริมทักษะอาชีพและการมีงานทำสำหรับโรงเรียนขยายโอกาสทางการศึกษาที่ผู้วิจัยกำหนดขึ้น
3. โปรดทำเครื่องหมาย ✓ ลงในช่องความคิดเห็นของแต่ละข้อความเกี่ยวกับคู่มือรูปแบบการนิเทศเพื่อส่งเสริมทักษะอาชีพและการมีงานทำสำหรับโรงเรียนขยายโอกาสทางการศึกษา ตามระดับความเหมาะสม ความเป็นไปได้และความเป็นประโยชน์ของ ดังนี้

ระดับความเหมาะสม

 - 5 หมายถึง มีความเหมาะสมในระดับมากที่สุด
 - 4 หมายถึง มีความเหมาะสมในระดับมาก
 - 3 หมายถึง มีความเหมาะสมในระดับปานกลาง
 - 2 หมายถึง มีความเหมาะสมในระดับน้อย
 - 1 หมายถึง มีความเหมาะสมในระดับน้อยที่สุด

รายการประเมิน	ระดับความเหมาะสม				
	5	4	3	2	1
ส่วนที่ 1 บทนำ					
1. ความเป็นมาและความสำคัญของรูปแบบการนิเทศ เพื่อส่งเสริมทักษะอาชีพและการมีงานทำ					
2. จุดมุ่งหมายของคู่มือการใช้รูปแบบการนิเทศเพื่อส่งเสริมทักษะอาชีพและการมีงานทำ					
ส่วนที่ 2 รูปแบบการนิเทศเพื่อส่งเสริมการจัดการเรียนรู้ในการพัฒนาทักษะอาชีพและการมีงานทำ					
3. ร่างรูปแบบการนิเทศที่พัฒนาขึ้นสอดคล้องสัมพันธ์กับหลักการและทฤษฎี นำสู่การปฏิบัติที่ชัดเจน					

รายการประเมิน	ระดับความเหมาะสม				
	5	4	3	2	1
4. องค์ประกอบที่เกี่ยวข้องกับร่างรูปแบบการนิเทศ					
5. ตัวชี้วัดสามารถวัดพฤติกรรมหรือ ความสำเร็จของรูปแบบได้					
6. ร่างรูปแบบการนิเทศเป็นการนำเสนอกระบวนการที่ต่อเนื่อง อย่างเป็นวงจร					
7. นิยามศัพท์เฉพาะเพื่อสร้างความเข้าใจที่ ตรงกันแก่ผู้ใช้					
ส่วนที่ 3 กรอบเนื้อหา					
8. กำหนดกรอบของเนื้อหาสัมพันธ์กับขั้นตอนการดำเนินงานของรูปแบบ การนิเทศ					
9. กรอบเนื้อหาครอบคลุมองค์ประกอบและ ตัวชี้วัดของรูปแบบ การนิเทศ					
10. เนื้อหาเกี่ยวเนื่องสัมพันธ์กันตามลำดับขั้นตอน					
11. รายละเอียดเนื้อหา กำหนดถึงวัตถุประสงค์ เนื้อหาสาระที่ต้องการให้ รู้และเข้าใจแนวทางการดำเนินงาน					
ส่วนที่ 4 การวัดและประเมินผล					
12. วิธีการวัดที่ใช้ในการวัดและประเมินผลของ ประสิทธิภาพของ รูปแบบการนิเทศ					
13. เครื่องมือที่ใช้ในการวัดและประเมินผล					
14. เกณฑ์ในการวัดและประเมินผล					

ความคิดเห็นและข้อเสนอแนะเพิ่มเติม

.....

.....

.....

.....

.....

.....

.....

.....

**แบบประเมินความเหมาะสม ความเป็นไปได้และความเป็นประโยชน์ของรูปแบบ
และคู่มือการใช้รูปแบบการนิเทศเพื่อส่งเสริมทักษะอาชีพและการมีงานทำสำหรับโรงเรียนขยาย
โอกาสทางการศึกษา สังกัดสำนักงานคณะกรรมการการศึกษาขั้นพื้นฐาน**

คำชี้แจง

1. การประเมินความเหมาะสม ความเป็นไปได้และความเป็นประโยชน์ของรูปแบบและร่างคู่มือการนิเทศเพื่อส่งเสริมทักษะอาชีพและการมีงานทำสำหรับโรงเรียนขยายโอกาสทางการศึกษา สังกัดสำนักงานคณะกรรมการการศึกษาขั้นพื้นฐาน นี้ เป็นส่วนหนึ่งของการวิจัยในหลักสูตรการศึกษา ศุภวิถีบัณฑิต สาขาการนิเทศการศึกษา คณะศึกษาศาสตร์ มหาวิทยาลัยสารคาม มีวัตถุประสงค์ เพื่อให้ผู้มีส่วนเกี่ยวข้องในการนิเทศประเมินความเหมาะสมและความเป็นไปได้และความเป็นประโยชน์ของรูปแบบการนิเทศเพื่อส่งเสริมทักษะอาชีพและการมีงานทำสำหรับโรงเรียนขยายโอกาสทางการศึกษา สังกัดสำนักงานคณะกรรมการการศึกษาขั้นพื้นฐาน

2. แบบประเมินแบ่งออกเป็น 3 ตอน ได้แก่

ตอนที่ 1 การประเมินรูปแบบการนิเทศเพื่อส่งเสริมทักษะอาชีพและการมีงานทำสำหรับโรงเรียนขยายโอกาสทางการศึกษา สังกัดสำนักงานคณะกรรมการการศึกษาขั้นพื้นฐาน เป็นแบบมาตราส่วน 5 ระดับ (Rating Scale)

ตอนที่ 2 การประเมินคู่มือการใช้รูปแบบการนิเทศเพื่อส่งเสริมทักษะอาชีพและการมีงานทำสำหรับโรงเรียนขยายโอกาสทางการศึกษา สังกัดสำนักงานคณะกรรมการการศึกษาขั้นพื้นฐาน เป็นแบบมาตราส่วน 5 ระดับ (Rating Scale)

3. รูปแบบการนิเทศเพื่อส่งเสริมทักษะอาชีพและการมีงานทำสำหรับโรงเรียนขยายโอกาสทางการศึกษา หมายถึง รูปแบบสำหรับการดำเนินการนิเทศการจัดการเรียนรู้เพื่อส่งเสริมทักษะอาชีพและการมีงานทำสำหรับนักเรียนในโรงเรียนขยายโอกาสทางการศึกษา สังกัดสำนักงานคณะกรรมการการศึกษาขั้นพื้นฐาน ประกอบด้วย บริบทการนิเทศ ทิศทางและกระบวนการนิเทศ การสะท้อนผลการนิเทศ การประเมินผลการนิเทศ

4. ข้อมูลจากการประเมินความเหมาะสม ความเป็นไปได้และความเป็นประโยชน์ของรูปแบบจะปิดเป็นความลับเพื่อใช้ในการศึกษาและพัฒนาารูปแบบการนิเทศเพื่อส่งเสริมทักษะอาชีพและการมีงานทำสำหรับโรงเรียนขยายโอกาสทางการศึกษาเท่านั้น

ตอนที่ 2 การประเมินความเหมาะสม ความเป็นไปได้และความเป็นประโยชน์ของร่าง
รูปแบบการนิเทศเพื่อส่งเสริมทักษะอาชีพและการมีงานทำสำหรับโรงเรียนขยายโอกาสทาง
การศึกษา สังกัดสำนักงานคณะกรรมการการศึกษาขั้นพื้นฐาน

1. โปรดพิจารณาเพื่อตรวจสอบและยืนยันรูปแบบการนิเทศเพื่อส่งเสริมทักษะอาชีพและการมีงานทำสำหรับโรงเรียนขยายโอกาสทางการศึกษา ว่ามีความเหมาะสมและสามารถนำไปปฏิบัติได้หรือไม่
2. ความเหมาะสม หมายถึง ความสอดคล้องและความครอบคลุมของรูปแบบการนิเทศเพื่อส่งเสริมทักษะอาชีพและการมีงานทำสำหรับโรงเรียนขยายโอกาสทางการศึกษาที่ผู้วิจัยกำหนดขึ้น
3. ความเป็นไปได้ หมายถึง กระบวนการ/การดำเนินการ/ขั้นตอนที่สามารถนำไปปฏิบัติได้จริงของรูปแบบการนิเทศเพื่อส่งเสริมทักษะอาชีพและการมีงานทำสำหรับโรงเรียนขยายโอกาสทางการศึกษาที่ผู้วิจัยกำหนดขึ้น
4. ความเป็นประโยชน์ หมายถึง กระบวนการ/การดำเนินการ/ขั้นตอนที่สามารถนำไปปฏิบัติจนเกิดประโยชน์ของรูปแบบการนิเทศเพื่อส่งเสริมทักษะอาชีพและการมีงานทำสำหรับโรงเรียนขยายโอกาสทางการศึกษาที่ผู้วิจัยกำหนดขึ้น
5. โปรดทำเครื่องหมาย ✓ ลงในช่องความคิดเห็นของแต่ละข้อคำถามเกี่ยวกับรูปแบบการนิเทศเพื่อส่งเสริมทักษะอาชีพและการมีงานทำสำหรับโรงเรียนขยายโอกาสทางการศึกษา ตามระดับความเหมาะสม ความเป็นไปได้และความเป็นประโยชน์ของ ดังนี้

ระดับความเหมาะสม

- 5 หมายถึง มีความเหมาะสมในระดับมากที่สุด
- 4 หมายถึง มีความเหมาะสมในระดับมาก
- 3 หมายถึง มีความเหมาะสมในระดับปานกลาง
- 2 หมายถึง มีความเหมาะสมในระดับน้อย
- 1 หมายถึง มีความเหมาะสมในระดับน้อยที่สุด

ระดับความเป็นไปได้

- 5 หมายถึง มีความเป็นไปได้ในระดับมากที่สุด
- 4 หมายถึง มีความเป็นไปได้ในระดับมาก
- 3 หมายถึง มีความเป็นไปได้ในระดับปานกลาง
- 2 หมายถึง มีความเป็นไปได้ในระดับน้อย
- 1 หมายถึง มีความเป็นไปได้ในระดับน้อยที่สุด

ระดับความเป็นประโยชน์

- 5 หมายถึง มีความเป็นไปได้ในระดับมากที่สุด
- 4 หมายถึง มีความเป็นไปได้ในระดับมาก
- 3 หมายถึง มีความเป็นไปได้ในระดับปานกลาง
- 2 หมายถึง มีความเป็นไปได้ในระดับน้อย
- 1 หมายถึง มีความเป็นไปได้ในระดับน้อยที่สุด

รายการประเมิน	ระดับความเหมาะสม					ระดับความเป็นไปได้					ระดับความเป็นประโยชน์				
	5	4	3	2	1	5	4	3	2	1	5	4	3	2	1
หลักการของรูปแบบการนิเทศ															
1. ดำเนินการภายใต้ ยุทธศาสตร์ แผน นโยบาย ชาติและการศึกษา การพัฒนาทักษะชีวิตและ อาชีพศตวรรษ 21 การจัดการศึกษาเพื่อการมี งานทำ การนิเทศแบบมีส่วนร่วม และการสร้าง เครือข่ายร่วมพัฒนา ที่สอดคล้องกับบริบทของ พื้นที่															
วัตถุประสงค์ของรูปแบบการนิเทศ															
2. เพื่อใช้เป็นแนวทางในการนิเทศส่งเสริมการ จัดการเรียนรู้ในการพัฒนาทักษะอาชีพและการ มีงานทำสำหรับโรงเรียนขยายโอกาสทาง การศึกษา															
เป้าหมายของรูปแบบการนิเทศ															
3. ผู้นิเทศประกอบด้วย ศึกษานิเทศก์ ผู้บริหารมีความรู้ ความสามารถในการ นิเทศส่งเสริมการจัดการเรียนรู้ในการพัฒนา ทักษะอาชีพและการมีงานทำได้อย่างมีคุณภาพ															
4. ผู้บริหาร ครูผู้สอนในโรงเรียนขยาย โอกาสทางการศึกษา มีความรู้ ความสามารถ จัดการเรียนรู้ในการพัฒนาทักษะอาชีพและการ มีงานทำได้อย่างมีคุณภาพ															

รายการประเมิน	ระดับความเหมาะสม					ระดับความเป็นไปได้					ระดับความเป็นประโยชน์				
	5	4	3	2	1	5	4	3	2	1	5	4	3	2	1
องค์ประกอบการนิเทศ															
ด้านบริบทการนิเทศ															
วัตถุประสงค์															
5.เพื่อศึกษาวิเคราะห์สภาพปัจจุบัน ปัญหาและความต้องการ ในการกำหนด เป้าหมายและวางแผนนิเทศ															
เป้าหมาย															
6. หลักการ แนวคิด ทฤษฎี แผน นโยบาย ระดับชาติ ระดับพื้นที่ ความต้องการของ ศึกษานิเทศก์ ผู้บริหารสถานศึกษา ครูผู้สอน หน่วยงานภาครัฐ เอกชนและภาคประชาสังคม															
แนวดำเนินการ															
7. ศึกษาวิเคราะห์สภาพปัจจุบัน ปัญหา ความต้องการร่วมกับผู้มีส่วนเกี่ยวข้องในพื้นที่ สถาบันอาชีวศึกษาและเครือข่ายร่วมพัฒนา															
8. สร้างเครือข่ายความร่วมมือในการ นิเทศเพื่อส่งเสริมการจัดการเรียนรู้ในการพัฒนา ทักษะอาชีพและการมีงานทำ															
9 กำหนดเป้าหมายและแผนนิเทศ ติดตาม															
10. กำหนดบทบาทหน้าที่ในการนิเทศ ติดตาม															
ตัวชี้วัด															
11. มีการศึกษานโยบาย แผนพัฒนา ยุทธศาสตร์ของประเทศ จังหวัดและ ชุมชน															
12. มีการสำรวจความต้องการของสถาน ประกอบการ ผู้ปกครอง ชุมชนและนักเรียน															
13. มีการศึกษาแนวทางหรือกระบวนการในการ ส่งเสริมการเรียนรู้ร่วมกันกับสถานประกอบการ สถาบันอาชีวศึกษา กรรมการสถานศึกษา ผู้บริหารและครู															

รายการประเมิน	ระดับ ความเหมาะสม					ระดับ ความเป็นไปได้					ระดับความ เป็นประโยชน์				
	5	4	3	2	1	5	4	3	2	1	5	4	3	2	1
14. วิเคราะห์และจัดทำสารสนเทศสภาพปัญหา แนวทางในการส่งเสริมพัฒนา															
15. มีเป้าหมาย ทั้งเชิงปริมาณและ คุณภาพในการส่งเสริมพัฒนา															
16. มีแผนการส่งเสริมพัฒนาการจัดการ เรียนรู้ในการพัฒนาทักษะอาชีพและการมีงานทำ															
17. มีแผนการนิเทศติดตามการส่งเสริม พัฒนาการจัดการเรียนรู้ในการพัฒนา ทักษะอาชีพและการมีงานทำ															
18. มีคำสั่ง/ประกาศมอบหมายในการ ปฏิบัติหน้าที่ร่วมกับเครือข่ายร่วมพัฒนา เช่น สถาบันอาชีวศึกษา หน่วยงานภาครัฐ ภาค ประชาสังคม เป็นต้น															
ด้านทิศทางและกระบวนการนิเทศ															
<i>วัตถุประสงค์</i>															
19. เพื่อพัฒนาหลักสูตร ออกแบบกิจกรรม การเรียนรู้ กำหนดวิธีการนิเทศและปฏิบัติการ นิเทศในการส่งเสริมการจัดการจัดการเรียนรู้อื่น เพื่อพัฒนาทักษะอาชีพและการมีงานทำ															
เป้าหมาย															
20.ศึกษานิเทศก์ เครือข่ายร่วมพัฒนา ผู้บริหารสถานศึกษา คณะครูมีส่วนร่วมในการ ส่งเสริมการจัดการจัดการเรียนรู้อื่นเพื่อพัฒนา ทักษะอาชีพและการมีงานทำได้อย่างมีคุณภาพ															
แนวดำเนินการ															
21. ส่งเสริม สนับสนุนสถานศึกษาในการพัฒนา หลักสูตร/ออกแบบกิจกรรมการเรียนรู้เพื่อใช้ใน การส่งเสริมการจัดการเรียนรู้ในการพัฒนา ทักษะอาชีพและการมีงานทำ															
22. กำหนดวิธีการการนิเทศเพื่อส่งเสริม การจัดการเรียนรู้ในการพัฒนาทักษะอาชีพและ การมีงานทำให้เหมาะสมกับบริบทและพื้นที่															

รายการประเมิน	ระดับ ความเหมาะสม					ระดับ ความเป็นไปได้					ระดับความ เป็นประโยชน์				
	5	4	3	2	1	5	4	3	2	1	5	4	3	2	1
23. ปฏิบัติการนิเทศร่วมกับเครือข่ายร่วมพัฒนา วางแผนในการกำหนดกิจกรรมการนิเทศให้ เหมาะสมกับบริบทและพื้นที่															
ตัวชี้วัด															
24. มีการวิเคราะห์มาตรฐานและตัวชี้วัดที่ เกี่ยวข้องกับการพัฒนาอาชีพและการมีงานทำ															
25. มีหลักสูตรเพื่อพัฒนาทักษะอาชีพ และการมีงานทำร่วมกับสถาบันอาชีวศึกษา หรือเครือข่ายร่วมพัฒนาตามความเหมาะสมของ พื้นที่ เช่น การเรียนแบบสะสมหน่วยกิต การเรียนแบบระยะสั้น ทวิภาคี ทวิศึกษา เป็นต้น															
26. มีโครงสร้างหลักสูตรและกำหนดการสอน รายวิชาเพื่อพัฒนาทักษะอาชีพและการมีงานทำ															
27. มีแผนการจัดกิจกรรมการเรียนรู้ใน การพัฒนาทักษะอาชีพและการมีงานทำที่ สอดคล้องกับตัวชี้วัดของหลักสูตรพัฒนาทักษะ อาชีพและการมีงานทำ															
28. มีการประชุมวางแผนเพื่อกำหนดวิธีการ เครื่องมือและปฏิทินการนิเทศให้เหมาะสมกับ เนื้อหา บริบทของพื้นที่															
29. มีคำสั่ง/ประกาศในการกำหนดบทบาทและ หน้าที่ในการนิเทศติดตามร่วมกับเครือข่าย															
30. มีเครื่องมือในการนิเทศติดตามการจัด กิจกรรมการเรียนรู้ในการพัฒนาทักษะอาชีพ และการมีงานทำ															
31. มีการทำข้อตกลงความร่วมมือ (MOU) กับ สถาบันอาชีวศึกษา หน่วยงานต้นสังกัดและ เครือข่ายร่วมพัฒนา															
32. มีการนิเทศสถานศึกษาร่วมกับเครือข่ายร่วม พัฒนา															

รายการประเมิน	ระดับ ความเหมาะสม					ระดับ ความเป็นไปได้					ระดับความ เป็นประโยชน์				
	5	4	3	2	1	5	4	3	2	1	5	4	3	2	1
ด้านสะท้อนผลการนิเทศ															
วัตถุประสงค์															
33. เพื่อสะท้อนผลการนิเทศการใช้หลักสูตร การจัดกิจกรรมการเรียนรู้ในการส่งเสริม การจัดการเรียนรู้เพื่อพัฒนาทักษะอาชีพและ การมีงานทำ															
เป้าหมาย															
34. มีข้อมูลสารสนเทศที่ได้จากการสะท้อนผล ของศึกษานิเทศก์ เครือข่ายร่วมพัฒนา ผู้บริหาร คณะครู นักเรียน ชุมชน ผู้ปกครอง และ กรรมการสถานศึกษาเพื่อใช้ในการนิเทศให้มี คุณภาพยิ่งขึ้น															
แนวดำเนินการ															
35. สะท้อนผลการส่งเสริม สนับสนุน สถานศึกษาในการพัฒนาหลักสูตร/ออกแบบ กิจกรรมการเรียนรู้เพื่อใช้ในการส่งเสริม การจัดการเรียนรู้ในการพัฒนาทักษะอาชีพ และการมีงานทำ															
36. สะท้อนผลการปฏิบัติการนิเทศร่วมกับ เครือข่ายร่วมพัฒนาวางแผนในการกำหนด กิจกรรมการนิเทศให้เหมาะสมกับบริบทและ พื้นที่															
ตัวชี้วัด															
37. มีบันทึกการสะท้อนผลการส่งเสริม สนับสนุนให้สถานศึกษาใช้หลักสูตรร่วมกับ เครือข่ายร่วมพัฒนา															
38. มีบันทึกการสะท้อนผลการร่วมกับเครือข่าย ร่วมพัฒนาวางแผนในการกำหนดกิจกรรมการ นิเทศให้เหมาะสมกับบริบทและพื้นที่															
39. มีการนำผลการสะท้อนมาวิเคราะห์ เพื่อปรับปรุงและพัฒนา															

รายการประเมิน	ระดับ ความเหมาะสม					ระดับ ความเป็นไปได้					ระดับความ เป็นประโยชน์				
	5	4	3	2	1	5	4	3	2	1	5	4	3	2	1
40. มีสารสนเทศของการสะท้อนเพื่อย้อนทวน การนิเทศ															
ด้านการเสริมพลังสู่ความสำเร็จ															
วัตถุประสงค์															
41. เพื่อแสดงให้เห็นภาพความสำเร็จและให้ทุก ภาคส่วนได้ร่วมแบ่งปันความสำเร็จและเติมเต็ม แนวทางที่จะพัฒนาการส่งเสริมการจัดกิจกรรม การเรียนรู้ในการพัฒนาทักษะอาชีพและการมี งานทำ															
เป้าหมาย															
42. ศิษยานิเทศก์ ผู้บริหาร คณะครู และ ผู้เกี่ยวข้องได้รับการชื่นชมและและรับรางวัล แห่งความสำเร็จ															
43. แนวทางที่จะพัฒนาการส่งเสริมการ จัดกิจกรรมการเรียนรู้ในการพัฒนาทักษะอาชีพ และการมีงานทำให้มีคุณภาพยิ่งขึ้น															
แนวดำเนินการ															
44. การประชุมเพื่อสรุปภาพของ ความสำเร็จร่วมกับเครือข่ายร่วมพัฒนา															
45. การร่วมแลกเปลี่ยนกับเครือข่ายร่วมพัฒนา ในการพัฒนาปรับปรุงการจัดกิจกรรมการเรียนรู้ ในการพัฒนาทักษะอาชีพและการมีงานทำ															
46. การยกย่องเชิดชูผู้มีส่วนร่วมและภาคี เครือข่ายที่สนับสนุนกระบวนการส่งเสริมการจัด กิจกรรมการเรียนรู้ในการพัฒนาทักษะอาชีพ และการมีงานทำ															
47. การพัฒนาเครือข่ายความสำเร็จของผู้เรียน จากการส่งเสริมทักษะอาชีพและการมีงานทำ															

รายการประเมิน	ระดับ ความเหมาะสม					ระดับ ความเป็นไปได้					ระดับความ เป็นประโยชน์				
	5	4	3	2	1	5	4	3	2	1	5	4	3	2	1
48. การประชาสัมพันธ์ผลการดำเนินกิจกรรมหรือโครงการต่อภาคีเครือข่ายและผู้มีส่วนเกี่ยวข้องรวมทั้งผู้เรียน															
ตัวชี้วัด															
49. มีประชุมสรุปผลสำเร็จของกิจกรรมโครงการร่วมกับเครือข่ายร่วมพัฒนา															
50. เปิดโอกาสให้ภาคีเครือข่ายร่วมพัฒนาและผู้มีส่วนเกี่ยวข้องได้ร่วมแลกเปลี่ยน เติมเต็มการดำเนินกิจกรรม/โครงการส่งเสริมการจัดกิจกรรมการเรียนรู้ในการพัฒนาทักษะอาชีพและการมีงานทำในช่องทางต่างๆ เช่น ประชุมออนไลน์ การประชุม การสนทนากลุ่ม การสัมภาษณ์ แบบสอบถาม เป็นต้น															
51. มีการมอบใบประกาศ/เกียรติบัตรให้ผู้ปกครอง ชุมชนหรือภาคีเครือข่ายร่วมพัฒนาที่ให้การสนับสนุนการดำเนินกิจกรรม/โครงการส่งเสริมการจัดกิจกรรมการเรียนรู้ในการพัฒนาทักษะอาชีพและการมีงานทำ															
52. มีเวทีให้ศิษย์เก่าและศิษย์ปัจจุบันที่จบการศึกษาและประสบความสำเร็จได้พบปะและแลกเปลี่ยนประสบการณ์ในการเรียนและการทำงาน															
53. มีการจัดทำทำเนียบและเครือข่ายศิษย์เก่าผ่านช่องทางต่างๆ เช่น เว็บไซต์โรงเรียน เว็บไซต์ศิษย์เก่า สมาคม หรือชมรมศิษย์เก่า เป็นต้น															
54. มีการมอบใบประกาศ/เกียรติบัตรโล่รางวัลให้กับศิษย์เก่าดีเด่นที่เป็นต้นแบบด้านการพัฒนาทักษะอาชีพและการมีงานทำ															

รายการประเมิน	ระดับความเหมาะสม					ระดับความเป็นไปได้					ระดับความเป็นประโยชน์				
	5	4	3	2	1	5	4	3	2	1	5	4	3	2	1
55. มีการจัดทำสารประชาสัมพันธ์/ข่าวประชาสัมพันธ์/หนังสือเพื่อประชาสัมพันธ์ภาพความสำเร็จและการทำความเข้าใจกับผู้มีส่วนเกี่ยวข้องและภาคีเครือข่ายร่วมพัฒนาผ่านช่องทางต่างๆ															
56. มีการระดมทรัพยากรเพื่อช่วยเหลือและส่งเสริมสนับสนุนการจัดกิจกรรมการเรียนรู้เพื่อส่งเสริมทักษะอาชีพและการมีงานทำในด้านต่างๆ เช่น บุคลากร งบประมาณ การพัฒนาหลักสูตร เป็นต้น โดยผู้มีส่วนเกี่ยวข้องและภาคีเครือข่ายร่วมพัฒนา															
การประเมินผลรูปแบบ															
57. ประเมินความเหมาะสมและความเป็นไปได้ของร่างรูปแบบและร่างคู่มือการใช้รูปแบบโดยผู้ทรงคุณวุฒิ															
58. ตรวจสอบยืนยันคุณภาพของรูปแบบและร่างการใช้รูปแบบ โดยการสนทนากลุ่มผู้ทรงคุณวุฒิ (Focus Group Discussion)															
59. ประเมินความเหมาะสม ความเป็นไปได้และความเป็นประโยชน์ โดยผู้เกี่ยวข้องกับการนำรูปแบบไปใช้ได้แก่ ศึกษานิเทศก์ ผู้บริหารสถานศึกษา และครูผู้สอน															
เงื่อนไขความสำเร็จของรูปแบบ															
60. ศึกษานิเทศก์สำนักงานศึกษาธิการจังหวัด เขตพื้นที่การศึกษาและบุคลากรจากสถาบันอาชีวศึกษามีการบูรณาการการทำงานร่วมกัน															
61. ผู้บริหารและคณะครูมีความตระหนักและให้ความร่วมมือในการนิเทศ															
62. เครือข่ายภาครัฐ ภาคเอกชนและภาคประชาสังคมให้ความร่วมมือในการส่งเสริมสนับสนุน															

ความคิดเห็นและข้อเสนอแนะเพิ่มเติม

ตอนที่ 3 การประเมินความเหมาะสมของคู่มือการใช้รูปแบบการนิเทศเพื่อส่งเสริมทักษะอาชีพและการมีงานทำสำหรับโรงเรียนขยายโอกาสทางการศึกษา สังกัดสำนักงานคณะกรรมการการศึกษาขั้นพื้นฐาน

1. โปรดพิจารณาประเมินคู่มือการใช้รูปแบบการนิเทศเพื่อส่งเสริมทักษะอาชีพและการมีงานทำสำหรับโรงเรียนขยายโอกาสทางการศึกษา ว่ามีความเหมาะสมและสามารถนำไปปฏิบัติได้หรือไม่
2. ความเหมาะสม หมายถึง ความสอดคล้องและความครอบคลุมของร่างคู่มือรูปแบบการนิเทศเพื่อส่งเสริมทักษะอาชีพและการมีงานทำสำหรับโรงเรียนขยายโอกาสทางการศึกษาที่ผู้วิจัยกำหนดขึ้น
3. โปรดทำเครื่องหมาย ✓ ลงในช่องความคิดเห็นของแต่ละข้อคำถามเกี่ยวกับคู่มือรูปแบบการนิเทศเพื่อส่งเสริมทักษะอาชีพและการมีงานทำสำหรับโรงเรียนขยายโอกาสทางการศึกษาตามระดับความเหมาะสม ความเป็นไปได้และความเป็นประโยชน์ของ ดังนี้

ระดับความเหมาะสม	
5	หมายถึง มีความเหมาะสมในระดับมากที่สุด
4	หมายถึง มีความเหมาะสมในระดับมาก
3	หมายถึง มีความเหมาะสมในระดับปานกลาง
2	หมายถึง มีความเหมาะสมในระดับน้อย
1	หมายถึง มีความเหมาะสมในระดับน้อยที่สุด

รายการประเมิน	ระดับความเหมาะสม				
	5	4	3	2	1
ส่วนที่ 1 บทนำ					
1. ความเป็นมาและความสำคัญของรูปแบบการนิเทศ เพื่อส่งเสริมทักษะอาชีพและการมีงานทำ					
2. จุดมุ่งหมายของคู่มือการใช้รูปแบบการนิเทศเพื่อส่งเสริมทักษะอาชีพและการมีงานทำ					
ส่วนที่ 2 รูปแบบการนิเทศเพื่อส่งเสริมการจัดการเรียนรู้ในการพัฒนาทักษะอาชีพและการมีงานทำ					
3. ร่างรูปแบบการนิเทศที่พัฒนาขึ้นสอดคล้องสัมพันธ์กับหลักการและทฤษฎี นำสู่การปฏิบัติที่ชัดเจน					
4. องค์ประกอบที่เกี่ยวข้องกับร่างรูปแบบการนิเทศ					
5. ตัวชี้วัดสามารถวัดพฤติกรรมหรือ ความสำเร็จของรูปแบบได้					
6. ร่างรูปแบบการนิเทศเป็นการนำเสนอกระบวนการที่ต่อเนื่อง อย่างเป็นวงจร					
7. นิยามศัพท์เฉพาะเพื่อสร้างความเข้าใจที่ ตรงกันแก่ผู้ใช้					
ส่วนที่ 3 กรอบเนื้อหา					
8. กำหนดกรอบของเนื้อหาสัมพันธ์กับขั้นตอนการดำเนินงานของรูปแบบการนิเทศ					
9. กรอบเนื้อหาครอบคลุมองค์ประกอบและ ตัวชี้วัดของรูปแบบการนิเทศ					
10. เนื้อหาเกี่ยวเนื่องสัมพันธ์กันตามลำดับขั้นตอน					
11. รายละเอียดเนื้อหากำหนดถึงวัตถุประสงค์ เนื้อหาสาระที่ต้องการให้รู้และเข้าใจแนวทางการดำเนินงาน					
ส่วนที่ 4 การวัดและประเมินผล					
12. วิธีการวัดที่ใช้ในการวัดและประเมินผลของ ประสิทธิภาพของรูปแบบการนิเทศ					
13. เครื่องมือที่ใช้ในการวัดและประเมินผล					
14. เกณฑ์ในการวัดและประเมินผล					

ความคิดเห็นและข้อเสนอแนะเพิ่มเติม

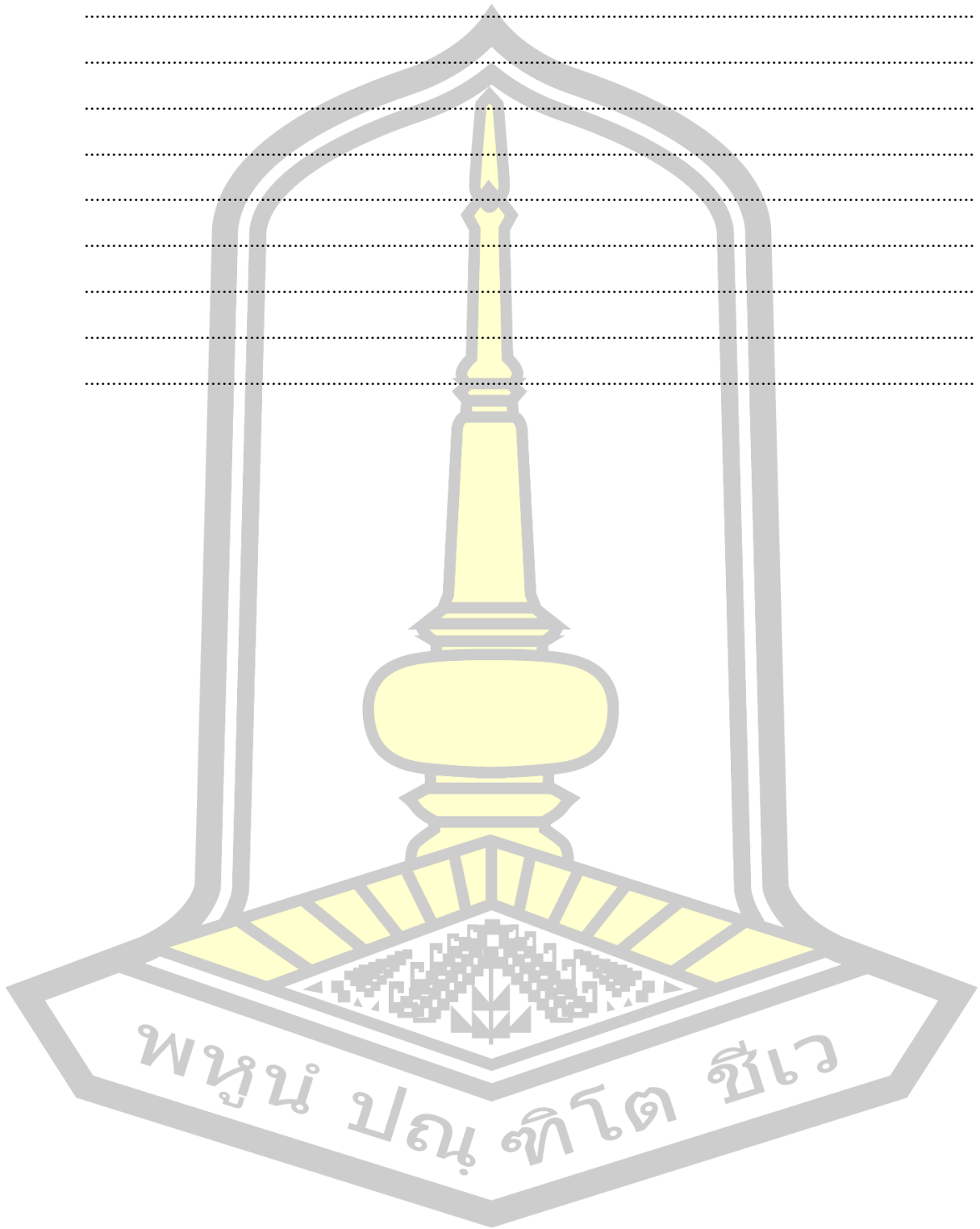

การหาคุณภาพเครื่องมือที่ใช้ในการวิจัยโดยหาดัชนีความสอดคล้อง โดยการวิเคราะห์หาค่า IOC
(Index of Item Objective Congruence) ของแบบประเมินรูปแบบการนิเทศเพื่อส่งเสริม
ทักษะอาชีพและการมีงานทำ สำหรับโรงเรียนขยายโอกาสทางการศึกษา สังกัดสำนักงาน
คณะกรรมการการศึกษาขั้นพื้นฐานรายข้อ

รายการประเมิน	ความคิดเห็นผู้เชี่ยวชาญ							เฉลี่ย	แปลผล
	1	2	3	4	5	6	7		
หลักการของรูปแบบการนิเทศ									
1. ดำเนินการภายใต้ ยุทธศาสตร์ แผน นโยบายชาติ และการศึกษา การพัฒนาทักษะชีวิตและอาชีพ ศตวรรษ 21 การจัดการศึกษาเพื่อการมีงานทำ การ นิเทศแบบมีส่วนร่วม และการสร้างเครือข่ายร่วม พัฒนา ที่สอดคล้องกับบริบทของพื้นที่	1	1	0	1	1	0	1	0.71	สอดคล้อง
วัตถุประสงค์ของรูปแบบการนิเทศ									
2. เพื่อใช้เป็นแนวทางในการนิเทศส่งเสริมการ จัดการเรียนรู้ในการพัฒนาทักษะอาชีพและการมี งานทำสำหรับโรงเรียนขยายโอกาสทางการศึกษา	1	1	1	1	1	1	1	1.00	สอดคล้อง
เป้าหมายของรูปแบบการนิเทศ									
3. ศึกษานิเทศก์ ผู้บริหารมีความรู้ ความสามารถในการ การนิเทศส่งเสริมการจัดการเรียนรู้ในการพัฒนา ทักษะอาชีพและการมี งานทำ	1	1	1	0	1	1	1	0.89	สอดคล้อง
4. ครูผู้สอนสามารถจัดการเรียนรู้ในการพัฒนา ทักษะอาชีพและการมีงานทำได้อย่างมีคุณภาพ	1	1	1	1	1	1	1	1.00	สอดคล้อง
องค์ประกอบของรูปแบบการนิเทศ									
ด้านบริบทการนิเทศ									
วัตถุประสงค์									
5. เพื่อศึกษาวิเคราะห์สภาพปัจจุบัน ปัญหาและ ความต้องการ ในการกำหนด เป้าหมายและ วางแผนนิเทศ	1	1	1	1	1	1	1	1.00	สอดคล้อง
เป้าหมาย									
6. หลักการ แนวคิด ทฤษฎี แผน นโยบาย ระดับชาติ ระดับพื้นที่ ศึกษานิเทศก์ ผู้บริหาร สถานศึกษา ครูผู้สอน หน่วยงานภาครัฐ เอกชนและ ประชาสังคม	1	1	1	1	1	1	1	1.00	สอดคล้อง

รายการประเมิน	ความคิดเห็นผู้เชี่ยวชาญ							เฉลี่ย	แปลผล
	1	2	3	4	5	6	7		
แนวคําเนินการ									
7. ศึกษาวิเคราะห์สภาพปัจจุบันปัญหา ความต้องการร่วมกับผู้มีส่วนเกี่ยวข้องในพื้นที่ สถาบันอาชีวศึกษาและเครือข่ายร่วมพัฒนา	1	1	0	0	1	1	1	0.71	สอดคล้อง
8. สร้างเครือข่ายความร่วมมือในการนิเทศเพื่อส่งเสริมการจัดการเรียนรู้ในการพัฒนาทักษะอาชีพและการมีงานทำ	1	1	1	1	1	1	1	1.00	สอดคล้อง
9 กำหนดเป้าหมายและแผนนิเทศ ติดตาม	1	1	1	1	1	1	1	1.00	สอดคล้อง
10. กำหนดบทบาทหน้าที่ในการนิเทศ ติดตาม	1	1	1	0	1	1	1	0.86	สอดคล้อง
ตัวชี้วัด									
11. มีการศึกษานโยบาย แผนพัฒนา ยุทธศาสตร์ของประเทศ จังหวัดและชุมชน	1	1	1	0	1	1	1	0.86	สอดคล้อง
12. มีการสำรวจความต้องการของสถานประกอบการ ผู้ปกครอง ชุมชนและนักเรียน	1	0	1	1	1	1	1	0.86	สอดคล้อง
13. มีการศึกษาแนวทางหรือกระบวนการในการส่งเสริมร่วมกับสถานประกอบการ สถาบันอาชีวศึกษา กรรมการสถานศึกษา ผู้บริหารและคณะครู	1	1	1	1	1	1	1	1.00	สอดคล้อง
14. วิเคราะห์และจัดทำสารสนเทศของสภาพปัญหาแนวทางในการส่งเสริมพัฒนา	1	1	1	1	1	1	1	1.00	สอดคล้อง
15. มีเป้าหมายชัดเจน ทั้งเชิงปริมาณและคุณภาพในการส่งเสริมพัฒนา	1	1	1	1	1	1	1	1.00	สอดคล้อง
16. มีแผนการส่งเสริมพัฒนาการจัดการเรียนรู้ในการพัฒนาทักษะอาชีพและการมีงานทำ	1	0	0	1	1	0	1	0.57	สอดคล้อง
17. มีแผนการนิเทศติดตามการส่งเสริมพัฒนาการจัดการเรียนรู้ในการพัฒนาทักษะอาชีพและการมีงานทำ	1	1	0	1	1	1	1	0.86	สอดคล้อง
18. มีคำสั่ง/ประกาศมอบหมายในการปฏิบัติหน้าที่ร่วมกับเครือข่ายร่วมพัฒนา เช่น สถาบันอาชีวศึกษา ผู้ประกอบการ ภาคประชาสังคม เป็นต้น	1	1	1	1	1	1	1	1.00	สอดคล้อง

รายการประเมิน	ความคิดเห็นผู้เชี่ยวชาญ							เฉลี่ย	แปลผล
	1	2	3	4	5	6	7		
ด้านทิศทางและกระบวนการนิเทศ									
วัตถุประสงค์									
19. เพื่อพัฒนาหลักสูตร ออกแบบกิจกรรมการเรียนรู้ กำหนดวิธีการนิเทศและปฏิบัติการนิเทศในการส่งเสริมการจัดกิจกรรมการเรียนรู้เพื่อพัฒนาทักษะอาชีพและการมีงานทำ	1	1	1	1	1	1	1	1.00	สอดคล้อง
เป้าหมาย									
20. ศึกษาวิเคราะห์ เครือข่ายร่วมพัฒนา ผู้บริหารสถานศึกษา คณะครูมีส่วนร่วมในการส่งเสริมการจัดกิจกรรมการเรียนรู้เพื่อพัฒนาทักษะอาชีพและการมีงานทำได้อย่างมีคุณภาพ	1	1	1	1	1	1	1	1.00	สอดคล้อง
แนวดำเนินการ									
21. ส่งเสริม สนับสนุนสถานศึกษาในการพัฒนาหลักสูตร/ออกแบบกิจกรรมการเรียนรู้เพื่อใช้ในการส่งเสริมการจัดการเรียนรู้ในการพัฒนาทักษะอาชีพและการมีงานทำ	1	0	0	1	1	1	1	0.71	สอดคล้อง
22. กำหนดวิธีการการนิเทศเพื่อส่งเสริมการจัดการเรียนรู้ในการพัฒนาทักษะอาชีพและการมีงานทำให้เหมาะสมกับบริบทและพื้นที่	1	1	1	1	1	0	1	0.86	สอดคล้อง
23. ปฏิบัติการนิเทศร่วมกับเครือข่ายร่วมพัฒนาวางแผนในการกำหนดกิจกรรมการนิเทศให้เหมาะสมกับบริบทและพื้นที่	1	1	1	1	1	1	1	1.00	สอดคล้อง
ตัวชี้วัด									
24. มีการวิเคราะห์มาตรฐานและตัวชี้วัดที่เกี่ยวข้องกับการพัฒนาอาชีพและการมีงานทำ	1	1	1	1	1	1	1	1.00	สอดคล้อง
25. มีหลักสูตรเพื่อพัฒนาทักษะอาชีพและการมีงานทำร่วมกับสถาบันอาชีวศึกษาและเครือข่ายร่วมพัฒนาตามความเหมาะสมของพื้นที่ เช่น การเรียนแบบผสมหน่วยกิต การเรียนแบบระยะสั้น ทวิภาคี ทวิศึกษา เป็นต้น	1	1	1	1	1	0	1	0.86	สอดคล้อง

รายการประเมิน	ความคิดเห็นผู้เชี่ยวชาญ							เฉลี่ย	แปลผล
	1	2	3	4	5	6	7		
26. มีโครงสร้างหลักสูตรและกำหนดการสอนรายวิชาเพื่อพัฒนาทักษะอาชีพและการมีงานทำ	1	1	1	1	1	1	1	1.00	สอดคล้อง
27. มีแผนการจัดกิจกรรมการเรียนรู้ในการพัฒนาทักษะอาชีพและการมีงานทำที่มีจุดประสงค์กิจกรรม สื่อ เครื่องมือ การวัดและประเมินผลที่สอดคล้องกับตัวชี้วัดของหลักสูตรพัฒนาทักษะอาชีพและการมีงานทำ	1	1	1	0	1	1	1	0.86	สอดคล้อง
28. มีการประชุมวางแผนเพื่อกำหนดวิธีการเครื่องมือและปฏิทินการนิเทศให้เหมาะสมกับเนื้อหา บริบทและพื้นที่	1	1	1	1	1	1	1	1.00	สอดคล้อง
29. มีคำสั่ง/ประกาศในการกำหนดบทบาทและหน้าที่ในการนิเทศติดตาม	1	0	0	1	1	0	1	0.57	สอดคล้อง
30. มีเครื่องมือในการนิเทศติดตามการจัดกิจกรรมการเรียนรู้ในการพัฒนาทักษะอาชีพและการมีงานทำ	1	1	1	1	1	1	1	1.00	สอดคล้อง
31. มีการทำข้อตกลงความร่วมมือ (MOU) กับสถาบันอาชีวศึกษา หน่วยงานต้นสังกัดและเครือข่ายร่วมพัฒนา	1	1	1	1	1	1	1	1.00	สอดคล้อง
32. มีการนิเทศสถานศึกษาร่วมกับเครือข่ายร่วมพัฒนา	1	1	1	1	1	1	1	1.00	สอดคล้อง
ด้านสะท้อนผลการนิเทศ									
วัตถุประสงค์									
33. เพื่อสะท้อนผลการนิเทศการใช้หลักสูตร การจัดกิจกรรมการเรียนรู้ในการส่งเสริมการจัดการเรียนรู้เพื่อพัฒนาทักษะอาชีพและการมีงานทำ	1	1	1	1	1	1	1	1.00	สอดคล้อง
เป้าหมาย									
34. มีข้อมูลสารสนเทศที่ได้จากการสะท้อนผลของศึกษานิเทศก์ เครือข่ายร่วมพัฒนา ผู้บริหาร คณะครู นักเรียน ชุมชน ผู้ปกครอง และกรรมการสถานศึกษาเพื่อใช้ในการนิเทศให้มีคุณภาพยิ่งขึ้น	1	1	1	1	1	0	1	0.86	สอดคล้อง

รายการประเมิน	ความคิดเห็นผู้เชี่ยวชาญ							เฉลี่ย	แปลผล
	1	2	3	4	5	6	7		
แนวดำเนินการ									
35. สะท้อนผลการส่งเสริม สนับสนุนสถานศึกษาในการพัฒนาหลักสูตร/ออกแบบกิจกรรมการเรียนรู้เพื่อใช้ในการส่งเสริมการจัดการเรียนรู้ในการพัฒนาทักษะอาชีพและการมีงานทำ	1	0	1	1	1	1	1	0.86	สอดคล้อง
36. สะท้อนผลการปฏิบัติการนิเทศร่วมกับเครือข่ายร่วมพัฒนาวางแผนในการกำหนดกิจกรรมการนิเทศให้เหมาะสมกับบริบทและพื้นที่	1	1	1	1	1	1	1	1.00	สอดคล้อง
ตัวชี้วัด									
37. มีบันทึกการสะท้อนผลการส่งเสริม สนับสนุนให้สถานศึกษาใช้หลักสูตรร่วมกับเครือข่ายร่วมพัฒนา	1	1	1	1	1	1	1	1.00	สอดคล้อง
38. มีบันทึกการสะท้อนผลการนิเทศร่วมกับเครือข่ายร่วมพัฒนาวางแผนในการกำหนดกิจกรรมการนิเทศให้เหมาะสมกับบริบทและพื้นที่	0	1	1	1	1	1	1	0.86	สอดคล้อง
39. มีการนำผลการสะท้อนมาวิเคราะห์เพื่อปรับปรุงและพัฒนา	1	1	1	1	1	1	1	1.00	สอดคล้อง
40. มีสารสนเทศของการสะท้อนเพื่ออำนวยความสะดวก	1	1	1	1	0	1	1	0.86	สอดคล้อง
ด้านที่ 4 การเสริมพลังสู่ความสำเร็จ (Empowerment)									
วัตถุประสงค์									
41. เพื่อแสดงให้เห็นภาพความสำเร็จและให้ทุกภาคส่วนได้ร่วมแบ่งปันความสำเร็จและเติมเต็มแนวทางที่จะพัฒนาการส่งเสริมการจัดการเรียนรู้ในการพัฒนาทักษะอาชีพและการมีงานทำ	1	1	1	1	1	1	1	1.00	สอดคล้อง
เป้าหมาย									
42. ศึกษานิเทศก์ ผู้บริหาร คณะครู และผู้เกี่ยวข้องได้รับการชื่นชมและและรับรางวัลแห่งความสำเร็จ	0	1	1	1	1	1	1	0.86	สอดคล้อง

รายการประเมิน	ความคิดเห็นผู้เชี่ยวชาญ							เฉลี่ย	แปลผล
	1	2	3	4	5	6	7		
43.แนวทางที่จะพัฒนาการส่งเสริมการจัดกิจกรรมการเรียนรู้ในการพัฒนาทักษะอาชีพและการมีงานทำให้มีคุณภาพยิ่งขึ้น	1	1	1	1	1	1	1	1.00	สอดคล้อง
แนวดำเนินการ									
44. การประชุมเพื่อสรุปภาพของความสำเร็จร่วมกับเครือข่ายร่วมพัฒนา	1	1	0	1	1	1	1	0.86	สอดคล้อง
45. การร่วมแลกเปลี่ยนกับเครือข่ายร่วมพัฒนาในการพัฒนาปรับปรุงการจัดกิจกรรมการเรียนรู้ในการพัฒนาทักษะอาชีพและการมีงานทำ	1	1	1	1	0	1	1	0.86	สอดคล้อง
46. การยกย่องเชิดชูผู้มีส่วนร่วมและภาคีเครือข่ายที่สนับสนุนกระบวนการส่งเสริมการจัดกิจกรรมการเรียนรู้ในการพัฒนาทักษะอาชีพและการมีงานทำ	1	1	0	1	1	1	1	0.86	สอดคล้อง
47. การพัฒนาเครือข่ายความสำเร็จของผู้เรียนจากการส่งเสริมทักษะอาชีพและการมีงานทำ	1	1	1	1	1	1	1	1.00	สอดคล้อง
48. การประชาสัมพันธ์ผลการดำเนินกิจกรรมหรือโครงการต่อภาคีเครือข่ายและผู้มีส่วนเกี่ยวข้องรวมทั้งผู้เรียน	1	1	1	1	1	0	1	0.86	สอดคล้อง
ตัวชี้วัด									
49. มีประชุมสรุปผลสำเร็จของกิจกรรม/โครงการร่วมกับเครือข่ายร่วมพัฒนา	1	1	1	1	1	1	1	1.00	สอดคล้อง
50. เปิดโอกาสให้ภาคีเครือข่ายร่วมพัฒนาและผู้มีส่วนเกี่ยวข้องได้ร่วมแลกเปลี่ยน เติมเต็มการดำเนินกิจกรรม/โครงการส่งเสริมการจัดกิจกรรมการเรียนรู้ในการพัฒนาทักษะอาชีพและการมีงานทำในช่องทางต่างๆ เช่น ประชุมออนไลน์ การประชุม การสนทนากลุ่ม การสัมภาษณ์ แบบสอบถาม เป็นต้น	1	1	1	1	1	0	1	0.86	สอดคล้อง

รายการประเมิน	ความคิดเห็นผู้เชี่ยวชาญ							เฉลี่ย	แปลผล
	1	2	3	4	5	6	7		
51. มีการมอบใบประกาศ/เกียรติบัตรให้ผู้ปกครอง ชุมชนหรือภาคีเครือข่ายร่วมพัฒนาที่ให้การ สนับสนุนการดำเนินกิจกรรม/โครงการส่งเสริมการ จัดกิจกรรมการเรียนรู้ในการพัฒนาทักษะอาชีพ และการมีงานทำ	1	0	1	1	1	1	1	0.86	สอดคล้อง
52. มีเวทีให้ศิษย์เก่าและศิษย์ปัจจุบันที่จบ การศึกษาและประสบความสำเร็จได้พบปะและ แลกเปลี่ยนประสบการณ์ในการเรียนและการ ทำงาน	1	1	1	1	1	1	1	1.00	สอดคล้อง
53. มีการจัดทำทำเนียบและเครือข่ายศิษย์เก่าผ่าน ช่องทางต่างๆ เช่น เว็บไซต์โรงเรียน เว็บไซต์ศิษย์ เก่า สมาคม หรือชมรมศิษย์เก่า เป็นต้น	0	1	1	0	1	1	1	0.71	สอดคล้อง
54. มีการมอบใบประกาศ/เกียรติบัตร/โล่รางวัล ให้กับศิษย์เก่าดีเด่นที่เป็นต้นแบบด้านการพัฒนา ทักษะอาชีพและการมีงานทำ	1	1	1	1	1	1	1	1.00	สอดคล้อง
55. มีการจัดทำสารประชาสัมพันธ์/ข่าว ประชาสัมพันธ์/หนังสือเพื่อประชาสัมพันธ์ภาพ ความสำเร็จและการทำความเข้าใจกับผู้มีส่วน เกี่ยวข้องและภาคีเครือข่ายร่วมพัฒนาผ่านช่องทาง ต่าง ๆ	1	1	1	1	1	1	1	1.00	สอดคล้อง
56. มีการระดมทรัพยากรเพื่อช่วยเหลือและส่งเสริม สนับสนุนการจัดกิจกรรมการเรียนรู้เพื่อส่งเสริม ทักษะอาชีพและการมีงานทำในด้านต่างๆ เช่น บุคลากร งบประมาณ การพัฒนาหลักสูตร เป็นต้น โดยผู้มีส่วนเกี่ยวข้องและภาคีเครือข่ายร่วมพัฒนา	1	1	0	1	1	1	1	0.86	สอดคล้อง
การประเมินผลรูปแบบ									
57. ประเมินความเหมาะสมและความเป็นไปได้ของ ร่างรูปแบบและร่างคู่มือการใช้รูปแบบโดย ผู้ทรงคุณวุฒิ	0	1	1	1	1	1	1	0.86	สอดคล้อง

รายการประเมิน	ความคิดเห็นผู้เชี่ยวชาญ							เฉลี่ย	แปลผล
	1	2	3	4	5	6	7		
58. ตรวจสอบยืนยันคุณภาพของรูปแบบและร่างการใช้รูปแบบ โดยการสนทนากลุ่มผู้ทรงคุณวุฒิ (Focus Group Discussion)	1	1	1	1	1	1	1	1.00	สอดคล้อง
59. ประเมินความเหมาะสม ความเป็นไปได้และความเป็นประโยชน์ โดยผู้เกี่ยวข้องกับการนำรูปแบบไปใช้ ได้แก่ ศึกษานิเทศก์ ผู้บริหารสถานศึกษา และครูผู้สอน	1	1	1	1	0	1	1	0.86	สอดคล้อง
เงื่อนไขความสำเร็จของรูปแบบ									
60. ศึกษานิเทศก์สำนักงานศึกษาธิการจังหวัด เขตพื้นที่การศึกษาและบุคลากรจากสถาบันอาชีวศึกษามีการบูรณาการการทำงานร่วมกัน	1	1	1	1	1	1	1	1.00	สอดคล้อง
61. ผู้บริหารและคณะครูมีความตระหนักและให้ความร่วมมือในการนิเทศ	1	1	1	1	1	0	1	0.86	สอดคล้อง
62. เครือข่ายภาครัฐ ภาคเอกชนและ ภาคประชาสังคมให้ความร่วมมือในการส่งเสริมสนับสนุน	1	1	1	1	1	1	1	1.00	สอดคล้อง



การหาคุณภาพเครื่องมือที่ใช้ในการวิจัยโดยหาดัชนีความสอดคล้อง โดยการวิเคราะห์หาค่า IOC (Index of Item Objective Congruence) ของแบบประเมินคู่มือการใช้รูปแบบการนิเทศเพื่อส่งเสริมทักษะอาชีพและการมีงานทำ สำหรับโรงเรียนขยายโอกาสทางการศึกษา
สังกัดสำนักงานคณะกรรมการการศึกษาขั้นพื้นฐานรายชื่อ

รายการประเมิน	ความคิดเห็นผู้เชี่ยวชาญ							เฉลี่ย	แปลผล
	1	2	3	4	5	6	7		
1. ความเป็นมาและความสำคัญของรูปแบบการนิเทศเพื่อส่งเสริมทักษะอาชีพและการมีงานทำ	1	1	0	1	1	0	1	0.71	สอดคล้อง
2. จุดมุ่งหมายของคู่มือการใช้รูปแบบการนิเทศเพื่อส่งเสริมทักษะอาชีพและการมีงานทำ	1	1	1	1	1	1	1	1.00	สอดคล้อง
3. ร่างรูปแบบการนิเทศที่พัฒนาขึ้นสอดคล้องสัมพันธ์กับหลักการและทฤษฎีนำไปสู่การปฏิบัติที่ชัดเจน	1	1	1	0	1	1	1	0.89	สอดคล้อง
4. องค์ประกอบที่เกี่ยวข้องกับร่างรูปแบบการนิเทศ	1	1	1	1	1	1	1	1.00	สอดคล้อง
5. ตัวชี้วัดสามารถวัดพฤติกรรมหรือความสำเร็จของรูปแบบได้	1	1	1	1	1	1	1	1.00	สอดคล้อง
6. ร่างรูปแบบการนิเทศเป็นการนำเสนอกระบวนการที่ต่อเนื่อง อย่างเป็นวงจร	1	1	1	1	1	1	1	1.00	สอดคล้อง
8. กำหนดกรอบของเนื้อหาสัมพันธ์กับขั้นตอนการดำเนินงานของรูปแบบการนิเทศ	1	1	1	1	1	1	1	1.00	สอดคล้อง
9. กรอบเนื้อหาครอบคลุมองค์ประกอบและตัวชี้วัดของรูปแบบการนิเทศ	1	1	1	0	1	1	1	0.89	สอดคล้อง
10. เนื้อหาเกี่ยวข้องสัมพันธ์กันตามลำดับขั้นตอน	1	1	1	1	1	1	1	1.00	สอดคล้อง
11. รายละเอียดเนื้อหา กำหนดถึงวัตถุประสงค์ เนื้อหาสาระที่ต้องการให้รู้และเข้าใจแนวทางการดำเนินงาน	1	1	1	1	1	1	1	1.00	สอดคล้อง
12. วิธีการวัดที่ใช้ในการวัดและประเมินผลของประสิทธิภาพของรูปแบบการนิเทศ	1	1	1	1	1	1	1	1.00	สอดคล้อง
13. เครื่องมือที่ใช้ในการวัดและประเมินผล	1	1	1	1	1	1	1	1.00	สอดคล้อง
14. เกณฑ์ในการวัดและประเมินผล	1	1	1	1	1	1	1	1.00	สอดคล้อง

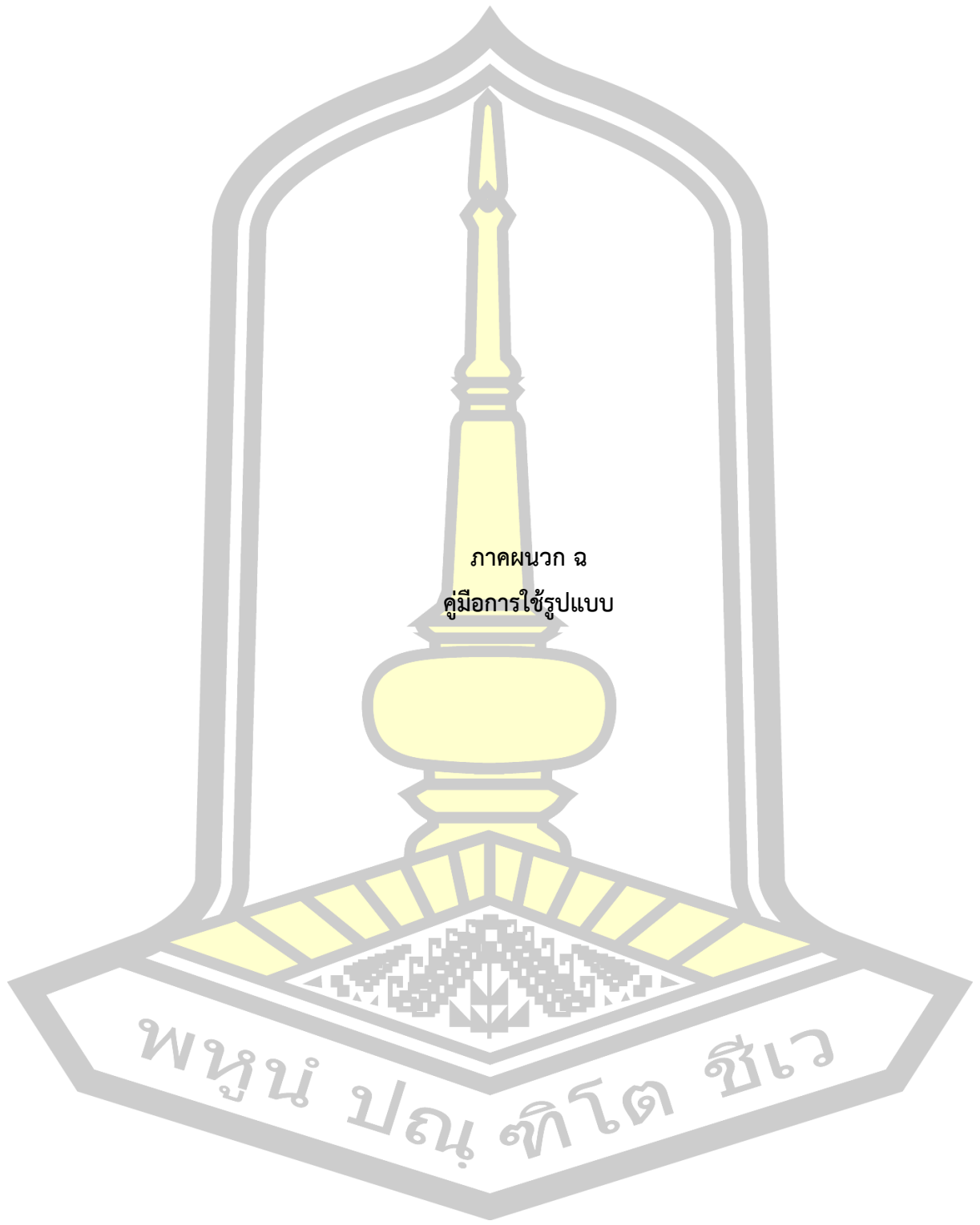

ภาคผนวก ฉ
คู่มือการใช้รูปแบบ

พหุ ประจักษ์ ชัยเว



คู่มือการใช้รูปแบบ

การนิเทศเพื่อส่งเสริมทักษะอาชีพและการมีงานทำ
สำหรับโรงเรียนขยายโอกาสทางการศึกษา
สังกัดสำนักงานคณะกรรมการการศึกษาขั้นพื้นฐาน

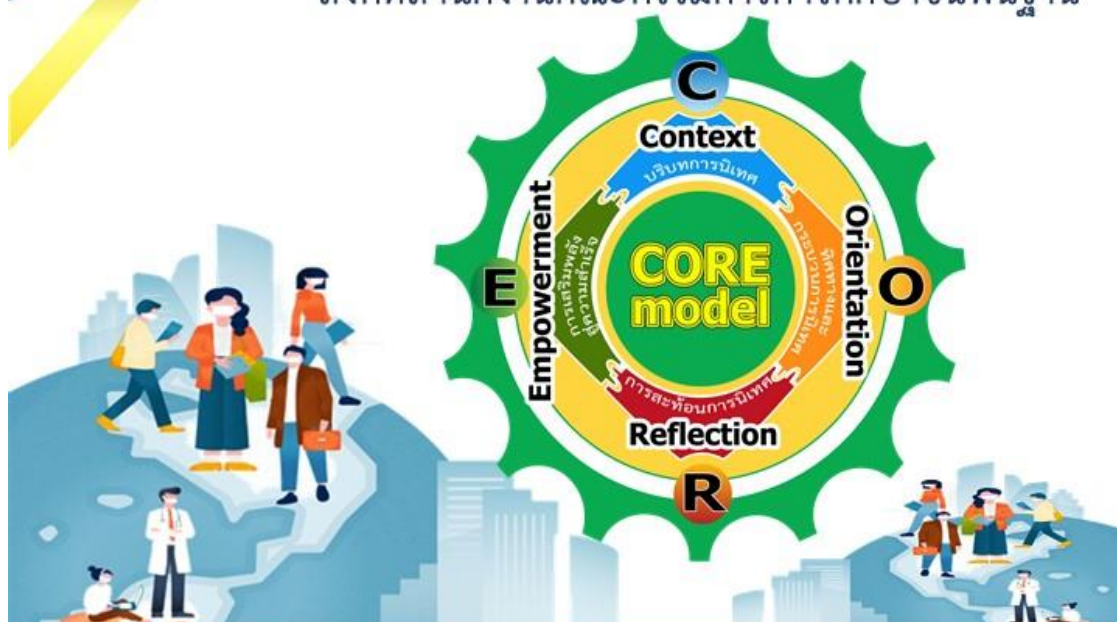

นายอำนวยการ พุทธชาติ
นิสิตปริญญาเอก

หลักสูตรการศึกษาคุณวุฒิบัณฑิต (กศ.ด.)
สาขาวิชา การนิเทศการศึกษา คณะศึกษาศาสตร์
มหาวิทยาลัยมหาสารคาม



สารบัญ

1 ส่วนที่ 1 ภูมิหลัง 1

2 ส่วนที่ 2 การนิเทศ ติดตาม และประเมินผล 3

3 ส่วนที่ 3 รูปแบบการนิเทศ ติดตาม และประเมินผล 10

4 ส่วนที่ 4 เครื่องมือการนิเทศ ติดตาม และประเมินผล 21



จาก สถานการณ์เปลี่ยนแปลงของสังคมโลกในปัจจุบันและอนาคตมีแนวโน้มการแข่งขันทวีความรุนแรงมากขึ้น ส่งผลให้นานาประเทศทั่วโลกต้องใช้กลยุทธ์ต่าง ๆ ทั้งในด้านความร่วมมือและการแข่งขันทางด้านคุณภาพของสินค้าและบริการ เพื่อความอยู่รอดและผลประโยชน์ของประเทศ โดยเฉพาะการก้าวเข้าสู่ประชาคมอาเซียนที่มีการเปิดเสรีด้านการค้าและบริการ เป็นเหตุผลสำคัญประการหนึ่งที่ทุกประเทศทั่วโลกจะต้องเร่งพัฒนากำลังคนให้มีคุณภาพเพื่อมาตรฐานสากล สำหรับประเทศไทยในช่วงที่ผ่านมา พบว่า สถานการณ์ด้านการผลิตและพัฒนากำลังคนยังมีปัญหาอยู่มาก การผลิตกำลังคนส่วนใหญ่ยังเป็นไปตามความสามารถในการผลิตของสถานศึกษา กำลังคนระดับอาชีวศึกษาเข้าสู่ตลาดแรงงานน้อยทำให้ประเทศขาดกำลังคนระดับกลางเพิ่มขึ้น สำหรับด้านคุณภาพกำลังคน พบว่า กำลังคนที่ผลิตได้จากคุณลักษณะทั้งด้านความรู้และทักษะที่จำเป็น นอกจากนี้ยังมีปัญหาต่าง ๆ ในเชิงระบบ เช่น ขาดระบบกลไกในการประสานความร่วมมือระหว่างฝ่ายผลิต ฝ่ายผู้ใช้ ขาดความร่วมมือและการประสานระหว่างภาครัฐด้วยกันเองและกับภาคเอกชน ขาดฐานข้อมูลกำลังคนที่เชื่อมโยงกับทั้งระบบ ขาดการทำนุตามมาตรฐานอาชีพและวิชาชีพ (สำนักงานศึกษาธิการภาค 16, 2561 ; สำนักงานเลขาธิการสภาการศึกษาร่วมกับสถาบันวิจัยเพื่อพัฒนาประเทศไทย (TDRI), 2553)

รัฐบาลตระหนักถึงความจำเป็นเร่งด่วนในการผลิตและพัฒนากำลังคนของประเทศให้มีคุณภาพและปริมาณที่เพียงพอ จึงได้วางกรอบยุทธศาสตร์ชาติ ระยะ 20 ปี โดยได้กำหนดยุทธศาสตร์การพัฒนาและเสริมสร้างศักยภาพคน กำหนดนโยบายให้มีการสนับสนุนการผลิตและพัฒนากำลังคนให้สอดคล้องกับการเปลี่ยนแปลงโครงสร้างภาคการผลิตและบริการ เร่งผลิตกำลังคนระดับอาชีวศึกษาให้มีคุณภาพ มีความสามารถในการแข่งขัน ด้วยความร่วมมือระหว่างสถานประกอบการ สถาบันการศึกษา และสถาบันเฉพาะทาง ตลอดจนให้มีการรับรองคุณวุฒิวิชาชีพตามมาตรฐานสากล ที่เกี่ยวกับการผลิตและพัฒนากำลังคน รวมทั้งส่งเสริมสนับสนุนหน่วยงานต่าง ๆ ที่เกี่ยวข้อง



ส่วนที่ 2 การนิเทศ ติดตาม และประเมินผล

การ พัฒนารูปแบบการนิเทศเพื่อส่งเสริมการจัดการเรียนรู้ในการพัฒนาทักษะอาชีพและการมีงานทำ สำหรับโรงเรียนขยายโอกาสทางการศึกษา สังกัดสำนักงานคณะกรรมการการศึกษาระดับพื้นฐาน ครั้งนี้เป็นการจัดแบบผสมผสานวิธี (Mixed-Methodology) ประกอบด้วยวิธีการวิจัยและพัฒนา (Research and Development) โดยใช้วิธีการเก็บรวบรวมข้อมูลทั้งเชิงปริมาณและเชิงคุณภาพ แบ่งขั้นตอนการวิจัยเป็น 3 ระยะ ดังนี้

ระยะที่ 1 การศึกษาองค์ประกอบและตัวชี้วัดการนิเทศ เพื่อส่งเสริมการจัดการเรียนรู้ในการพัฒนาทักษะอาชีพและการมีงานทำ สำหรับโรงเรียนขยายโอกาสทางการศึกษา สังกัดสำนักงานคณะกรรมการการศึกษาระดับพื้นฐาน

ระยะที่ 2 การพัฒนารูปแบบการนิเทศ เพื่อส่งเสริมการจัดการเรียนรู้ในการพัฒนาทักษะอาชีพและการมีงานทำ สำหรับโรงเรียนขยายโอกาสทางการศึกษา สังกัดสำนักงานคณะกรรมการการศึกษาระดับพื้นฐาน

ระยะที่ 3 การประเมินรูปแบบการนิเทศ เพื่อส่งเสริมการจัดการเรียนรู้ในการพัฒนาทักษะอาชีพและการมีงานทำ สำหรับโรงเรียนขยายโอกาสทางการศึกษา สังกัดสำนักงานคณะกรรมการการศึกษาระดับพื้นฐาน



ส่วนที่ 3 รูปแบบการนิเทศ ติดตาม และประเมินผล

รูป

แบบการนิเทศ ติดตาม และประเมินผล

รูปแบบการนิเทศ ติดตาม และประเมินผล เพื่อส่งเสริมการจัดการเรียนรู้ในการพัฒนาทักษะอาชีพและการมีงานทำ สำหรับโรงเรียนขยายโอกาสทางการศึกษา สำนักงานคณะกรรมการการศึกษาขั้นพื้นฐานได้สังเคราะห์รูปแบบการนิเทศ CORE Model โดยมีรายละเอียด ดังรูปภาพ

- การจัดการเรียนรู้ที่ทักษะอาชีพและการมีงานทำ
- หลักการจัดการเรียนรู้ที่ทักษะอาชีพและการมีงานทำ
 - แนวทางการจัดการศึกษาเพื่อพัฒนาอาชีพและการมีงานทำ

การนิเทศการสอนเพื่อส่งเสริมการจัดการเรียนรู้ในการพัฒนาทักษะอาชีพและการมีงานทำ

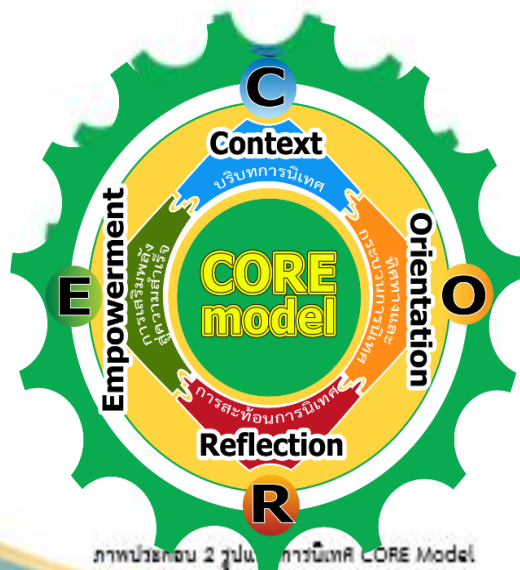

ภาพประกอบ 2 รูปแบบ การนิเทศ CORE Model



ส่วนที่ 4 เครื่องมือการนิเทศ ติดตาม และประเมินผล

เครื่อง

เครื่องมือการนิเทศ ติดตาม และประเมินผล

เครื่องมือการนิเทศ ติดตาม และประเมินผล การพัฒนารูปแบบการนิเทศ เพื่อส่งเสริมการจัดการเรียนรู้ในการพัฒนาทักษะอาชีพและการมีงานทำ สำหรับโรงเรียนขยายโอกาสทางการศึกษา สังกัดสำนักงานคณะกรรมการการศึกษาขั้นพื้นฐาน ผู้วิจัยได้กำหนดเครื่องมือ ดังนี้

1. แบบบันทึกการสังเกตวิเคราะห์เอกสารและงานวิจัยที่เกี่ยวข้อง (Document Analysis)
2. แบบบันทึกภาคสนาม สถานศึกษาที่มีแนวปฏิบัติที่เป็นเลิศเกี่ยวกับ การนิเทศ เพื่อส่งเสริมการจัดการเรียนรู้ในการพัฒนาทักษะอาชีพและการมีงานทำที่เป็นเลิศ
3. แบบบันทึกการสนทนากลุ่มรูปแบบการนิเทศ เพื่อส่งเสริมทักษะอาชีพและการมีงานทำ สำหรับโรงเรียนขยายโอกาสทางการศึกษา สังกัดสำนักงานคณะกรรมการการศึกษาขั้นพื้นฐาน
4. การประเมินความเหมาะสม และความเป็นไปได้ของรูปแบบการนิเทศเพื่อส่งเสริมทักษะอาชีพและการมีงานทำ สำหรับโรงเรียนขยายโอกาสทางการศึกษา สังกัดสำนักงานคณะกรรมการการศึกษาขั้นพื้นฐาน
5. การประเมินความเหมาะสม ความเป็นไปได้ และความเป็นประโยชน์ของรูปแบบและคู่มือการใช้รูปแบบการนิเทศเพื่อส่งเสริมทักษะอาชีพและการมีงานทำ สำหรับโรงเรียนขยายโอกาสทางการศึกษา สังกัดสำนักงานคณะกรรมการการศึกษาขั้นพื้นฐาน



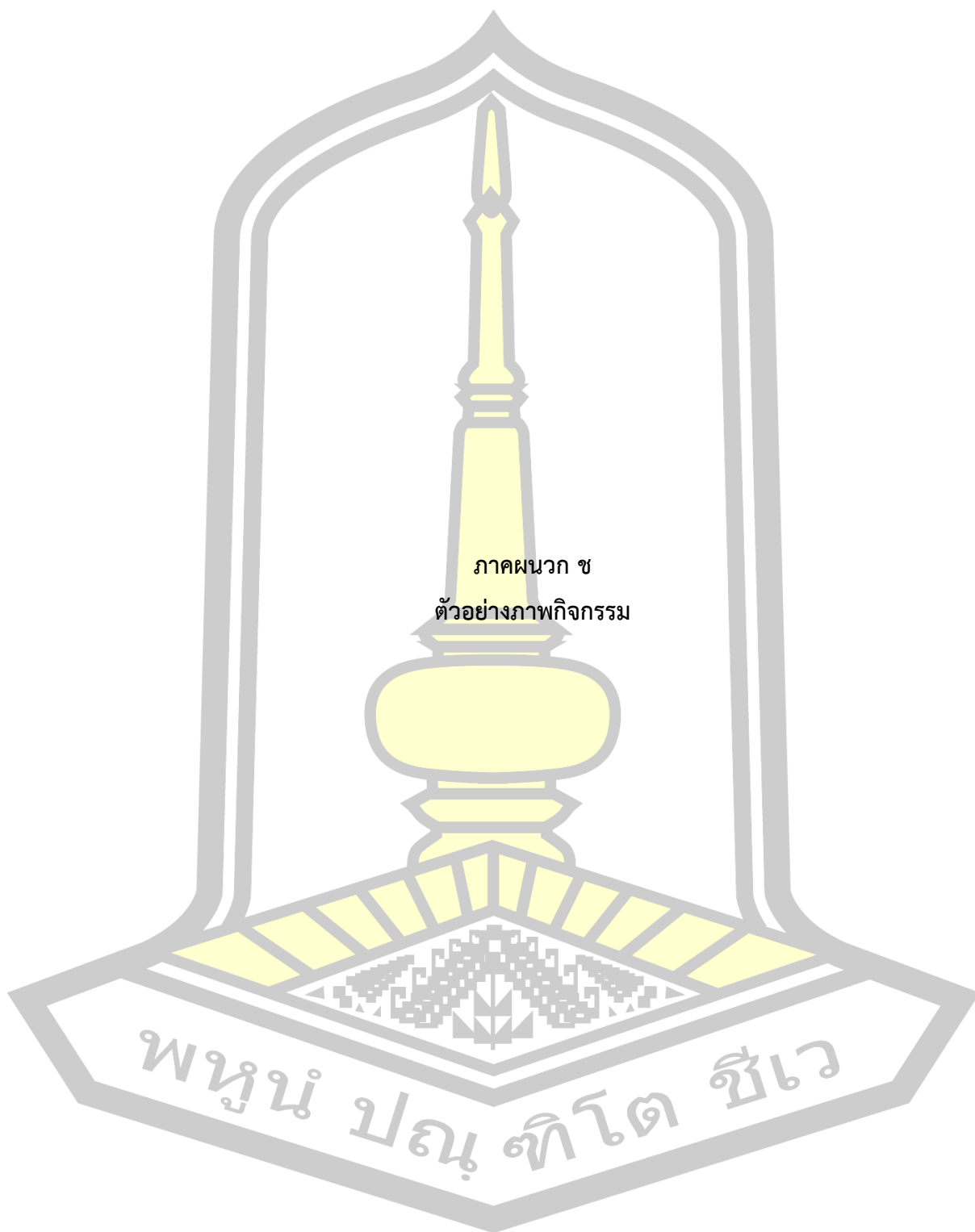

ภาคผนวก ช
ตัวอย่างภาพกิจกรรม

พหุณฺ์ ปณฺุ ทิโต ชีเว

ภาพกิจกรรมศึกษาดูงานโรงเรียนที่มีการปฏิบัติเป็นเลิศ
ด้านการส่งเสริมการจัดการเรียนรู้ในการพัฒนาทักษะอาชีพและการมีงานทำ
ณ โรงเรียนบ้านป่าไม้สทกรณ์ อำเภอโนนดินแดง จังหวัดบุรีรัมย์
วันที่ 28 มกราคม 2564



ภาพกิจกรรมศึกษาดูงานโรงเรียนที่มีการปฏิบัติเป็นเลิศ
ด้านการส่งเสริมการจัดการเรียนรู้ในการพัฒนาทักษะอาชีพและการมีงานทำ
ณ โรงเรียนบ้านเมืองปึกสามัคคี อำเภอปรางค์ จังหวัดนครราชสีมา
วันที่ 8 กุมภาพันธ์ 2564



ภาพกิจกรรมศึกษาดูงานโรงเรียนที่มีการปฏิบัติเป็นเลิศ
ด้านการส่งเสริมการจัดการเรียนรู้ในการพัฒนาทักษะอาชีพและการมีงานทำ
ณ โรงเรียนบ้านท่าศิลา อำเภอท่าตูม จังหวัดสุรินทร์
วันที่ 15 กุมภาพันธ์ 2564



ภาพกิจกรรมสนทนากลุ่ม (Focus Group) ตรวจสอบ ยืนยันรูปแบบการนิเทศ
เพื่อส่งเสริมการจัดการเรียนรู้ในการพัฒนาทักษะอาชีพและการมีงานทำ
ด้วยโปรแกรม Zoom Meeting วันที่ 17 มีนาคม 2564

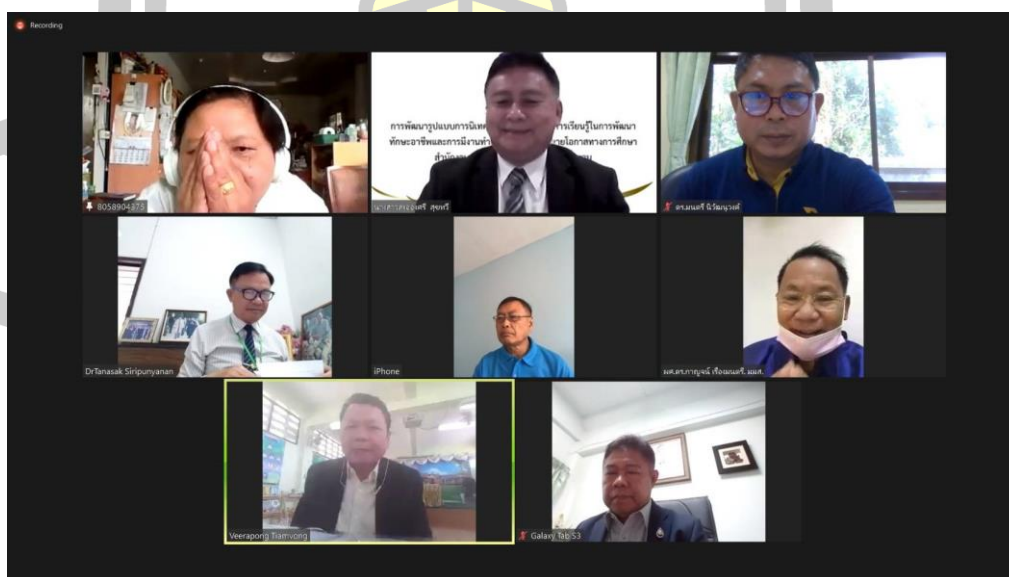
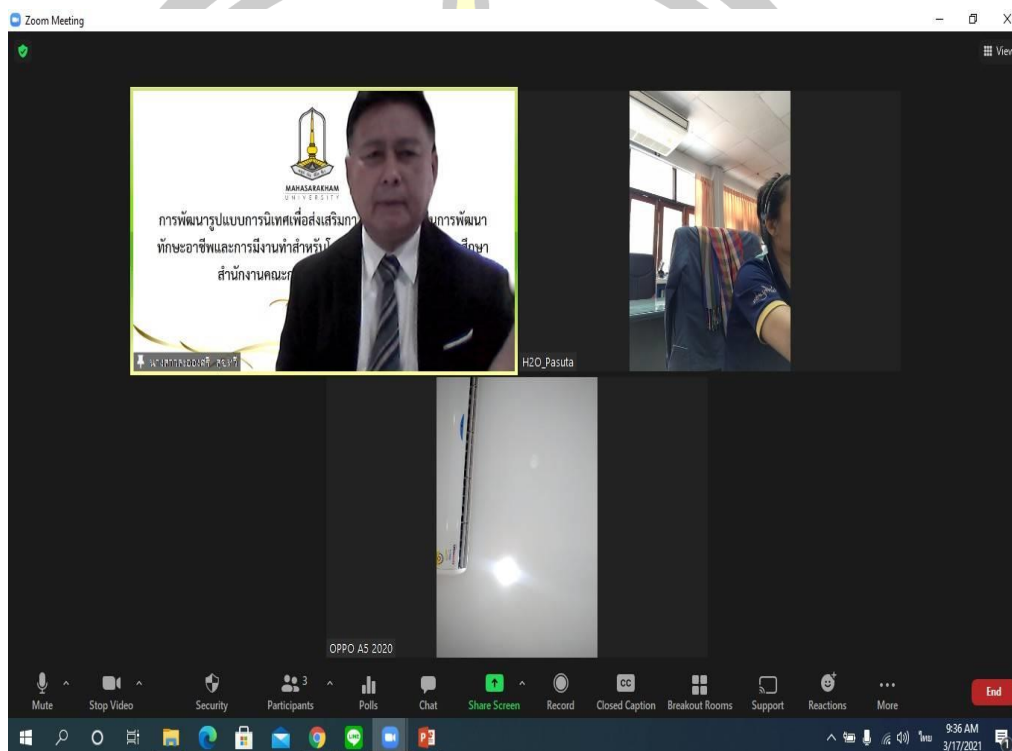

ภาพกิจกรรมสนทนากลุ่ม (Focus Group) ตรวจสอบ ยืนยันรูปแบบการนิเทศ
เพื่อส่งเสริมการจัดการเรียนรู้ในการพัฒนาทักษะอาชีพและการมีงานทำ
ด้วยโปรแกรม Zoom Meeting วันที่ 17 มีนาคม 2564

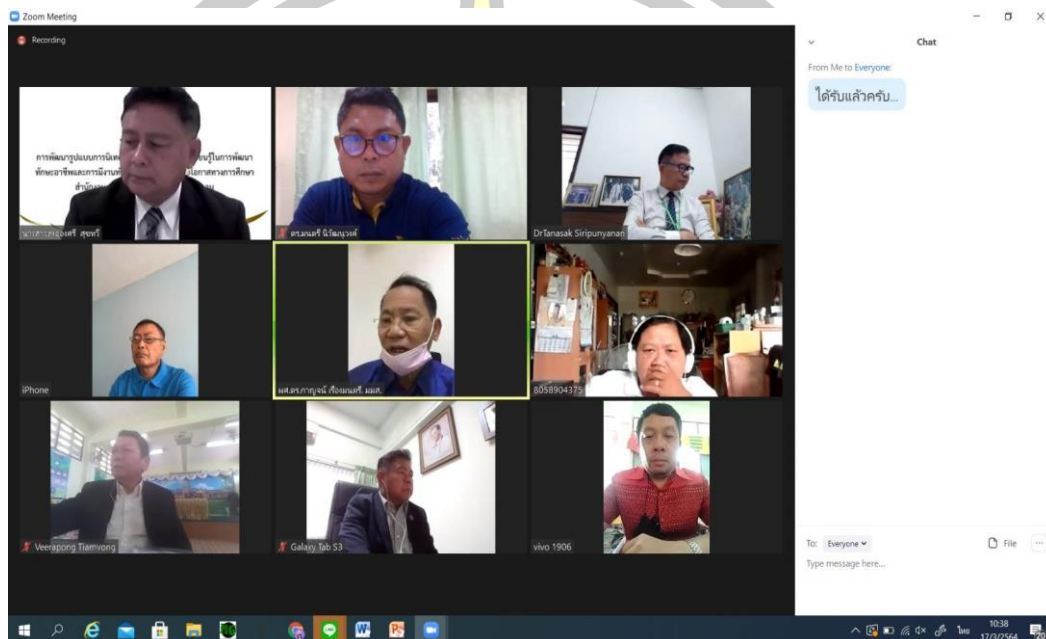

ภาพกิจกรรมชี้แจงการใช้และประเมินรูปแบบการนิเทศการเพื่อส่งเสริมการจัดการเรียนรู้
ในการพัฒนาทักษะอาชีพและการมีงานทำ ณ โรงเรียนวัดบ้านสวายสอ โรงเรียนวัดบ้าน
ไทร โรงเรียนบ้านแพงพวย โรงเรียนบ้านหนองไทร โรงเรียนบ้านสระขุด
โรงเรียนบ้านป่าไม้สทกรณ โรงเรียนบ้านทุ่งวัง และโรงเรียนบ้านหนองตัว
ระหว่างวันที่ 18 - 24 มีนาคม 2564





ประวัติผู้เขียน

ชื่อ	นายอำนาจ พุทธชาติ
วันเกิด	วันที่ 27 พฤษภาคม พ.ศ. 2504
สถานที่เกิด	อำเภอเกาะสมุย จังหวัดสุราษฎร์ธานี
สถานที่อยู่ปัจจุบัน	บ้านเลขที่ 85 หมู่ที่ 18 ถนนหลักเมือง ตำบลชุมพลบุรี อำเภอชุมพลบุรี จังหวัดสุรินทร์ รหัสไปรษณีย์ 32190
ตำแหน่งหน้าที่การงาน	ศึกษานิเทศก์ ข้าราชการพิเศษ
สถานที่ทำงานปัจจุบัน	สำนักงานศึกษาธิการจังหวัดบุรีรัมย์ ถนนนิवास อำเภอเมืองบุรีรัมย์ จังหวัดบุรีรัมย์ รหัสไปรษณีย์ 31000
ประวัติการศึกษา	พ.ศ. 2521 ชั้นมัธยมศึกษาตอนต้น โรงเรียนเกาะสมุย จังหวัดสุราษฎร์ธานี พ.ศ. 2523 ชั้นมัธยมศึกษาตอนปลาย โรงเรียนเกาะสมุย จังหวัดสุราษฎร์ธานี พ.ศ. 2525 ประกาศนียบัตรวิชาการศึกษาชั้นสูง (ป.กศ.สูง) สาขาวิชาพลศึกษา วิทยาลัยพลศึกษาจังหวัดชุมพร พ.ศ. 2527 ปริญญาครุศาสตรบัณฑิต (ค.บ.) สาขาวิชาพลศึกษา วิทยาลัยครูสุราษฎร์ธานี พ.ศ. 2546 ปริญญาครุศาสตรมหาบัณฑิต (ค.ม.) สาขาวิชาการบริหารการศึกษา สถาบันราชภัฏบุรีรัมย์ พ.ศ. 2564 ปริญญาการศึกษาดุขฎีบัณฑิต (กศ.ด.) สาขาวิชาการนิเทศการศึกษา มหาวิทยาลัยมหาสารคาม

พจนัน ปณุกิตโต ชีวะ